

Ένα Βήμα Παραπέρα από τον Monster Shop (UK)

Σετ Καναπέ Αλουμινίου 4 Τεμαχίων

214250 214251 214252



Επισκόπηση Μονάδας

Βελτιώστε τον εξωτερικό σας χώρο με αυτό το κομψό και ανθεκτικό σετ επίπλων κήπου από αλουμίνιο 4 τεμαχίων. Περιλαμβάνοντας έναν ευρύχωρο καναπέ τριών θέσεων, δύο άνετες καρέκλες και ένα αντίστοιχο τραπέζι, αυτό το σετ είναι ιδανικό για χαλάρωση ή διασκέδαση. Σχεδιασμένο με ανθεκτικό στις καιρικές συνθήκες αλουμίνιο και πλήρες με ένα πρακτικό κάλυμμα βροχής, προσφέρει τόσο κομψότητα όσο και μακροχρόνια απόδοση για το αίθριο ή τον κήπο σας.

Προδιαγραφές

Διαστάσεις

Ύψος πλάτης - 75cm

Ύψος καθίσματος - 30.5cm

Πλάτος καρέκλας (συμπ. μπράτσα) - 74cm

Πλάτος καρέκλας (χωρίς μπράτσα) - 64cm

Πλάτος καναπέ (συμπ. μπράτσα) - 202cm

Πλάτος καναπέ (χωρίς μπράτσα) - 192cm

Ύψος τραπεζιού - 45cm

Επιφάνεια τραπεζιού - 111.5 x 59cm



Συμβουλές Ασφαλείας

- Παρακαλώ διαβάστε την Ασφαλή Πρακτική Εργασίας για να διασφαλίσετε την πρόληψη τραυματισμών ή ζημιών στο προϊόν.
- Βεβαιωθείτε ότι όλα τα μέρη έχουν αποσυσκευαστεί προσεκτικά, ελεγχθεί για τυχόν ορατές ζημιές και τοποθετηθεί πριν από τη συναρμολόγηση. Μην προχωρήσετε στη συναρμολόγηση εάν κάποιο μέρος φαίνεται κατεστραμμένο. Επικοινωνήστε με τον προμηθευτή για αντικαταστάσεις.
- Συναρμολογήστε το σετ καναπέ αυστηρά ακολουθώντας τις παρεχόμενες οδηγίες συναρμολόγησης. Η ακατάλληλη συναρμολόγηση μπορεί να επηρεάσει τη σταθερότητα και να αποτελέσει κίνδυνο ανατροπής.
- Βεβαιωθείτε ότι το σετ καναπέ είναι τοποθετημένο σε επίπεδη, σταθερή επιφάνεια. Οι ανώμαλες επιφάνειες αυξάνουν τον κίνδυνο ανατροπής, που μπορεί να οδηγήσει σε τραυματισμό.
- Τοποθετήστε το σετ καναπέ σε περιοχή χαμηλής κυκλοφορίας για να αποτρέψετε τυχαία πρόσκρουση ή σύγκρουση, ειδικά σε χώρους όπου υπάρχουν παιδιά ή κατοικίδια.
- Ελέγχετε τακτικά όλες τις αρθρώσεις, βίδες και συνδέσμους για να διασφαλίσετε ότι παραμένουν σφιχτά και ασφαλή. Τα χαλαρά εξαρτήματα μπορούν να οδηγήσουν σε αστάθεια και ανατροπή.
- Αποφύγετε την τοποθέτηση βαριών ή ανισομερών φορτίων σε οποιοδήποτε μέρος του σετ καναπέ ή τραπεζιού. Αυτό μπορεί να προκαλέσει ανισορροπία στα έπιπλα και να αυξήσει τον κίνδυνο ανατροπής.
- Μην επιτρέπετε στα παιδιά να σκαρφαλώνουν ή να παίζουν στα έπιπλα, καθώς αυτό μπορεί να οδηγήσει σε ανατροπή ή κατάρρευση, προκαλώντας πιθανό τραυματισμό.
- Όρια βάρους: Τηρείτε αυστηρά τα καθορισμένα όρια βάρους στο εγχειρίδιο προϊόντος. Η υπέρβαση αυτών των ορίων μπορεί να επηρεάσει την δομική ακεραιότητα και να αυξήσει τον κίνδυνο ανατροπής ή κατάρρευσης.
- Αποφύγετε την έκθεση σε ακραίες θερμοκρασίες ή παρατεταμένη άμεση ηλιακή ακτινοβολία, που μπορεί να προκαλέσει παραμόρφωση του αλουμινένιου σκελετού, επηρεάζοντας τη σταθερότητα.
- Καθαρίστε τα έπιπλα χρησιμοποιώντας μη λειαντικά, ήπια καθαριστικά κατάλληλα για αλουμίνιο. Μην χρησιμοποιείτε σκληρά χημικά, καθώς αυτά μπορούν να διαβρώσουν το υλικό και να αποδυναμώσουν τη δομική ακεραιότητα με την πάροδο του χρόνου.



- Κατά τη διάρκεια ακραίων καιρικών συνθηκών, συμπεριλαμβανομένων των ισχυρών ανέμων, αποθηκεύστε το σετ καναπέ σε εσωτερικό χώρο ή ασφαλίστε το για να αποτρέψετε την κίνηση. Τα εξωτερικά έπιπλα αλουμινίου μπορεί να είναι ευάλωτα στο να ανατραπούν, αυξάνοντας τον κίνδυνο τραυματισμού ή ζημιάς.
- Πραγματοποιήστε οπτική επιθεώρηση κάθε 3-6 μήνες, ελέγχοντας για τυχόν σημάδια φθοράς, χαλάρωσης μερών ή δομικής αδυναμίας. Αντιμετωπίστε άμεσα οποιοδήποτε πρόβλημα για να διατηρήσετε την ασφάλεια.
- Όταν μετακινείτε το σετ καναπέ, σηκώστε κάθε κομμάτι για να αποφύγετε το σύρσιμο, που μπορεί να αποδυναμώσει τις αρθρώσεις ή να προκαλέσει ζημιά στο σκελετό.
- Το τραπέζι και το σετ καναπέ προορίζονται μόνο για οικιακή χρήση. Μην τα χρησιμοποιείτε για εμπορικούς ή δημόσιους σκοπούς, καθώς μπορεί να μην πληρούν τα απαιτούμενα πρότυπα ασφαλείας για τέτοια περιβάλλοντα.
- Μην τροποποιείτε ή αλλάζετε το σετ καναπέ, καθώς μη εξουσιοδοτημένες τροποποιήσεις μπορούν να επηρεάσουν τη σταθερότητα και να ακυρώσουν την εγγύηση.

Μέρη

A) Αριστερό Μπράτσο

Καναπέ/Καρέκλας

3 Κομμάτι(a)



B) Δεξί Μπράτσο

Καναπέ/Καρέκλας

3 Κομμάτι(a)



Γ) Κάθισμα Καναπέ

1 Κομμάτι(a)



Δ) Πλάτη Καναπέ

1 Κομμάτι(a)



Ε) Κεντρική Υποστήριξη Καναπέ

1 Κομμάτι(a)



Στρώμα Βάσης

5 Κομμάτι(a)



Μαξιλάρι Πλάτης

5 Κομμάτι(a)



Βίδες M6*35mm

20 Κομμάτι(a)



Βίδες M6*20mm

10 Κομμάτι(a)



Βίδες M6*55mm

6 Κομμάτι(a)



Στοπ

28 Κομμάτι(a)



Κλειδί Άλεν

1 Κομμάτι(a)



Καθίσματα Καρέκλας

2 Κομμάτι(a)



Πλάτη Καρέκλας

2 Κομμάτι(a)



Επιφάνεια Τραπεζιού

1 Κομμάτι(a)



Επιφάνεια Τραπεζιού

4 Κομμάτι(a)



Βήματα (9)

1.

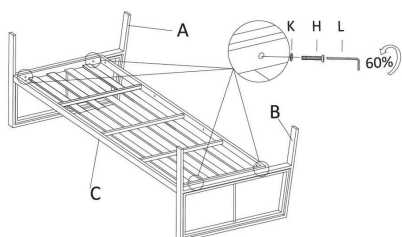

2.

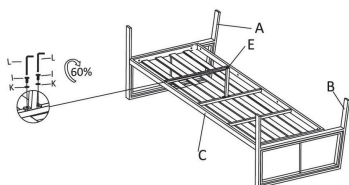

3.

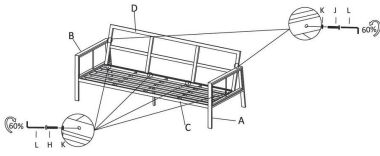

4.

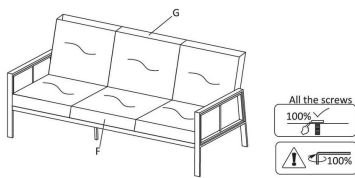

5.

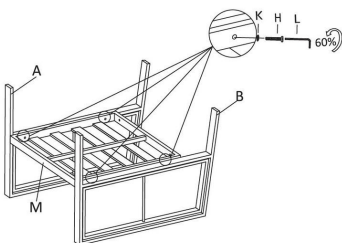

6.

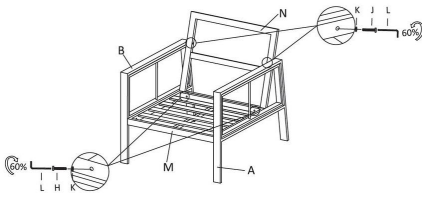

7.

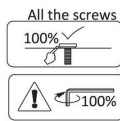
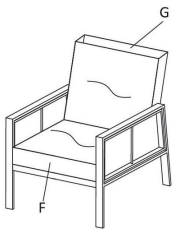

8.

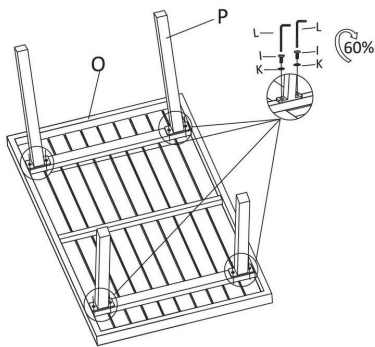

9.

