



Ford Transit Custom Van Racking

10606

INSTRUCTION MANUAL

www.monstershop.co.uk



SPECIFICATION

PRODUCT DESCRIPTION

The Ford Transit Custom Van Rack from Monster Racking is great for storing tools, parts and equipment.

Easy to assemble and hard wearing this plywood van rack comes with 3 shelves, each shelf then has a number of sections that range in size.

Designed to fit inside a Ford Transit Custom Van, this rack can help you get organised and tidy up your van so you can find exactly what you need.

We at Monster Group UK understand this is a new and exciting purchase, and although it is tempting to get stuck in please carefully read these instructions before you start using the machine.

PRODUCT SPECIFICS

MATERIAL:	Birch Plywood
DIMENSIONS:	136 (H) x 102 (W) x 30 (D) cm
SHELVES:	3
TOP SHELF:	6 Sections
MIDDLE SHELF:	5 Sections
BOTTOM SHELF:	4 Sections

SAFETY ADVICE

SAFE WORKING PRACTICE

Please read through the Safe Working Practice to ensure prevention of injury or damage to the device.

- We strongly recommend hiring a qualified professional to construct this racking.
- Follow the instructions provided whilst constructing this product. Ensure you have fully understood the instructions and safety advice before proceeding with the assembly.
- Do not exceed the load bearing capacity of the racking. This could result in the racking toppling and causing damage to property and/or injury to persons.
- Ensure all bolts, screws, etc., are secure and tight.
- Keep your construction area clear of children, pets/animals and untrained persons. Keep the area clear from clutter also.
- Do not use this product other than for its intended purposes. Do not alter or modify the product in any way.
- Regularly inspect the product for damage and signs of wear. Tighten any components that appear to be loose.
- If significant damage occurs which threatens the stability of the racking, unload all items stored on the damaged section of the rack immediately. The rack should not be used until all repairs have been undertaken by a qualified professional.

Monster Group UK Limited's liability will be limited to the commercial value of the product only.

USER GUIDE

ASSEMBLY INSTRUCTIONS

1. One of the side panels has a cut out for the door hinge so the two side panels can be turned around depending on where you intend on positioning the rack. The long curved edge of each panel will sit against the inside of the van and the long straight edge will face into the van. Ensure both panels are facing the same way before attaching any shelves. Then join the two side panels together along the long straight edge, using C and the screws provided. C should sit upright to enclose the bottom of the rack.

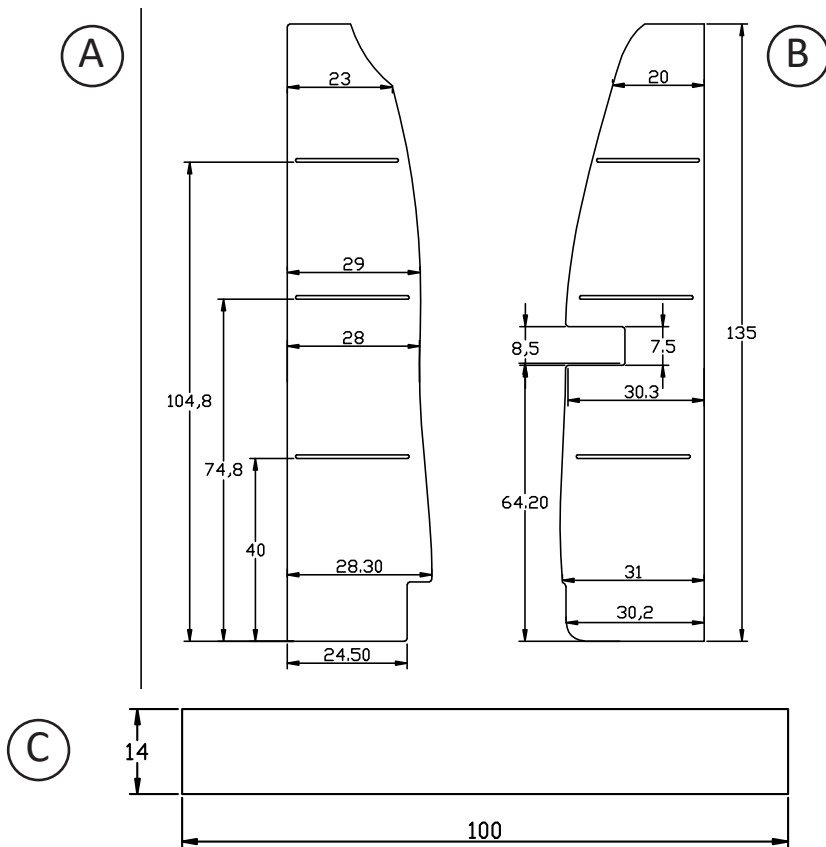

2. Attach 3C to the side panels using the screws provided, just above the base seen in Step 1. This forms the base of the bottom shelf. 3E and 3D will form the front and back of the shelf, each has grooves where the shelf dividers (3F) will sit. Make sure these grooves face inwards. Attach 3E and 3D to side supports using the screws provided. You can now slot all the 3F pieces into the bottom shelf.

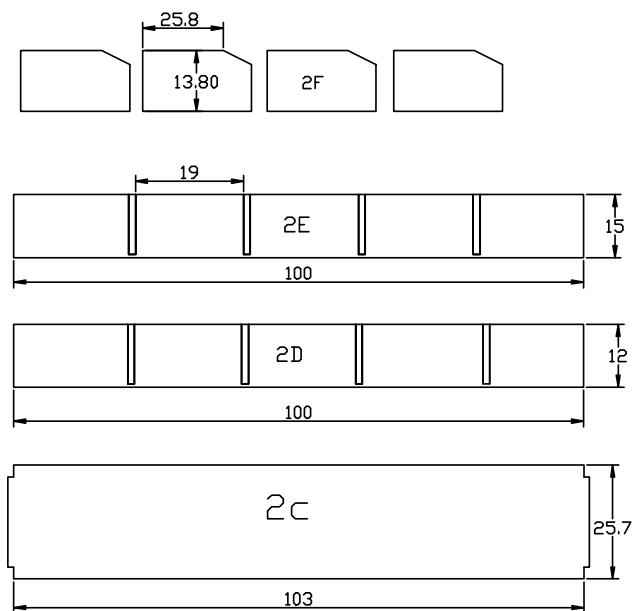
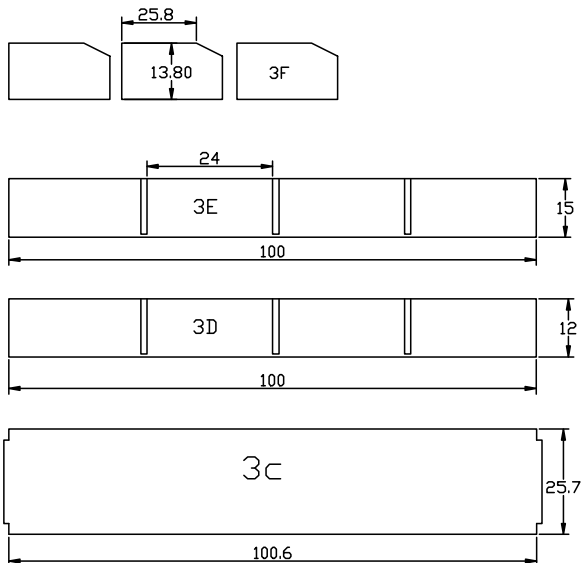

3. Attach 2C to the side panels above the bottom shelf using the screws provided. This forms the base of the middle shelf. 2E and 2D will form the front and back of the shelf, each has grooves where the shelf dividers (2F) will sit. Make sure these grooves face inwards. Attach 2E and 2D to side supports using the screws provided. You can now slot all the 2F pieces into the bottom shelf.

4. Attach 1C to the side panels above the middle shelf using the screws provided. This forms the base of the top shelf. 1E and 1D will form the front and back of the shelf, each has grooves where the shelf dividers (1F) will sit. Make sure these grooves are facing inwards. You can now slot all the 1F pieces into the top shelf. Now the van rack is complete, it can be secured to other plywood panels that line the inside of your van using the fixing blocks included.

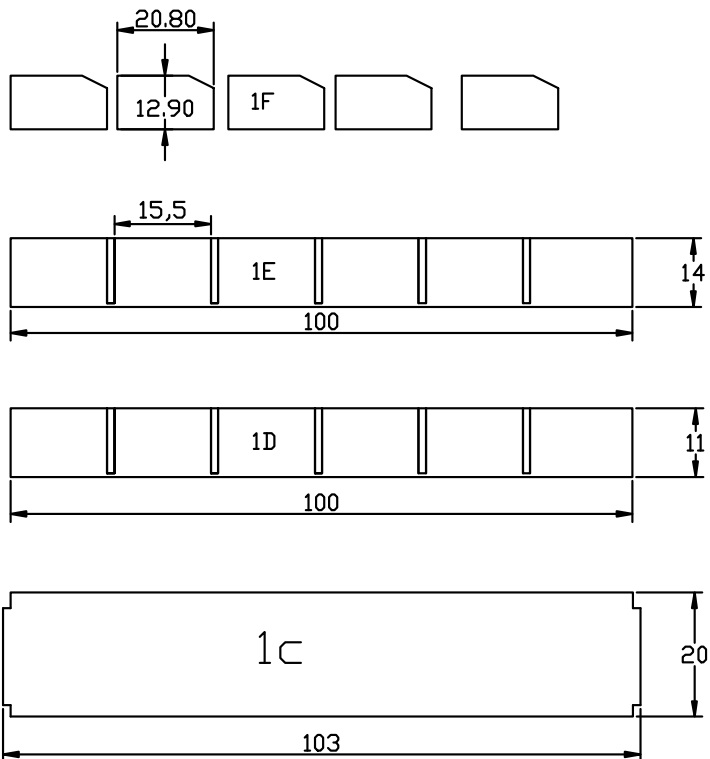

TROUBLESHOOTING

RESOLUTION GUIDE

WHAT DO I DO IF THERE ARE MISSING PARTS FROM MY ORDER?

If there appears to be any part missing from your order, contact our friendly and helpful Customer Support Team within 7 days of receipt.

CAN I PAINT MY VAN RACK?

Yes, you can. However, the plywood isn't pre-primed. Make sure you apply a primer before you begin painting. The primer will prevent the paint from being affected by the colour of the boards, and it will give it a nice finish, too.

WHAT SORT OF TOOLS DO I NEED TO ASSEMBLE THE VAN RACK?

The only tool required to assemble the Van Rack is a screwdriver. All components are pre-drilled, and fixings are provided. If you're having trouble connecting pieces and fittings, you may want to use a rubber mallet to gently tap the pieces together.

**FOR ALL OTHER ISSUES, PLEASE CONTACT OUR
CUSTOMER SUPPORT TEAM.**

SPÉCIFICATIONS

DESCRIPTION DU PRODUIT

Le rayonnage de camionnette de Ford Transit de Monster Racking est parfait pour le stockage d'outils, de pièces et d'équipements.

Facile à assembler et résistant à l'usure, ce rayonnage de camionnette en contreplaqué est composé de 3 étagères. Chaque étagère a un certain nombre de sections qui varient en taille.

Conçu pour s'intégrer à l'intérieur d'une camionnette de Ford Transit, ce support peut vous aider à rester organisé et à ranger votre camionnette pour que vous puissiez toujours trouver ce dont vous avez besoin, quand vous en avez besoin.

Chez Monster Group UK, nous comprenons qu'il s'agit d'un achat nouveau et passionnant, et bien qu'il soit tentant de l'utiliser tout de suite, veuillez lire attentivement ces instructions avant de commencer à utiliser la machine.

CARACTÉRISTIQUES DU PRODUIT

MATÉRIEL:	Contreplaqué de bouleau
DIMENSIONS:	136 (T) x 102 (L) x 30 (P) cm
ÉTAGÈRES:	3
ÉTAGÈRE SUPÉRIEURE:	6 Sections
L'ÉTAGÈRE DU MILIEU:	5 Sections
ÉTAGÈRE INFÉRIEURE:	4 Sections

CONSEILS DE SÉCURITÉ

PRATIQUE DE TRAVAIL SÉCURITAIRE

Veillez lire attentivement les consignes de sécurité pour éviter les blessures ou les dommages au produit.

- Assurez-vous que le rayonnage de camionnette est utilisé uniquement à l'intérieur / à l'intérieur d'un véhicule.
- Il peut y avoir des débris et / ou de la sciure restante dans les trous pré-perçés. Utilisez des gants pour l'enlever avant de commencer l'assemblage.
- Assurez-vous que chaque composant est correctement verrouillé avant de poursuivre le processus d'assemblage.
- Assurez-vous que l'étagère et le plateau sont correctement assemblés avant de commencer à ranger les articles dans le rayonnage de camionnette.
- Utilisez des produits de nettoyage appropriés pour nettoyer le rayonnage de camionnette.
- Assurez-vous d'appliquer un apprêt avant de peindre.
- Si vous utilisez des outils électriques, assurez-vous que l'EPI approprié est porté.

La responsabilité de Monster Group UK Limited sera limitée à la valeur commerciale du produit.

MODE D'EMPLOI

INSTRUCTIONS DE MONTAGE

1. L'un des panneaux latéraux comporte une découpe pour la charnière de porte, de sorte que les deux panneaux latéraux peuvent être retournés en fonction de l'endroit où vous souhaitez positionner le rack. Le long bord incurvé de chaque panneau sera assis contre l'intérieur de la camionnette et le long bord droit fera face à la camionnette. Assurez-vous que les deux panneaux font face de la même manière avant de fixer les étagères. Joindre les deux panneaux latéraux le long du bord droit, en utilisant C et les vis fournies. C doit s'asseoir droit pour enfermer le bas du rack.

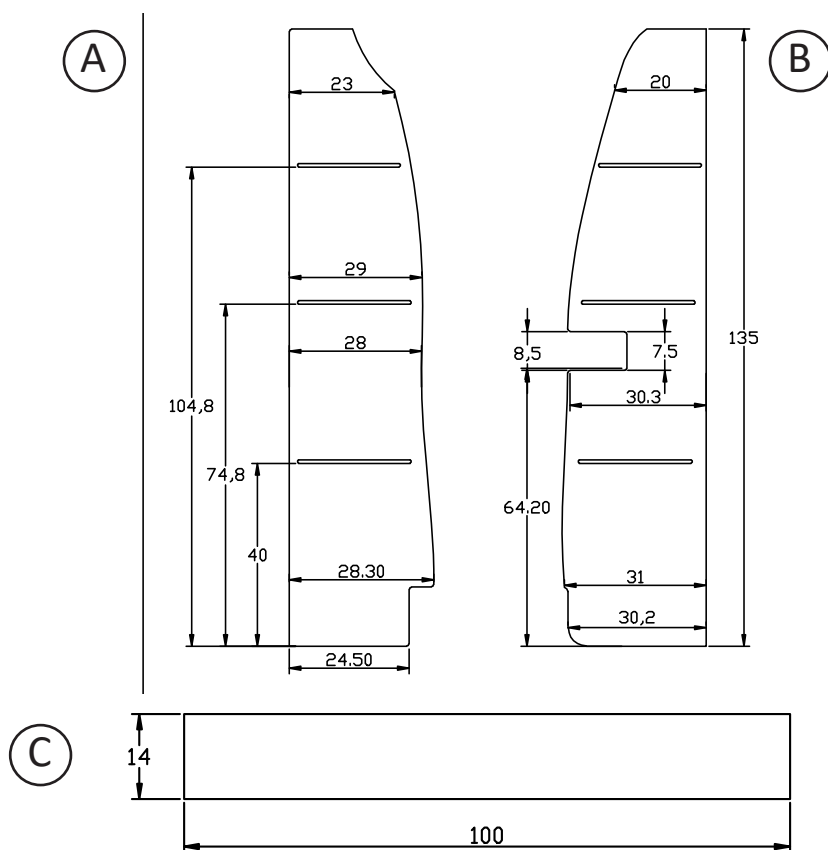

2. Fixez 3C aux panneaux latéraux, en utilisant les vis fournies, juste au-dessus de la base vu à l'étape 1. Cela forme la base de l'étagère inférieure. 3E et 3D forment l'avant et l'arrière de l'étagère, chacun a des rainures où les diviseurs d'étagère (3F) seront assis. Assurez-vous que ces rainures sont tournées vers l'intérieur. Fixez 3E et 3D aux supports latéraux. Utilisez les vis fournies.

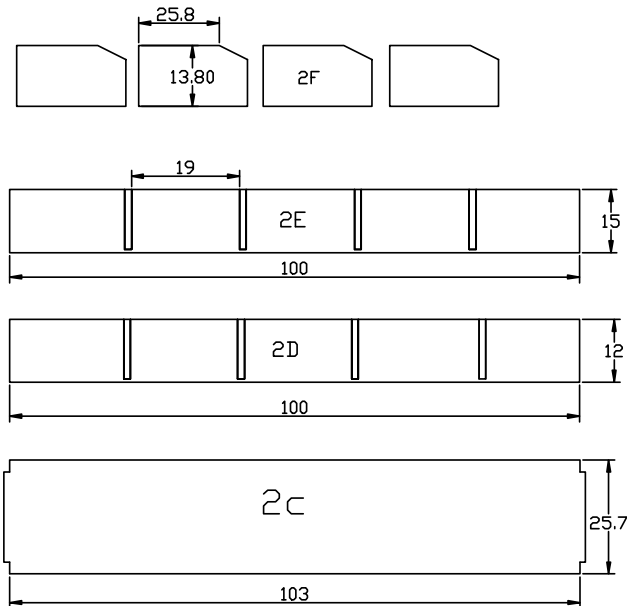
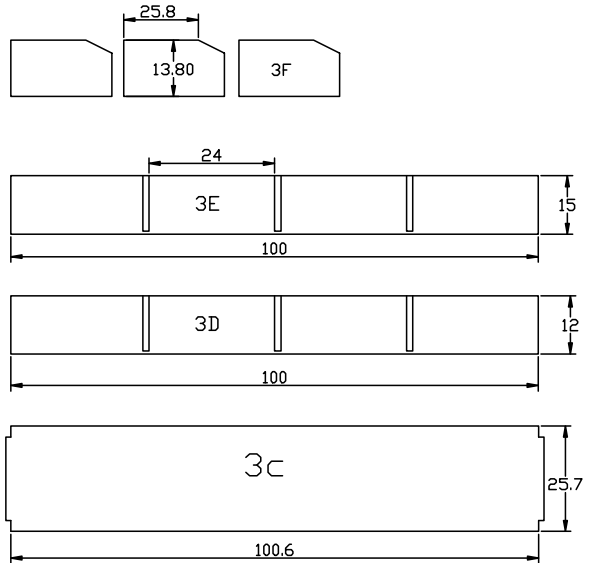

3. Fixez 2C aux panneaux latéraux au-dessus de l'étagère inférieure en utilisant les vis fournies. Cela forme la base de l'étagère du milieu. 2E et 2D forment l'avant et l'arrière de l'étagère, chacun a des rainures où les diviseurs d'étagère (2F) seront assis. Assurez-vous que ces rainures sont tournées vers l'intérieur. Fixez 2E et 2D aux supports latéraux en utilisant les vis fournies. Vous pouvez maintenant insérer toutes les pièces 2F dans l'étagère du milieu.

4. Fixez 1C aux panneaux latéraux au-dessus de l'étagère du milieu en utilisant les vis fournies. Cela forme la base de l'étagère supérieure. 1E et 1D forment l'avant et l'arrière de l'étagère, chacun a des rainures où les diviseurs d'étagère (1F) vont s'asseoir. Assurez-vous que ces rainures sont tournées vers l'intérieur. Vous pouvez maintenant insérer toutes les pièces 1F dans l'étagère supérieure. Maintenant, le porte-bagages est complet, il peut être fixé à d'autres panneaux de contreplaqué qui tapissent l'intérieur de votre camionnette. Utilisez les blocs de fixation inclus pour le faire.

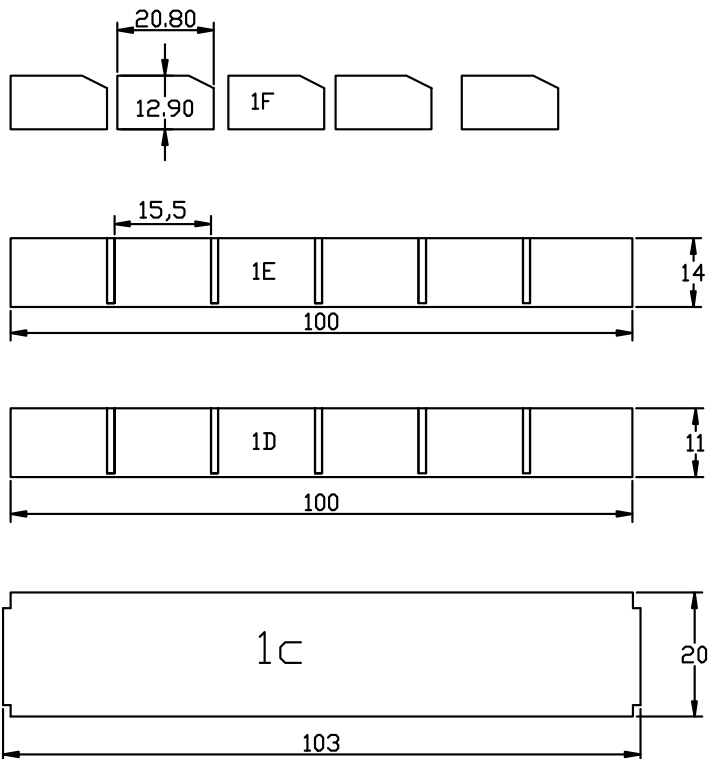

DÉPANNAGE

GUIDE DE RÉOLUTION

QUE FAIRE S'IL MANQUE DES PIÈCES À MA COMMANDE?

S'il semble manquer des pièces à votre commande, contactez notre équipe du service client dans les 7 jours suivant la réception.

PUIS-JE PEINDRE MON VAN RACK?

Oui, vous pouvez. Cependant, le contreplaqué n'est pas pré-amorcé. Assurez-vous d'appliquer un apprêt avant de commencer à peindre. L'apprêt empêchera la peinture d'être affectée par la couleur des planches, et il donnera également une belle finition.

DE QUEL TYPE D'OUTILS AI-JE BESOIN POUR ASSEMBLER LE RAYONNAGE DE CAMIONNETTE?

Le seul outil nécessaire pour assembler le rayonnage de camionnette est un tournevis. Tous les composants sont pré-perçés et des fixations sont fournies. Si vous éprouvez des difficultés à relier des pièces et des raccords, vous pouvez utiliser un maillet en caoutchouc pour tapoter doucement les pièces ensemble.

**POUR TOUT AUTRE PROBLÈME, VEUILLEZ
CONTACTER NOTRE ÉQUIPE DU SERVICE CLIENT.**



SPEZIFIKATIONEN

PRODUKTBESCHREIBUNG

Der Ford Transit Custom Van Rack von Monster Racking eignet sich hervorragend zum Verstauen von Werkzeugen, Teilen und Ausrüstung.

Dieser Schrank aus Sperrholz mit 3 Regalen ist einfach zu montieren und strapazierfähig. Jedes Regal hat eine Anzahl von Abschnitten, die in der Größe variieren.

Für einen Ford Transit Custom Van entwickelt, kann dieses Regal helfen in Ihrem Transporter Ordnung zu bewahren, damit Sie immer das finden, was Sie brauchen, wenn Sie es brauchen.

Wir, die Monster Group UK, verstehen, dass es sich um eine sehr interessante Neuanschaffung handelt und Sie Ihr Gerät am liebsten sofort in Betrieb nehmen würden. Lesen Sie bitte trotzdem diese Bedienungsanleitung vor der Erstanwendung sorgfältig durch.

PRODUKTMERKMALE

MATERIAL:	Birkensperrholz
ABMESSUNGEN:	136 (H) x 102 (B) x 30 (T) cm
REGALE:	3
OBERSTEN REGAL:	6 Abschnitte
MITTLERES REGAL:	5 Abschnitte
UNTERES REGAL:	4 Abschnitte

SICHERHEITSHINWEIS

SICHERES ARBEITEN

Bitte lesen Sie sich die Anleitung zur sicheren Arbeitspraxis durch, um Verletzungen oder Schäden am Produkt zu vermeiden.

- Stellen Sie sicher, dass das Van Rack nur im Innenbereich / im Fahrzeug verwendet wird.
- In den vorgebohrten Löchern können sich Ablagerungen und / oder Sägespäne befinden. Verwenden Sie Handschuhe, bevor Sie mit der Montage beginnen.
- Stellen Sie sicher, dass jede Komponente richtig und sicher verriegelt ist, bevor Sie mit dem Montageprozess fortfahren.
- Stellen Sie sicher, dass das Regal und die Tischplatte richtig zusammengebaut sind, bevor Sie damit beginnen, Gegenstände im Van Rack zu lagern.
- Verwenden Sie geeignete Reinigungsmittel, um das Van Rack zu reinigen.
- Stellen Sie sicher, dass Sie vor dem Lackieren eine Grundierung auftragen.
- Stellen Sie bei Verwendung von Elektrowerkzeugen sicher, dass die entsprechende PPE getragen wird.

Die Haftung von Monster Group UK Limited ist auf den Handelswert des Produkts beschränkt.

BENUTZERLEITFADEN

MONTAGEANLEITUNGEN

1. Eine der Seitenwände hat eine Aussparung für das Türscharnier, so dass die beiden Seitenwände je nachdem, wo Sie das Regal positionieren möchten, gedreht werden können. Die lange gebogene Kante jeder Platte wird an der Innenseite des Wagens anliegen und die lange gerade Kante wird in den Lieferwagen hineinpassen. Stellen Sie sicher, dass beide Platten auf die gleiche Weise ausgerichtet sind, bevor Sie Regale anbringen. Verbinden Sie die beiden Seitenscheiben entlang der langen geraden Kante mit C und den mitgelieferten Schrauben. C sollte aufrecht sitzen, um den Boden des Regals zu umschließen.

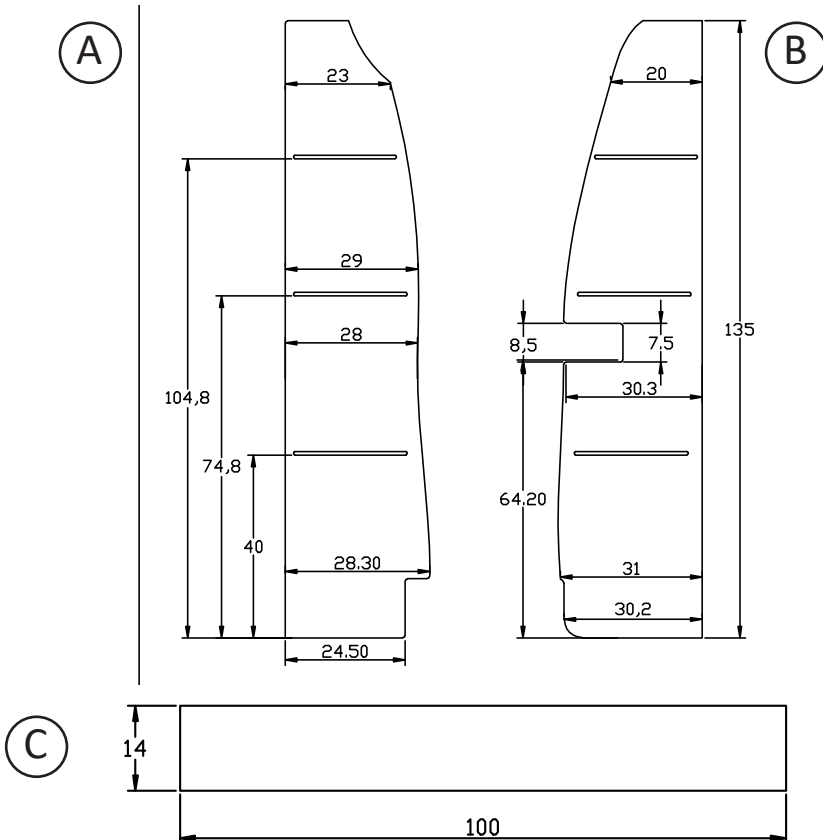

2. Befestigen Sie 3C an den Seitenwänden mit den mitgelieferten Schrauben, genau über dem in Schritt 1 gezeigten Sockel. Dies bildet die Basis der unteren Ablage. 3E und 3D bilden die Vorder- und Rückseite des Regals. Jedes hat Rillen, in denen die Regaltrennwände (3F) sitzen. Stellen Sie sicher, dass diese Rillen nach innen zeigen. Befestigen Sie 3E und 3D an den Seitenstützen. Verwenden Sie die mitgelieferten Schrauben. Sie können nun alle 3F-Stücke in das untere Regal einschieben. shelf.

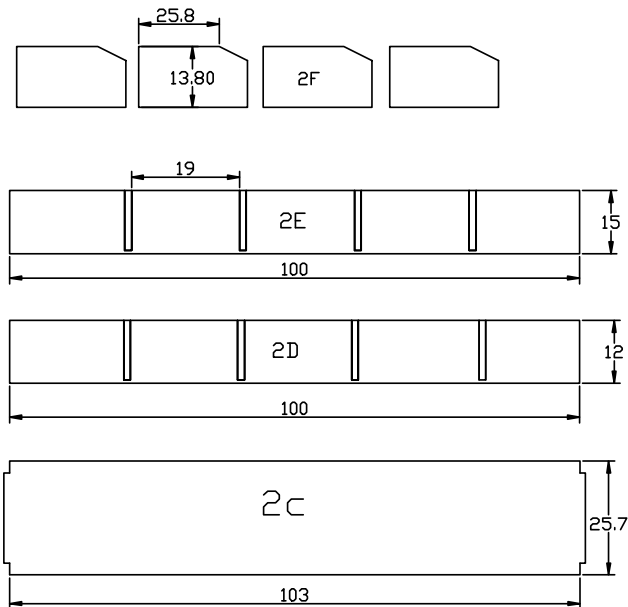
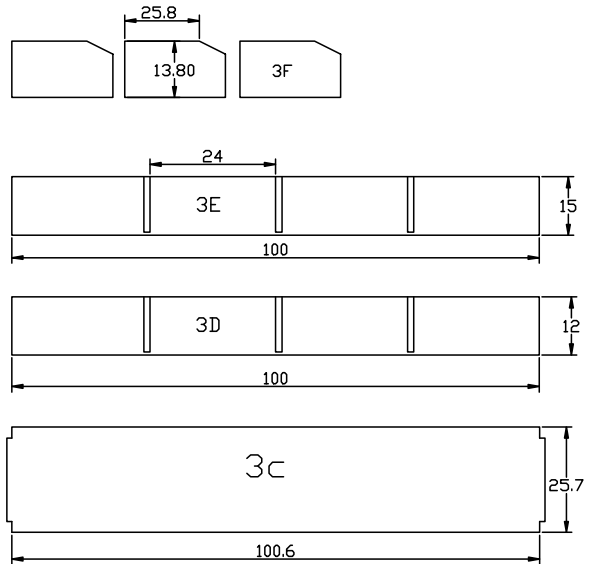

3. Befestigen Sie 2C mit den mitgelieferten Schrauben an den Seitenwänden über dem Boden. Dies bildet die Basis des mittleren Regals. 2E und 2D bilden die Vorder- und Rückseite des Regals. Jedes hat Rillen, in denen die Regalteiler (2F) sitzen. Stellen Sie sicher, dass diese Rillen nach innen zeigen. Befestigen Sie 2E und 2D mit den mitgelieferten Schrauben an den Seitenstützen. Sie können jetzt alle 2F Stücke in das mittlere Regal einschieben.

4. Befestigen Sie 1C mit den mitgelieferten Schrauben an den Seitenwänden über dem mittleren Regalboden. Dies bildet das Sockel des obersten Regals. 1E und 1D bilden die Vorder- und Rückseite des Regals: Jedes hat Nuten, in denen die Regaltrennwände (1F) sitzen. Stellen Sie sicher, dass diese Rillen nach innen zeigen. Sie können nun alle 1F-Teile in das oberste Fach einschieben. Jetzt ist das Gepäckträgergestell komplett. Es kann an anderen Sperrholzplatten befestigt werden, die das Innere Ihres Lieferwagens auskleiden. Verwenden Sie dazu die mitgelieferten Befestigungsblöcke.

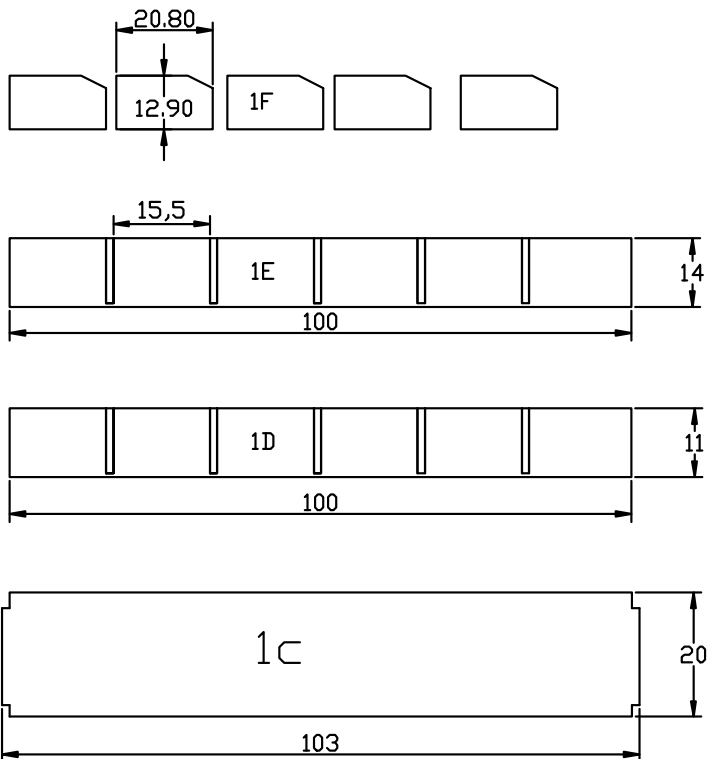

FEHLERBEHEBUNG

LÖSUNGSGUIDE

WAS MACHE ICH, WENN BEI MEINER BESTELLUNG TEILE FEHLEN?

Falls bei Ihrer Bestellung ein Teil zu fehlen scheint, wenden Sie sich bitte innerhalb von 7 Tagen nach Erhalt der Ware an unser freundliches und hilfsbereites Kundenservice-Team.

KANN ICH MEIN VAN REGAL ANMALEN?

Ja, du kannst. Das Sperrholz ist jedoch nicht vorgegründiert. Stellen Sie sicher, dass Sie eine Grundierung anwenden, bevor Sie mit dem Malen beginnen. Die Grundierung wird verhindern, dass die Farbe von den Farben der Platten beeinflusst wird, und es wird auch ein schönes Finish geben.

WELCHE ART VON WERKZEUGEN BRAUCHE ICH, UM DAS VAN RACK ZU MONTEREN?

Das einzige Werkzeug, das Sie für die Montage des Van Rack benötigen, ist ein Schraubenzieher. Alle Komponenten sind vorgebohrt und Befestigungen sind vorhanden. Wenn Sie Probleme haben, Teile und Zubehörteile zu verbinden, können Sie einen Gummihammer verwenden, um die Teile vorsichtig aneinander zu klopfen.

**FÜR ALLE ANDEREN FRAGEN WENDEN SIE SICH BITTE AN
UNSER KUNDENSERVICE-TEAM.**



ESPECIFICACIONES

DESCRIPCIÓN DEL PRODUCTO

El Estante para Camionetas Ford Transit Custom de Monster Racking es excelente para almacenar herramientas, piezas de repuesto y equipos.

Fácil de armar y duradero, este estante de madera contrachapada viene con 3 repisas. Cada copia tiene un número de secciones que varían en tamaño.

Diseñado para encajar en una Camioneta Ford Transit Custom Van, este estante le ayudara a mantenerse organizado y ordenar su camioneta y así siempre poder encontrar lo que necesite, cuando lo necesite.

Consulte y lea Consejos de seguridad y Prácticas de trabajo seguro para garantizar la prevención de lesiones o daños a la máquina antes de comenzar.

ESPECIFICACIONES DEL PRODUCTO

MATERIAL:	Madera contrachapada de abedul
DIMENSIONES:	136 (A) x 102 (An) x 30 (L) cm
ESTANTES:	3
ESTANTE SUPERIOR:	6 Secciones
ESTANTE DEL MEDIO:	5 Secciones
ESTANTE INFERIOR:	4 Secciones

CONSEJOS DE SEGURIDAD

PRÁCTICAS DE TRABAJO SEGURAS

Lea la práctica de trabajo seguro para garantizar la prevención de lesiones o daños al producto.

- Asegúrese de que Estante solo se use en interiores / dentro de un vehículo.
- Puede haber escombros y / o restos de aserrín en los orificios pretaladrados. Use guantes para eliminar esto antes de comenzar el ensamblaje.
- Asegúrese de que cada componente esté asegurado correctamente y de forma segura antes de continuar con el proceso de ensamblaje.
- Asegúrese de que el estante y la parte superior de la mesa estén ensamblados correctamente antes de comenzar a almacenar los artículos en el este.
- Use productos de limpieza adecuados para limpiar estante.
- Asegúrese de aplicar una imprimación antes de pintar.
- Si usa herramientas eléctricas, asegúrese de usar el EPP apropiado.

La responsabilidad de Monster Group UK Limited estará limitada únicamente al valor comercial del producto.

GUÍA DEL USUARIO

INSTRUCCIONES DE ENSAMBLAJE

1. Uno de los paneles laterales tiene un corte para la bisagra de la puerta, por lo que los dos paneles laterales se pueden girar dependiendo de dónde desee colocar el estante. El borde curvado largo de cada panel quedara colocado contra el interior de la van y el borde recto largo quedará orientado hacia la van. Asegúrese de que ambos paneles estén orientados de la misma manera antes de colocar las repisas. Una los dos paneles laterales a lo largo del borde recto largo, usando C y los tornillos provistos. C se debe sentar en posición vertical para encerrar la parte inferior del estante.

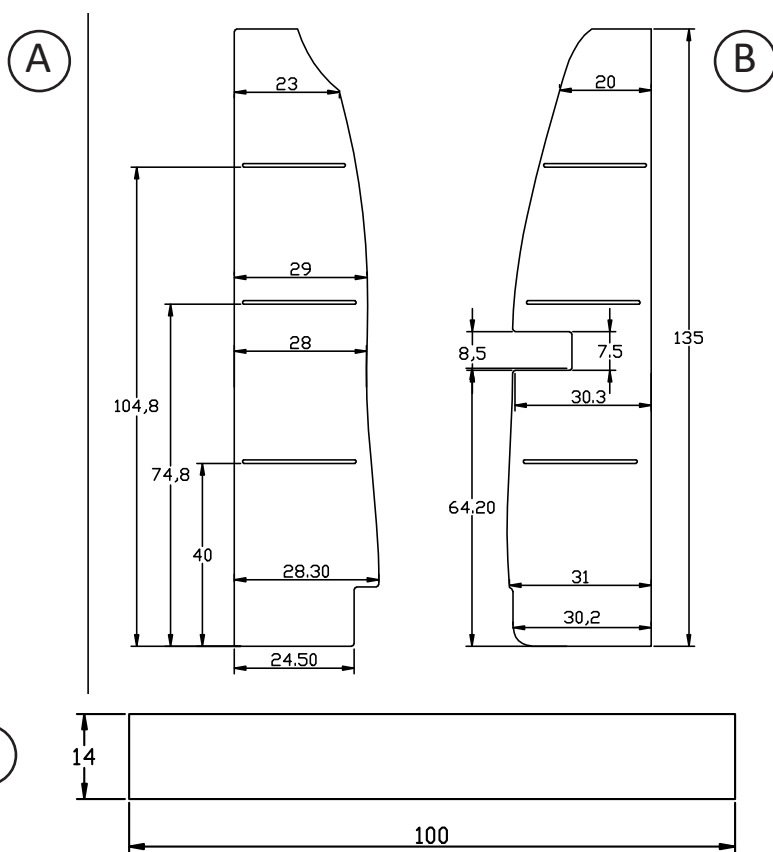

2. Conecte 3C a los paneles laterales, utilizando los tornillos provistos, justo encima de la base vista en el Paso 1. Esto forma la base del estante inferior. 3E y 3D formarán el frente y la parte posterior del estante, cada uno tiene ranuras donde los separadores del estante (3F) se asentarán. Asegúrese de que estas ranuras estén orientadas hacia adentro. Conecte 3E y 3D a los paneles laterales, utilizando los tornillos provistos. Ahora puede colocar todas las piezas 3F en el estante inferior.

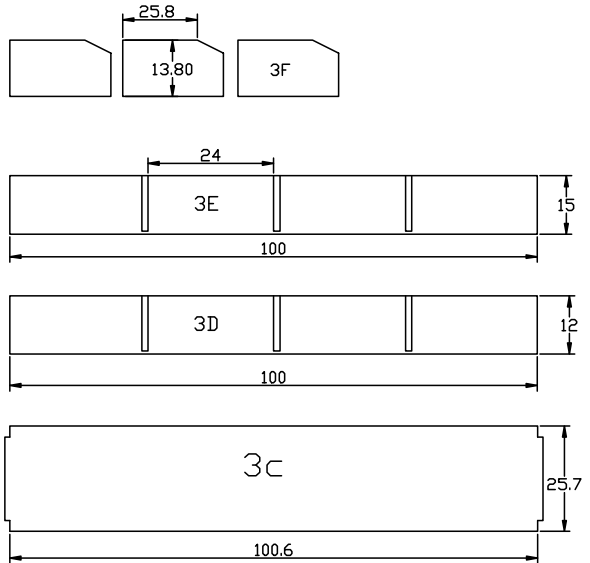

3. Fije 2C a los paneles laterales sobre el estante inferior con los tornillos provistos. Esto forma la base del estante del medio. 2E y 2D formarán el frente y la parte posterior del estante, cada uno tiene ranuras donde los separadores del estante (2F) se asentarán. Asegúrese de que estas ranuras estén orientadas hacia adentro. Conecte 2E y 2D a los soportes laterales con los tornillos provistos. Ahora puede colocar todas las piezas 2F en el estante del medio.

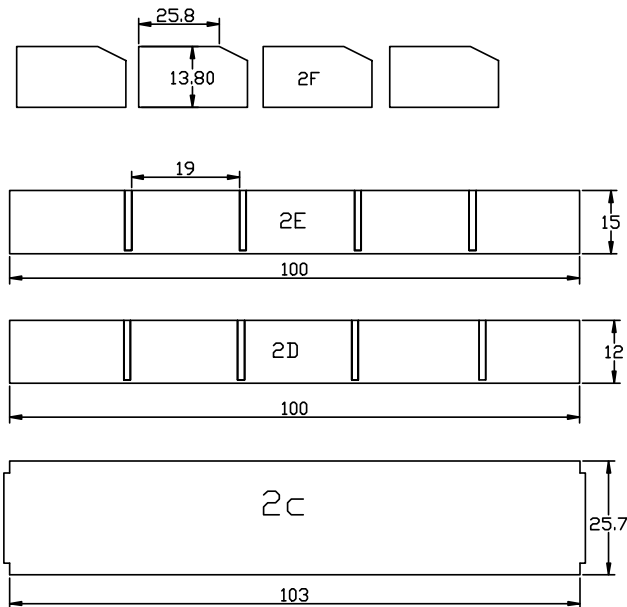

4. Fije 1C a los paneles laterales sobre el estante inferior con los tornillos provistos. Esto forma la base del estante superior. 1E y 1D formarán el frente y la parte posterior del estante, cada uno tiene ranuras donde los separadores del estante (1F) se asentarán. Asegúrese de que estas ranuras estén orientadas hacia adentro. Ahora puede colocar todas las piezas 1F en el estante superior. Ahora que el estante está completo, puede fijarse a otros paneles de madera contrachapada que recubren el interior de su camioneta. Use los bloques de fijación incluidos para hacerlo.

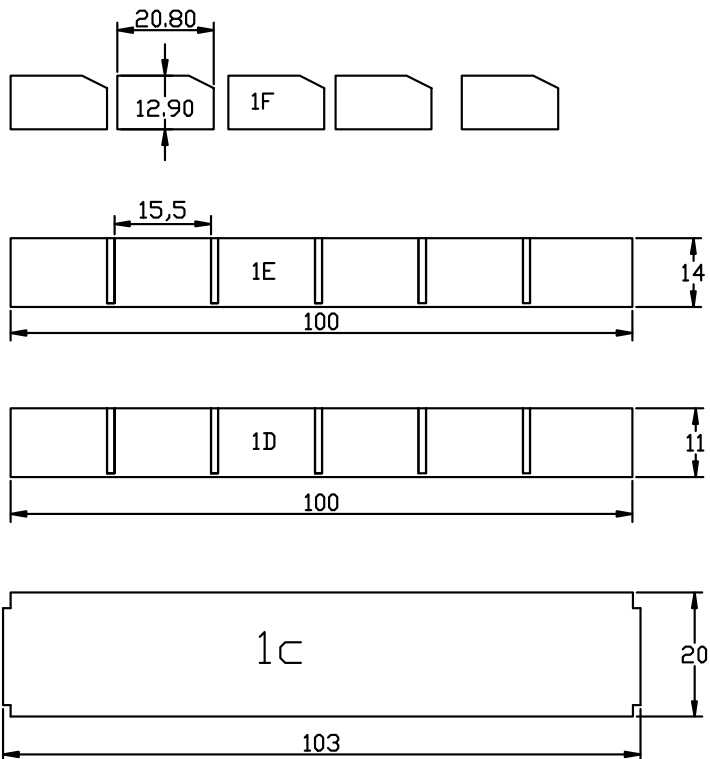

SOLUCIÓN DE PROBLEMAS

GUÍA DE RESOLUCIÓN

¿QUÉ PUEDO HACER SI LE FALTAN PIEZAS A MI PEDIDO?

Si parece faltar alguna pieza en su pedido, por favor, comuníquese con nuestro amable y servicial Equipo de Atención al Cliente en los 7 días posteriores a la recepción de su pedido.

¿PUEDO PINTAR MI ESTANTE?

Sí, puede. Sin embargo, la madera contrachapada no está previamente preparada para esto. Asegúrese de aplicar una imprimación antes de comenzar a pintar. La imprimación evitará que la pintura se vea afectada por el color de las tablas, y también le dará un acabado agradable.

¿QUÉ TIPO DE HERRAMIENTAS NECESITO PARA ENSAMBLAR EL ESTANTE?

La única herramienta necesaria para ensamblar el estante es un destornillador. Todos los componentes son perforados previamente, y se proporcionan fijaciones. Si tiene problemas para conectar piezas y accesorios, es posible que deba utilizar un mazo de goma para golpear suavemente las piezas.

**PARA CUALQUIER OTRO PROBLEMA, POR FAVOR CONTACTE
CON NUESTRO EQUIPO DE ATENCIÓN AL CLIENTE**

SPECIFICHE

DESCRIZIONE DEL PRODOTTO

La Scaffale per Furgone Ford Transit Custom di Monster Racking è ottima per contenere strumenti, parti di ricambio e attrezzature.

Facile da montare e resistente, questo mobiletto in compensato viene fornito con 3 ripiani. Ogni ripiano ha una serie di sezioni di dimensioni variabili.

Progettato per essere inserito all'interno di un furgone Ford Transit Custom Van questa scaffalatura può aiutarvi a organizzare e sistemare il vostro furgone in modo da poter sempre trovare quello che vi serve, quando ne avete bisogno.

Noi di Monster Group UK comprendiamo che si tratta di un acquisto nuovo ed entusiasmante e, sebbene sia forte la tentazione di rimanere bloccati, leggere attentamente queste istruzioni prima di iniziare a utilizzare la macchina.

SPECIFICHE DEL PRODOTTO

MATERIALE:	Compensato di betulla
DIMENSIONI:	136 (H) x 102 (P) x 30 (P) cm
SCAFFALI:	3
SCAFFALE SUPERIORE:	6 Sezioni
SCAFFALE CENTRALE:	5 Sezioni
SCAFFALE INFERIORE:	4 Sezioni

CONSIGLI PER LA SICUREZZA

PRATICHE DI LAVORO SICURO

Leggere attentamente le norme di sicurezza per evitare lesioni o danni al prodotto.

- Assicurarsi che la scaffale per furgone sia utilizzata solo all' interno di un veicolo.
- Ci possono essere detriti e/o residui di segatura nei fori preforati. Utilizzare dei guanti per rimuoverli prima di iniziare il montaggio.
- Assicurarsi che ciascun componente sia bloccato correttamente e saldamente prima di continuare il processo di assemblaggio.
- Assicurarsi che lo scaffale e il piano del tavolo siano assemblati correttamente prima di iniziare a riporre gli articoli nella scaffale per furgone.
- Utilizzare prodotti di pulizia appropriati per pulire la scaffale per furgone.
- Assicurarsi di applicare un primer prima della verniciatura.
- Se si utilizzano utensili elettrici, indossare i DPI appropriati.

La responsabilità di Monster Group UK Limited sarà limitata al solo valore commerciale del prodotto.

GUIDA UTENTE

ISTRUZIONI PER IL MONTAGGIO

1. Uno dei due pannelli laterali è dotato di un foro per la cerniera della porta in modo che i due pannelli laterali possano essere ruotati a seconda di dove si intende posizionare la scaffalatura. Il lungo bordo ricurvo di ogni pannello sarà posizionato contro l'interno del furgone e il lungo bordo dritto sarà rivolto verso l'entrata del furgone. Assicurarsi che entrambi i pannelli siano rivolti nello stesso modo prima di montare i ripiani. Unire i due riquadri laterali lungo il bordo dritto lungo, utilizzando C e le viti in dotazione. C dovrebbe stare in posizione verticale per racchiudere la parte inferiore della scaffalatura.

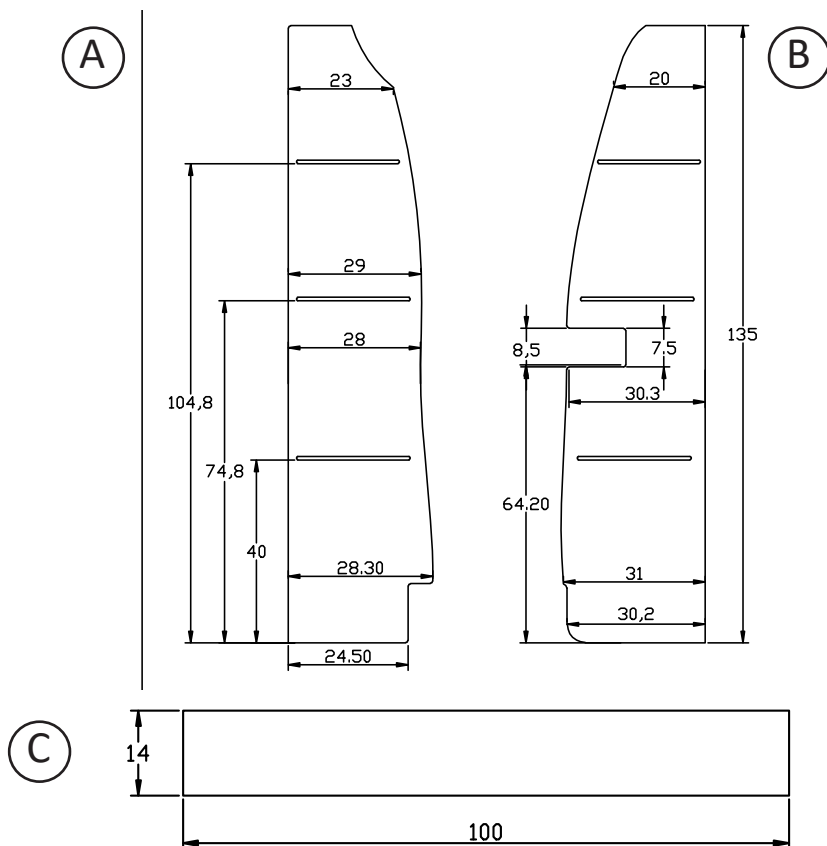

2. Fissare il 3C ai pannelli laterali, utilizzando le viti in dotazione, appena sopra la base vista al punto 1. Questo costituisce la base della mensola inferiore.

3E e 3D formano la parte anteriore e posteriore del ripiano, ognuno ha scanalature in corrispondenza dei divisori del ripiano (3F). Assicurarsi che queste scanalature siano rivolte verso l'interno. Fissare il 3E e 3D ai pannelli laterali, utilizzando le viti dotazione. Ora è possibile inserire tutti i pezzi 3F nella mensola inferiore.

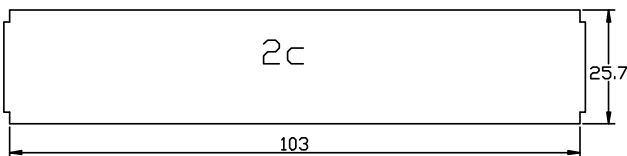
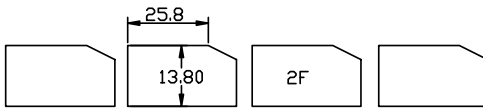
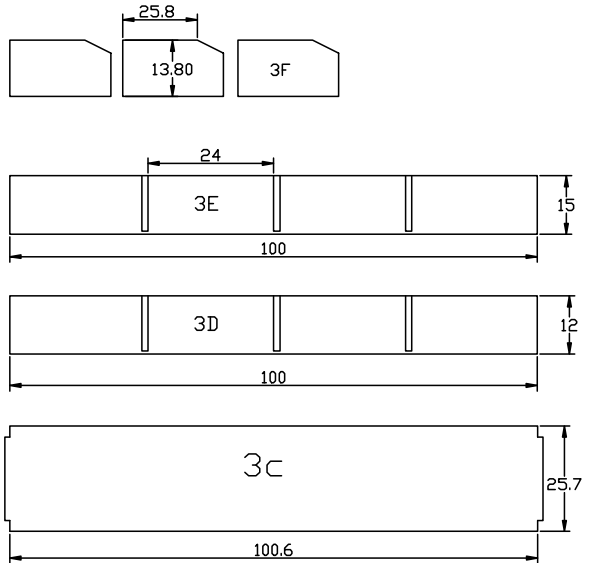

3. Fissare 2C ai pannelli laterali sopra il ripiano inferiore utilizzando le viti in dotazione. Questa forma la base del ripiano centrale. 2E e 2D formano la parte anteriore e posteriore del ripiano, ognuno dei quali presenta scanalature in cui si trovano i divisori (2F). Assicurarsi che queste scanalature siano rivolte verso l'interno. Fissare 2E e 2D ai supporti laterali utilizzando le viti in dotazione. Ora è possibile inserire tutti i pezzi 2F nello scaffale centrale.

4. Fissare 1C ai pannelli laterali sopra il ripiano centrale utilizzando le viti in dotazione. Questo costituisce la base del ripiano superiore. 1E e 1D formano la parte anteriore e posteriore del ripiano, ognuno dei quali presenta scanalature dove si trovano i divisori (1F). Assicurarsi che queste scanalature siano rivolte verso l'interno. Ora è possibile inserire tutti i pezzi 1F nel ripiano superiore. Ora la scaffale per furgone è completa, può essere fissata ad altri pannelli di compensato che fiancheggiano l'interno del furgone. Utilizzare i blocchi di fissaggio in dotazione.

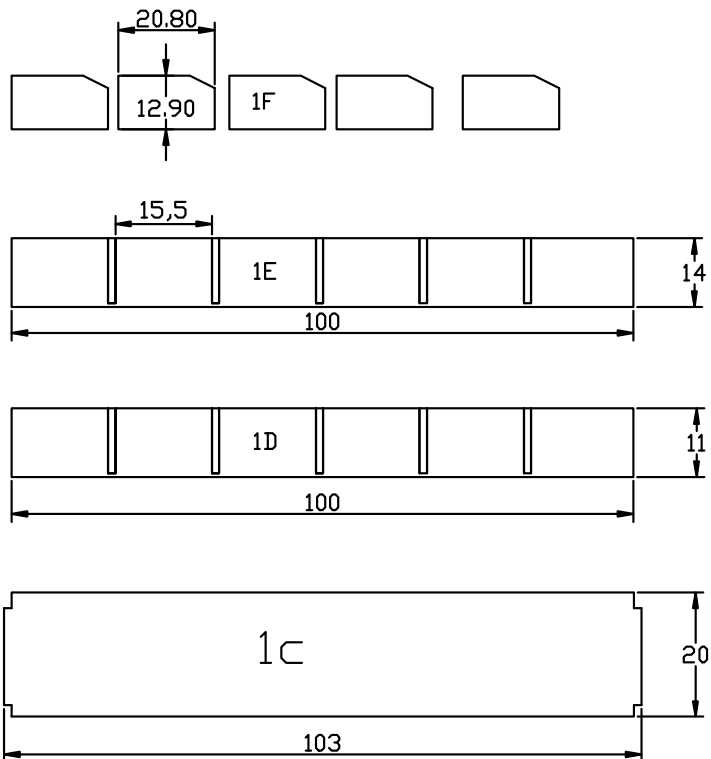

RISOLUZIONE DEI PROBLEMI

GUIDA ALLA RISOLUZIONE DEI PROBLEMI

COSA DEVO FARE SE NEL MIO ORDINE CI SONO DELLE PARTI MANCANTI?

Se sembra che all'interno del tuo ordine manchino delle parti, contatta il nostro gentile e disponibile team di assistenza clienti entro 7 giorni dalla ricezione del tuo ordine.

POSSO VERNICIARE LA MIA SCAFFALATURA PER FURGONI?

Sì, è possibile. Tuttavia, il compensato non è pre-impregnato. Assicurarsi di applicare un primer prima di iniziare a dipingere. Il primer impedirà alla vernice di risentire del colore delle tavole e le darà anche una bella finitura.

CHE TIPO DI STRUMENTI DEVO USARE PER MONTARE LA SCAFFALATURA DA FURGONE?

L'unico strumento necessario per montare la scaffalatura da furgone è un cacciavite. Tutti i componenti sono preforati e vengono forniti gli elementi di fissaggio. In caso di problemi con i pezzi di collegamento e gli accessori, si consiglia di utilizzare un martello in gomma per battere delicatamente i pezzi insieme.

PER QUALUNQUE ALTRO PROBLEMA, CONTATTA IL NOSTRO TEAM DI ASSISTENZA CLIENTI.



OMSCHRIJVING

PRODUCT OMSCHRIJVING

Het Ford Transit Custom Bestelwagen Rek van Monster is ideaal voor het opbergen van gereedschap, onderdelen en uitrusting.

Eenvoudig te monteren en slijtvast. Dit multiplex bedrijfswagenrek wordt geleverd met 3 planken, elke plank heeft een aantal secties die in grootte variëren.

Dit rek is ontworpen om in een Ford Transit Custom Bestelwagen te passen en helpt je bij het organiseren en opruimen van je bestelwagen, zodat je precies vindt wat je nodig hebt.

Wij bij Monster Group UK begrijpen dat dit een nieuwe en bijzondere aankoop is, en hoewel het verleidelijk is om direct te beginnen, vragen we je deze instructies aandachtig te lezen voordat je van start gaat.

PRODUCTSPECIFICATIES

MATERIAAL:	Berken multiplex
ADMETINGEN:	136 (H) x 102 (B) x 30 (D) cm
PLANKEN:	3
BOVENSTE PLANK:	6 Secties
MIDDELSTE PLANK:	5 Secties
ONDERSTE PLANK:	4 Secties

VEILIGHEIDSADVIJES

VEILIG GEBRUIK

Lees Veilig werken door om letsel of schade aan het apparaat te voorkomen.

- We raden sterk aan om een gekwalificeerde professional in te huren om deze stelling in elkaar te zetten.
- Volg de instructies bij het bouwen van dit product. Zorg ervoor dat je de instructies en veiligheidsadviezen volledig hebt begrepen voordat je verder gaat met de montage.
- Overschrijd het draagvermogen van de stelling niet. Dit kan ertoe leiden dat de stelling omvalt en schade aan eigendommen en / of persoonlijk letsel veroorzaakt.
- Zorg ervoor dat alle bouten, schroeven enz. stevig vastzitten. Houd kinderen, huisdieren / dieren en ongetrainde personen uit de buurt van de bouwplaats. Houd het gebied ook vrij van rommel.
- Gebruik dit product niet anders dan waarvoor het bedoeld is. Verander of modificeer het product op geen enkele manier.
- Inspecteer het product regelmatig op beschadigingen en tekenen van slijtage. Draai alle onderdelen vast die los lijken te zitten.
- Als er aanzienlijke schade optreedt die de stabiliteit van de stelling in gevaar brengt, dient u alle items die op het beschadigde gedeelte van de stelling zijn opgeslagen onmiddellijk verwijderen. Het rek mag niet worden gebruikt totdat alle reparaties zijn uitgevoerd door een gekwalificeerde professional.

De aansprakelijkheid van Monster Group UK Limited is beperkt tot de commerciële waarde van het product.

HANDLEIDING

MONTAGE-INSTRUCTIES

1. Een van de zijpanelen heeft een uitsparing voor het deurscharnier, zodat de twee zijpanelen kunnen worden omgewisseld, afhankelijk van waar je het rek wilt plaatsen. De lange gebogen rand van elk paneel komt tegen de binnenkant van de bestelwagen aan en de lange rechte rand is naar de binnenkant van de bestelwagen gericht. Zorg ervoor dat beide panelen in dezelfde richting wijzen voordat je planken bevestigt. Verbind vervolgens de twee zijpanelen langs de lange rechte rand met behulp van C en de meegeleverde schroeven. C moet rechtop zitten om de onderkant van het rek te omsluiten.

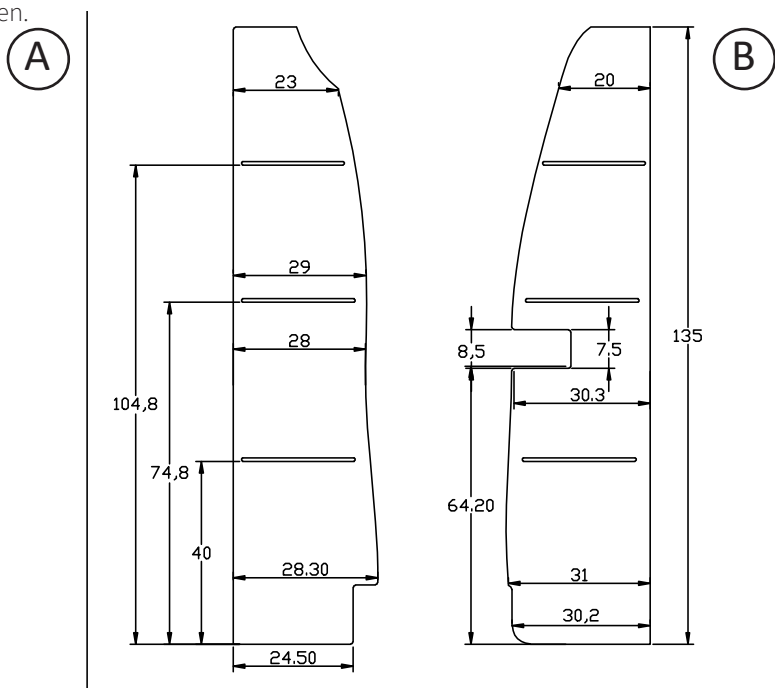

2. Bevestig 3C aan de zijpanelen met behulp van de meegeleverde schroeven, net boven de basis zoals in stap 1. Dit vormt de basis van de onderste plank. 3E en 3D vormen de voor- en achterkant van de plank, elk heeft groeven waar de plankverdelers (3F) zullen zitten. Zorg ervoor dat deze groeven naar binnen wijzen. Bevestig 3E en 3D aan de zijsteunen met de meegeleverde schroeven. Je kunt nu alle 3F-stukken in de onderste plank schuiven.

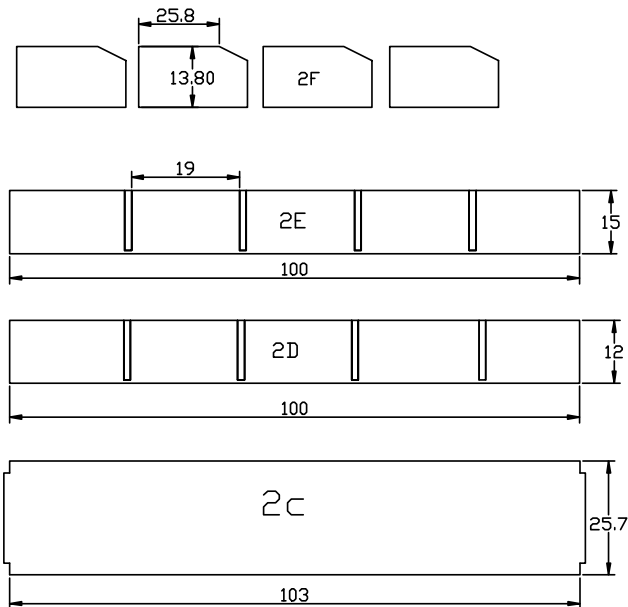
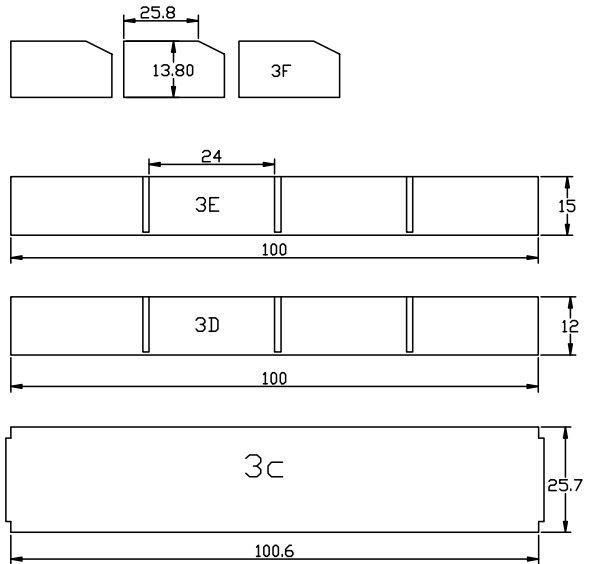

3. Bevestig 2C aan de zijpanelen boven de zijpanelen boven de onderste plank met de meegeleverde schroeven. Dit vormt de basis van de middelste plank. 2E en 2D vormen de voor- en achterkant van de plank, elk heeft groeven waar de plankverdelers (2F) zullen zitten. Zorg ervoor dat deze groeven naar binnen wijzen. Bevestig 2E en 2D aan de zijsteunen met de meegeleverde schroeven. Je kunt nu alle 2F-stukken in de onderste plank schuiven.

4. Bevestig 1C aan de zijpanelen boven de middelste plank met de meegeleverde schroeven. Dit vormt de basis van de bovenste plank. 1E en 1D vormen de voor- en achterkant van de plank, elk heeft groeven waar de plankverdelers (1F) zullen zitten. Zorg ervoor dat deze groeven naar binnen zijn gericht. Je kunt nu alle 1F-stukken in de bovenste plank schuiven. Nu het rek compleet is, kan deze met behulp van de bijgeleverde bevestigingsblokken aan triplexpanelen aan de binnenkant van je bestelwagen worden vastgemaakt.

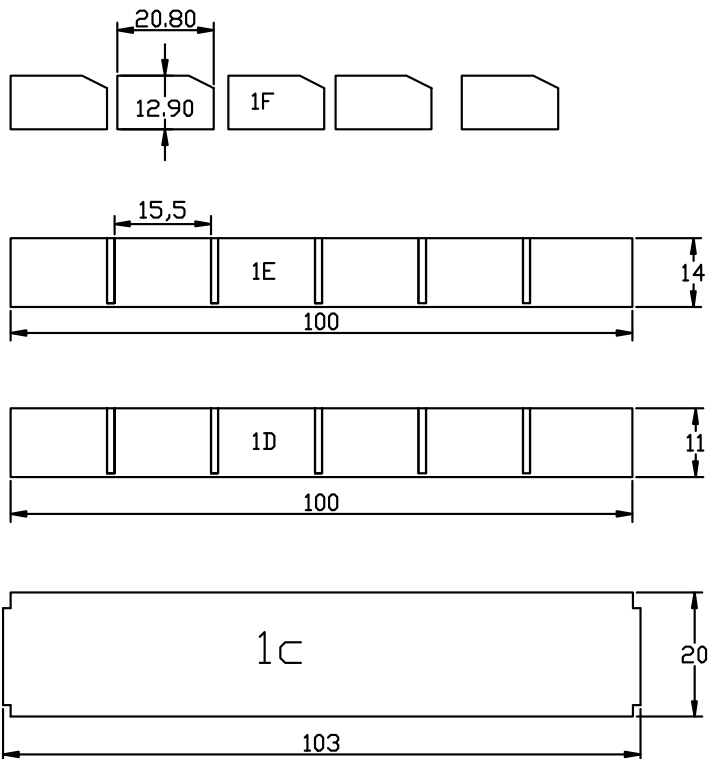

PROBLEEM OPLOSSEN

OPLOSSINGEN

WAT MOET IK DOEN ALS ER ONDERDELEN VAN MIJN BESTELLING ONTBREKEN?

Neem wanneer een onderdeel van je bestelling ontbreekt binnen 7 dagen na ontvangst contact op met onze vriendelijke en behulpzame klantenservice.

KAN IK HET REK SCHILDEREN?

Ja dat kan. Het triplex is echter niet voorgeprimeerd. Zorg ervoor dat je een primer aanbrengt voordat je begint met schilderen. De primer zorgt ervoor dat de verf niet wordt beïnvloed door de kleur van de planken en geeft het ook een mooie afwerking.

WAT VOOR GEREEDSCHAP HEB IK NODIG OM HET REK TE MONTEREN?

Het enige gereedschap dat nodig is om het rek te monteren, is een schroevendraaier. Alle componenten zijn voorgeboord en er worden bevestigingen meegeleverd. Als je problemen ondervindt bij het verbinden van de onderdelen, kun je een rubberen hamer gebruiken om de stukken voorzichtig tegen elkaar te tikken.

**NEEM VOOR ALLE ANDERE KWESTIES CONTACT
MET ONZE KLANTENSERVICE OP.**



SPECIFIKATION

PRODUKTBESKRIVNING

Skåpbilsinredningarna från vårt Monster Racking sortiment för Ford Transit Custom är perfekt till förvaring av verktyg, delar och utrustning.

Den här lättmonterade och slitstarka plywoodhyllan för skåpbilar kommer med 3 hyllplan, varje hylla har avdelningar med varierande storlekar.

Utformade för att passa inuti en Ford Transit Custom Skåpbil, hjälper den här hyllan dig att få ordning och reda i din skåpbil så att du kan organisera och hitta exakt det du behöver.

Vi på Monster Group UK förstår att det här är ett nytt och spännande inköp, men även om det är frestande att komma igång på en gång så ber vi dig först att noggrant läsa instruktionerna innan du börjar använda maskinen.

PRODUKTSPECIFIKATIONER

MATERIAL:	Björk Plywood
DIMENSIONER:	136 (H) x 102 (B) x 30 (D) cm
HYLLOR:	3
ÖVRE HYLLAN:	6 Sektioner
MELLERSTA HYLLAN:	5 Sektioner
NEDRE HYLLAN:	4 Sektioner

SÄKERHETSÅD

SÅKER ARBETSÅVNING

VÅnligen lÅs igenom SÅker arbetspraxis fÅr att garantera fÅrhindring av skada eller fÅrstÅrelse av utrustningen.

- Vi rekommenderar starkt att du anstÅller en yrkesman fÅr att bygga ihop den hÅr stÅllningen.
- FÅlj de medfÅljande instruktionerna vid montering av den hÅr produkten. FÅrsÅkra dig om att du fÅrstÅtt instruktionerna och sÅkerhetsanvisningarna innan du bÅrjar bygga ihop stÅllningen.
- Åverskrid ej hyllans maxbelastning. Det kan resultera i att stÅllningen vÅlter och orsakar skada pÅ egendom och/eller personer.
- FÅrsÅkra att alla bultar, skruvar, etc. År sÅkrade och sitter fast ordentligt.
- HÅll ditt arbetsomrÅde fri frÅn barn, djur och okvalificerade mÅnniskor. HÅll Åven arbetsomrÅdet fritt frÅn saker och oreda.
- AnvÅnd inte produkten pÅ annat sÅtt Ån fÅr dess avsedda ÅndamÅl. Åndra ej eller modifiera inte produkten pÅ nÅgot sÅtt.
- Inspektera produkten regelbundet efter skador eller tecken pÅ slitage. SpÅnn alla delar som ser lÅsa ut.

ANVÄNDARGUIDE

MONTERINGS INSTRUKTIONER

1. En av sidopanelerna har ett utsnitt för dörrens gångjärn så att de två sidopanelerna kan vändas beroende på vart du tänker placera ställningen. Den långa böjda kanten på varje panel kommer att sitta mot väggen av skåpbilen och den långa raka kanten riktat mot skåpbilens utrymme. Säkerställ att båda panelerna sitter vända mot samma håll innan du sätter fast hyllplanen. Anslut sedan de två sidopanelerna längst den långa, raka kanten med 'C' och de medföljande skruvarna. 'C' ska sitta upprätt för att stänga botten av ställningen.

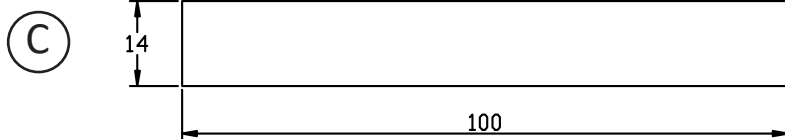
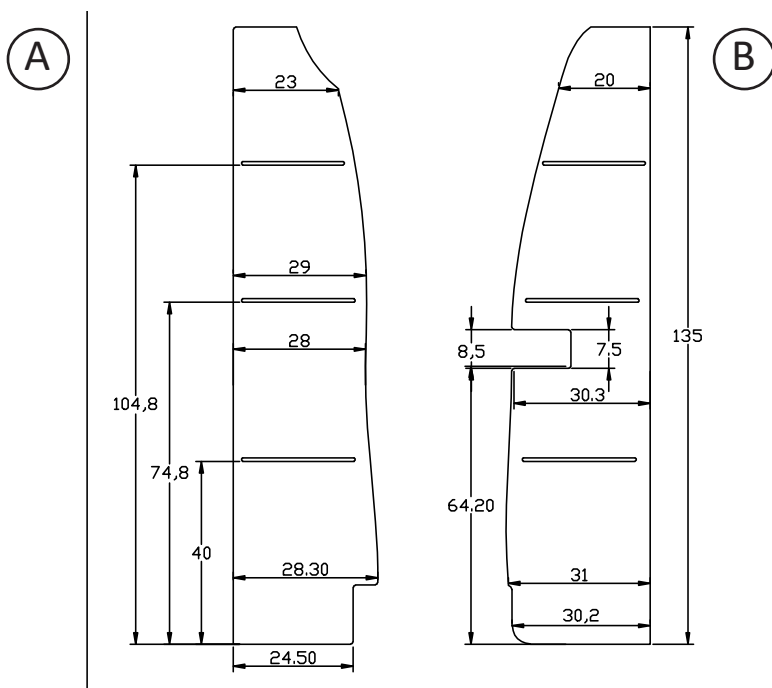

2. Fäst '3C' på sidopanelerna med hjälp av de medföljande skruvarna, precis ovanför basen som ses i 'Steg 1'. Detta utgör basen på den nedre hyllan. '3E' och '3D' kommer att bilda hyllans fram- och baksida, var och en har spår där hyllavdelarna (3F) kommer att sitta. Se till att dessa spår vänder inåt. Fäst '3E' and '3D' på sidostöden med hjälp av de medföljande skruvarna. Du kan nu fästa alla '3F' delarna i nedersta hyllan.

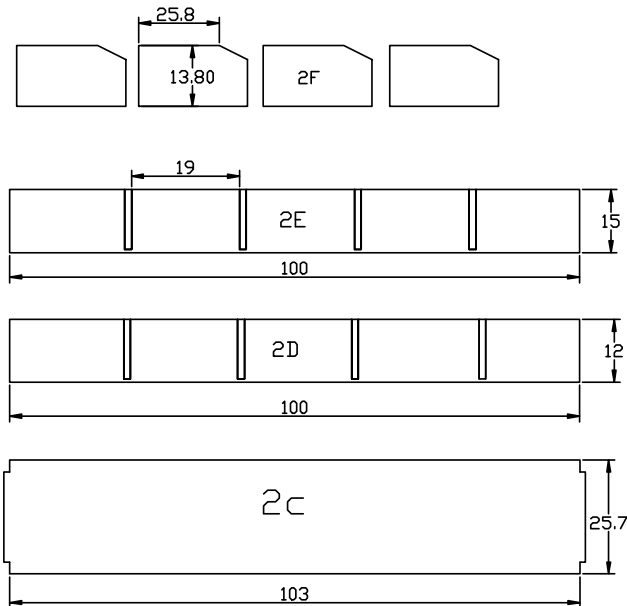
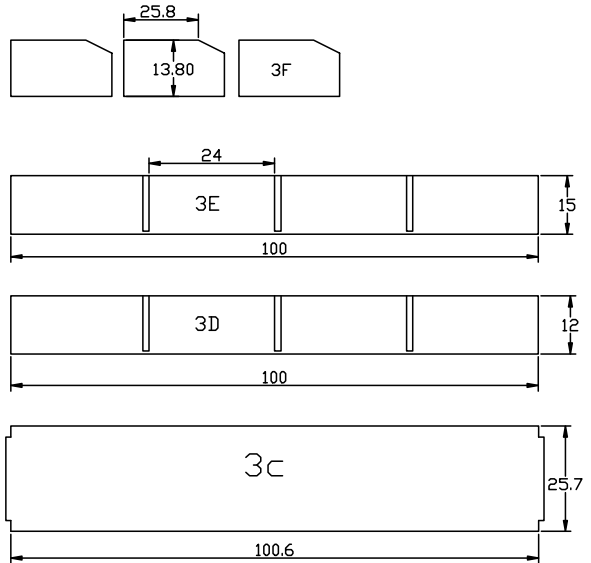

3. Fäst '2C' på sidopanelerna ovanför den nedre hyllan med hjälp av de medföljande skruvarna. Detta utgör basen av mellersta hyllan. '2E' och '2D' kommer att bilda fram- och baksidan av hyllan, var och en har spår där hyllavdelarna (2F) kommer att sitta. Säkerställ att dessa spår vänder inåt. Fäst '2E' and '2D' på sidostöden med hjälp de medföljande skruvarna. Du kan nu fästa alla 2F delarna i nedersta hyllan.

4. Fäst '1C' på sidopanelerna ovanför den mellersta hyllan med hjälp av de medföljande skruvarna. Detta utgör basen av den översta hyllan. '1E' och '1D' kommer att bilda hyllans fram- och baksida, var och en har spår där hyllavdelarna (1F) kommer att sitta. Se till att dessa spår är vända inåt. Du kan nu fästa alla '1F' delarna på den översta hyllan. Nu är skåpbilsinredningen färdig, den kan fästas på andra plywood paneler som sträcker sig inuti din skåpbil med hjälp av de medföljande fästena.

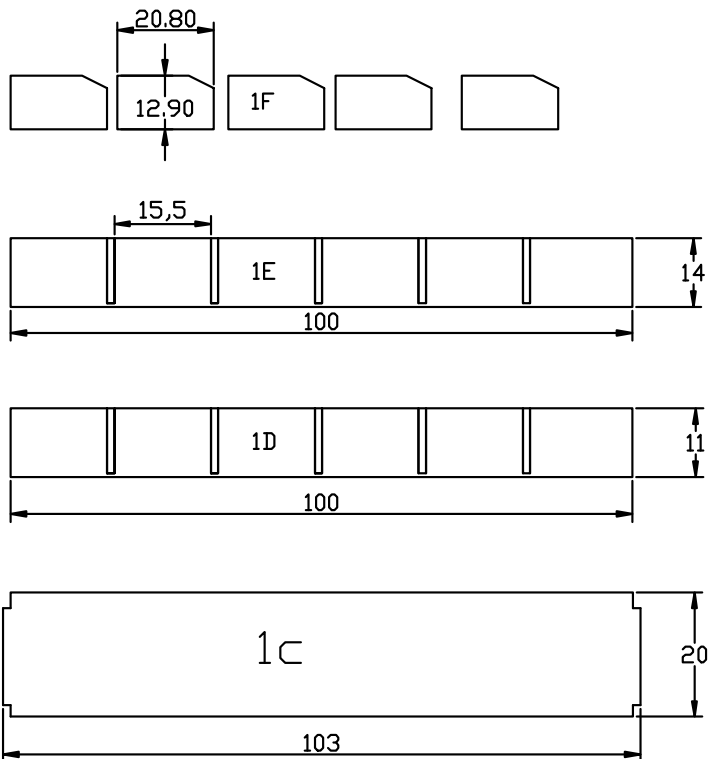

FELSÖKNING

LÖSNINGSGUIDE

VAD GÖR JAG OM DET SAKNAS DELAR FRÅN MIN BESTÄLLNING?

Om det verkar som om någon del saknas i din beställning, kontakta vårt vänliga och hjälpsamma kundsupportteam inom 7 dagar efter mottagandet.

KAN JAG MÅLA MIN SKÅPBILSINREDNING?

Ja det kan du. Men plywooden är inte förberedd för målning. Se till att du applicerar en grundfärg/primer innan du börjar måla. Primern kommer att förhindra att färgen påverkas av brädans naturliga färg, och det kommer också att ge den en fin finish.

VILKA VERKTYG BEHÖVER JAG FÖR ATT MONTERA SKÅPBILSINREDNINGEN?

Det enda verktyget du behöver för att montera skåpbilsinredningen är en skruvmejsel. Alla nödvändiga hål är borrade och monteringsstillbehör kommer med din förpackning. Om du har problem med att fästa delar och beslag kan du använda dig av en gummiklubba för att försiktigt knacka ihop delarna.

FÖR ALLA ANDRA FRÅGOR, VÄNLIGEN KONTAKTA VÅRT KUNDSUPPORTTEAM.

Monster Group (UK) is one of the UK's fastest growing online retailers. We supply a diverse range of products which offer exceptional value for money. We strive to provide the best possible customer experience with free UK delivery across all our products and a Monster Guarantee for 100% satisfaction.

For information regarding this device or other products from our Monster divisions please contact Sales.

SALES

TEL: 01347 878 888

EMAIL: hello@monstershop.co.uk

For queries about this device, warranty, returns or reporting faults please contact Support.

SUPPORT

TEL: 01347 878 887

EMAIL: help@monstershop.co.uk

Pour plus d'informations concernant cet appareil ou d'autres produits de nos divisions de Monster veuillez utiliser les détails suivants ci-dessous.

DÉPARTEMENT COMMERCIAL

TEL: 01347 878 888

EMAIL: bonjour@monstershop.eu

Pour les interrogations concernant cet appareil, la garantie, les retours ou les défauts de déclaration veuillez utiliser les détails suivants ci-dessous.

DÉPARTEMENT DE SOUTIEN

TEL: 01347 878 887

EMAIL: help@monstershop.co.uk

Para información sobre este dispositivo u otros productos de nuestras divisiones de Monster por favor use los siguientes detalles.

DEPARTAMENTO DE VENTAS

TEL: 01347 878 888

EMAIL: hola@monstershop.eu

Para consultas sobre este dispositivo, la garantía, devoluciones o denuncias de fallos por favor use los siguientes detalles.

DEPARTAMENTO DE SOPORTE

TEL: 01347 878 887

EMAIL: help@monstershop.co.uk

Für Informationen bezüglich dieses Geräts oder anderer Produkte aus unserer Monster-Abteilung, benutzen sie die folgenden unten aufgeführten Angaben.

VERKAUFABTEILUNG

TEL: 01347 878 888

EMAIL: hallo@monstershop.eu

Für Fragen über dieses Gerät, die Garantie, Rückgaben oder bei Störungen, benutzen sie die folgenden unten aufgeführten Angaben.

SUPPORT-ABTEILUNG

TEL: 01347 878 887

EMAIL: help@monstershop.co.uk

Per informazioni riguardanti questo dispositivo o altri prodotti dalle categorie Monster utilizzare i dettagli sotto riportati.

DIPARTIMENTO VENDITE

TEL: 01347 878 888

EMAIL: ciao@monstershop.eu

Per domande riguardo dispositivo, garanzia, reso o per riferire di guasti, utilizzare i dettagli sotto riportati.

DIPARTIMENTO SUPPORTO

TEL: 01347 878 887

EMAIL: help@monstershop.co.uk

Monster House, Alan Farnaby Way,
Sheriff Hutton Industrial Estate,
Sheriff Hutton, York, YO60 6PG
www.monstershop.co.uk



 Try **Monster**. Buy **Monster**. Be **Monster**. 