



# 20014 Vinyl Jukebox



Try **Monster** - Buy **Monster** - Be **Monster**



English

# Specification

## Product Description

We all need our favourite tunes to get a party started, well why not play them in retro style with this amazing Jukebox? It may look like a 1950's classic, but it has been adapted with 21st century technology.

You can play music from you CD's, USB, through the AUX, the radio, Bluetooth and even via Vinyl! This is a true crowd pleaser and unbelievably versatile.

The music controls and functions mean you can playback songs at your chosen levels, perfect to suit a subdued event or absolute rave! You can even add to the atmosphere with static or changing lights. Time to get rock n' rolling!

## Product Specifics

Dimensions: 128cm H x 69cm W x 38cm D  
Weight: 31.5Kg

## Technical Information

Power Output: 40 + 40 Watts  
Power Consumption: 100 Watts  
Voltage: 220-240V 50Hz  
Lighting: 7 LED Colour Changing Bulbs

## Monster Guarantee

If you wish to return a product in perfect working order, we provide a 30 day returns policy as long as the item is unopened and in a resalable condition.

A 12 month warranty applies to all of our electrical products; we will cover the cost of labour and parts. Our policy is to try and repair the item before arranging an exchange or refund.

If for any reason a part is missing please get in touch with us within 7 days on receipt of your order. You can contact our friendly and helpful Customer Support Team via email or call. For full terms and conditions contact our Support Department via the details on the Contact Us page.

# Safety Advice

## Safe Working Practice

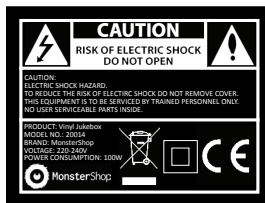

Please read through the safe working practice to ensure prevention of injury or damage to the device.

Do not operate the device in areas of high temperature or humidity as the machine may not function correctly.

Do not remove the back panel due to risk of electric shock.

Indoor use only.

Do not use the machine if the adaptor wire is frayed or damaged.

When the device is not in use ensure that the power plug is removed from the socket. This will prevent damage to the appliance through power surges.

This appliance can be dangerous if the power cord or wires come into contact with water it can potentially cause fatal shocks.

Only use appropriate music sources.

Keep in a well ventilated area.

Only allow a technician to repair.

# Product Features

- |                                 |                                     |
|---------------------------------|-------------------------------------|
| 1) Play/Pause                   | 13) Playback Previous Radio Station |
| 2) Next                         | 14) Forward (-10)                   |
| 3) Volume +                     | 15) Light                           |
| 4) On/Off                       | 16) CD Open/Close                   |
| 5) Equaliser                    | 17) SD Card Input                   |
| 6) LCD Display Screen           | 18) CD Player                       |
| 7) Repeat                       | 19) USB Input                       |
| 8) Programme                    | 20) Mode                            |
| 9) Forward (+10)                | 21) Power                           |
| 10) Stereo/Mono                 | 22) Volume -                        |
| 11) Playback Next Radio Station | 23) Stop                            |
| 12) Auto                        | 24) Back                            |

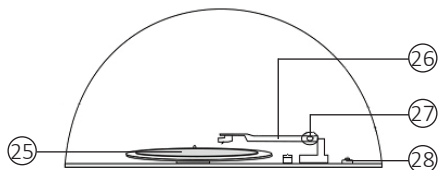
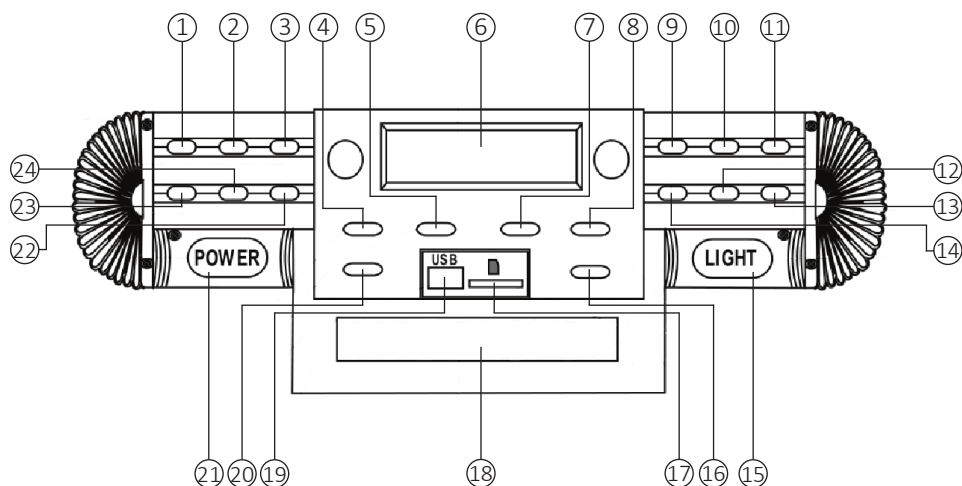

- 25) Vinyl Record
- 26) Needle
- 27) Tone Arm
- 28) Playback Speed (33/45/78)

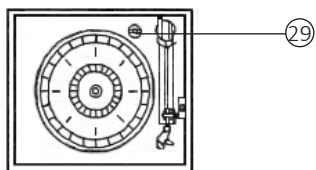

29) Screw to protect the vinyl record station during transportation.

Turn the screw clockwise with a coin to its lowest position before you use the record player for the first time.

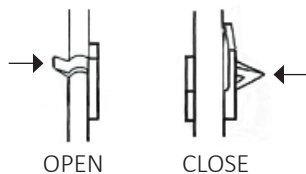

Remove the lock before releasing the tone arm.

# User Guide

## Function Guide

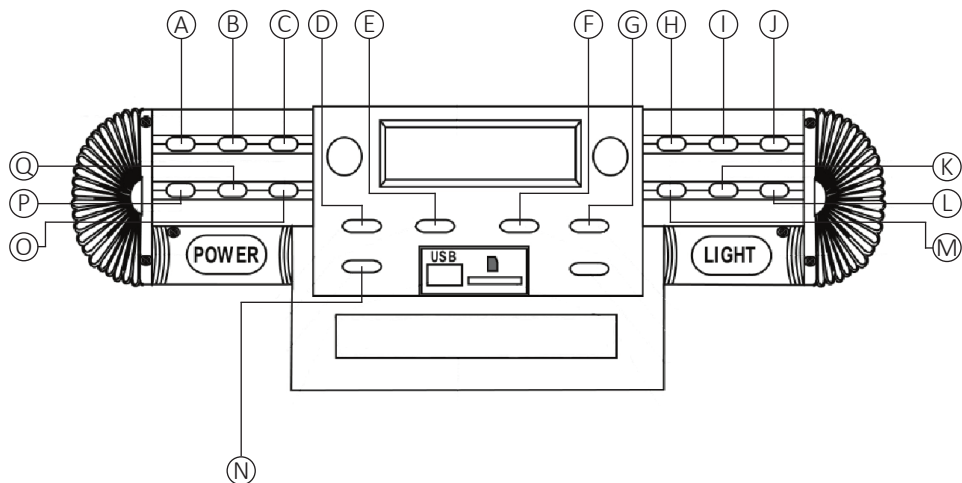

### Jukebox Functions

- A) **PLAY/PAUSE:** Play or pause a track.
- B) **NEXT:** Go to the next track.
- C) **VOL+:** Press repeatedly or press and hold to increase volume.
- D) **ON/OFF:** Turn ON/OFF standby mode.
- E) **EQ (Equaliser):** Change the equaliser setting. The preloaded ones are Flat (FLR), Rock (ROC), Pop (POP), Jazz (JAZ), and Classical (CLA).
- F) **REP (Repeat):** Replays one particular song. Press the button once to repeat ONE song. Press the button twice to repeat ALL the songs. Press the button three times to enter repeated RANDOM play.
- G) **PRG (Program):** Allows you to program only particular songs of your choice to playback from your music source.
- H) **F+10:** Go forward by 10 tracks.
- I) **ST/MONO (Stereo/Mono):** Stereo/Mono selection in radio.
- J) **PR+:** Playback a next stored radio station.
- K) **AUTO:** Press to auto-search in the radio mode and to save stations.
- L) **PR-:** Playback previous stored radio station.
- M) **F-10:** Go back to 10 tracks previous.
- N) **MODE:** Change playback mode between CD, USB, SD, radio or vinyl.
- O) **VOL-:** Press repeatedly or press and hold to decrease volume.
- P) **STOP:** Stop a track.
- Q) **BACK:** Play the previous track.

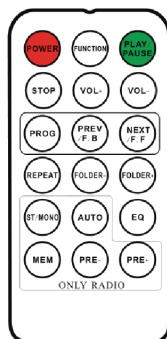

#### Remote Control Functions

- POWER:** Exit standby mode and enter AM/FM Radio Mode.
- FUNCTION:** Changes the mode of playback – FM Tuner, CD, USB, SD, Bluetooth and Vinyl.
- PLAY/PAUSE:** Play or pause a track.
- STOP:** Stop a track.
- VOL+:** Press repeatedly or press and hold to increase volume.
- VOL-:** Press repeatedly or press and hold to decrease volume.
- PROG (Program):** Allows you to program only particular songs of your choice to playback from your music source.
- PREV/F.B (Previous/Fast Back):** Go to the previous track or press and hold to rewind. You can then press the play button to start playback.
- NEXT/F.F (Next/Fast Forward):** Go to the next track or press and hold to fast forward. You can then press the play button to start playback.
- REPEAT:** Replays one particular song. Press the button once to repeat ONE song. Press the button twice to repeat ALL the songs. Press the button three times to enable repeated RANDOM play.
- FOLDER-:** Press to skip to the first track in the previous folder. If the Jukebox is in random ('RAN') mode the folder skipping function will be disabled.
- FOLDER+:** Press to skip to the first track in the next folder. If the Jukebox is in random ('RAN') mode the folder skipping function will be disabled.
- ST/MONO (Stereo/Mono):** Stereo/Mono selection in radio (where available).
- AUTO:** Press to auto-search in the radio mode and to save stations.
- EQ (Equaliser):** Change the equaliser setting. The preloaded ones on the Jukebox are Flat (FLR), Rock (ROC), Pop (POP), Jazz (JAZ), and Classical (CLA).
- MEM (Memory):** Tune the radio to the desired station. The Jukebox has a 20 station storage memory.
- PRE-:** Playback previous stored radio station.
- PRE+:** Playback a next stored radio station.

## Operation Instructions

### Setting the Time

- 1) When the Jukebox enters standby mode the LCD display panel will illuminate and the time '00:00' will appear on the LCD display panel. The time is in 24 Hour formatting.
- 2) To set the time, simply press the PROG button on the control panel or remote control and hold this button down for 3-5 seconds, until '24-H' is displayed on the screen. Once '24-H' is displayed on the screen press the PROG button again.
- 3) The display will revert to '00:00' on the display, however, with the '00' flashing. Use the NEXT and/or BACK buttons on the control panel or the PREV/F.B and/or NEXT/F.F buttons on the remote control, to select the correct hour. Press the PROG button to confirm. The second '00' will now be flashing.
- 4) Repeat this same process to set the minutes on the clock.

**Please Note:** The time will only be saved in the Jukebox when it is powered ON. If you wish to save the set time into your Jukebox, do not press the POWER button to turn the unit OFF. Simply press the ON/OFF button to set the Jukebox to standby. If the POWER button is used to turn the Jukebox OFF, it will erase the time setting and the above process will need to be repeated in order to reset the correct time the next time it is powered ON.

### Vinyl Record

- 1) Press the 'MODE' button until LCD display shows 'PH'.
- 2) Put the vinyl record into the player.
- 3) Select the player speed (33/45/78) by moving the needle.
- 4) The music should start to play.

**Please Note:** The tone-arm will automatically move and return to its docking area after reaching the end of the record.

### CD Playback

- 1) Place a CD on to the disc tray.
- 2) Take care not to touch the CD laser and ensure that the CD label is facing upwards.
- 3) Press 'MODE' button until the LCD display indicate shows '----'. Shortly, the display will show number of songs and then begin to start playback.
- 4) Press 'Next/Prev' to select your desire song.
- 5) Press 'RPT' once to repeat one song, the REP indication at the top left corner on the LCD display will flash. Press 'RPT' one more time to repeat all songs in the track and the REP indication at the top left corner on the led display will appear. Press 'RPT' again to cancel repeat function.
- 6) To play songs randomly, press 'RPT' button until the LCD display shows 'RAN' on the bottom of the display.
- 7) For programming, press the 'STOP' button to stop playback. Press 'PROG' to enter programming mode. The led display will flash and indicate 'P01', select the song that you want to program and then press 'PROG' again. Press 'Play/Pause' to stop programming and start to playback for the programmed songs. This unit can program up to 20 songs.

### Using the Radio

The Jukebox features an inbuilt FM Tuner with an auto-search function. It has a 20 station programmable memory.

- 1) When using for the first time, press the POWER button and the Jukebox will switch to standby mode. Press the ON/OFF button on the control panel or the POWER button on the remote control to turn the Jukebox ON. The Jukebox should start in FM radio mode and the LCD display will show FM 87.5MHz. At this point the speakers will emit a fuzzy sound unless the frequency 87.5MHz contains a radio station in your area. If it does not automatically start in FM radio mode, press the MODE button on the Jukebox or the FUNCTION button on the remote control until FM radio mode is entered.

#### To Automatically Search and Add 20 Radio Stations:

- 1) Hang the antenna at the back of the Jukebox up.
- 2) Press the 'AUTO' button. This will automatically search for the stations.
- 3) Once the search is complete, you will hear the first station it has found. The Jukebox will automatically save up to 20 stations it has found. Depending on your local area, there may be less than 20 radio stations saved.
- 4) Press the 'PR+' and 'PR-' buttons to change through the stations found.

#### To Manually Search For and Add 20 Radio Stations:

- 1) Hang the antenna at the back of the Jukebox up.
- 2) When in Radio Mode, press the 'NEXT' button until you find a radio station you wish to save. Once found, press 'MEM'. On pressing 'MEM', the LCD display will show 'P01'. Press 'MEM' again to save the station. For example, when you search and find FM89.8, to save this frequency press the 'MEM' button. The LCD screen will show 'P01' and 'MEM' – they will flash. Press the 'MEM' button again at the frequency FM89.8 will save at P01.
- 3) To choose the order of the stations, for example if you want FM89.8 to save at P02, press the 'MEM' button, followed by 'PR+'. The LCD display will show 'P02' and 'MEM'. Press the 'MEM' button again to save on P02. Repeat this process using the 'PR+' and 'PR-' to choose the order for other stations.

### Bluetooth Pairing

- 1) Press the 'MODE' button until the LCD display shows 'bL'. The Jukebox should be discoverable after 3 seconds.
- 2) Turn ON the Bluetooth device and let it automatically search for the available Bluetooth devices.
- 3) From the Bluetooth device list, select the device named 'jukebox'.
- 4) Once the pairing is completed, the Bluetooth will indicate 'connected'.
- 5) Once pairing is completed, the song from the Bluetooth device will automatically start to play.

### Bluetooth Playback

The Bluetooth playback can be controlled via your Bluetooth device, the Jukebox or the remote control.

1) To control the playback from the Jukebox/remote control:

Press "VOL+/-" to control the sound level.

Press "Next/Prev" to select next and previous song respectively.

Press "PLAY/PAUSE" to pause or continue playback.

2) To end the pairing, press the 'MODE' button to another function or turn OFF the Bluetooth connection from the Bluetooth device.

### AUX Cable

1) Ensure the AUX IN switch at the back of the juke box is in the ON position.

2) Ensure the function dial is turned to AUX in position.

3) Plug the AUX in lead at the back of the juke box into your iPhone/iPod or other MP3 device. The AUX lead needs to be plugged into the earphone socket of your iPhone/iPod or other MP3 device.

4) Ensure line out switch at the back of the juke box is in the off position when using AUX in.

5) Ensure the speaker switch is switched to on if none are connected.

6) Press play! If you cannot hear anything, turn up the volume on the Jukebox or remote control.

### USB/SD

1) Ensure the Jukebox is turned off before inserting the USB device or SD card. Ensure the music files are saved in FAT32 format.

2) Press 'Mode' button until the LCD display shows 'USB----'. The display will then show the folder number and the number of songs and start playback.

3) Press 'Next/Prev' or 'F+/-10' to select your desire song.

4) Press 'RPT' once to repeat one song, the REP indication at the top left corner on the LCD display will flash. Press 'RPT' again to repeat all songs in the folders. The REP indication at the top left corner on the LCD display will appear. Press 'RPT' a third time to cancel repeat function.

5) To play songs randomly, press the 'RPT' button until the 'RAN' shows on the led display at the bottom of the display.

6) For programming, press the 'STOP' button to stop playback. Press 'PROG' to enter programming mode. The LED display will flash and indicate 'P01'. Select the song that you want to program and then press 'PROG' again. Press 'Play/Pause' to stop programming and start the playback of the programmed songs. This unit can program up to 20 songs.

### Turning on the Lighting Effects

The Jukebox features colour changing LED light tubes on the body as well as several other multicoloured LED lighting effects that are featured in the CD player and USB/SD compartment and at the bottom of the speaker panel.

1) To turn on the LED lighting effects simply press the LIGHT button. All the LED lighting effects will illuminate.

**Please Note:** The lighting effects operate independently of the POWER

button The LIGHT button controls power to the lighting effects and the POWER button controls power to the audio functions and display of the Jukebox.

2) On the rear of the Jukebox, there is an 'LED Light Mode' switch which has 2 settings; 'PLAY' and 'HOLD'. When switched to 'PLAY' mode, the colour changing LED light tubes will fade in and out of several different colours continuously. When set to 'HOLD' mode the LED Light Tubes will be illuminated in only one colour.

3) To turn OFF the lighting effects all together simply press the 'LIGHT' button once again, and all lighting effects will no longer be illuminated.

## Troubleshooting

### Resolution Guide

Please read through the guide below if you have any issues or faults with your device.

**Q: There is no sound output.**

A: Check the power cord is connected firmly. After setting to the correct play back functions and pressing play on a track, turn the volume dial clockwise. If there is still no sound, press the re-set button, switch the AUX IN jack to 'OFF' and remove the RCA cord. Switch the external speaker 'ON', located on the back cover.

**Q: There is a severe humming noise coming from the Jukebox.**

A: Ensure the Jukebox is not located next to a television or separate sound system.

**Q: I cannot get any radio reception.**

A: Ensure the mode selector has been set to the correct position. Switch the AUX IN jack to 'OFF'. Adjust the volume; rotate the tuning dial to find a radio station.

**Q: I cannot get my CD to play back and the sound skips.**

A: Check the power cord plug is connected firmly, and press the power button. Make sure the disc is clean and facing the correct way up (label up). Ensure the mode selector has been set to the correct position. Switch the AUX IN jack to 'OFF'. Adjust the volume.

If it still will not play, simply call or email our Support Team. They will guide you through issues or arrange a date and time for us to collect the product and fix it with our one year guarantee.

**Q: I cannot get the music to play from my memory stick/SD card.**

A: Ensure it is inserted properly into the machine. Change the mode to CD/USB/SD. Ensure the music file format is in FAT32.



Français

# Spécification

## Description du Produit

Nous avons tous besoin de nos chansons préférées pour commencer une soirée, alors pourquoi ne pas les jouer dans le rétro style avec cette magnifique Jukebox? Il peut ressembler au classique des années 1950, mais il est adapté à la technologie du 21ème siècle.

Vous pouvez jouer de la musique à partir du CD, USB, l'entrée AUX, la radio, Bluetooth et même via Vinyl! Ceci est incroyablement versatile et un véritable plaisir pour les spectateurs.

Les contrôles et fonctions de musique signifient que vous pouvez lire des chansons à un niveau de votre choix, parfait pour convenir au contenu des événements! Vous pouvez même ajouter à l'atmosphère des lumières statiques ou changeantes. Temps pour obtenir du rock n'roll!

## Spécificités du Produit

Dimensions: 128cm H x 69cm W x 38cm D  
Poids: 31.5Kg

## Informations Techniques

Puissance de sortie: 40 + 40 Watts  
Consommation électrique: 100 Watts  
Voltage: 220-240V 50Hz  
Eclairage: 7 ampoules à couleurs changeantes LED

## Garantie Monster

Si vous souhaitez renvoyer un produit en parfait état de marche, nous proposons 14 jours de la politique de retour autant que l'article n'a pas été ouvert et dans un état de revente. Une garantie de 12 mois s'applique pour tous nos produits électriques; nous couvrirons les frais de main d'œuvre, des pièces et de la livraison. Notre politique est d'essayer de fixer l'article avant d'organiser un échange ou un remboursement. Si pour une raison quelconque une pièce est manquante prenez contact avec nous dans les 7 jours après la réception de votre commande. Vous pouvez appeler ou envoyer un email à notre amicale et serviable équipe de support à la clientèle. Pour toutes les termes et conditions contactez notre Département de Soutien via les détails sur la page Contactez-nous.

# Conseils de Sécurité

## Pratiques du Travail Sécuritaire

Veillez lire les conditions de sécurité du travail pour prévenir toute blessure ou dommage à l'appareil.

N'utilisez pas l'appareil dans des zones de haute température ou d'humidité comme la machine peut ne pas fonctionner correctement.

Ne retirez pas le panneau arrière en raison du risque de choc électrique.

Usage intérieur seulement.

N'utilisez pas la machine si le câble de l'adaptateur est effiloché ou endommagé.

Lorsque l'appareil n'est pas utilisé, assurez-vous que la prise d'alimentation est débranchée. Cela permettra d'éviter tout dommage de l'appareil par les surtensions.

Ce dispositif peut s'avérer dangereux si le cordon d'alimentation ou les fils entrent en contact avec l'eau. Il peut potentiellement provoquer des chocs mortels.

Utilisez uniquement des sources musicales appropriées.

Conserver dans un endroit bien ventilé.

Seul un technicien est apte de réparer le dispositif.



# Caractéristiques du Produit

- |   |   |
|---|---|
| 1) Commencer/Pause                      | 13) Lecture précédente de la chaîne radio |
| 2) Suivant                              | 14) Vers l'avant (-10)                    |
| 3) Volume +                             | 15) Lumière                               |
| 4) Allumé/éteint                        | 16) CD Ouvert/Fermé                       |
| 5) Egaliseur                            | 17) Carte SD entrée                       |
| 6) Écran d'affichage LCD                | 18) Lecteur CD                            |
| 7) Répéter                              | 19) Entrée USB                            |
| 8) Programme                            | 20) Mode                                  |
| 9) Vers l'avant (+10)                   | 21) Faire marché                          |
| 10) Stéréo/Mono                         | 22) Volume-                               |
| 11) Lecture suivante de la chaîne radio | 23) Stop                                  |
| 12) Auto                                | 24) Arrière                               |

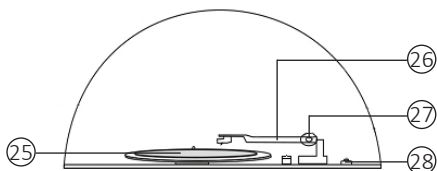
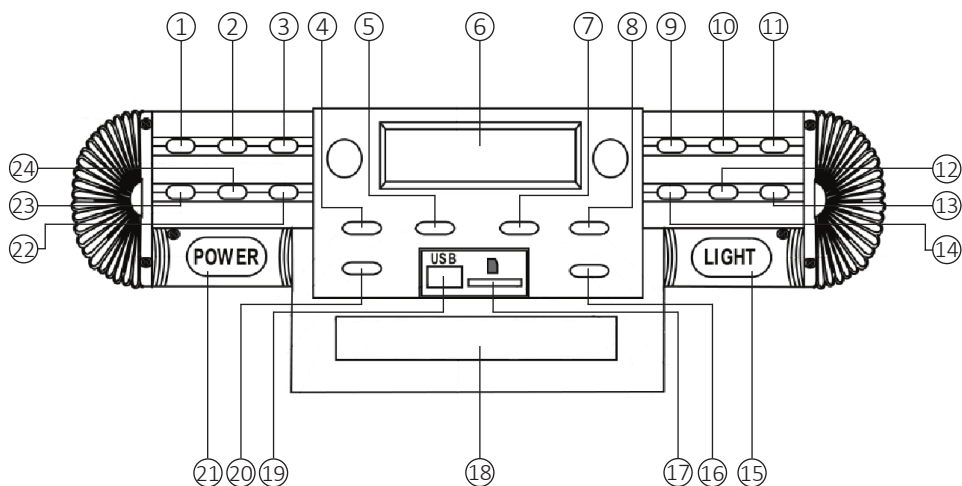

- 25) Enregistrement Vinyl
- 26) Aiguille
- 27) Bras de lecture
- 28) Vitesse de lecture (33/45/78)

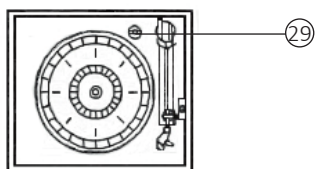

29) Visser pour protéger le poste d'enregistrement vinyle pendant le transport.

Tourner la vis avec une pièce de monnaie à sa position la plus basse avant d'utiliser le lecteur de disques pour la première fois.

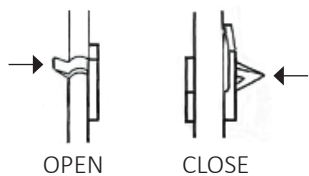

Retirez le verrou avant de libérer le bras de lecture.

# Guide de l'Utilisateur

## Guide des Fonctions

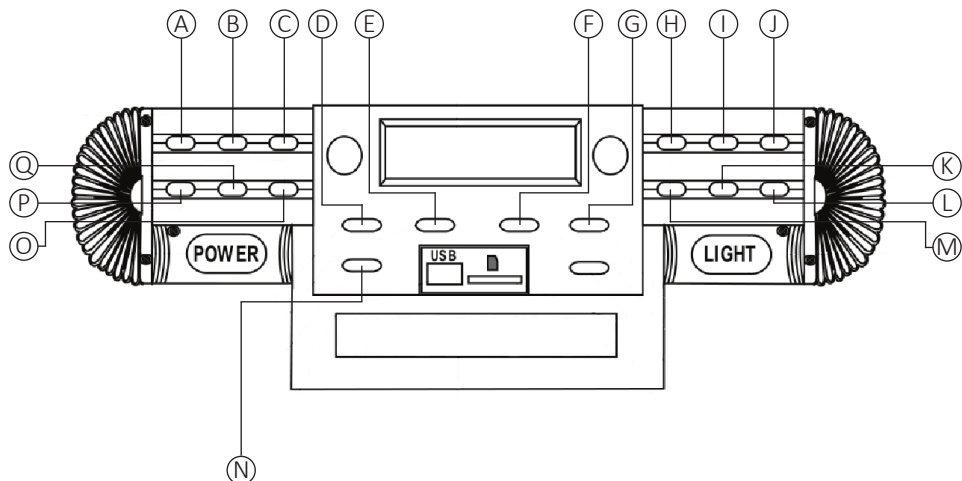

### Fonctions de Jukebox

- A) **PLAY/PAUSE:** Lecture ou pause d'une piste.
- B) **NEXT (Suivant):** Aller à la piste suivante.
- C) **VOL+:** Appuyez plusieurs fois ou appuyez et maintenez pour augmenter le volume.
- D) **ON/OFF:** Activer / désactiver le mode veille.
- E) **EQ (Egaliseur):** Modifiez le réglage de l'égaliseur. Ceux de base sont Monotone(FOR), Rock (ROC), Pop (POP), Jazz (JAZ) et classique (CLA).
- F) **REP (Répéter):** Répéter une chanson particulière. Appuyez sur la touche une fois pour répéter une chanson. Appuyez sur la touche deux fois pour répéter toutes les chansons. Appuyez sur la touche trois fois pour entrer en jeu de musique aléatoire.
- G) **PRG (Programme):** Permet de programmer et lire uniquement des chansons particulières de votre choix à partir de votre source de musique.
- H) **F+10:** Aller en avant par 10 pistes.
- I) **ST/MONO (Stéréo/Mono):** Stéréo/Mono sélection à la radio.
- J) **PR+:** Lecture de la piste mémorisée suivante.
- K) **AUTO:** Appuyez sur pour la recherche automatique des chaînes radio et pour sauvegarder les stations.
- L) **PR-:** Lecture de la piste mémorisée précédente.
- M) **F-10:** Retour à 10 titres précédents.
- N) **MODE:** Changer le mode de lecture entre CD, USB, SD, radio ou de vinyle.
- O) **VOL-:** Appuyez plusieurs fois ou appuyez et maintenez pour diminuer le volume.
- P) **STOP:** Arrêter une piste.
- Q) **BACK:** Jouer la piste précédente.

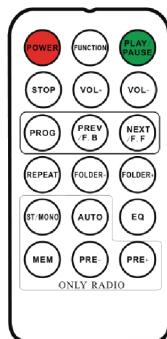

#### Fonctions de Contrôle à Distance

- POWER:** Quitter le mode veille et entrer mode Radio AM/FM.
- FUNCTION:** Modifie le mode de lecture- Tuner FM, CD, USB, SD, Bluetooth et vinyle.
- PLAY/PAUSE:** Lecture ou pause une piste.
- STOP:** Arrêter une piste.
- VOL+:** Appuyez plusieurs fois ou appuyez et maintenez pour augmenter le volume.
- VOL-:** Appuyez plusieurs fois ou appuyez et maintenez pour diminuer le volume.
- PROG (Programme):** Permet de programmer et lire uniquement des chansons particulières de votre choix à partir de votre source de musique.
- PREV/F.B:** Aller à la piste précédente ou appuyez et maintenez pour revenir en arrière. Vous pouvez ensuite appuyer sur le bouton de lecture pour lancer la lecture.
- NEXT/F.F (Suivant/Avance Rapide):** Allez à la piste suivante ou appuyez et maintenez pour avancer rapidement. Vous pouvez ensuite appuyer sur le bouton de lecture pour lancer la lecture.
- REPEAT:** Répéter une chanson particulière. Appuyez sur la touche une fois pour répéter une chanson. Appuyez sur la touche deux fois pour répéter toutes les chansons. Appuyez sur la touche trois fois pour entrer en jeu de musique aléatoire.
- FOLDER-:** Appuyez sur pour passer à la première piste dans le dossier précédent. Si le Jukebox est en mode lecture aléatoire ("RAN") la fonction de passer de dossier sera désactivé.
- FOLDER+:** Appuyez sur pour passer à la première piste dans le dossier suivant. Si le Jukebox est en mode lecture aléatoire ("RAN") la fonction de passer de dossier sera désactivé.
- ST/MONO (Stéréo/Mono):** Stéréo/Mono sélection à la radio. (Le cas échéant).
- AUTO:** Appuyez sur pour la recherche automatique des chaînes radio et pour sauvegarder les stations.
- EQ (Égaliseur):** Modifiez le réglage de l'égaliseur. Ceux de base sont Monotone(FOR), Rock (ROC), Pop (POP), Jazz (JAZ) et classique (CLA).
- MEM (Mémoire):** Régler la radio à la station désirée. Le Jukebox dispose d'une mémoire de stockage 20 de la station.
- PRE-:** Lecture de la piste mémorisée précédente.
- PRE+:** Lecture de la piste mémorisée suivante.

## Mode d'Emploi

### Régler l'heure

- 1) Lorsque le Jukebox passe en mode veille, l'écran LCD s'éclaire et le temps '00: 00' apparaît sur le panneau d'affichage LCD. Il est en format de 24 heures.
  - 2) Pour régler l'heure, appuyez simplement sur le bouton PROG sur le panneau de commande ou de la télécommande et maintenez cette touche enfoncée pendant 3 à 5 secondes, jusqu'à ce que '24-H ' s'affiche sur l'écran. Une fois que '24-H ' est affiché sur l'écran, appuyez sur le bouton PROG.
  - 3) L'affichage retournera à '00: 00' sur l'écran, cependant, avec le «00» clignotant. Utilisez les boutons SUIVANT et / ou PRÉCÉDENT sur le panneau de commande ou sur PREV / F.B et / ou SUIVANT/F.F sur la télécommande, pour sélectionner l'heure correcte. Appuyez sur le bouton PROG pour confirmer. Le deuxième «00» va maintenant clignoter.
  - 4) Répétez ce même processus pour régler les minutes.
- S'il vous plaît noter: Le temps ne sera enregistré dans le Jukebox que s'il est allumé et le courant passe. Si vous souhaitez enregistrer le temps dans votre Jukebox, n'appuyez pas sur le bouton POWER pour éteindre l'appareil. Il faut Appuyer simplement sur le bouton ON / OFF pour laisser le Jukebox en mode veille. Si le bouton POWER est utilisé pour mettre éteindre le Jukebox, il efface le réglage du temps et le processus ci-dessus devra être répété afin de réinitialiser l'heure correcte la prochaine fois qu'il est allumé.

### Enregistrement Vinyle

- 1) Appuyez sur le bouton «MODE» jusqu'à ce que de la "PH" s'affiche sur l'écran LCD.
- 2) Placez le disque vinyle dans le lecteur.
- 3) Sélectionnez la vitesse d'un joueur (33/45/78) en déplaçant l'aiguille.
- 4) La musique devrait commencer à jouer.

**Notez s'il vous plaît que:** Le bras de lecture sera automatiquement déplacé et reviendra à sa zone juste après la fin d'enregistrement.

### Lecture de CD

- 1) Placez un CD sur le plateau du disque.
- 2) Faites attention pour ne pas toucher le laser du CD et veillez à ce que l'étiquette du disque soit orientée vers le haut.
- 3) Appuyez sur le bouton "MODE" jusqu'à ce que l'écran LCD affiche '----'. Dans un peu de temps, l'écran affichera le nombre de chansons et ensuite vous pouvez lancer la lecture des pistes.
- 4) Appuyez sur "Suivant / Précédent" pour sélectionner la chanson de votre choix.
- 5) Appuyez sur le bouton "RPT" une fois pour répéter une chanson, l'indication REP dans le coin en haut à gauche sur l'écran LCD clignotera. Appuyez sur le "RPT" une fois de plus pour répéter tous les morceaux de la piste et l'indication REP apparaîtra dans le coin en haut à gauche sur l'écran. Appuyez sur le "RPT" à nouveau pour annuler la fonction de répétition.
- 6) Pour jouer des chansons aléatoires, appuyez sur le bouton «RPT» jusqu'à ce que l'écran affiche "RAN" sur le bas de l'écran.
- 7) Pour la programmation, appuyez sur la touche 'STOP' pour arrêter la lecture. Appuyez sur "PROG" pour entrer dans le mode de programmation. 'P01' s'affichera sur l'écran en clignotant, sélectionnez la chanson que vous voulez programmer et appuyez à nouveau sur "PROG". Appuyez sur Lecture / Pause pour arrêter la programmation et commencer à lire pour les chansons programmées. Cette unité peut programmer jusqu'à 20 chansons.

### Utilisation de la Radio

Le Jukebox dispose d'un Tuner FM intégré avec une fonction de recherche automatique. Il a une mémoire programmable sur 20 stations radio.

- 1) Lors de la première utilisation, appuyez sur le bouton POWER pour que le Jukebox passe en mode veille. Appuyez sur le bouton ON / OFF sur le panneau de commande ou le bouton POWER de la télécommande pour allumer le Jukebox. Le Jukebox devrait démarrer en mode radio FM et l'écran LCD doit afficher FM 87.5MHz. À ce stade, les haut-parleurs émettent un son flou à moins que si la fréquence 87,5 MHz contient une station de radio dans votre région. Si elle ne démarre pas automatiquement en mode radio FM, appuyez sur le bouton MODE de la Jukebox ou la touche FONCTION de la télécommande jusqu'à ce que le mode radio FM soit entré.

#### Pour rechercher automatiquement et ajouter 20 stations de radio:

- 1) Accrochez l'antenne à l'arrière du Jukebox.
- 2) Appuyez sur le bouton 'AUTO'. Cela va automatiquement rechercher les stations.
- 3) Une fois la recherche terminée, vous entendrez la première chaîne radio que le Jukebox a trouvée. Il enregistre automatiquement jusqu'à 20 stations trouvées. En fonction de votre région, il peut y avoir moins de 20 stations de radio enregistrées.
- 4) Appuyez sur les boutons 'PR +' et 'PR -' pour changer les stations trouvées.

#### Pour rechercher manuellement et ajouter 20 stations de radio:

- 1) Accrochez l'antenne à l'arrière du Jukebox.
- 2) Quand c'est en mode radio, après avoir trouvé la station de radio que vous souhaitez enregistrer, appuyez sur le bouton 'Suivant'. Une fois trouvée, appuyez sur «MEM». En appuyant sur «MEM», l'écran LCD affichera 'P01'. Appuyez sur 'MEM' à nouveau pour enregistrer la station.

Par exemple, lorsque vous cherchez et trouvez FM89.8, pour enregistrer cette fréquence, appuyez sur la touche «MEM». L'écran LCD affichera «P01» et «MEM»- ils se mettront à clignoter. Appuyez sur le bouton «MEM» à nouveau pour que la chaîne soit mémorisée à la fréquence FM89.8 au "P01".

- 3) Pour choisir l'ordre des stations, par exemple si vous voulez enregistrer FM89.8 à P02, appuyez sur la touche 'MEM', suivi de 'PR +'. L'écran LCD affichera 'P02' et 'MEM'. Appuyez à nouveau sur le bouton «MEM» pour sauvegarder le P02. Répétez ce processus en utilisant le 'PR +' et 'PR -' afin de choisir l'ordre pour les autres stations.

### Jumelage Bluetooth

- 1) Appuyez sur le bouton «MODE» jusqu'à ce que l'écran LCD affiche "bL". Le Jukebox devrait être visible après 3 secondes.
- 2) Allumez le périphérique Bluetooth et laissez la recherche automatique des appareils Bluetooth disponibles.
- 3) Sur la liste des périphériques Bluetooth, sélectionnez le périphérique nommé "jukebox".
- 4) Une fois que le jumelage est fait, le Bluetooth indique «connecté»
- 5) Une fois le jumelage est terminé, la chanson de l'appareil Bluetooth commencera automatiquement.

## Lecture Bluetooth

La lecture de Bluetooth peut être contrôlé à travers votre appareil Bluetooth, le Jukebox ou de la télécommande.

1) Pour contrôler la lecture à partir du Jukebox / télécommande:

Appuyez sur "VOL +/-" pour contrôler le niveau sonore.

Appuyez sur "Suivant / Précédent" pour sélectionner respectivement la chanson suivante et précédente.

Appuyez sur "PLAY / PAUSE" pour mettre en pause ou reprendre la lecture.

2) Pour mettre fin à l'appariement, appuyez sur le bouton 'MODE' pour une autre fonction ou désactiver la connexion Bluetooth de l'appareil.

## Câble Auxiliaire

1) S'assurer que l'interrupteur AUX IN à l'arrière du Jukebox est en position ON

2) Vérifiez si la fonction du sélecteur est tourné en position vers AUX.

3) Branchez la tête de l'AUXILIAIRE à l'arrière du Jukebox dans votre iPhone / iPod ou autre lecteur MP3. La tête d'auxiliaire doit être branché dans la prise des écouteurs de votre iPhone / iPod ou autre lecteur MP3.

4) S'assurer que la ligne d'interrupteur à l'arrière du Jukebox est dans la position d'arrêt lors de l'utilisation d'auxiliaire dedans.

5) Vérifiez que l'interrupteur de haut-parleur est en position "ON" si aucun n'est connecté.

6) Appuyez sur « play (jouer) » ! Si vous ne pouvez pas entendre quoi que ce soit, augmenter le volume sur le Jukebox ou la télécommande.

## USB/SD

1) Vérifiez que le Jukebox est éteint avant d'insérer le périphérique USB ou la carte mémoire SD. Assurez-vous que les fichiers de musique sont enregistrés sous format FAT32.

2) Appuyez sur la touche "Mode" jusqu'à ce que l'écran LCD affiche "USB----". L'écran affichera alors le numéro de dossier et le nombre de chansons et démarrera la lecture.

3) Appuyez sur "Suivant / Précédent" ou "F+/-10" pour sélectionner la chanson de votre choix.

4) Appuyez sur le bouton "RPT" une fois pour répéter une chanson, l'indication REP dans le coin en haut à gauche sur l'écran LCD clignotera. Appuyez sur le "RPT" une fois de plus pour répéter tous les morceaux de la piste et l'indication REP apparaîtra dans le coin en haut à gauche sur l'écran. Appuyez sur le "RPT" à nouveau pour annuler la fonction de répétition.

5) Pour jouer des chansons aléatoire, appuyez sur le bouton «RPT» jusqu'à ce que l'écran affiche "RAN" sur le bas de l'écran.

6) Pour la programmation, appuyez sur la touche "STOP" pour arrêter la lecture. Appuyez sur "PROG" pour entrer dans le mode de programmation. 'P01' s'affichera sur l'écran en clignotant, sélectionnez la chanson que vous voulez programmer et appuyez à nouveau sur "PROG". Appuyez sur Lecture / Pause pour arrêter la programmation et commencer à lire pour les chansons programmées. Cette unité peut programmer jusqu'à 20 chansons.

## Allumer les Effets d'éclairage

Le Jukebox dispose des tubes de lumière LED de changement de couleur, ainsi que plusieurs autres effets multicolore LED d'éclairage qui sont en vedette dans le lecteur de CD et USB / compartiment Carte mémoire SD et au bas du panneau de haut-parleur.

1) Pour activer les effets d'éclairage LED, appuyez simplement sur la touche LIGHT. Tous les effets d'éclairage LED s'illumineront.

**Notez S'il vous plaît:** Les effets d'éclairage fonctionnent indépendamment du bouton POWER. Le bouton LIGHT contrôle la puissance des effets de lumière et le bouton POWER contrôle la puissance des fonctions audio et affichage de Jukebox.

2) Sur l'arrière du Jukebox, il y a un interrupteur «mode d'éclairage LED» qui dispose de 2 paramètres; "PLAY" et "HOLD". Lorsqu'il est activé en mode "PLAY", la couleur changeante des tubes lumineux LED se fanent dans et hors de plusieurs couleurs différentes en continu. Lorsqu'il est réglé en mode "HOLD" les tubes lumineux LED seront allumés en une seule couleur.

3) Pour désactiver les effets d'éclairage tous ensemble, il suffit d'appuyer une fois sur le bouton «LIGHT (lumière)», et tous les effets d'éclairage ne seront plus éclairés.

# Dépannage

## Guide de Résolution

Lisez s'il vous plaît le guide ci-dessous si vous avez des questions ou des défauts avec votre appareil.

**Q: Il n'y a pas de sortie de son.**

A: Vérifiez si le câble d'alimentation est connecté fermement. Après avoir réglé les fonctions jeu appuyer sur PLAY pour lancer une piste, tournez la molette de volume dans le sens horaire. S'il n'y a pas encore de son, appuyez sur le bouton de réinitialiser, passer la prise AUX vers "OFF" et retirez le câble RCA. Mettez un haut-parleur externe sur la façade arrière et allumez.

**Q: Il y a un bruit sévère venant du Jukebox.**

A: Vérifiez que le Jukebox ne se trouve pas à côté d'une télévision ou d'un système audio indépendant.

**Q: Je n'obtiens aucune réception radio.**

A: Vérifiez que le sélecteur de mode a été réglé sur la position correcte. Mettez la prise AUX sur 'OFF'. Réglez le volume; tournez la molette de réglage pour trouver une station de radio.

**Q: Je ne peux pas obtenir mon CD pour le lire et saute des chansons.**

A: Vérifiez si le câble d'alimentation est bien connecté, puis appuyez sur le bouton d'alimentation. Assurez-vous que le disque est propre et dans le bon sens vers le haut (étiquette vers le haut). Assurez-vous que le sélecteur de mode a été réglé sur la position correcte. Mettez la prise AUX IN sur "OFF" et Réglez le volume.

Si elle ne marche encore pas, il suffit d'appeler ou d'envoyer un courriel à notre équipe de soutien. Ils vous guideront à travers des questions ou organiseront une date et heure pour récupérer le produit et le réparer avec notre garantie d'un an.

**Q: Je ne peux pas obtenir la musique à partir de ma carte mémoire / carte SD.**

A: Assurez-vous qu'elle est insérée correctement dans la machine. Changez le mode vers CD / USB / SD. Vérifiez que le format de fichier de musique est en FAT32.



Deutsche

# Spezifikation

## Produktbeschreibung

Wir alle brauchen unsere Lieblingsongs, um eine Party zum Laufen zu kriegen... Warum aber sollte man seine Musik nicht mal mit Retrostil auflegen, wie es mit dieser großartigen Jukebox möglich ist? Es sieht aus wie eine Technologie aus den 1950er Jahren, doch hier drin steckt die gesamte Technologie des 21. Jahrhunderts.

Hiermit können Sie Musik von Ihren CDs, USB-Sticks, über AUX, Radio und Bluetooth abspielen, sogar Vinyl ist möglich! Dieses Gerät ist ein echter Knaller und unglaublich vielseitig.

Die Musikregler und Funktionen ermöglichen Ihnen, Musik nach Ihren Wünschen abzuspielen, so dass eine förmliche Zusammenkunft genauso wie eine coole Party bestens mit Musik versorgt ist! Sie können sogar die Atmosphäre mit Lichteffekten beeinflussen und gestalten. Zeit für Rock'n'Roll!

## Produktbesonderheiten

Maß: 128cm H x 69cm W x 38cm D  
Gewicht: 31.5Kg

## Technische Informationen

Leistungsausgang: 40 +40 Watt  
Stromverbrauch: 100 Watt  
Spannung: 220-240V 50Hz  
Beleuchtung: 7 LED-farbenwechselnde glühlampen

## Monster Garantie

Falls Sie ein produkt einwandfrei zurückschicken wollen, bieten wir eine 14 tages rücknahmegarantie an, sofern der artikel ungeöffnet ist und sich in einem wiederverkaufsfähigem zustand befindet. Eine 12-Monate-Garantie gilt für alle unsere elektrischen geräte. Wir werden die arbeits, teil und versandkosten übernehmen. Unsere richtlinie ist es zu versuchen und den artikel vor einer umtausch- oder rückerstattungsvereinbarung zu reparieren. Falls aus irgendeinem grund ein teil fehlen sollte, kontaktieren sie uns bitte innerhalb von 7 tagen nach erhalt der auftragsbestätigung. Sie können unseren freundlichen und hilfreichen Kundenservice anrufen oder mailen. Für vollständige geschäftsbedingungen kontaktieren sie unsere support-Abteilung über die detailangaben, die auf unserer kontaktseite zu finden sind.

# Sicherheitshinweis

## Sichere Arbeitsmethode

Bitte lesen Sie sich die sicherheitshinweise gründlich durch um beschädigungen am gerät auszuschließen.

Benutzen sie das gerät nicht in bereichen mit einer sehr hohen temperatur oder luftfeuchtigkeit, da das gerät unter diesen umständen nicht einwandfrei funktionieren kann.

Entfernen sie unter keinen umständen das bedienfeld an der rückseite. Es besteht die gefahr eines elektrischen schocks.

Nur zur innenanwendung.

Nutzen sie die anlage nicht, wenn das netzteil verschlissen oder beschädigt ist.

Wenn das gerät nicht in betrieb ist, vergewissern sie sich, dass es nicht an eine steckdose angeschlossen ist. Dies verhindert einen möglichen schaden durch stromstöße.

Dieses gerät ist gefährlich, sobald das netzteil oder die kabel in kontakt mit wasser kommen. Es können tödliche schocks ausgelöst werden.

Nur geeignete musikquellen benutzen.

Lagerung nur in gut belüfteten räumen.

Nur ein techniker sollte das gerät reparieren.

# Produkteigenschaften

- |  |  |
|--|--|
| 1) Abspielen/Pause                       | 13) Wiedergabe der vorherigen Radiostation |
| 2) Weiter                                | 14) Spulen (-10)                           |
| 3) Lautstärke +                          | 15) Light                                  |
| 4) An/Aus                                | 16) CD Öffnen/Schließen                    |
| 5) Equalizer                             | 17) SD Karten-Eingang                      |
| 6) LCD Anzeigeschirm                     | 18) CD-Spieler                             |
| 7) Wiederholen                           | 19) USB-Eingang                            |
| 8) Programm                              | 20) Modus                                  |
| 9) Spulen (+10)                          | 21) Strom                                  |
| 10) Stereo/Mono                          | 22) Lautstärke -                           |
| 11) Wiedergabe der nächsten Radiostation | 23) Stop                                   |
| 12) Automatisch                          | 24) Zurück                                 |

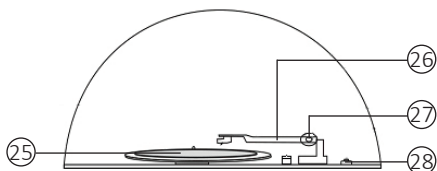
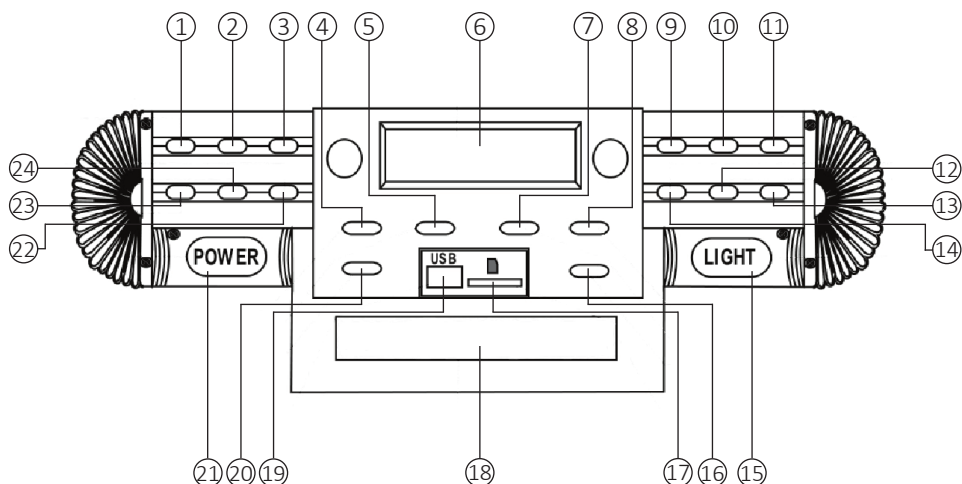

- 25) LP/Vinyl
- 26) Nadel
- 27) Tonarm
- 28) Abspielgeschwindigkeit (33/45/78)

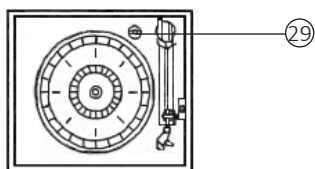

29) Schraube zum Schutz des Plattenspielers beim Transport

Drehen Sie mit einem Geldstück die Schraube im Uhrzeigersinn auf ihre niedrigste Position, bevor Sie den Plattenspieler das erste Mal verwenden.

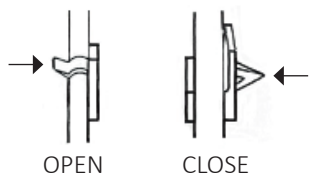

Entfernen Sie den Verschluss, bevor Sie den Tonarm zum Einsatz bringen.

# Bedienungsanleitung

## Gebrauchsanleitung

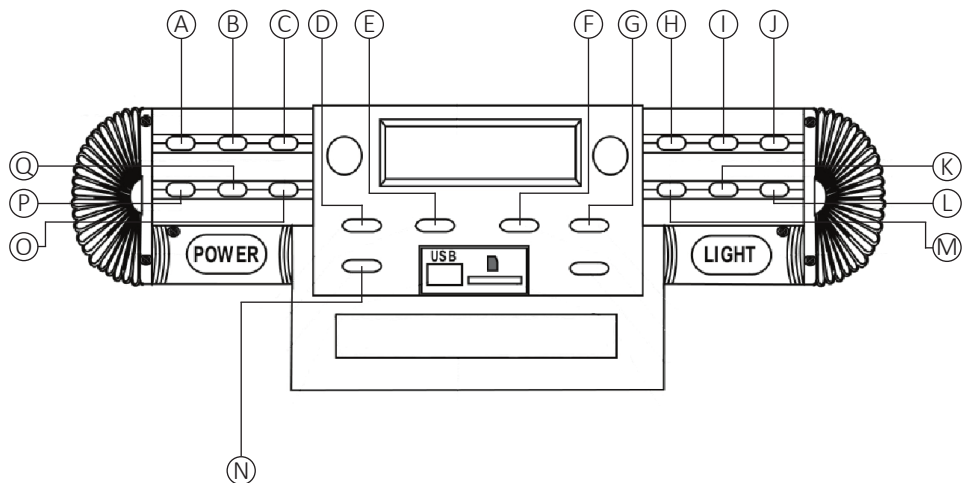

### Jukebox-Funktionen

- |                                  |  |
|----------------------------------|--|
| A) <b>PLAY/PAUSE:</b>            | Einen Track abspielen oder pausieren.  |
| B) <b>NEXT:</b>                  | Zum nächsten Track wechseln.   |
| C) <b>VOL+:</b>                  | Drücken Sie mehrfach oder den Knopf gedrückt halten, um die Lautstärke zu erhöhen.   |
| D) <b>ON/OFF:</b>                | Stellt das Gerät ein, oder aus oder versetzt es in den Standby Modus.  |
| E) <b>EQ (Equalizer):</b>        | Verändern Sie die Einstellung des Equalizers. Die Voreinstellungen sind Flat (FLR), Rock (ROC), Pop (POP), Jazz (JAZ) und Klassik (CLA).   |
| F) <b>REP (Wiederholen):</b>     | Wiederholt den jeweiligen Song. Drücken Sie den Knopf einmal, um EINEN Song zu wiederholen. Drücken Sie zwei Mal, um ALLE Songs zu wiederholen. Drücken Sie drei Mal, um zufällige Songs zu wiederholen. |
| G) <b>PRG (Programm):</b>        | Erlaubt Ihnen, nur von Ihnen ausgewählte Songs von der Quelle abzuspielen.   |
| H) <b>F+10:</b>                  | Springe 10 Tracks vorwärts.  |
| I) <b>ST/MONO (Stereo/Mono):</b> | Stereo/Mono Auswahl im Radio.  |
| J) <b>PR+:</b>                   | Abspielen der nächsten gespeicherten Radiostation.   |
| K) <b>AUTO:</b>                  | Drücken, um die automatische Suche nach Radiosendern auszulösen und um Stationen zu speichern.   |
| L) <b>PR-:</b>                   | Abspielen der zuvor gespeicherten Radiostation.  |
| M) <b>F-10:</b>                  | Springe 10 Tracks zurück.  |
| N) <b>MODE:</b>                  | Den Abspielmodus zwischen CD, USB, SD-Karte, Radio oder LP/Vinyl wechseln.   |
| O) <b>VOL-:</b>                  | Mehrfach drücken oder gedrückt halten, um die Lautstärke zu reduzieren.  |
| P) <b>STOP:</b>                  | Einen Track anhalten.  |
| Q) <b>BACK:</b>                  | Den vorherigen Track abspielen.  |



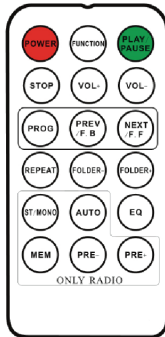

Fernsteuerungsfunktionen

- POWER:** Standby Modus verlassen und AM/FM Radiomodus wählen.
- FUNCTION:** Wechsel des Abspielmodus – FM Tuner, CD, USB, SD, Bluetooth und LP/Vinyl.
- PLAY/PAUSE:** Track abspielen oder pausieren.
- STOP:** Track anhalten.
- VOL+:** Mehrfach drücken oder gedrückt halten, um die Lautstärke zu erhöhen.
- VOL-:** Mehrfach drücken oder gedrückt halten, um die Lautstärke zu senken.
- PROG (Programm):** Erlaubt die Programmierung einer Playlist, um diese von der Musikquelle abzuspielen.
- PREV/F.B (Vorher/Zurückspulen):** Zurück zum vorherigen Track oder gedrückt halten, um zurückzuspulen. PLAY drücken, um die Wiedergabe zu starten.
- NEXT/F.F (Nächster/Vorspulen):** Zum nächsten Track wechseln oder gedrückt halten, um vorzuspulen. PLAY drücken, um die Wiedergabe zu starten.
- REPEAT:** Wiederholt den jeweiligen Song. Drücken Sie den Knopf einmal, um EINEN Song zu wiederholen. Drücken Sie zwei Mal, um ALLE Songs zu wiederholen. Drücken Sie drei Mal, um ZUFÄLLIGE Songs zu wiederholen.
- FOLDER-:** Drücken, um den ersten Track des vorherigen Ordners abzuspielen. Wenn die Jukebox im zufälligen Modus 'RAN' ist, wird die Ordnerwechsel-Funktion deaktiviert.
- FOLDER+:** Drücken, um den ersten Track des nachfolgenden Ordners abzuspielen. Wenn die Jukebox im zufälligen Modus 'RAN' ist, wird die Ordnerwechsel-Funktion deaktiviert.
- ST/MONO (Stereo/Mono):** Stereo/Mono Auswahl bei Radio (wo verfügbar).
- AUTO:** Drücken, um die automatische Suche im Radiomodus zu aktivieren und Radiosender zu speichern.
- EQ (Equalizer):** Die Einstellung des Equalizers verändern. Voreingestellt finden sich auf der Jukebox Flat (FLR), Rock (ROC), Pop (POP), Jazz (JAZ) und Klassik (CLA).
- MEM (Speicher):** Stellen Sie das Radio auf den gewünschten Sender ein. Die Jukebox verfügt über 20 Speicherplätze.
- PRE-:** Abspielen des zuvor gespeicherten Radiosenders.
- PRE+:** Abspielen des nächsten gespeicherten Radiosenders.

# Bedienungsanleitung

## Die Zeit einstellen

- 1) Wenn die Jukebox in Standby-Modus wechselt, leuchtet die LCD-Anzeige auf und zeigt 00:00 auf der LCD-Anzeige. 24-Stunden-Format.
  - 2) Um die Zeit einzustellen, einfach PROG auf dem Bedienfeld oder der Fernbedienung drücken und für 3-5 Sekunden gedrückt halten, bis 24-H auf dem Schirm angezeigt wird. Sobald 24-H angezeigt wird, drücken Sie erneut PROG.
  - 3) Die Anzeige wird erneut '00:00' anzeigen, wobei '00' blinken wird. Den NEXT und/oder BACK Knopf auf dem Bedienfeld oder PREV/F.B und/oder NEXT/F.F auf der Fernbedienung drücken, um die Stunde einzustellen. Drücken Sie PROG zur Bestätigung. Die zweiten '00' werden jetzt blinken.
  - 4) Den Prozess wiederholen, um die Minuten einzustellen.
- Bitte beachten: Die Zeit wird nur gespeichert, wenn bei der Jukebox POWER eingestellt ist. Wenn Sie die ausgewählte Zeit auf Ihrer Jukebox speichern möchten, drücken Sie nicht POWER, um das Gerät auszuschalten. Drücken Sie einfach ON/OFF, um die Jukebox auf Standby zu schalten. Wenn POWER gedrückt wurde, um die Jukebox auszuschalten, wird dabei die Zeit gelöscht, und der oben beschriebene Prozess muss nach dem nächsten Einschalten wiederholt werden, um die richtige Zeit einzustellen.

## Vinyl/LP-Wiedergabe

- 1) Drücken Sie 'MODE', bis die LCD-Anzeige 'PH' anzeigt.
  - 2) Legen Sie die LP auf die Abspielfläche.
  - 3) Wählen Sie die Drehgeschwindigkeit (33/45/78), indem Sie die Nadel bewegen.
  - 4) Die Musik wird nun abgespielt.
- Bitte beachten: Der Tonarm wird sich automatisch am Ende der Aufnahme auf seine Station zurückbewegen.

## CD abspielen

- 1) Legen Sie eine CD in das Laufwerk.
- 2) Achten Sie darauf, nicht den CD-Laser zu berühren, und stellen Sie sicher, dass die bedruckte Seite der CD nach oben zeigt.
- 3) Drücken Sie 'MODE', bis in der LCD-Anzeige '----' zu sehen ist. Für kurze Zeit wird die Anzeige die Anzahl der Songs anzeigen und dann mit dem Abspielen beginnen.
- 4) Drücken Sie 'Next/Prev', um den gewünschten Song auszuwählen.
- 5) Drücken Sie einmal 'RPT', um den Song zu wiederholen, der Hinweis REP wird dann auf der LCD-Anzeige in der oberen linken Ecke aufleuchten. Drücken Sie erneut 'RPT', um alle Songs zu wiederholen. Drücken Sie erneut 'RPT', um die Wiederholungsfunktion zu beenden.
- 6) Um Songs zufällig abzuspielen, drücken Sie 'RPT', bis die LCD-Anzeige 'RAN' unten im Display sichtbar wird.
- 7) Um eine Playlist zu programmieren, drücken Sie 'STOP', um die Wiedergabe anzuhalten. Drücken Sie 'PROG', um in den Programmierungsmodus zu wechseln. Die LED-Anzeige wird aufleuchten und 'P01' anzeigen, wählen Sie den Song, den Sie speichern wollen, und drücken Sie erneut 'PROG'. Drücken Sie 'Play/Pause', um das Programmieren zu beenden und die Wiedergabe der eingespeicherten Songs zu beginnen. Das Gerät kann bis zu 20 Songs speichern.

## Die Radiofunktion

Die Jukebox verfügt über einen eingebauten FM Tuner mit einer automatischen Suchfunktion. Sie kann bis zu 20 Radiostationen speichern.

- 1) Wenn Sie die Radiofunktion zum ersten Mal nutzen, drücken Sie POWER, und die Jukebox wird auf Standby Modus wechseln. Drücken Sie ON/OFF auf dem Bedienfeld oder POWER auf der Fernbedienung, um die Jukebox einzuschalten. Die Jukebox sollte im FM Radiomodus starten, und die LCD-Anzeige zeigt dann FM 87.5MHz. Die Lautsprecher werden nun rauschen, es sei denn die Frequenz 87.5 MHz wird in Ihrer Region von einem Radiosender belegt. Wenn das Programm nicht automatisch im FM Radiomodus startet, drücken Sie MODE auf der Jukebox oder FUNCTION auf der Fernbedienung, bis der FM Radiomodus angezeigt wird.

### Um automatisch zu suchen und 20 Radiostationen hinzuzufügen:

- 1) Hängen Sie die Antenne am Rücken der Jukebox auf.
- 2) Drücken Sie 'AUTO'. Das Programm sucht automatisch nach Stationen.
- 3) Sobald die Suche abgeschlossen ist, hören Sie die erste Station, die gefunden wurde. Die Jukebox wird automatisch bis zu 20 gefundene Radiostationen speichern. Je nach Ihrer geographischen Lage werden eventuell weniger als 20 Radiostationen gespeichert.

- 4) Drücken Sie 'PR+' und 'PR-', um zwischen den Stationen zu wechseln.

### Um manuell nach Radiostationen zu suchen und 20 Radiosender hinzuzufügen:

- 1) Hängen Sie die Antenne am Rücken der Jukebox auf.
- 2) Wenn Sie den Radiomodus gewählt haben, drücken Sie 'NEXT', bis Sie einen Radiosender finden, den Sie speichern möchten. Sobald Sie einen gefunden haben, drücken Sie 'MEM'. Wenn Sie 'MEM' drücken, zeigt die LCD-Anzeige 'P01'. Drücken Sie erneut 'MEM', um den Radiosender zu speichern. Wenn sie beispielsweise FM89.8 suchen, finden und dann speichern wollen, drücken Sie zur Speicherung der Frequenz 'MEM'. Der LCD-Schirm wird dann 'P01' und 'MEM' anzeigen – sie blinken. Drücken Sie erneut 'MEM', und die Frequenz FM89.8 wird auf P01 gespeichert.
- 3) Um die Reihenfolge der Radiosender festzulegen, wenn Sie also beispielsweise FM89.8 auf P02 speichern möchten, drücken Sie 'MEM' und danach 'PR+'. Die LCD-Anzeige wird nun 'P02' und 'MEM' anzeigen. Drücken Sie 'MEM' erneut, um die Frequenz auf P02 zu speichern. Wiederholen Sie den Prozess, indem Sie 'PR+' und 'PR-' drücken und die Reihenfolge der anderen Stationen festlegen.

## Bluetooth Pairing

- 1) Drücken Sie 'MODE', bis die LCD-Anzeige 'bl' anzeigt. Die Jukebox sollte innerhalb von 3 Sekunden gefunden werden.
- 2) Stellen Sie das Bluetooth-Gerät auf ON, und lassen Sie nach erreichbaren Bluetooth-Geräten suchen.
- 3) Wählen Sie aus der Bluetooth-Geräteleiste das Gerät mit dem Namen 'jukebox'.
- 4) Sobald das Pairing abgeschlossen ist, wird Bluetooth als 'connected' angezeigt.
- 5) Sobald das Pairing vollständig ist, beginnt das Abspielen des Songs vom Bluetooth-Gerät sofort.

## Bluetooth Abspielen

Das Abspielen per Bluetooth kann über ein Bluetooth-Gerät, die Jukebox oder eine Fernsteuerung gesteuert werden.

1) Um das Abspielen von der Jukebox/Fernsteuerung zu steuern:

Drücken Sie "VOL+/-", um die Lautstärke zu regeln.

Drücken Sie "Next/Prev", um den nächsten oder vorherigen Song auszuwählen.

Drücken Sie "PLAY/PAUSE", um mit dem Abspielen zu pausieren oder fortzufahren.

2) Um das Pairing zu beenden, drücken Sie "MODE", und wählen Sie eine andere Funktion oder schalten Sie die Bluetooth-Verbindung an Ihrem Bluetooth-Gerät aus.

## AUX Kabel

1) Stellen Sie sicher, dass der AUX IN Regler am Rücken der Jukebox auf ON steht.

2) Prüfen Sie, ob das Rädchen auf AUX steht.

3) Verbinden Sie den Stecker des AUX-Eingangs am Rücken der Jukebox mit Ihrem iPhone/iPod oder einem anderen MP3-Player. Das AUX-Kabel muss mit dem Kopfhörereingang Ihres iPhones/iPods oder eines MP3-Players verbunden sein.

4) Stellen Sie sicher, dass der Line Out Regler am Rücken der Jukebox auf OFF steht, wenn Sie AUX in benutzen.

5) Stellen Sie sicher, dass der Boxenstecker auf ON steht, wenn keine verbunden sind.

6) Drücken Sie PLAY! Wenn Sie nichts hören, erhöhen Sie an der Jukebox oder mittels Fernbedienung die Lautstärke.

## USB/SD

1) Stellen Sie sicher, dass die Jukebox ausgestellt ist, bevor Sie das USB-Gerät oder eine SD-Karte einführen. Achten Sie darauf, dass die Musikdateien im FAT32-Modus abgespeichert sind.

2) Drücken Sie 'Mode', bis die LCD-Anzeigen 'USB----' anzeigen. Die Anzeige wird dann die Ordnernummer und die Anzahl der Songs anzeigen und mit dem Abspielen beginnen.

3) Drücken Sie 'Next/Prev' oder 'F+/-10', um Ihren gewünschten Song auszuwählen.

4) Drücken Sie einmal 'RPT', um den Song zu wiederholen, die REP-Anzeige an der oberen linken Ecke auf der LCD-Anzeige wird aufleuchten. Drücken Sie erneut 'RPT', um alle Songs im Ordner zu wiederholen. Die REP-Anzeige an der oberen linken Ecke im LCD-Display wird angezeigt. Drücken Sie ein drittes Mal 'RPT', um die Wiederholungsfunktion zu beenden.

5) Um Songs zufällig abzuspielen, drücken Sie 'RPT', bis 'RAN' auf der LED-Anzeige angezeigt wird.

6) Zur Programmierung drücken Sie bitte 'STOP', um das Abspielen zu unterbrechen. Drücken Sie 'PROG', um den Programmiermodus einzuschalten. Die LED-Anzeige wird leuchten und 'P01' anzeigen. Wählen Sie den Song, den Sie programmieren möchten und drücken Sie erneut 'PROG'. Drücken Sie 'Play/Pause', um das Programmieren zu beenden und die programmierten Songs abzuspielen. Das Gerät kann bis zu 20 Songs speichern.

## Lichteffekte einschalten

Die Jukebox hat farbwechselnde LED-Leuchten am Gehäuse und mehrere mehrfarbige LEC-Lichteffekte im Bereich des CD-Spielers und den USB/SD-Karten-Eingängen wie auch unten an den Lautsprecherreglern.

1) Um die LED-Lichteffekte einzuschalten, müssen Sie lediglich LIGHT drücken. Alle LED-Lichteffekte werden leuchten.

Bitte beachten: Die Lichteffekte funktionieren unabhängig vom POWER Knopf, der LIGHT Knopf steuert die Stromversorgung der Lichteffekte, der POWER Knopf steuert die Audiofunktionen und die Display-Anzeige der Jukebox.

2) An der Rückseite der Jukebox gibt es den 'LED Light Mode' Regler, der zwei Einstellungen hat: 'PLAY' und 'HOLD'. Wenn 'PLAY' aktiviert ist, gehen die LED-Leuchtröhren an und aus und leuchten ständig in wechselnden Farben. Wählen Sie 'HOLD', werden die LED-Leuchtröhren nur in einer Farbe angezeigt.

3) Um die Lichteffekte vollständig auszuschalten, drücken Sie einfach erneut 'LIGHT', und die Lichteffekte werden ausgeschaltet.

# Fehlerbehebung

## Auflösungsanleitung

Falls Sie Probleme oder Störungen an Ihrem Gerät wahrnehmen, lesen Sie bitte die unten stehenden Fragen und Antworten.

**F: Es gibt keinen Ton.**

A: Prüfen Sie, ob das Netzkabel richtig verbunden ist. Nachdem Sie die richtigen Abspielfunktionen eingestellt haben und zum Abspielen eines Tracks PLAY drücken, drehen Sie den Lautstärkereglern im Uhrzeigersinn. Gibt es dann noch immer keinen Ton, drücken Sie RESET, schalten Sie AUX IN auf 'OFF', und entfernen Sie das Cinchkabel. Schalten Sie den externen Lautsprecher auf 'ON', der sich auf der Rückseite befindet.

**F: Die Jukebox lässt ein brummendes Geräusch erklingen.**

A: Stellen Sie sicher, dass die Jukebox nicht neben einem Fernseher oder einem separaten Soundsystem steht.

**F: Ich erhalte keinen Radioempfang.**

A: Stellen Sie sicher, dass die Modusauswahl auf der richtigen Position eingestellt ist. Schalten Sie AUX in auf 'OFF'. Passen Sie die Lautstärke an. Drehen Sie das Rädchen, um eine Radiostation zu finden.

**F: Ich schaffe es nicht, dass die CD abspielt und der Ton setzt aus.**

A: Prüfen Sie, ob das Netzkabel richtig verbunden ist, und drücken Sie POWER. Stellen Sie sicher, dass die CD sauber und in der richtigen Richtung eingelegt ist (Label nach oben). Stellen Sie sicher, dass die Modusauswahl auf der richtigen Position eingestellt ist. Schalten Sie AUX IN auf 'OFF'. Passen Sie die Lautstärke an. Wenn es dann noch nicht funktioniert, wenden Sie sich telefonisch oder per E-Mail an unseren Kundensupport. Dieser wird Sie durch das Problem führen oder einen Termin mit Ihnen vereinbaren, um das Gerät zur Reparatur abzuholen.

**F: Ich schaffe es nicht, Musik von meinem Speicherstick/ von meiner SD-Karte abzuspielen.**

A: Stellen Sie sicher, dass Stick oder Karte richtig eingesteckt sind. Wechseln Sie den Abspielmodus zu CD/USB/SD. Stellen Sie sicher, dass das Dateiformat in FAT32 ist.



Italiano

# Scheda Tecnica

## Descrizione del Prodotto

Abbiamo tutti bisogno delle nostre melodie preferite per dare il via ad una festa, due perché non riprodurle in stile retro con questo fantastico Jukebox? Potrebbe sembrare un classico del 1950, ma è stato adattato con le tecnologie del ventunesimo secolo.

Puoi riprodurre le tue canzoni da CD, USB, attraverso l'AUX, la radio, il Bluetooth e addirittura via Vinile! È davvero un intrattenimento ed è incredibilmente versatile.

I controlli per la musica e le varie funzioni permettono di riprodurre canzoni in playback ad un livello scelto da te, perfetti per adattarsi ad un'atmosfera soffusa o di rave assoluto! Puoi persino aggiungere all'atmosfera luci statiche o intermittenti. È l'ora del rock n' roll!

## Specifiche del Prodotto

Dimensioni: 128cm H x 69cm W x 38cm D  
Peso: 31.5Kg

## Informazioni Tecniche

Output Corrente: 40 + 40 Watts  
Consumo Corrente: 100 Watts  
Voltaggio: 220-240V 50Hz  
Illuminazione: 7 Lampadine LED cambia colore

## Garanzia Monster

Se desiderate restituire indietro un prodotto perfettamente funzionante, garantiamo una politica di reso di 14 giorni nel caso il prodotto sia sigillato ed in condizione di essere rivenduto. Una garanzia di 12 mesi copre tutti i nostri prodotti elettrici; copriamo le spese di manodopera, componenti e spedizione. La nostra politica consiste nel tentare di aggiustare un prodotto prima di organizzare un cambio o rimborso. Se per qualsiasi ragione un componente è mancante, contattateci entro 7 giorni dalla ricezione dell'ordine. Potete chiamare o scrivere un' email al nostro amichevole Team di Assistenza Clienti. Per tutti i termini e condizioni contattate il nostro Dipartimento di supporto tramite di dettagli nella nostra pagina Contattaci.

# Consigli per la Sicurezza

## Lavoro in Sicurezza

Si prega di leggere attraverso la pratica di lavoro sicuro per garantire la prevenzione di lesioni o danni al dispositivo.

Non utilizzare il dispositivo in aree ad elevata temperatura o umidità in quanto la macchina potrebbe non funzionare correttamente.

Non rimuovere il pannello posteriore poiché potrebbe causare scosse elettriche.

Solo per uso all'interno.

Non usare la macchina se il cavo adattatore è sfilacciato o danneggiato.

Quando il dispositivo non è in uso assicurarsi che la spina sia rimossa dalla presa. Ciò consentirà di evitare danni all'apparecchio attraverso sbalzi di corrente.

Questo apparecchio può essere pericoloso se il cavo di alimentazione o fili vengono a contatto con l'acqua: può causare scosse potenzialmente mortali.

Utilizzare solo fonti musicali appropriate.

Conservare in un luogo ben ventilato.

Lasciare che sia un tecnico a ripararlo.

# Caratteristiche del Prodotto

- |  |  |
|--|--|
| 1) Play/Pausa                            | 13) Riproduci la stazione radio precedente |
| 2) Avanti                                | 14) Indietro (-10)                         |
| 3) Volume +                              | 15) Luce                                   |
| 4) On/Off                                | 16) CD Apri/Chiudi                         |
| 5) Equalizzatore                         | 17) Input SD Card                          |
| 6) Schermo con Display LCD               | 18) Lettore CD                             |
| 7) Ripeti                                | 19) Input USB                              |
| 8) Programma                             | 20) Modalità                               |
| 9) Avanti (+10)                          | 21) Corrente                               |
| 10) Stereo/Mono                          | 22) Volume                                 |
| 11) Riproduci la prossima stazione radio | 23) Stop                                   |
| 12) Auto                                 | 24) Indietro                               |

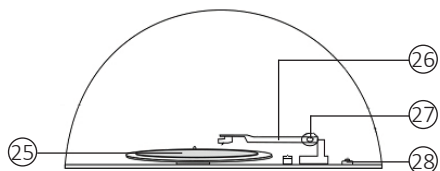
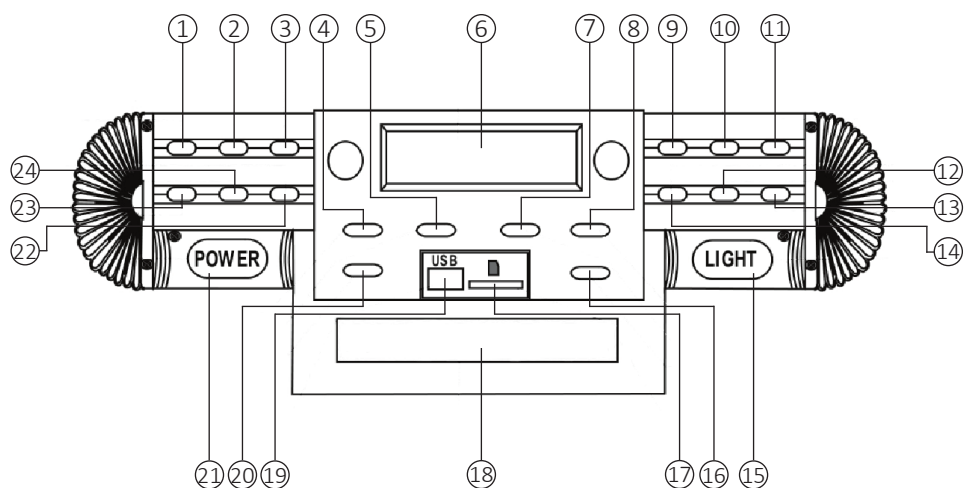

- 25) Vinile  
 26) Ago  
 27) Braccio  
 28) Velocità di riproduzione (33/45/78)

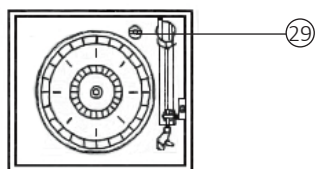

29) Avvitare per proteggere il vinile durante il trasporto.

Girare la vite in senso orario con una moneta nella posizione più bassa prima di usare il giradischi per la prima volta.

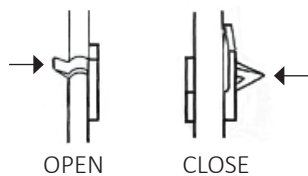

Rimuovere il blocco prima di rilasciare il braccio.

# Guida per l'Utente

## Guida alle Funzioni

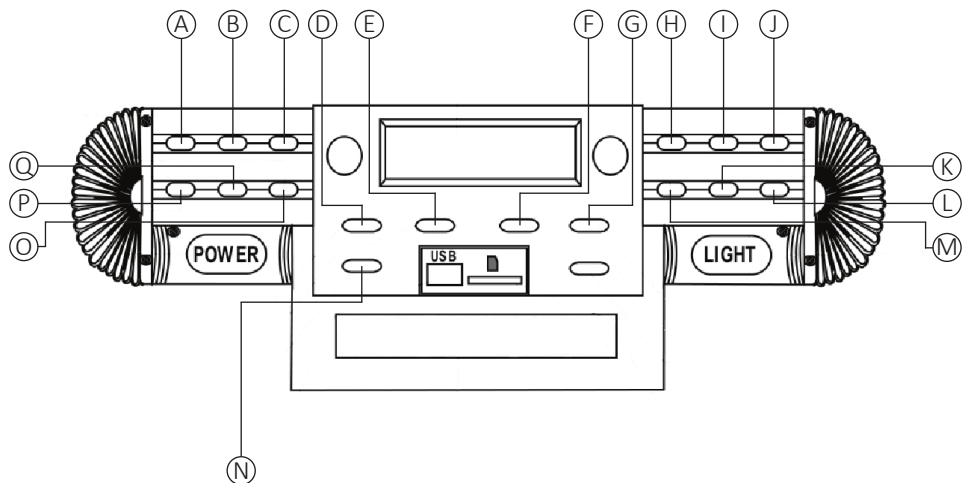

### Funzioni Jukebox

- A) **PLAY/PAUSE:** Avvia o mette in pausa una traccia.
- B) **NEXT:** Va alla traccia successiva.
- C) **VOL+:** Premere ripetutamente o mantenere premuto per aumentare il volume.
- D) **ON/OFF:** Accende/spegne in modalità standby.
- E) **EQ (Equalizzatore):** Cambia le impostazioni di equalizzazione. Quelli preimpostati sono Flat (FLR), Rock (ROC), Pop (POP), Jazz (JAZ), e Classico (CLA).
- F) **REP (Ripeti):** Riproduce nuovamente una particolare traccia. Preere una volta per riprodurre nuovamente una canzone, due volte per riprodurre tutte le canzoni. Premere tre volte per entrare in modalità ripetizione RANDOM (casuale).
- G) **PRG (Programma):** Da la possibilità di programmare solo delle canzoni in particolare da riprodurre dal proprio supporto.
- H) **F+10:** Va indietro di 10 tracce.
- I) **ST/MONO (Stereo/Mono):** Selezione radio Stereo/Mono.
- J) **PR+:** Riproduce la stazione radio successiva.
- K) **AUTO:** Premere per riprodurre dalla radio con la ricerca automatica e per salvare le stazioni.
- L) **PR-:** Riproduce la stazione radio precedente.
- M) **F-10:** Va indietro di 10 tracce.
- N) **MODE:** Cambia la modalità di riproduzione da CD, USB, SD, radio o vinile.
- O) **VOL-:** Premere ripetutamente o mantenere premuto per diminuire il volume.
- P) **STOP:** Blocca una traccia.
- Q) **BACK:** Riproduce la traccia precedente.

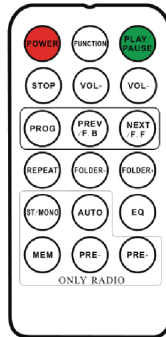

#### Funzioni del Telecomando

<b>CORRENTE:</b>	Esce dalla modalità standby ed entra in modalità radio AM/FM.
<b>FUNZIONE:</b>	Cambia la modalità di riproduzione– Sintonizzatore FM, CD, USB, SD, Bluetooth e Vinile.
<b>PLAY/PAUSE:</b>	Premere o mettere in pausa la traccia.
<b>STOP:</b>	Blocca una traccia.
<b>VOL+:</b>	Premere ripetutamente o mantenere premuto per aumentare il volume.
<b>VOL-:</b>	Premere ripetutamente o mantenere premuto per diminuire il volume.
<b>PROG (Program):</b>	Da la possibilità di programmare solo delle canzoni in particolare da riprodurre dal proprio supporto.
<b>PREV/F.B (Previous/Fast Back):</b>	Da la possibilità di programmare solo delle canzoni in particolare da riprodurre dal proprio supporto.
<b>NEXT/F.F (Next/Fast Forward):</b>	Da la possibilità di muoversi velocemente attraverso la traccia. È possibile premere poi il pulsante play per iniziare la riproduzione.
<b>REPEAT:</b>	Riproduce nuovamente una particolare traccia. Preere una volta per riprodurre nuovamente una canzone, due volte per riprodurre tutte le canzoni. Premere tre volte per entrare in modalità ripetizione RANDOM (casuale).
<b>FOLDER-:</b>	Premere per spostarsi alla prima traccia nella cartella precedente. Se il Jukebox è in modalità random ('RAN') la funzione per il cambio della cartella sarà disabilitata.
<b>FOLDER+:</b>	Premere per spostarsi alla prima traccia nella cartella successiva. Se il Jukebox è in modalità random ('RAN') la funzione per il cambio della cartella sarà disabilitata.
<b>ST/MONO (Stereo/Mono):</b>	Selezione radio Stereo/Mono (ove disponibile).
<b>AUTO:</b>	Premere per riprodurre dalla radio con la ricerca automatica e per salvare le stazioni.
<b>EQ (Equalizzatore):</b>	Cambia le impostazioni di equalizzazione. Quelli preimpostati sono Flat (FLR), Rock (ROC), Pop (POP), Jazz (JAZ), e Classico (CLA).
<b>MEM (Memoria):</b>	Sintonizza la radio ad una stazione predefinita. Il Jukebox ha una memoria di 20 stazioni.
<b>PRE-:</b>	Riproduce la stazione precedente.
<b>PRE+:</b>	Riproduce la stazione successiva.

## Istruzioni all'Utilizzo

### Impostare il tempo

1) Quando il Jukebox entra in modalità standby il display LCD si illumina e il tempo '00: 00 ' apparirà sul display LCD. Il tempo è nella formattazione 24 ore.

2) Per impostare l'ora, è sufficiente premere il tasto PROG sul pannello di controllo o sul telecomando e tenere premuto il pulsante per 3-5 secondi, fino a visualizzare '24-H ' sullo schermo. Una volta che '24-H 'verrà visualizzato di nuovo il tasto PROG sullo schermo.

3) Il display torna a '00: 00 ' sul display, tuttavia, con lo '00 'lampeggiante. Usare i tasti NEXT / F.F sul pannello di controllo o il pulsante PREV / F.B sul telecomando per selezionare l'ora corretta. Premere il tasto PROG per confermare. Il secondo '00 ' comincia a lampeggiare.

4) Ripetere la stessa procedura per impostare i minuti sull'orologio.

Nota: Il tempo sarà salvato solo nel Jukebox quando è acceso. Se si desidera salvare il tempo impostato nel Jukebox, non premere il tasto POWER per spegnere l'unità. Basta premere il pulsante ON / OFF per impostare il Jukebox in standby. Se il tasto POWER verrà usato per spegnere ed accendere il Jukebox , cancellerà l'impostazione del tempo e dovrà essere ripetuto al fine di azzerare il tempo corretto la prossima volta che viene acceso il processo di cui sopra.

### Disco in vinile

1) Premere il tasto 'MODE' fino display LCD mostra 'PH'.

2) Inserire il disco in vinile nel lettore.

3) Selezionare la velocità di riproduzione (33/45/78) spostando l'ago.

4) La musica dovrebbe iniziare a riprodurre l'audio.

**Nota:** Il braccio del lettore si sposterà e tornare alla sua posizione iniziale dopo aver raggiunto la fine della registrazione automaticamente.

### Riproduzione CD

1) Inserire un CD nel lettore dischi.

2) Fare attenzione a non toccare il laser CD e far sì che l'etichetta del CD sia rivolta verso l'alto.

3) Premere il pulsante 'MODE' fino a quando il display LCD indica spettacoli '----'. In breve, il display visualizza il numero di canzoni e poi iniziai per avviare la riproduzione.

4) Premere il tasto 'Avanti / Indietro' per selezionare il brano desiderato.

5) Premere 'RPT' una volta per ripetere una canzone, l'indicazione REP nell'angolo in alto a sinistra sul display LCD lampeggia.

Premere 'RPT' ancora una volta per ripetere tutti i brani nella traccia e l'indicazione REP nell'angolo in alto a sinistra sul display a LED apparirà. Premere 'RPT' per annullare la funzione di ripetizione.

6) Per riprodurre i brani in modo casuale, premere il tasto 'RPT' fino a quando il display LCD mostra 'RAN' nella parte inferiore del display.

7) Per la programmazione, premere il tasto 'STOP' per interrompere la riproduzione. Premere 'PROG' per accedere alla modalità di programmazione. Il display LED lampeggia e indica 'P01', selezionare il brano che si desidera programmare e premere 'PROG' di nuovo. Premere 'Play / Pause' per interrompere la programmazione ed iniziare a riprodurre i brani programmati. Questa unità può programmare fino a 20 canzoni.

### Uso della radio

Il Jukebox è dotato di un sintonizzatore FM integrato con una funzione di ricerca automatica. Può programmare fino a 20 stazioni.

1) Quando si utilizza per la prima volta, premere il pulsante di accensione e il Jukebox passerà alla modalità standby. Premere il pulsante ON / OFF sul pannello di controllo o il tasto POWER sul telecomando per accendere il Jukebox . Il Jukebox dovrebbe iniziare in modalità radio FM e il display LCD mostrerà FM 87.5MHz. A questo punto gli altoparlanti emetteranno un suono confuso a meno che la frequenza 87.5MHz non contenga una stazione radio nella vostra zona. Se non si avvia automaticamente in modalità radio FM, premere il tasto MODE sul Jukebox o il tasto FUNCTION sul telecomando fino a quando non va in modalità radio FM.

### Per la ricerca automatica e aggiungere 20 stazioni radio:

1) Appendere l'antenna sul retro del Jukebox up.

2) Premere il tasto 'AUTO'. Questo cercherà automaticamente le stazioni.

3) Una volta completata la ricerca, si sente la prima stazione che ha trovato. Il Jukebox salva automaticamente fino a 20 stazioni che ha trovato. A seconda della zona, ci può essere inferiore a 20 stazioni radio memorizzate.

4) Premere i pulsanti 'PR +' e 'PR-' di cambiare attraverso le stazioni trovate.

### Per cercare manualmente e aggiungere 20 stazioni radio:

1) Appendere l'antenna sul retro del Jukebox up.

2) In modalità radio, premere il pulsante 'Avanti' fino a trovare una stazione radio che si desidera salvare. Una volta trovata, premere 'MEM'. Premendo 'MEM', il display LCD mostrerà 'P01'. Premere 'MEM' di nuovo per salvare la stazione.

Ad esempio, quando si esegue una ricerca e trovare FM89.8, per salvare questo comunicato frequenza il tasto 'MEM'. Lo schermo LCD visualizza 'P01' e 'MEM' - che lampeggiano. Premere nuovamente il tasto 'MEM' alla frequenza di FM89.8 salverà a P01.

3) Per scegliere l'ordine delle stazioni, per esempio se si desidera salvare FM89.8 a P02, premere il tasto 'MEM', seguito da 'PR +'. Il display LCD visualizza 'P02' e 'MEM'. Premere nuovamente il tasto 'MEM' per salvare il P02. Ripetere questo processo utilizzando il 'PR +' e 'PR-' per scegliere l'ordine per altre stazioni.

### Bluetooth Pairing

1) Premere il tasto 'MODE' fino a quando il display LCD mostra 'bL'. Il Jukebox dovrebbe essere rilevabile dopo 3 secondi.

2) Accendere il dispositivo Bluetooth e lasciare che la ricerca automatica per i dispositivi Bluetooth disponibili.

3) Dalla lista dei dispositivi Bluetooth, selezionare la periferica denominata 'jukebox'.

4) Una volta che l'abbinamento è completato, il Bluetooth indicherà 'connesse'.

5) Una volta che l'associazione è completata, il brano dal dispositivo Bluetooth inizierà automaticamente a suonare.



## Riproduzione Bluetooth

La riproduzione Bluetooth può essere controllato tramite il dispositivo Bluetooth, Jukebox o il telecomando.

1) Per controllare la riproduzione dal controllo Jukebox / remoto:

Premere il tasto "VOL +/-" per controllare il livello del suono.

Premere il tasto "Avanti / Indietro" per selezionare rispettivamente brano successivo e precedente.

Premere "PLAY / PAUSE" per mettere in pausa o riprendere la riproduzione.

2) Per terminare l'abbinamento, premere il tasto "MODE" per un'altra funzione o disattivare la connessione Bluetooth dal dispositivo Bluetooth.

## Cavo AUX

1) Assicurarsi che l'interruttore AUX IN sul retro del juke box sia posizionato su ON .

2) Assicurarsi che la manopola delle funzioni sia in posizione AUX .

3) Collegare il cavo AUX alla presa sul retro del juke box e al proprio iPhone/iPod o un altro supporto MP3. Il cavo AUX deve essere collegato alla presa per gli auricolari del proprio iPhone/iPod o un altro supporto MP3.

4) Assicurarsi che l'interruttore del line-out sul retro del juke-box sia in posizione off quando si utilizza AUX IN.

5) Assicurarsi che l'interruttore altoparlante è sia in posizione on se nulla è collegato.

6) Premere play! Se non si riesce a sentire nulla, alzare il volume sul juke-box o sul telecomando.

## USB / SD

1) Assicurarsi che il Jukebox sia spento prima di inserire il dispositivo USB o scheda SD. Assicurarsi che la musica i file vengono salvati in formato FAT32.

2) Premere il tasto "Mode" fino a quando il display LCD mostra "USB----". Il display visualizzerà il numero di cartella e il numero di brani e avviare la riproduzione.

3) Premere "Avanti / Indietro" o "F +/- 10" per selezionare il brano desiderato.

4) Premere il tasto "RPT" una volta per ripetere una canzone: l'indicazione REP nell'angolo in alto a sinistra sul display LCD lampeggerà. Premere "RPT" di nuovo per ripetere tutti i brani nelle cartelle. apparirà l'indicazione REP nell'angolo in alto a sinistra sul display LCD. Premere "RPT" una terza volta per annullare la funzione di ripetizione.

5) Per riprodurre i brani in modo casuale, premere il tasto "RPT" fino alla "RAN" mostra sul display a LED nella parte inferiore del display.

6) Per la programmazione, premere il tasto "STOP" per interrompere la riproduzione. Premere "PROG" per accedere alla modalità di programmazione. Il display LED lampeggia e indica "PO1". Selezionare il brano che si desidera programmare e premere "PROG" di nuovo. Premere "Play / Pause" per interrompere la programmazione e avviare la riproduzione dei brani programmati. Questa unità può programmare fino a 20 canzoni.

## Accensione degli Effetti di Luce

Il Jukebox dispone di cambio luci colorate a LED sul corpo così come molti altri effetti di luce multicolore a LED che sono presenti nel lettore CD e vano USB / SD e nella parte inferiore del pannello diffusore.

1) Per attivare gli effetti di illuminazione a LED è sufficiente premere il tasto LIGHT. Tutti gli effetti di illuminazione a LED si accendono.

**Si prega di notare:** Gli effetti di illuminazione funzionano indipendentemente dal tasto POWER. Vi sono i pulsanti LIGHT per gli effetti di luce e il pulsante Power Controls per le funzioni audio e la visualizzazione del Jukebox.

2) Sul retro del Jukebox, c'è un interruttore "LED Light Mode" che ha 2 impostazioni; "PLAY" e "hold". Quando si passa alla modalità "PLAY", il colore cambia in modo continuo. Quando è impostato su modalità "hold" dei tubi luminosi LED si illumina in un solo colore.

3) Per spegnere gli effetti di luce tutti insieme è sufficiente premere nuovamente il pulsante "LIGHT", e non saranno più illuminati tutti gli effetti di luce. Per favore leggi la guida qui sotto se avete problemi o guasti con il dispositivo.

# Risoluzione Problemi

## Guida alla Risoluzione

Leggere la guida sotto riportata se si hanno problemi o guasti con il dispositivo.

**Q: Non vi è riproduzione audio.**

A: Controllare che il cavo della corrente sia collegato fermamente. After setting to the correct play back functions and pressing play on a track, turn the volume dial clockwise. If there is still no sound, press the re-set button, switch the AUX IN jack to 'OFF' and remove the RCA cord. Switch the external speaker 'ON', located on the back cover.

**D: C'è un grave ronzio proveniente dal Jukebox.**

R: Assicurarsi che il Jukebox non si trova accanto a un televisore o un sistema audio separato.

**D: Non riesco a ottenere qualsiasi ricezione radio.**

R: Assicurarsi che il selettore di modalità sia stato impostato nella posizione corretta. Posizionare il jack AUX IN in posizione 'Off'. Per regolare il volume, ruotare la manopola di sintonizzazione per trovare una stazione radio.

**D: Non posso avere il mio CD per riprodurre e le audio salta.**

R: Controllare la spina del cavo di alimentazione sia ben collegato, e premere il pulsante di accensione. Assicurarsi che il disco sia pulito e posizionato correttamente verso l'alto (etichetta verso l'alto). Assicurarsi che il selettore di modalità sia stato impostato nella posizione corretta. Posizionare il jack AUX IN in posizione 'Off'. Regolare il volume.

Se ancora non riprodurrà la musica, è sufficiente chiamare o mandare un'e-mail al nostro team di supporto. Essi vi guideranno attraverso i problemi o organizzeranno la data e l'ora per il ritiro del prodotto, per aggiustarlo con la nostra garanzia di un anno.

**D: Non riesco a ottenere riproduzione della musica dalla mia scheda di memoria / SD.**

R: Assicurarsi che sia inserita correttamente nel dispositivo. Cambiare la modalità di CD / USB / SD. Assicurarsi che il formato del file musicale sia in FAT32.



Español

# Especificaciones

## Descripción del Producto

Todos necesitamos nuestras canciones favoritas para empezar una fiesta, ¿por qué no reproducirlas de una forma retro con esta increíble gramola? Puede parecer un clásico de 1950, pero se ha adaptado a la tecnología del siglo XXI.

Puedes reproducir música de tus CDs, USB, tarjetas de memoria, vía el AUX, la radio, Bluetooth, ¡y también con vinilo! Esto es algo auténticamente gratificante para el público y es increíblemente versátil.

Los controles y las funciones de música significan que puedes reproducir música al nivel que quieras, perfecto para un evento suave, ¡o delirios absolutos! Puedes añadir a la atmósfera con luces estáticas o cambiantes. ¡Es hora para rock n' roll.

## Especificaciones del Producto

Dimensiones: 128cm H x 69cm W x 38cm D  
Peso: 31.5Kg

## Información Técnica

Salida de energía: 40 +40 vatios  
Consumo de energía: 100 vatios  
Voltaje: 220-240V 50Hz  
Luces: 7 bombillas de colores cambiantes LED

## Garantía Monster

Si quiere devolver un producto que funciona perfectamente, ofrecemos una política de devoluciones de 14 días si el producto está sin abrir y en condiciones revendibles. Se aplica una garantía de 12 meses a todos nuestros productos eléctricos; cubriremos los costes de trabajo, componentes y devolución. Nuestra política es intentar arreglar el producto antes de realizar un intercambio o reembolso. Si por alguna razón falta una pieza por favor contáctanos dentro de los 7 primeros días tras recibir su pedido. Puedes llamar o mandar un correo electrónico a nuestro equipo amable de atención al cliente. Para ver todos los términos y condiciones, contacte con nuestro departamento de ventas vía los detalles en la página Contáctanos.

# Consejos de Seguridad

## Prácticas Seguras de Trabajo

Por favor lee la práctica de trabajo seguro para asegurar la prevención de heridas o daños al dispositivo.

No operes el dispositivo en lugares de alta temperatura o humedad ya que la máquina podría no funcionar correctamente.

No quites el panel trasero debido al riesgo de descarga eléctrica.

Sólo para uso interior.

No uses la máquina si el cable del adaptador está raído o dañado.

Cuando el dispositivo no se está usando asegúrate de que está desenchufado la corriente. Esto prevendrá daños al aparato por sobrecargas de energía.

Este aparato puede ser peligroso si el cable de energía se pone en contacto con agua ya que puede potencialmente causar descargas mortales.

Solo usar fuentes de música adecuadas.

Mantener en un lugar bien ventilado.

Sólo dejar la reparación a un técnico.

# Características del Producto

- |  |  |
|--|--|
| 1) Reproducir/Pausar                               | 13) Reproducir la anterior estación de radio |
| 2) Siguiente                                       | 14) Avanzar (-10)                            |
| 3) Volumen +                                       | 15) Luz                                      |
| 4) On/Off  | 16) Abrir/Cerrar CD                          |
| 5) Ecualizador                                     | 17) Entrada de tarjeta SD                    |
| 6) Pantalla LCD                                    | 18) Reproductor de CD                        |
| 7) Repetir   | 19) Entrada USB                              |
| 8) Programa  | 20) Modo                                     |
| 9) Avanzar (+10)                                   | 21) Energía                                  |
| 10) Estéreo/Mono                                   | 22) Volumen -                                |
| 11) Reproducción de la siguiente estación de radio | 23) Detener                                  |
| 12) Auto   | 24) Atrás                                    |

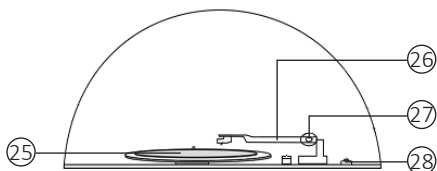
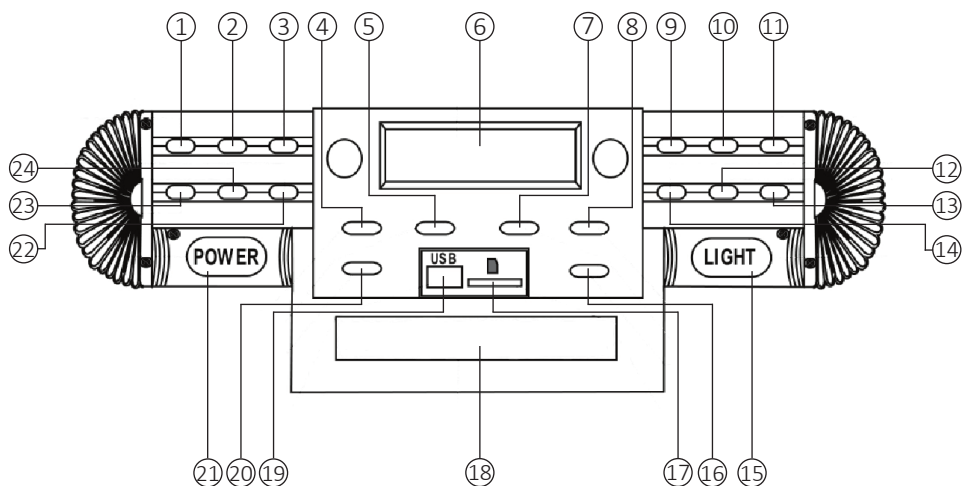

- 25) Disco de vinilo
- 26) Aguja
- 27) Brazo
- 28) Velocidad de reproducción (33/45/78)

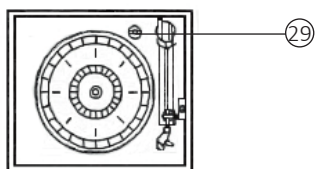

- 29) Atornillar para proteger la estación del disco de vinilo durante el transporte.

Gira el tornillo en el sentido de las agujas del reloj con una moneda a su posición más baja antes de usar el reproductor de discos por primera vez.

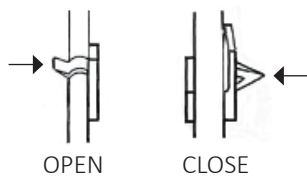

Saca el cierre antes de soltar el brazo.

# Guía del Usuario

## Guía de funciones

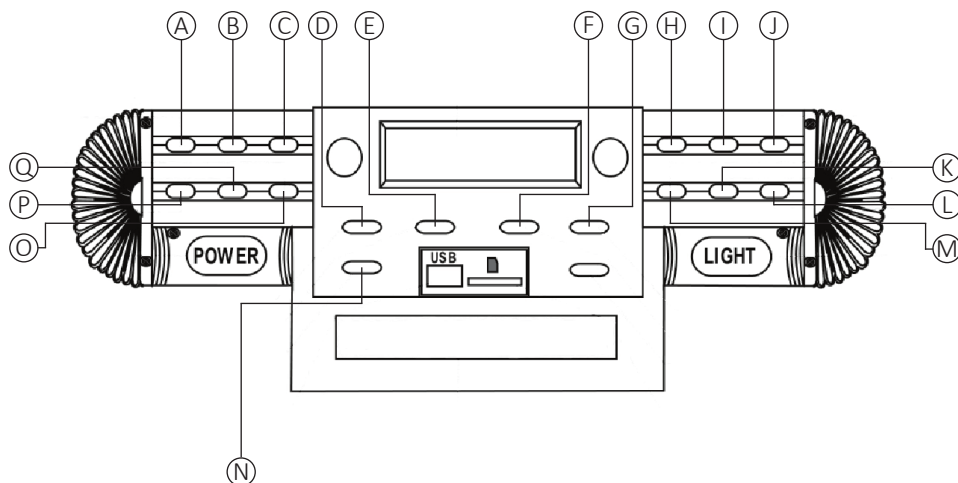

### Funciones de Gramola

- |                                   |  |
|-----------------------------------|--|
| A) <b>REPRODUCIR/PAUSAR:</b>      | Reproducir o pausar una canción.   |
| B) <b>SIGUIENTE:</b>              | Ir a la siguiente canción.   |
| C) <b>VOL+:</b>                   | Pulsa repetidamente o pulsa y aguanta para incrementar el volumen.   |
| D) <b>ON/OFF:</b>                 | Cambia los modos de standby ON/OFF.  |
| E) <b>EQ (Ecualizador):</b>       | Cambia el ajuste del ecualizador. Los precargados son Plano (FLR), Rock (ROC), Pop (POP), Jazz (JAZ), y Clásico (CLA).   |
| F) <b>REP (Repetir):</b>          | Repite una canción en particular. Pulsa el botón una vez para repetir UNA canción. Pulsa el botón dos veces para repetir TODAS las canciones. Pulsa el botón tres veces para entrar en la reproducción repetida ALEATORIA. |
| G) <b>PRG (Programa):</b>         | Te permite programar solo canciones en particular que eliges para reproducir de tu fuente de música.   |
| H) <b>F+10:</b>                   | Adelanta 10 canciones.   |
| I) <b>ST/MONO (Estéreo/Mono):</b> | Selección Estéreo/Mono en el radio.  |
| J) <b>PR+:</b>                    | Reproducir la siguiente estación de radio guardada.  |
| K) <b>AUTO:</b>                   | Pulsa para buscar automáticamente en el modo de radio y para guardar estaciones.   |
| L) <b>PR-:</b>                    | Reproduce la anterior estación de radio guardada.  |
| M) <b>F-10:</b>                   | Volver 10 canciones atrás.   |
| N) <b>MODE:</b>                   | Cambia el modo de reproducción entre CD, USB, SD, radio o vinilo.  |
| O) <b>VOL-:</b>                   | Pulsa repetidamente o pulsa y aguanta para disminuir el volumen.   |
| P) <b>STOP:</b>                   | Detiene una canción.   |
| Q) <b>BACK:</b>                   | Reproduce la canción anterior.   |

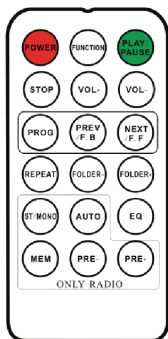

#### Funciones del Mando a Distancia

- POWER:** Sal del modo standby y entra al modo de radio AM/FM.
- FUNCTION:** Cambia el modo de reproducción – Sintonizador FM, CD, USB, SD, Bluetooth y Vinilo.
- PLAY/PAUSE:** Reproduce o pausa una canción.
- STOP:** Detiene una canción.
- VOL+:** Pulsa repetidamente o pulsa y aguanta para incrementar el volumen.
- VOL-:** Pulsa repetidamente o pulsa y aguanta para disminuir el volumen.
- PROG (Programa):** Te permite programar canciones en particular que eliges para reproducir de tu fuente de música.
- PREV/F.B (Anterior/Rebobinar):** Va a la canción anterior o pulsa y aguanta para rebobinar. Entonces puedes pulsar el botón de reproducir para empezar la reproducción.
- NEXT/F.F (Siguiete/Avance rápido):** Va a la siguiente canción o pulsa y aguanta para avanzar rápidamente. Entonces puedes pulsar el botón de reproducir para empezar la reproducción.
- REPEAT:** Repite una canción en particular. Pulsa el botón una vez para repetir UNA canción. Pulsa el botón dos veces para repetir TODAS las canciones. Pulsa el botón tres veces para entrar a la reproducción repetida ALEATORIA.
- FOLDER-:** Pulsa para saltar la primera canción en la carpeta anterior. Si la gramola está en un modo aleatorio ('RAN') la función de salto de carpetas estará inhabilitada.
- FOLDER+:** Pulsa para saltar a la primera canción en la siguiente carpeta. Si la gramola está en un modo aleatorio ('RAN') la función de salto de carpetas estará inhabilitada.
- ST/MONO (Stereo/Mono):** Selección Estéreo/Mono en la radio (donde sea posible).
- AUTO:** Pulsa para realizar una búsqueda automática en el modo de radio y para guardar estaciones.
- EQ (Ecuualizador):** Cambia el ajuste del ecualizador. Las precargadas en la gramola son Plano (FLR), Rock (ROC), Pop (POP), Jazz (JAZ), y Clásico (CLA).
- MEM (Memory):** Sintoniza la radio a la estación deseada. La gramola tiene una memoria de almacenamiento de 20 estaciones.
- PRE-:** Reproducir la anterior estación de radio guardada.
- PRE+:** Reproducir la siguiente estación de radio guardada.

# Instrucciones de Operación

## Ajustando la Hora

- 1) Cuando la gramola entra al modo standby el panel LCD se iluminará y aparecerá '00:00' en el panel LCD. La hora está en el formato de 24 horas.
- 2) Para ajustar la hora, simplemente pulsa el botón PROG en el panel de control o mando a distancia y aguanta este botón por 3-5 segundos, hasta que aparezca '24-H' en la pantalla. Cuando esté '24-H' en la pantalla pulsa el botón PROG de nuevo.
- 3) La pantalla volverá a '00:00' en la pantalla pero con el '00' parpadeando. Usa los botones NEXT y/o BACK en el panel de control o los botones PREV/F.B y/o NEXT/F.F en el mando a distancia, para seleccionar la hora correcta. Pulsa el botón PROG para confirmar. El siguiente '00' estará parpadeando.
- 4) Repite este mismo proceso para ajustar los minutos en el reloj.

**Por favor toma nota:** La hora solo se guardará en la gramola cuando está encendida. Si quieres guardar la hora en tu sinfonola, no pulses el botón POWER para apagar el dispositivo. Simplemente pulsa el botón ON/OFF para poner la gramola en standby. Si el botón POWER se usa para apagar la gramola, borrará el ajuste de la hora y se tendrá que repetir el proceso de arriba para restablecer la hora correcta cuando esté encendida.

## Disco de Vinilo

- 1) Pulsa el botón 'MODE' hasta que la pantalla LCD ponga 'PH'.
- 2) Pon el disco de vinilo en el reproductor.
- 3) Selecciónala la velocidad de reproducción (33/45/78) moviendo la aguja.
- 4) La música deberá empezar a reproducirse.

**Por favor toma nota:** El brazo se moverá automáticamente y volverá a su zona de acoplamiento tras llegar al final del disco.

## Reproducción de CDs

- 1) Coloca un CD en la bandeja de discos.
- 2) No toques el láser del CD y asegúrate de que la etiqueta está mirando hacia arriba.
- 3) Pulsa el botón 'MODE' hasta que la pantalla LCD indique '----'. En poco tiempo, la pantalla enseñará un número de canciones y empezará a reproducirlas.
- 4) Pulsa 'Next/Prev' para seleccionar la canción deseada.
- 5) Pulsa 'RPT' una vez para repetir una canción, la indicación REP en la parte superior izquierda de la pantalla LCD parpadeará. Pulsa 'RPT' una vez más para repetir todas las canciones y la indicación REP en la parte superior izquierda de la pantalla LCD aparecerá. Pulsa 'RPT' de nuevo para cancelar la función de repetición.
- 6) Para reproducir canciones aleatoriamente, pulsa 'RPT' hasta que la pantalla LCD señale 'RAN' en la parte baja de la pantalla.
- 7) Para programar, pulsa el botón 'STOP' para detener la reproducción. Pulsa 'PROG' para entrar el modo de programación. La pantalla led parpadeará e indicará 'P01', selecciona la canción que quieres programar y pulsa 'PROG' de nuevo. Pulsa 'Play/Pause' otra vez para parar la programación y empezar la reproducción para las canciones programadas. Esta unidad puede programar hasta 20 canciones.

## Usando la Radio

La gramola tiene un sintonizador FM incluido con una función de búsqueda automática. Tiene una memoria programable de 20 estaciones.

- 1) Usándolo por primera vez, pulsa el botón POWER y la gramola entrará al modo standby. Pulsa el botón ON/OFF en el mando a distancia para encender la gramola. La gramola deberá entrar al modo FM y la pantalla LCD enseñará FM 87.5MHz. Los altavoces emitirán un sonido estático al menos que la frecuencia contenga una estación de radio en tu zona. Si no empieza automáticamente en el modo de radio FM, pulsa el botón MODE en la gramola o el botón FUNCTION en el mando hasta entrar al modo de radio FM.

### Para buscar y añadir automáticamente 20 estaciones de radio:

- 1) Coloca la antena de detrás de la gramola hacia arriba.
- 2) Pulsa el botón 'AUTO'. Esto buscará automáticamente las estaciones.
- 3) Al terminar la búsqueda, escucharás la primera estación que encontré. Dependiendo de tu zona local, podrían haber menos de 20 estaciones guardadas.
- 4) Pulsa los botones 'PR+' y 'PR-' para ir por las estaciones encontradas.

### Para buscar y añadir manualmente 20 estaciones de radio:

- 1) Coloca la antena de detrás de la gramola hacia arriba.
- 2) En el modo Radio, pulsa el botón 'NEXT' hasta encontrar una estación que quieres guardar. Al encontrarla, pulsa 'MEM'. Al pulsar 'MEM', la pantalla LCD pondrá 'P01'. Pulsa 'MEM' de nuevo para guardar la estación. Por ejemplo, cuando buscas y encuentras FM89.8, para guardar esta frecuencia pulsa el botón 'MEM'. La pantalla LCD enseñará 'P01' y 'MEM' – parpadearán. Pulsa el botón 'MEM' de nuevo y la frecuencia FM89.8 se guardará en P01.
- 3) Para elegir la orden de las estaciones, por ejemplo si quieres guardar FM89.8 en P02, pulsa el botón 'MEM', seguido de 'PR+'. La pantalla LCD enseñará 'P02' y 'MEM'. Pulsa el botón 'MEM' de nuevo para guardar en P02. Repite este proceso usando los botones 'PR+' y 'PR-' para elegir la orden para otras estaciones.

## Emparejamiento de Bluetooth

- 1) Pulsa el botón 'MODE' hasta que la pantalla LCD enseñe 'bl'. La gramola se podrá descubrir tras 3 segundos.
- 2) Enciende el dispositivo Bluetooth y déjalo buscar automáticamente por los dispositivos Bluetooth disponibles.
- 3) De la lista de dispositivos Bluetooth, elige el dispositivo llamado 'Jukebox'.
- 4) Cuando se haya completado el emparejamiento, el Bluetooth indicará 'conectado'.
- 5) Cuando se haya completado el emparejamiento, la canción del dispositivo Bluetooth empezará a reproducirse automáticamente.

## Reproducción Bluetooth

La reproducción Bluetooth se puede controlar vía tu dispositivo Bluetooth, la gramola o el mando.

1) Para controlar la reproducción desde la gramola/el mando:

Pulsa "VOL+/-" para controlar el nivel de sonido.

Pulsa "Next/Prev" para seleccionar la siguiente y la anterior canción respectivamente.

Pulsa "PLAY/PAUSE" para pausar o continuar la reproducción.

2) Para terminar el emparejamiento, pulsa el botón "MODE" a otra función o apaga la conexión Bluetooth del dispositivo Bluetooth.

## Cable AUX

1) Asegúrate de que el interruptor AUX IN detrás de la gramola está en la posición ON.

2) Asegúrate de que el dial de la función está en la posición AUX.

3) Enchufa el cable de entrada del AUX de detrás de la gramola en tu iPhone/iPod u otro dispositivo MP3. El cable AUX tiene que estar enchufado en el enchufe de audífonos de tu iPhone/iPod u otro dispositivo MP3.

4) Asegúrate de que el enchufe de salida de la línea detrás de la gramola está en la posición off al usar la entrada AUX.

5) Asegúrate de que el interruptor del altavoz está encendido si ninguno está conectado.

6) Pulsa reproducir! Si no escuchas nada, sube el volumen en la gramola o con el mando.

## USB/SD

1) Asegúrate de que la gramola está apagada antes de colocar el USB o la tarjeta SD. Asegúrate de que los archivos de música están en formato FAT32.

2) Pulsa el botón 'Mode' hasta que la pantalla LCD enseñe 'USB----'. El dispositivo entonces enseñará el número de la carpeta y la cantidad de canciones y empezará la reproducción.

3) Pulsa "Next/Prev" o "F+/ -10" para seleccionar tu canción deseada.

4) Pulsa "RPT" una vez para repetir una canción, la indicación REP en la parte superior izquierda de la pantalla LCD parpadeará.

Pulsa "RPT" de nuevo para repetir todas las canciones en las carpetas. La indicación REP en la parte superior izquierda de la pantalla LCD aparecerá. Pulsa "RPT" una tercera vez para cancelar la función de repetición.

5) Para reproducir canciones aleatoriamente, pulsa el botón "RPT" hasta que aparezca "RAN" en la pantalla led en la parte baja de la pantalla.

6) Para programar, pulsa el botón "STOP" para detener la reproducción. Pulsa "PROG" para entrar al modo de programación. La pantalla LED parpadeará e indicará "P01". Selecciona la canción que quieras programar y pulsa "PROG" de nuevo. Pulsa "Play/Pause" para detener la programación y empezar la reproducción de las canciones programadas. Esta unidad puede programar hasta 20 canciones.

## Encendiendo Los Efectos de Luz

La gramola tiene tubos de luz LED que cambian de color, característicos del reproductor CD y compartimento del USB/SD y debajo del panel de altavoces.

1) Para encender los efectos de luz LED simplemente pulsa el botón LIGHT. Se iluminarán todos los efectos de luz LED.

**Por favor toma nota:** Los efectos de luz operan independientemente del botón POWER. El botón LIGHT controla la energía a los efectos de luz y el botón POWER controla la energía a las funciones de audio y la pantalla de la gramola.

2) En la parte trasera de la gramola, hay un interruptor 'LED Light Mode' que tiene dos opciones; 'PLAY' y 'HOLD'. En el modo 'PLAY', los tubos LED cambiarán lentamente de color continuamente. En 'HOLD' las luces LED se iluminarán de sólo un color.

3) Para apagar los efectos de luz simplemente pulsa el botón 'LIGHT' de nuevo, y no estarán iluminados los efectos de luz.

# Risoluzione Problemi

## Guida alla Risoluzione

Por favor lee la guía de abajo si tienes algún problema o fallos con tu dispositivo.

**Q: No hay salida de sonido.**

A: Asegúrate de que se haya conectado firmemente el cable de energía. Tras ajustar las funciones correctas de reproducción y pulsar reproducir en una canción, gira el dial de volumen en el sentido de las agujas del reloj. Si aún no hay sonido, pulsa el botón de restablecimiento, coloca el enchufe de AUX IN a 'OFF' y saca el cable RCA. Pon el altavoz externo a 'ON', localizado en la cubierta trasera.

**Q: Hay un ruido de zumbido severo saliendo de la gramola.**

A: Asegúrate de que la gramola no está cerca de una televisión o un sistema de sonido separado.

**Q: No puedo obtener ninguna recepción de radio.**

A: Asegúrate de que el selector de modo está en la posición correcta. Coloca el enchufe de AUX IN en 'Off'. Ajusta el volumen, gira el selector de sintonización para encontrar una estación de radio.

**Q: No puedo hacer que mi CD reproduzca y el sonido salta.**

A: Asegúrate de que el cable de energía está bien conectado, y pulsa el botón de encendido. Asegúrate de que el disco está limpio y bien colocado (la etiqueta hacia arriba). Asegúrate de que el selector de modo está colocado en la posición correcta. Coloca el enchufe AUX IN a 'Off'. Ajusta el volumen.

Si aún así no reproduce, simplemente llámanos o manda un correo electrónico a nuestro equipo de Soporte. Te guiaremos para solucionar problemas o organizarán una fecha y hora para recoger el producto y arreglarlo con nuestra garantía de un año.

**Q: No puedo hacer que la música se reproduzca de mi pen drive/tarjeta SD.**

A: Asegúrate de que está bien insertada en la máquina. Cambia el modo a CD/USB/CD. Asegúrate de que el formato de los archivos de música es FAT32.

# Contact US

## Sales Department

For information regarding this device or other products from our Monster divisions please use the following details below.

Tel: +44 (0)1347 878888  
Email: hello@monstershop.co.uk

## Support Department

If this item arrives damaged, with missing pieces or you have not opened the racking and want to return it please use the following details below.

Tel: +44 (0)1347 878887  
Email: help@monstershop.co.uk

## Website

To view our product range and fantastic offers in the Monster Racking division please visit our website.

[www.monstershop.co.uk](http://www.monstershop.co.uk)

## Address

To visit our office Monster House and view our products, send postal correspondence or return items our address is provided below.

Monster House, Alan Farnaby Way, Sheriff Hutton Industrial Estate, Sheriff Hutton, York YO60 6PG

# Contactez Nous

## Département Commercial

Pour plus d'informations concernant cet appareil ou d'autres produits de nos divisions de Monster veuillez utiliser les détails suivants ci-dessous.

Tél: +44 (0)1347 878888  
Email: hello@monstershop.co.uk

## Département de Soutien

Pour les interrogations concernant cet appareil, la garantie, les retours ou les défauts de déclaration veuillez utiliser les détails suivants ci-dessous.

Tél: +44 (0)1347 878887  
Email: help@monstershop.co.uk

## Site Web

Pour consulter notre gamme de produits et nos offres fantastiques dans les divisions Monster veuillez visiter notre site Web.

[www.monstershop.co.uk](http://www.monstershop.co.uk)

## Adresse

Pour visiter notre bureau Monster House et voir nos produits, envoyez du courrier postal ou retournez les articles à notre adresse est fournie ci-dessous.

Monster House, Alan Farnaby Way, Sheriff Hutton Industrial Estate, Sheriff Hutton, York YO60 6PG

# Kontaktieren Sie Uns

## Verkaufsabteilung

Für Informationen bezüglich dieses Geräts oder anderer Produkte aus unserer Monster-Abteilung, benutzen Sie die folgenden unten aufgeführten Angaben.

Tel: +44 (0)1347 878888  
Email: hello@monstershop.co.uk

## Support-Abteilung

Für Fragen über dieses Gerät, die Garantie, Rückgaben oder bei Störungen, benutzen Sie die folgenden unten aufgeführten Angaben.

Tel: +44 (0)1347 878887  
Email: help@monstershop.co.uk

## Webseite

Um unser Sortiment und unsere fantastischen Angebote in den Monster-Abteilungen anzuschauen, besuchen Sie bitte unsere Webseite.

[www.monstershop.co.uk](http://www.monstershop.co.uk)

## Adresse

Um unseren Monster Hauptsitz zu besuchen und unsere Produkte anzuschauen, Briefsendungen zu verschicken oder auch Artikel zurück zu versenden, ist unsere Adresse unten bereitgestellt.

Monster House, Alan Farnaby Way, Sheriff Hutton Industrial Estate, Sheriff Hutton, York YO60 6PG



# Contattaci

## Dipartimento Vendite

Per informazioni riguardanti questo dispositivo o altri prodotti dalle categorie Monster utilizzare i dettagli sotto riportati.

Tel: +44 (0)1347 878888  
Email: [hello@monstershop.co.uk](mailto:hello@monstershop.co.uk)

## Dipartimento Supporto

Per domande riguardo dispositivo, garanzia, reso o per riferire di guasti, utilizzare i dettagli sotto riportati.

Tel: +44 (0)1347 878887  
Email: [help@monstershop.co.uk](mailto:help@monstershop.co.uk)

## Sito Web

Per vedere la nostra gamma di prodotti e fantastiche offerte fra le categorie Monster, visitare il nostro sito web.

[www.monstershop.co.uk](http://www.monstershop.co.uk)

## Indirizzo

Per visitare il nostro ufficio Monster House e vedere i nostri prodotti, inviare corrispondenze postali o rendere un prodotto fare riferimento all'indirizzo sotto riportato.

Monster House, Alan Farnaby Way, Sheriff Hutton Industrial Estate, Sheriff Hutton, York YO60 6PG

# Contáctanos

## Departamento de Ventas

Para información sobre este dispositivo u otros productos de nuestras divisiones de Monster por favor use los siguientes detalles.

Teléfono: +44 (0)1347 878888  
Correo electrónico: [hello@monstershop.co.uk](mailto:hello@monstershop.co.uk)

## Departamento de Soporte

Para consultas sobre este dispositivo, la garantía, devoluciones o denuncias de fallos por favor use los siguientes detalles.

Teléfono: +44 (0)1347 878887  
Correo electrónico: [help@monstershop.co.uk](mailto:help@monstershop.co.uk)

## Página Web

Para ver nuestra gama de productos y ofertas fantásticas en las divisiones de Monster por favor visite nuestra página web.

[www.monstershop.co.uk](http://www.monstershop.co.uk)

## Dirección

Para visitar nuestra oficina Monster House y ver nuestros productos, enviar correspondencia o devolver productos que suministramos nuestra dirección está abajo.

Monster House, Alan Farnaby Way, Sheriff Hutton Industrial Estate, Sheriff Hutton, York YO60 6PG





---

Monster Group (UK) is one of the UK's fastest growing online retailers. We supply a diverse range of products which offer exceptional value for money. We strive to provide the best possible customer experience with free UK delivery across all our products and a Monster Guarantee for 100% satisfaction.

Our dedicated customer service team will be more than happy to help with any questions you may have.

Home & Garden  
Storage Shelving  
Sign & Digital  
Retail & Hospitality  
Commercial Equipment

---

Groupe de Monster (Royaume-Uni) est l'un des détaillants en ligne les plus dynamiques du Royaume-Uni. Nous fournissons une gamme diversifiée de produits qui offrent une valeur exceptionnelle pour l'argent. Nous cherchons à fournir la meilleure expérience client possible avec livraison gratuite au Royaume-Uni à travers l'ensemble de nos produits et une garantie de Monster pour 100% de satisfaction.

Notre équipe du service clientèle seront plus qu'heureux de vous aider avec n'importe quelle question que vous pourriez avoir.

Maison et Jardin  
Étagères de stockage  
Signe et numérique  
Vente au détail et hospitalité  
Équipement commercial

---

Monster Group (UK) ist eines der schnellwachsenden Online-Anbieter Großbritanniens. Wir bieten ein breit gefächertes Sortiment an, das über außerordentlich preiswerte Angebote verfügt. Wir sind bestrebt, die bestmögliche Kundenzufriedenheit zusätzlich kostenloser UK Lieferung auf alle unsere Produkte und einer Monster Garantie für 100% Zufriedenheit bereitzustellen.

Unser freundliches Kundenservice-Team ist gerne bereit, Ihnen bei jeglichen Fragen behilflich zu sein.

Haus & Garten  
Lagerregale  
Grafik & Design  
Lösungen für Einzelhandel & Gastronomie  
Lösungen für kommerzielle Zwecke

---

Monster Group (UK) è uno dei rivenditori online dalla crescita più rapida nel Regno Unito. Forniamo un vasto range di prodotti, i quali offrono un valore economico eccezionale. Ci sforziamo nel procurare la migliore esperienza al cliente, con spedizioni gratis in tutto il Regno Unito per tutti i nostri prodotti ed una Garanzia Monster per il 100% della soddisfazione.

Il nostro team attento e scrupoloso sarà più che felice di aiutarvi con qualsiasi domanda voi abbiate.

Casa & Giardino  
Scaffali per Magazzini  
Cartelli & Digitale  
Commercio al dettaglio & Ospitalità  
Attrezzatura commerciale

---

Monster Group (UK) es uno de los minoristas con un crecimiento más rápido del Reino Unido. Disponemos de una amplia gama de productos que ofrecen un valor excepcional por su precio. Nos esforzamos para dar la mejor experiencia posible a nuestros clientes con envío gratuito al Reino Unido para todos nuestros productos y una garantía Monster para el 100% de satisfacción.

Nuestro equipo de atención al cliente estará encantado de ayudarle con cualquier duda que tenga.

Casa y jardín  
Estanterías de almacenamiento  
Signo y digital  
Venta al por menor y hospitalidad  
Equipamiento comercial

---