



Wire Racking

211620 / 211621 / 211622 / 211623 / 211624

INSTRUCTION MANUAL

www.monstershop.co.uk



SPECIFICATION

PRODUCT DESCRIPTION

This KuKoo Wire Racking unit will exceed your expectations, not only does it have 5 adjustable wire shelves each one is able to hold up to 200kgs.

The KuKoo Wire Racking unit is available in 5 different sizes and made from high quality Chrome Plated Carbon Steel for incredible strength.

PRODUCT SPECIFICS

	211620	211621	211622	211623	211624
Height (cm)	180	180	180	180	180
Width (cm)	90	90	120	150	120
Depth (cm)	35	45	45	45	60

ITEM CONTENTS

Description	Quantity
Wire Shelves	5
Upper Uprights	4
Lower Uprights	4
Double Threaded Upright Connector	4
Black Sleeves	40
Feet	4

SPECIFICATION

PRODUCT FEATURES

- A. Wire Shelf
- B. Racking Upright - grooved 25mm increments
- C. Plastic Black Sleeves
- D. Adjustable Feet



Monster Group UK Limited's liability will be limited to the commercial value of the product only.

SAFETY ADVICE

SAFE WORKING PRACTICE



WARNING!

Two competent people wearing safety gloves, safety shoes and protective eyewear are recommended to undertake the assembly.

- DO NOT use bleach to clean. Surfaces can be wiped with a damp cloth soaked in warm water or a mild detergent.
- DO NOT stand or climb on shelving.
- Place heavy objects on lowest shelf.
- Distribute weight as evenly as possible.
- DO NOT drop heavy objects on shelves.
- Strictly follow weight capacity guidelines below.
- Never exceed 1000kg on the Wire Racking - 200kg per shelf.

USER GUIDE

ASSEMBLY INSTRUCTIONS

Attach plastic black sleeves for the bottom shelf to all 4 uprights. Make sure the sleeves are at the same position on all uprights.

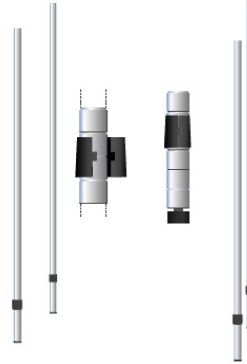

Insert the uprights through the holes of the shelf -one-by-one and secure the shelf in place with a rubber mallet.



Attach plastic black sleeves at the desired height for the second shelf.



USER GUIDE

ASSEMBLY INSTRUCTIONS

Put the next shelf on the uprights, slide to the plastic black sleeves and secure with the mallet. Repeat steps 3 and 4 until you complete all levels.



Adjust the feet if necessary or the floor is uneven.

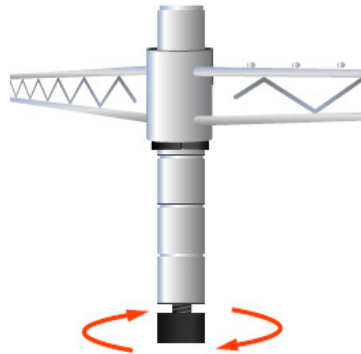

TROUBLESHOOTING

RESOLUTION GUIDE

WHAT DO I DO IF THERE ARE MISSING PARTS FROM MY ORDER?

If there appears to be any part missing from your order, contact our friendly and helpful Customer Support Team within 7 days of receipt.

**FOR ALL OTHER ISSUES, PLEASE CONTACT OUR
CUSTOMER SUPPORT TEAM.**

SPÉCIFICATIONS

DESCRIPTION DU PRODUIT

Cette étagère en fil métallique KuKoo dépassera vos attentes, car non seulement elle dispose de 5 niveaux en fil métallique réglables, mais chacune peut supporter jusqu'à 200kg.

L'étagères en fil métallique KuKoo est disponible en 5 tailles différentes et est fabriquée en acier de carbone plaqué chrome de haute qualité pour une résistance incroyable.

DÉTAILS DU PRODUIT

	211620	211621	211622	211623	211624
Hauteur (cm)	180	180	180	180	180
Largeur (cm)	90	90	120	150	120
Profondeur (cm)	35	45	45	45	60

CONTENU DE L'ARTICLE

Description	Quantité
Planche en fil métallique	5
Montants supérieurs	4
Montants inférieurs	4
Connecteur à double filetage pour montant vertical	4
Manchons noirs	40
Pieds	4

SPÉCIFICATIONS

CARACTÉRISTIQUES DU PRODUIT

- A. Étagère en fil métallique
- B. Montant d'étagère - rainuré par incréments de 25 mm
- C. Manchons noirs
- D. Pieds réglables



La responsabilité de Monster Group UK Limited sera limitée à la valeur commerciale du produit.

CONSEILS DE SÉCURITÉ

! PRATIQUE DE TRAVAIL SÉCURITAIRE



ATTENTION !

Il est recommandé que deux personnes compétentes portant des gants de sécurité, des chaussures de sécurité et des lunettes de protection effectuent l'assemblage.

- NE PAS utiliser d'eau de Javel pour nettoyer. Les surfaces peuvent être essuyées avec un chiffon humide imbibé d'eau tiède ou d'un détergent doux.
- NE PAS se tenir ou monter sur les étagères.
- Placez des objets lourds sur le niveau inférieur.
- Répartissez le poids aussi uniformément que possible.
- NE PAS faire tomber d'objets lourds sur les étagères.
- Suivez strictement les directives de capacité de poids ci-dessous.
- Ne jamais dépasser 1000 kg sur l'étagère en fil métallique - 200 kg par planche.

GUIDE DE L'UTILISATEUR

INSTRUCTIONS D'ASSEMBLAGE

Fixez les colliers en plastique pour
La planche inférieure sur les 4 montants
verticaux. Assurez-vous que les colliers
sont dans la même position sur tous les
montants verticaux.

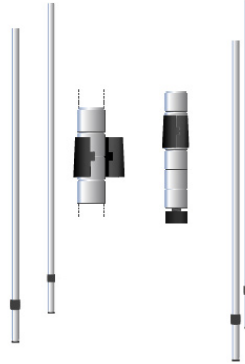

Insérez les montants à travers les trous
de la planche, un par un, et fixez-la en
place avec un maillet en caoutchouc.



Fixez les colliers en plastique à la hauteur
souhaitée pour la deuxième planche.



GUIDE DE L'UTILISATEUR

INSTRUCTIONS D'ASSEMBLAGE

Placez la prochaine planche sur les montants, glissez-la jusqu'aux colliers en plastique et fixez-la avec le maillot. Répétez les étapes 3 et 4 jusqu'à ce que vous ayez terminé tous les niveaux.



Ajustez les pieds si nécessaire ou si le sol est inégal.

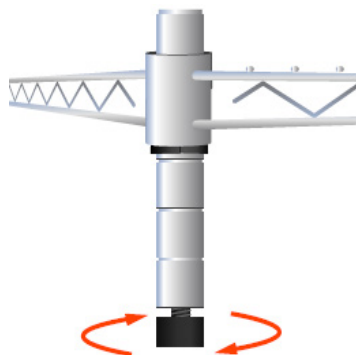

DÉPANNAGE

GUIDE DE RÉOLUTION

QUE FAIRE S'IL MANQUE DES PIÈCES À MA COMMANDE?

S'il semble manquer des pièces à votre commande, contactez notre équipe du service client dans les 7 jours suivant la réception.

**POUR TOUT AUTRE PROBLÈME, VEUILLEZ
CONTACTER NOTRE ÉQUIPE DU SERVICE CLIENT.**

SPEZIFIKATIONEN

PRODUKTBE SCHREIBUNG

Diese KuKoo Drahtregal-Einheit wird Ihre Erwartungen übertreffen. Es hat nicht nur 5 verstellbare Drahtregale, sondern jedes ist in der Lage, bis zu 200 kg zu halten.

Die KuKoo Drahtregal-Einheit ist in 5 verschiedenen Größen erhältlich und besteht aus hochwertigem verchromtem Kohlenstoffstahl für unglaubliche Stärke.

PRODUKTSPEZIFIKATIONEN

	211620	211621	211622	211623	211624
Höhe (cm)	180	180	180	180	180
Breite(cm)	90	90	120	150	120
Tiefe (cm)	35	45	45	45	60

INHALT DER VERPACKUNG

Beschreibung	Menge
Drahtregale	5
Obere Regalträger	4
Untere Regalträger	4
Doppelt Regal verbinder	4
Regalverriegelungsclips	40
Füße	4

SPEZIFIKATION

PRODUKTMERKMALE

- A. Drahtregal
- B. Regalträger- gerillte 25mm Abstände
- C. Schwarze Regalverriegelungsclips
- D. Verstellbare FüÙe



Die Haftung von Monster Group UK Limited ist auf den Handelswert des Produkts beschränkt.

SICHERHEITSHINWEIS

! SICHERES ARBEITEN



WARNUNG!

Es wird empfohlen, dass zwei kompetente Personen mit Sicherheitshandschuhen, Sicherheitsschuhen und Schutzbrillen die Montage durchführen.

- Verwenden Sie KEIN Bleichmittel zum Reinigen. Oberflächen können mit einem feuchten Tuch abgewischt werden, das mit warmem Wasser oder einem milden Reinigungsmittel angefeuchtet ist.
- Stehen Sie nicht auf den Regalen oder klettern Sie auf ihnen herum.
- Platzieren Sie schwere Gegenstände auf dem untersten Regal.
- Verteilen Sie das Gewicht so gleichmäßig wie möglich.
- Lassen Sie keine schweren Gegenstände auf die Regale fallen.
- Befolgen Sie streng die unten aufgeführten Gewichtskapazitätsrichtlinien.
- Überschreiten Sie niemals 1000 kg auf dem Drahtregal - 200 kg pro Regal.

BENUTZERLEITFADEN

MONTAGEANLEITUNGEN

Befestigen Sie die Regalverriegelungsclips für die untere Ebene an alle 4 Regalträger. Stellen Sie sicher, dass die Clips auf allen Trägern in derselben Position angebracht werden.

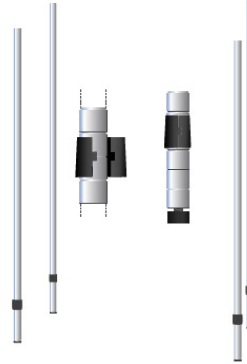

Stecken Sie die Regalseiten nacheinander durch die Löcher des Regals ein und befestigen Sie das Regal mit einem Gummihammer an Ort und Stelle.



Befestigen Sie die Regalverriegelungsclips auf der gewünschten Höhe für das zweite Regal.



BENUTZERLEITFADEN

MONTAGEANLEITUNGEN

Legen Sie das nächste Ebene auf die Regalseiten, schieben Sie es bis zu den Regalverriegelungsclips und befestigen Sie diese mit dem Hammer.
Wiederholen Sie die Schritte 3 und 4, bis Sie alle Ebenen abgeschlossen haben.



Passen Sie bei Bedarf die FüÙe an, falls der Boden uneben ist.

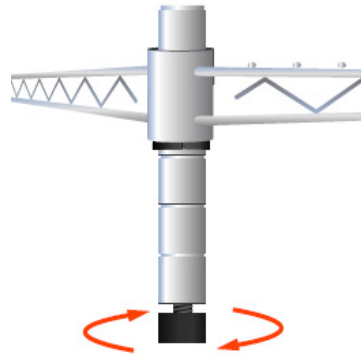

FEHLERBEHEBUNG

LÖSUNGSGUIDE

WAS MACHE ICH, WENN BEI MEINER BESTELLUNG TEILE FEHLEN?

Falls bei Ihrer Bestellung ein Teil zu fehlen scheint, wenden Sie sich bitte innerhalb von 7 Tagen nach Erhalt der Ware an unser freundliches und hilfsbereites Kundenservice-Team.

**FÜR ALLE ANDEREN FRAGEN WENDEN SIE SICH BITTE AN
UNSER KUNDENSERVICE-TEAM.**



ESPECIFICACIONES

DESCRIPCIÓN DEL PRODUCTO

Esta unidad de estantes de alambre de KuKoo superará sus expectativas, no solo tiene 5 estantes de alambre ajustables, cada uno puede soportar hasta 200 kg.

La unidad de estantes de alambre de KuKoo está disponible en 5 tamaños diferentes y está hecha de acero al carbono cromado de alta calidad para una resistencia increíble.

ESPECIFICACIONES DEL PRODUCTO

	211620	211621	211622	211623	211624
Altura (cm)	180	180	180	180	180
Ancho (cm)	90	90	120	150	120
Profundidad (cm)	35	45	45	45	60

CONTENIDO DEL PAQUETE

Descripción	Cantidad
Estantes de alambre	5
Postes superiores	4
Postes inferiores	4
Conector de poste doble roscado	4
Tubos negros	40
Pies	4

ESPECIFICACIONES

CARACTERÍSTICAS DEL PRODUCTO

- A. Estante de alambre
- B. Poste de estantería - acanalado en incrementos de 25 mm
- C. Tubos negros
- D. Pies ajustables



La responsabilidad de Monster Group UK Limited estará limitada únicamente al valor comercial del producto.

CONSEJOS DE SEGURIDAD

! PRÁCTICAS DE TRABAJO SEGURAS



¡ADVERTENCIA!

Se recomienda que dos personas competentes que usen guantes de seguridad, zapatos de seguridad y protección ocular realicen el montaje.

- NO use lejía para limpiar. Las superficies se pueden limpiar con un paño húmedo humedecido con agua tibia o un detergente suave.
- NO se ponga de pie ni suba a los estantes.
- Coloque objetos pesados en el estante más bajo.
- Distribuya el peso lo más uniformemente posible.
- NO deje caer objetos pesados sobre los estantes.
- Siga estrictamente las pautas de capacidad de peso que se indican a continuación.
- Nunca exceda los 1000 kg en los estantes de alambre - 200 kg por estante

GUÍA DEL USUARIO

INSTRUCCIONES DE ENSAMBLAJE

Coloque los collares de plástico para el estante inferior en los 4 postes. Asegúrese de que los collares estén en la misma posición en todos los postes.

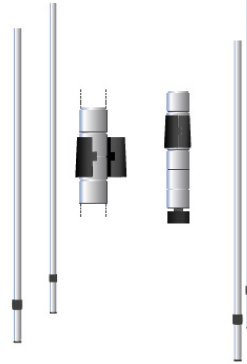

Inserte los postes a través de los agujeros del estante uno por uno y asegure el estante en su lugar con un mazo de goma.



Coloque los collares de plástico a la altura deseada para el segundo estante.



GUÍA DEL USUARIO

INSTRUCCIONES DE ENSAMBLAJE

Coloque el siguiente estante sobre los postes, deslícelo hacia los collares de plástico y asegúrelo con el mazo. Repita los pasos 3 y 4 hasta completar todos los niveles.



Ajuste los pies si es necesario o si el piso es irregular.

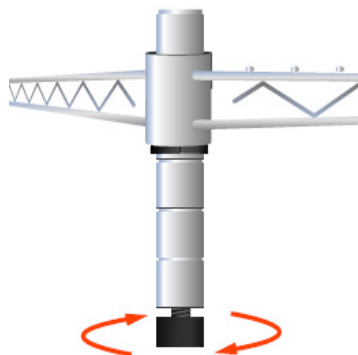

SOLUCIÓN DE PROBLEMAS

GUÍA DE RESOLUCIÓN

¿QUÉ PUEDO HACER SI LE FALTAN PIEZAS A MI PEDIDO?

Si parece faltar alguna pieza en su pedido, por favor, comuníquese con nuestro amable y servicial Equipo de Atención al Cliente en los 7 días posteriores a la recepción de su pedido.

**PARA CUALQUIER OTRO PROBLEMA, POR FAVOR CONTACTE
CON NUESTRO EQUIPO DE ATENCIÓN AL CLIENTE**

SPECIFICHE

DESCRIZIONE DEL PRODOTTO

Questa unità di scaffalatura metallica a griglia KuKoo supererà le tue aspettative, non solo ha 5 ripiani in filo d'acciaio regolabili, ma ognuno è in grado di sostenere fino a 200 kg.

L'unità di scaffalatura metallica a griglia KuKoo è disponibile in 5 diverse dimensioni ed è realizzata in acciaio al carbonio cromato di alta qualità per una resistenza incredibile.

SPECIFICHE DEL PRODOTTO

	211620	211621	211622	211623	211624
Altezza (cm)	180	180	180	180	180
Larghezza (cm)	90	90	120	150	120
Profondità (cm)	35	45	45	45	60

CONTENUTO DELLA CONFEZIONE

Descrizione	Quantità
Ripiani in filo d'acciaio	5
Montanti superiori	4
Montanti inferiori	4
Connettore verticale a doppio filettatura	4
Guaine nere	40
Piedini	4

SPECIFICHE

CARATTERISTICHE DEL PRODOTTO

- A. Ripiano in filo d'acciaio
- B. Montante della scaffalatura - scanalato a incrementi di 25mm
- C. Guaine nere
- D. Piedini regolabili



La responsabilità di Monster Group UK Limited sarà limitata al solo valore commerciale del prodotto.

CONSIGLI PER LA SICUREZZA

PRATICHE DI LAVORO SICURA



ATTENZIONE!

Si consiglia l'utilizzo di due persone competenti che indossino guanti di protezione, scarpe di sicurezza e occhiali protettivi per effettuare il montaggio.

- NON usare candeggina per pulire. Le superfici possono essere pulite con un panno umido imbevuto di acqua tiepida o un detergente delicato.
- Non stare o salire sui ripiani.
- Mettere gli oggetti pesanti sul ripiano più basso.
- Distribuire il peso il più uniformemente possibile.
- Non far cadere oggetti pesanti sui ripiani.
- Seguire rigorosamente le linee guida della capacità di peso riportate di seguito.
- Non superare mai 1000 kg sulla scaffalatura metallica a griglia - 200 kg per ripiano.

GUIDA UTENTE

ISTRUZIONI PER IL MONTAGGIO

Fissare le guaine di plastica per il ripiano inferiore a tutti e 4 i montanti. Assicurarsi che le guaine siano nella stessa posizione su tutti i montanti.

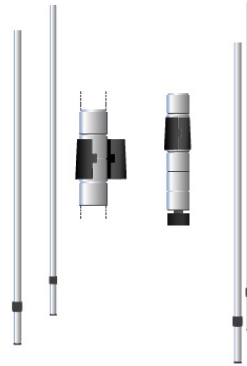

Inserire i montanti attraverso i fori del ripiano, uno alla volta, e fissare il ripiano in posizione con un martello in gomma.



Fissare le guaine di plastica alla altezza desiderata per il secondo ripiano.



GUÍA DEL USUARIO

ISTRUZIONI DI MONTAGGIO

Mettere il prossimo ripiano sui montanti, farlo scorrere fino alle guaine di plastica e fissarlo con il martello. Ripetere i passaggi 3 e 4 fino a completare tutti i livelli.



Regolare i piedini se necessario o se il pavimento è irregolare.

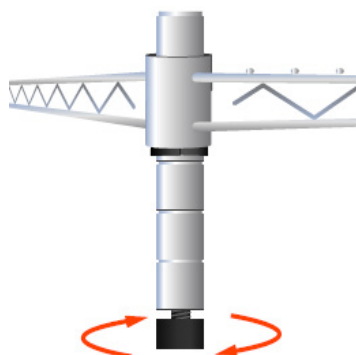

RISOLUZIONE DEI PROBLEMI

GUIDA ALLA RISOLUZIONE DEI PROBLEMI

COSA DEVO FARE SE NEL MIO ORDINE CI SONO DELLE PARTI MANCANTI?

Se sembra che all'interno del tuo ordine manchino delle parti, contatta il nostro gentile e disponibile team di assistenza clienti entro 7 giorni dalla ricezione del tuo ordine.

PER QUALUNQUE ALTRO PROBLEMA, CONTATTA IL NOSTRO TEAM DI ASSISTENZA CLIENTI.

OMSCHRIJVING

PRODUCT OMSCHRIJVING

Deze KuKoo draadstelling overtreft uw verwachtingen, niet alleen heeft het 5 verstelbare draadschappen, elk in staat om tot 200 kg te dragen.

De KuKoo draadstelling is verkrijgbaar in 5 verschillende maten en is gemaakt van hoogwaardig verchroomd koolstofstaal voor ongelooflijke sterkte.

PRODUCTSPECIFICATIES

	211620	211621	211622	211623	211624
Hoogte (cm)	180	180	180	180	180
Breedte (cm)	90	90	120	150	120
Diepte (cm)	35	45	45	45	60

INHOUD VAN HET ARTIKE

Beschrijving	Hoeveelheid
Draadschappen	5
Bovenste staanders	4
Onderste staanders	4
Dubbel-schroefdraad staanderconnector	4
Zwarte sleeves	40
Voeten	4

SPECIFICATIE

PRODUCTEIGENSCHAPPEN

- A. Draadschap
- B. Stellage Staander - gegroefde 25 mm tussenruimte
- C. Zwarte huls
- D. Verstelbare voeten



De aansprakelijkheid van Monster Group UK Limited is beperkt tot de commerciële waarde van het product.

VEILIGHEIDSADVIJES

VEILIG GEBRUIK



WAARSCHUWING!

Het wordt aanbevolen om bij de montage twee bekwame personen te laten werken die veiligheidshandschoenen, veiligheidsschoenen en beschermende oogkleding dragen.

- Gebruik GEEN bleekmiddel om schoon te maken. Oppervlakken kunnen worden afgeveegd met een vochtige doek gedrenkt in warm water of een mild schoonmaakmiddel.
- Sta niet op of klim niet op de schappen.
- Plaats zware objecten op de onderste plank.
- Verdeel het gewicht zo gelijkmatig mogelijk.
- Laat geen zware objecten op de schappen vallen.
- Volg strikt de gewichtscapaciteitsrichtlijnen hieronder.
- Overschrijd nooit 1000 kg op de draadstelling - 200 kg per plank.

HANDLEIDING

MONTAGE-INSTRUCTIES

Bevestig de plastic kragen voor de onderste plank aan alle 4 staanders. Zorg ervoor dat de kragen op alle staanders op dezelfde positie zitten.

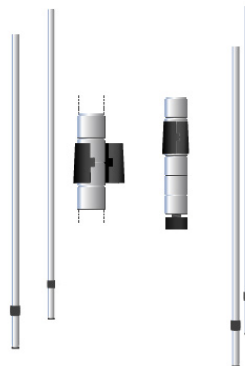

Steek de staanders één voor één door de gaten van de plank en bevestig de plank op zijn plaats met een rubberen hamer.



Bevestig plastic kragen op de gewenste hoogte voor de tweede plank.



GEBRUIKERSHANDLEIDING

MONTAGE-INSTRUCTIES

Plaats de volgende plank op de staanders, schuif deze naar de plastic kragen en bevestig deze met de hammer. Herhaal stap 3 en 4 totdat alle niveaus zijn voltooid.



Pas indien nodig de voeten aan als de vloer ongelijk is.

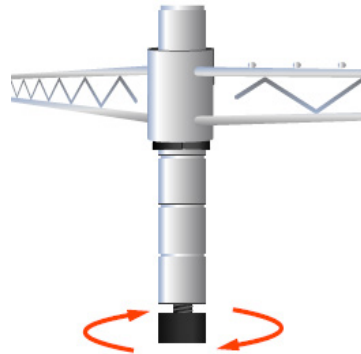

PROBLEEM OPLOSSEN

OPLOSSINGEN

WAT MOET IK DOEN ALS ER ONDERDELEN VAN MIJN BESTELLING ONTBREKEN?

Neem wanneer een onderdeel van je bestelling ontbreekt binnen 7 dagen na ontvangst contact op met onze vriendelijke en behulpzame klantenservice.

**NEEM VOOR ALLE ANDERE KWESTIES CONTACT
MET ONZE KLANTENSERVICE OP.**



SPECIFIKATION

PRODUKTBeskrivning

Denna KuKoo Trådhylla kommer att överträffa dina förväntningar. Den har inte bara 5 justerbara trådhyllor, var och en kan även hålla upp till 200 kg.

KuKoo Trådhylla finns i 5 olika storlekar och tillverkas av högkvalitativt, kromat kolstål för otrolig styrka.

PRODUKTSPECIFIKATIONER

	211620	211621	211622	211623	211624
Höjd (cm)	180	180	180	180	180
Bredd (cm)	90	90	120	150	120
Djup (cm)	35	45	45	45	60

ARTIKELINNEHÅLL

Beskrivning	Antal
Trådhyllor	5
Övre stolpar	4
Undre stolpar	4
Dubbelgängad stolpkoppling	4
Svarta hylsor	40
Fötter	4

SPECIFIKATION

PRODUKTFUNKTIONER

- A. Trådhylla.
- B. Rackstolpe - räfflad i 25 mm intervaller.
- C. Svarta hylsor.
- D. Justerbara fötter.



SÄKERHETS RÅD

! SÄKERT ARBETS FÖRFARANDE



VARNING!

Två kompetenta personer som bär skyddshandskar, säkerhetsskor och skyddsglasögon rekommenderas att utföra monteringen.

- Använd INTE blekmedel för att rengöra. Ytor kan torkas av med en fuktig trasa doppad i varmt vatten eller mildt rengöringsmedel.
- STÅ eller KLÄTTRA INTE på hyllorna.
- Placera tunga föremål på den lägsta hyllan.
- Fördela vikten så jämnt som möjligt.
- SLÄPP INTE tunga föremål på hyllorna.
- Följ strikt viktkapacitetsanvisningarna nedan.
- Överskrid aldrig 1000 kg på trådhyllan - 200 kg per hylla.

ANVÄNDARGUIDE

MONTERINGS INSTRUKTIONER

Fäst plastkragar för den nedre hyllan på alla 4 stolpar. Se till att kragarna är i samma position på alla stolpar.

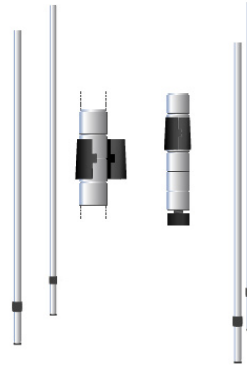

Sätt in stolparna genom hålen i hyllan - en i taget - och säkra hyllan på plats med en gummihammare.



Fäst plastkragar på önskad höjd för den andra hyllan.



BRUKSANVISNING

Placera nästa hylla på stolparna, skjut till plastkragarna och säkra med hammaren. Upprepa steg 3 och 4 tills du har fyllt alla nivåer.



Justera fötterna om det behövs eller om golvet är ojämnt.

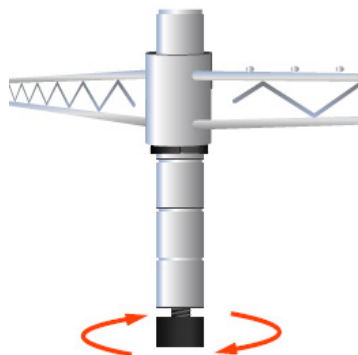

FELSÖKNING

LÖSNINGSGUIDE

VAD GÖR JAG OM DET SAKNAS DELAR FRÅN MIN BESTÄLLNING?

Om det verkar som om någon del saknas i din beställning, kontakta vårt vänliga och hjälpsamma kundsupportteam inom 7 dagar efter mottagandet.

**FÖR ALLA ANDRA FRÅGOR, VÄNLIGEN KONTAKTA VÅRT
KUNDSUPPORTTEAM.**

Monster Group (UK) is one of the UK's fastest growing online retailers. We supply a diverse range of products which offer exceptional value for money. We strive to provide the best possible customer experience with free UK delivery across all our products and a Monster Guarantee for 100% satisfaction.

For information regarding this device or other products from our Monster divisions please contact Sales.

SALES

TEL: 01347 878 888
EMAIL: hello@monstershop.co.uk

For queries about this device, warranty, returns or reporting faults please contact Support.

SUPPORT

TEL: 01347 878 887
EMAIL: help@monstershop.co.uk

Pour plus d'informations concernant cet appareil ou d'autres produits de nos divisions de Monster veuillez utiliser les détails suivants ci-dessous.

DÉPARTEMENT COMMERCIAL

TEL: 01347 878 888
EMAIL: bonjour@monstershop.eu

Pour les interrogations concernant cet appareil, la garantie, les retours ou les défauts de déclaration veuillez utiliser les détails suivants ci-dessous.

DÉPARTEMENT DE SOUTIEN

TEL: 01347 878 887
EMAIL: help@monstershop.co.uk

Para información sobre este dispositivo u otros productos de nuestras divisiones de Monster por favor use los siguientes detalles.

DEPARTAMENTO DE VENTAS

TEL: 01347 878 888
EMAIL: hola@monstershop.eu

Para consultas sobre este dispositivo, la garantía, devoluciones o denuncias de fallos por favor use los siguientes detalles.

DEPARTAMENTO DE SOPORTE

TEL: 01347 878 887
EMAIL: help@monstershop.co.uk

Für Informationen bezüglich dieses Geräts oder anderer Produkte aus unserer Monster-Abteilung, benutzen sie die folgenden unten aufgeführten Angaben.

VERKAUFABTEILUNG

TEL: 01347 878 888
EMAIL: hallo@monstershop.eu

Für Fragen über dieses Gerät, die Garantie, Rückgaben oder bei Störungen, benutzen sie die folgenden unten aufgeführten Angaben.

SUPPORT-ABTEILUNG

TEL: 01347 878 887
EMAIL: help@monstershop.co.uk

Per informazioni riguardanti questo dispositivo o altri prodotti dalle categorie Monster utilizzare i dettagli sotto riportati.

DIPARTIMENTO VENDITE

TEL: 01347 878 888
EMAIL: ciao@monstershop.eu

Per domande riguardo dispositivo, garanzia, reso o per riferire di guasti, utilizzare i dettagli sotto riportati.

DIPARTIMENTO SUPPORTO

TEL: 01347 878 887
EMAIL: help@monstershop.co.uk

Voor informatie over dit apparaat of andere producten van onze Monster-divisies kunt u contact opnemen met onze verkoop afdeling. Siguientes detalles.

VERKOOP

TEL: 01347 878 888
EMAIL: hello@monstershop.co.uk

Voor vragen over dit apparaat, garantie, retourzendingen of het melden van fouten kunt u contact opnemen met de klanten support. detalles.

SUPPORT

TEL: 01347 878 887
EMAIL: help@monstershop.co.uk

För information om denna enhet eller andra produkter från våra Monster-divisioner vänligen kontakta vårt hjälpsamma säljteam. onze verkoop afdeling. Siguientes detalles.

SALES

TEL: 01347 878 888
EMAIL: hello@monstershop.co.uk

Kontakta vår kundsupport för frågor om denna enhet, garanti, retur eller felrapportering.

SUPPORT

TEL: 01347 878 887
EMAIL: help@monstershop.co.uk

Monster House, Alan Farnaby Way,
Sheriff Hutton Industrial Estate,
Sheriff Hutton, York, YO60 6PG

www.monstershop.co.uk



 Try **Monster. Buy Monster. Be Monster.** 