

Hydraulic Grooming Table

212303 / 212304 / 212305 / 212306 / 212307 / 212308

INSTRUCTION MANUAL

www.monstershop.co.uk



SPECIFICATION

PRODUCT DESCRIPTION

This Hydraulic Grooming Table is ideal for both novice groomers starting their businesses and for use as an additional workstation in a bustling salon. It boasts exceptional quality, featuring a hydraulic mechanism that operates effortlessly through a foot-activated pump. This table can smoothly elevate dogs weighing up to 180 kg, lowering to a minimum height of 55.5cm and ascending to a maximum of 101.5cm.

The easy-to-clean non-slip, anti-rip rubber surface, measures 106.5cm by 61cm. It comes complete with a sturdy holding frame and durable grooming loops. Crafted from robust box steel with a protective epoxy paint for extended durability, this table ensures a long service life. The adjustable feet guarantee stability even on uneven flooring surfaces.

PRODUCT FEATURES

A. Holding Frame

B. Grooming Loops

C. Hydraulic Pump Foot Lever

D. Sturdy Base Frame

E. Rubber Table Top

F. Hydraulic Pump with Cover

G. Adjustable Feet

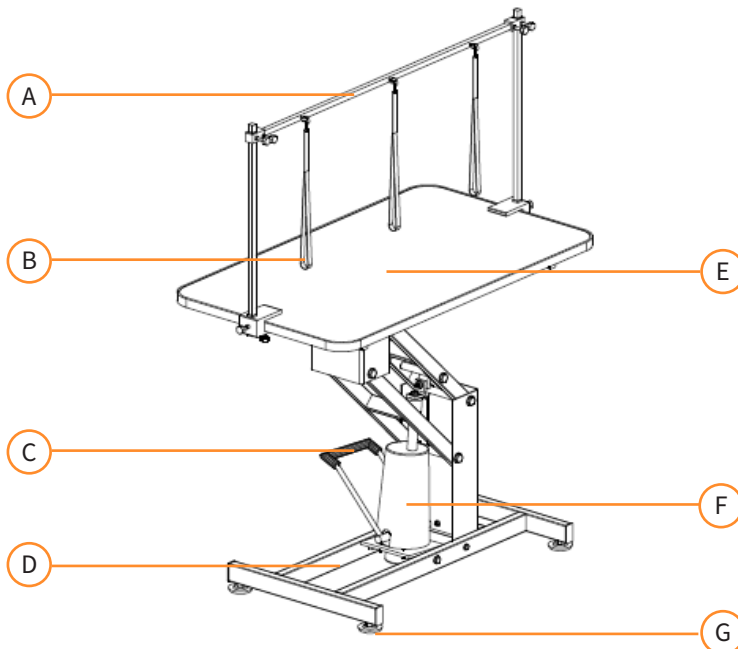

SPECIFICATION

PRODUCT SPECIFICS

Material - Frame	Painted Box Steel
Material - Table	Plywood Table Top with PVC Rubber Top
Material - Holding Frame	Stainless Steel
Working Height	55.5 - 101.5cm
Table (W x D)	106.5 x 61cm
Max Capacity	180kg / 400lbs
Table Weight	45kg / 99lbs

SAFETY ADVICE

SAFE WORKING PRACTICE





- DO NOT exceed rated capacity.
- DO NOT use the Hydraulic Grooming Table to lift people.
- This table was designed for use on hard, level surfaces capable of sustaining the load. Use on other than hard, level surfaces could result in load instability and possible loss of load resulting in property damage or personal injury.
- Keep clear of the scissor lifting frame area beneath the table for lifting or lowering operations. Scissor lifts have pinch areas between the frames which can cause serious injury if hands or feet are not well clear of the area.
- DO NOT use attachments or adapters of any type to modify this lift.

Monster Group UK Limited's liability will be limited to the commercial value of the product only.

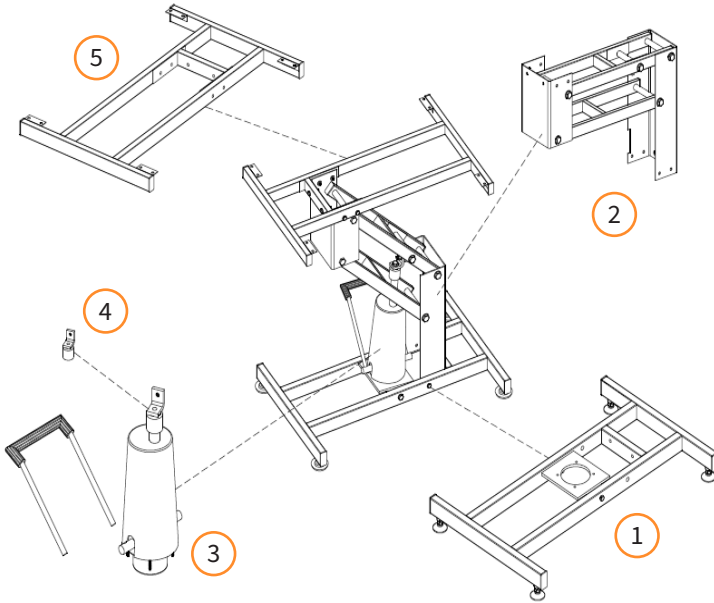
USER GUIDE

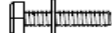
ITEM CONTENTS



Part No.	Description	Quantity
1	Base Frame	1
2	Support Frame	1
3	Hydraulic Pump	1
4	Hydraulic Pump Bracket	1
5	Table Frame	1
6	M6×20mm 	8
7	M8×30mm 	1
8	M8×35mm 	6
9	M8×40mm 	4
10	M10×35mm 	1

USER GUIDE

ASSEMBLY INSTRUCTIONS

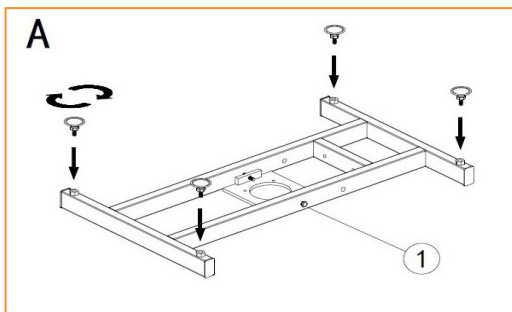

Step A

In the corners on the underside of the Base Frame (1) screw the Adjustable Feet. Then turn back over so the feet are on the ground.

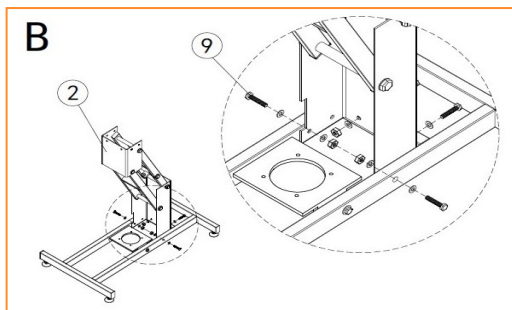

Step B

Using the 4 x M8x40mm (8), attach the Support Frame (2) to the Base Frame (1).

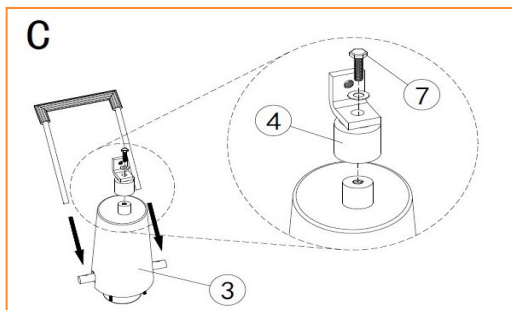

Step C

Use M6x20mm to attach the Hydraulic Pump Bracket (4) to the top of the Hydraulic Pump (3).

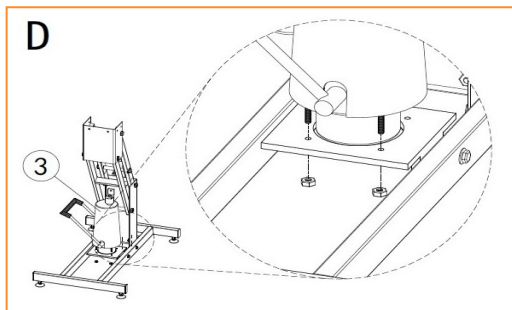

Step D

Attach the Hydraulic Pump (3) to the Base Frame (1). Please note, the screws for this are in the underside of the Hydraulic Pump (3).

USER GUIDE

ASSEMBLY INSTRUCTIONS

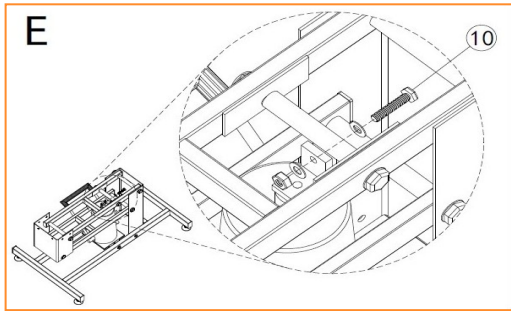

Step E

Attach the Hydraulic Pump Bracket to the Support Frame by using M10x35mm (10) as shown in the picture to the left.

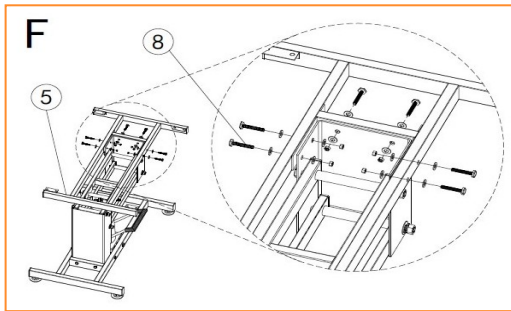

Step F

Using the 6 x M8x35mm (8) attach the Table Frame (5) to Support Frame (2).

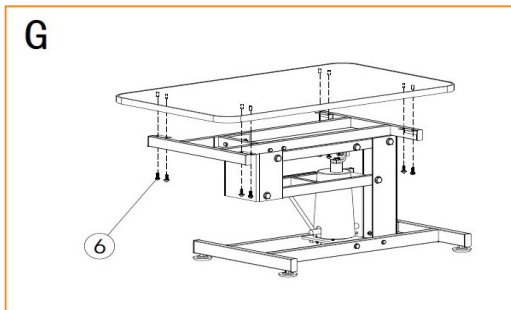

Step G

The Table Top is fixed to the Table Frame (5) with 8 x M6x20mm from the underside.

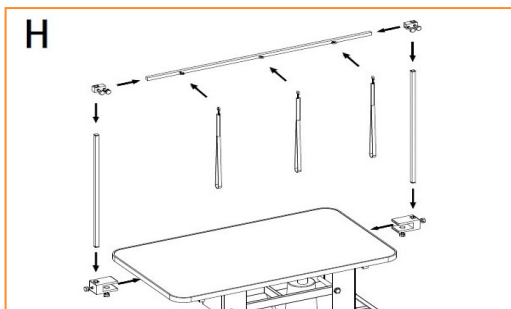

Step H

Finally, fix together the holding frame and 3 adjustable grooming loops.

USER GUIDE

OPERATING INSTRUCTIONS

For elevating the Hydraulic Grooming Table, gently press down on the hydraulic pump lever until it depresses approximately 3 inches.

To lower the Hydraulic Grooming Table, smoothly push the hydraulic pump lever downward until it reaches its lowest position.

TROUBLESHOOTING

RESOLUTION GUIDE

WHAT DO I DO IF THERE ARE MISSING PARTS FROM MY ORDER?

If there appears to be any part missing from your order, contact our friendly and helpful Customer Support Team within 7 days of receipt.

**FOR ALL OTHER ISSUES, PLEASE CONTACT OUR
CUSTOMER SUPPORT TEAM.**

SPÉCIFICATIONS

DESCRIPTION DU PRODUIT

Cette table de toilettage hydraulique est idéale à la fois pour les toiletteurs novices qui lancent leur entreprise ou pour une utilisation en tant que poste de travail supplémentaire dans un salon très fréquenté. Elle offre une qualité exceptionnelle, avec un mécanisme hydraulique qui fonctionne sans effort grâce à une pompe activée par le pied. Cette table peut élever en douceur des chiens pesant jusqu'à 180 kg, s'abaissant à une hauteur minimale de 55,5 cm et montant à un maximum de 101,5 cm.

La surface en caoutchouc antidérapante et anti-déchirure facile à nettoyer mesure 106,5 cm sur 61 cm. Elle est livrée avec un cadre de maintien solide et des boucles de toilettage durables. Fabriquée en acier robuste avec une peinture époxy protectrice pour une durabilité prolongée, cette table garantit une longue durée de service. Les pieds réglables garantissent la stabilité même sur des surfaces de sol inégales.

DÉTAILS DU PRODUIT

- | | |
|--|-------------------------------------|
| A. Cadre de maintien | E. Dessus de table en caoutchouc |
| B. Boucles de toilettage | F. Pompe hydraulique avec couvercle |
| C. Levier de la pompe hydraulique à pied | G. Pieds réglables |
| D. Cadre de base solide | |

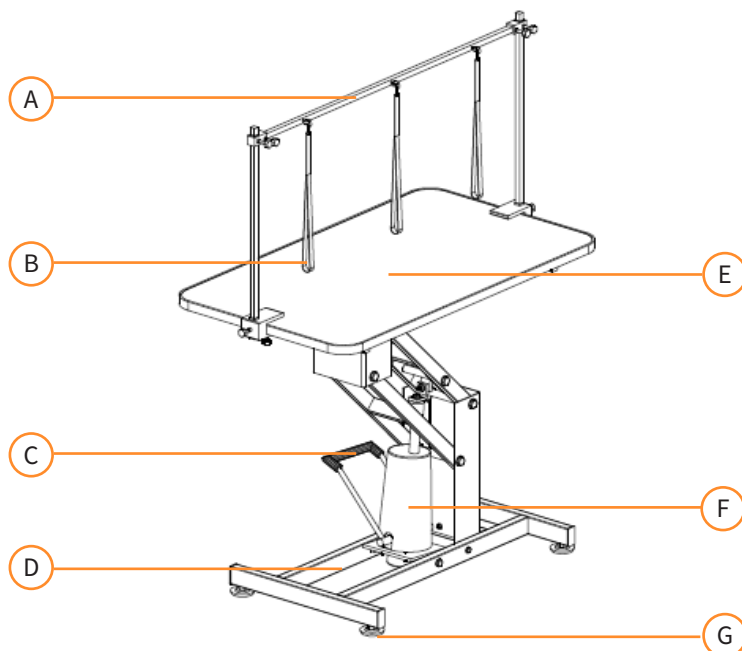

SPÉCIFICATIONS

CARACTÉRISTIQUES DU PRODUIT

Matériau - Cadre	Acier laqué
Matériau - Table	Dessus de table en contreplaqué avec dessus en caoutchouc PVC
Matériau - Cadre de maintien	Acier inoxydable
Hauteur de travail	55,5 - 101,5 cm
Table (L x P)	106,5 x 61 cm
Capacité maximale	180kg / 400lbs
Poids de la table	45kg / 99lbs

CONSEILS DE SÉCURITÉ

PRATIQUE DE TRAVAIL SÉCURITAIRE





- NE PAS dépasser la capacité nominale.
- NE PAS utiliser la table de toilette hydraulique pour soulever des personnes. Cette table a été conçue pour une utilisation sur des surfaces dures et planes capables de supporter la charge.
- L'utilisation sur d'autres surfaces que des surfaces dures et planes peut entraîner une instabilité de la charge et une perte éventuelle de la charge, entraînant des dommages matériels ou des blessures personnelles.
- Évitez de vous approcher de la zone du cadre de levage à ciseaux sous la table lors des opérations de levage ou d'abaissement. Les élévateurs à ciseaux ont des zones de pincement entre les cadres qui peuvent causer des blessures graves si les mains ou les pieds ne sont pas suffisamment éloignés de la zone.
- NE PAS utiliser d'accessoires ou d'adaptateurs de quelque type que ce soit pour modifier ce dispositif de levage.

La responsabilité de Monster Group UK Limited sera limitée à la valeur commerciale du produit.

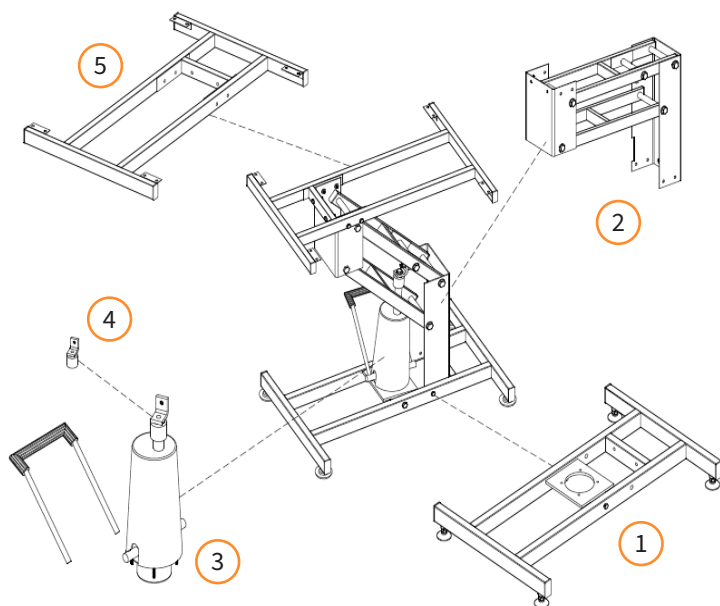
SPÉCIFICATIONS

LISTE DES PIÈCES



Numéro de pièce.	Description	Quantité
1	Cadre de base	1
2	Cadre de soutien	1
3	Pompe hydraulique	1
4	Support de pompe hydraulique	1
5	Cadre de table	1
6	M6×20mm 	8
7	M8×30mm 	1
8	M8×35mm 	6
9	M8×40mm 	4
10	M10×35mm 	1

GUIDE DE L'UTILISATEUR

INSTRUCTIONS DE MONTAGE

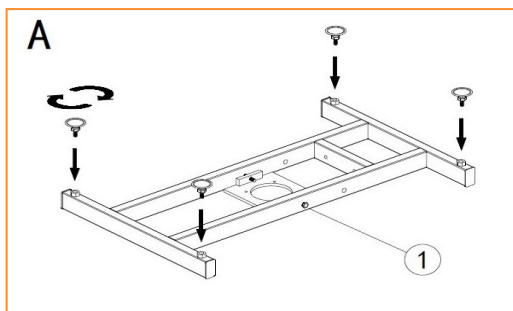

Étape A

Dans les coins de la face inférieure du cadre de base (1), vissez les pieds réglables. Ensuite, retournez-le pour que les pieds touchent le sol.

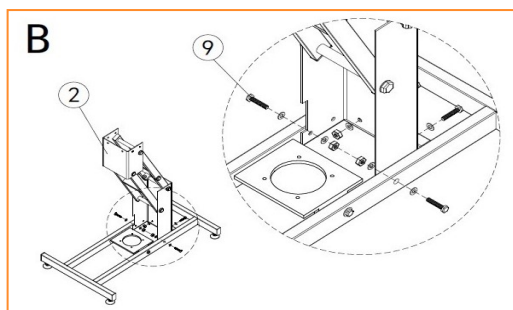

Étape B

À l'aide de 4 vis M8x40 mm (8), fixez le cadre de soutien (2) au cadre de base (1).

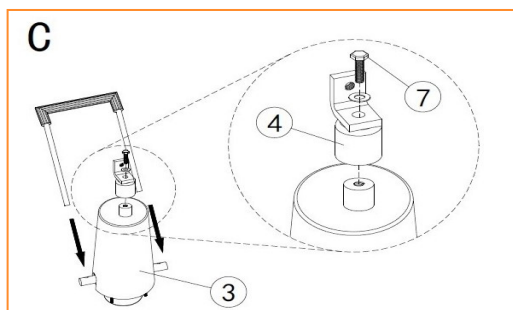

Étape C

Utilisez des vis M6x20 mm pour fixer le support de pompe hydraulique (4) sur le dessus de la pompe hydraulique (3).

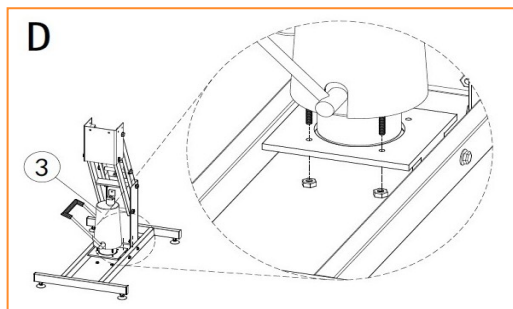

Étape D

Fixez la pompe hydraulique (3) au cadre de base (1). Veuillez noter que les vis pour cela se trouvent sous la pompe hydraulique (3).

MODE D'EMPLOI

ENTRETIEN

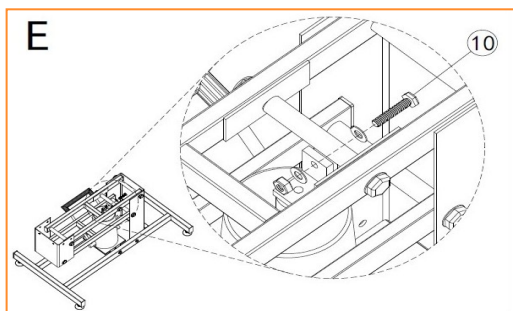

Étape E

Fixez le support de pompe hydraulique au cadre de soutien en utilisant des vis M10x35 mm (10) comme indiqué sur la photo à gauche.

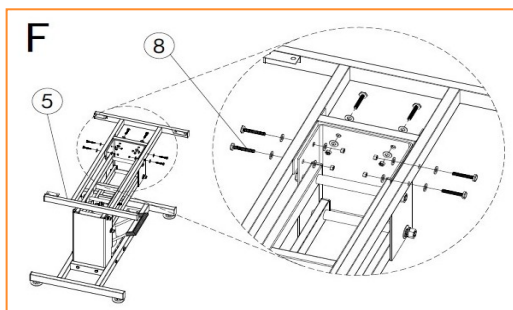

Étape F

À l'aide des 6 vis M8x35mm (8), fixez le cadre de la table (5) au cadre de support (2).

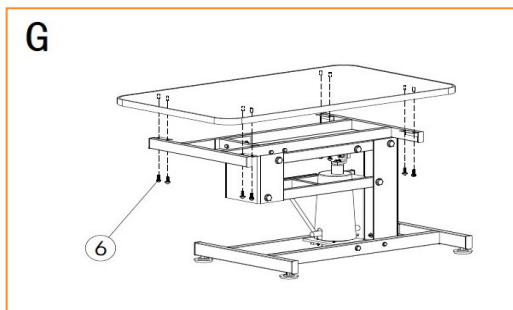

Étape G

Le dessus de table est fixé au cadre de table (5) avec 8 vis M6x20 mm par la face inférieure.

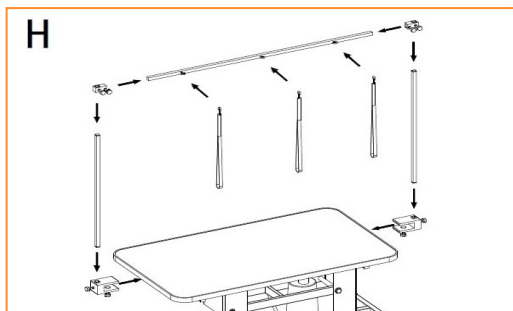

Étape H

Enfin, assemblez le cadre de maintien et les 3 boucles de toilette réglables.

GUIDE DE L'UTILISATEUR

INSTRUCTIONS D'UTILISATION

Pour élever la table de toilette hydraulique, appuyez doucement sur le levier de la pompe hydraulique jusqu'à ce qu'il s'enfonce d'environ 3 pouces.

Pour abaisser la table de toilette hydraulique, poussez doucement le levier de la pompe hydraulique vers le bas jusqu'à ce qu'il atteigne sa position la plus basse.

DÉPANNAGE

GUIDE DE RÉOLUTION

QUE FAIRE S'IL MANQUE DES PIÈCES À MA COMMANDE?

S'il semble manquer des pièces à votre commande, contactez notre équipe du service client dans les 7 jours suivant la réception.

**POUR TOUT AUTRE PROBLÈME, VEUILLEZ
CONTACTER NOTRE ÉQUIPE DU SERVICE CLIENT.**



SPEZIFIKATIONEN

PRODUKTBESCHREIBUNG

Dieser hydraulische Pflgetisch ist perfekt geeignet für sowohl Einsteiger im Grooming-Geschäft als auch als zusätzliche Arbeitsfläche in einem belebten Salon. Er überzeugt durch herausragende Qualität und ist mit einem hydraulischen Mechanismus ausgestattet, der spielend leicht über eine Fußpumpe bedient werden kann. Dieser Tisch ist in der Lage, Hunde mit einem Gewicht von bis zu 180 kg sanft anzuheben und kann in der Höhe von 55,5 cm auf ein beeindruckendes Maximum von 101,5 cm angehoben werden.

Die leicht zu reinigende, rutschfeste und reißfeste Gummioberfläche erstreckt sich über großzügige 106,5 cm mal 61 cm. Der Tisch wird mit einem stabilen Halterungsrahmen und strapazierfähigen Pflegeschlaufen geliefert. Hergestellt aus robustem Kastenstahl und beschichtet mit schützender Epoxidfarbe, ist dieser Tisch auf eine lange Lebensdauer ausgelegt. Die verstellbaren Füße sorgen zudem für Stabilität, selbst auf unebenem Boden.

PRODUKTSPEZIFIKA

A. Halterungsrahmen

B. Pflegeschlaufen

C. Fußbetätigter Hebel der hydraulischen Pumpe

D. Stabiler Grundrahmen

E. Gummioberfläche des Tisches

F. Hydraulikpumpe mit Abdeckung

G. Verstellbare Füße

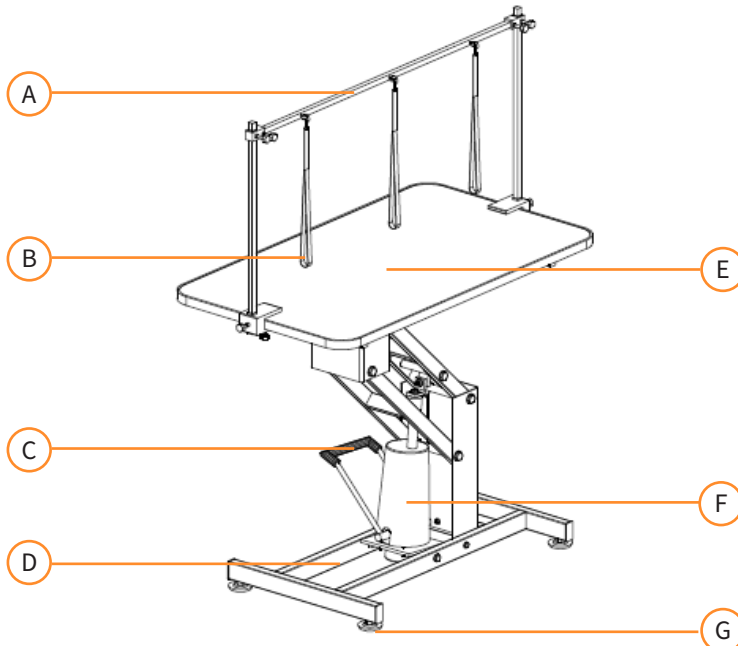

SPEZIFIKATION

PRODUKTMERKMALE

Material – Rahmen	Lackierter Kastenstahl
Material – Tisch	Sperrholz-Tischplatte mit PVC-Gummioberfläche
Material - Halterungsrahmen	Edelstahl
Arbeitshöhe	55,5 - 101,5 cm
Tisch (B x T)	106,5 x 61 cm
Maximale Kapazität	180kg / 400lbs
Tischgewicht	45kg / 99lbs

SICHERHEITSHINWEIS

SICHERES ARBEITEN





- ÜBERSCHREITEN SIE NICHT die angegebene Kapazität.
- VERWENDEN SIE DEN HYDRAULISCHEN PFLEGETISCH NICHT, um Personen anzuhel-
ben.
- Dieser Tisch wurde für die Verwendung auf harten, ebenen Flächen entwickelt, die die
Last tragen können. Die Verwendung auf anderen als harten, ebenen Flächen kann
zu Lastinstabi-
lilität und möglicherweise zum Verlust der Last führen, was zu Sach-
schäden oder persön-
lichen Verletzungen führen kann.
- Halten Sie sich während des Hebens oder Senkens des Tisches von dem Bereich unter
dem Scherenhubrahmen fern. Scherenhubrahmen haben Klemmbereiche zwischen
den Rahmen, die schwere Verletzungen verursachen können, wenn Hände oder Füße
sich nicht weit genug von diesem Bereich entfernt befinden.
- VERWENDEN SIE KEINE ANBAUGERÄTE ODER ADAPTER, um diesen Aufzug zu modifi-
zieren.

Die Haftung von Monster Group UK Limited ist auf den Handelswert des Produkts
beschränkt.

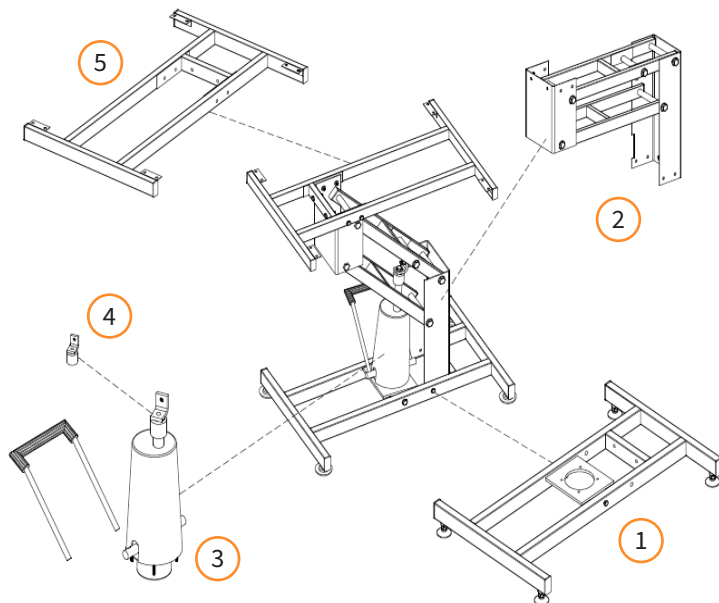
SPEZIFIKATION

TEILELISTE

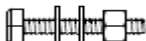

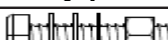
Teil Nr.	Beschreibung	Menge
1	Grundrahmen	1
2	Tragrahmen	1
3	Hydraulikpumpe	1
4	Halterung für Hydraulikpumpe	1
5	Tischrahmen	1
6	M6×20mm 	8
7	M8×30mm 	1
8	M8×35mm 	6
9	M8×40mm 	4
10	M10×35mm 	1

BEDIENUNGSANLEITUNG

MONTAGEANLEITUNG

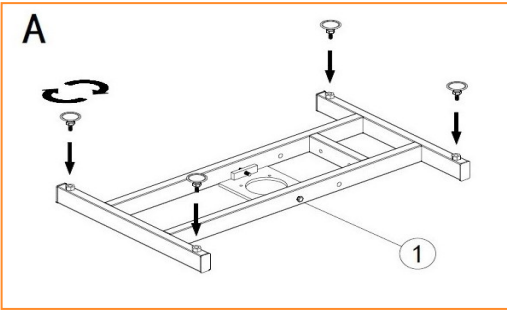

Schritt A

An den Ecken auf der Unterseite des Grundrahmens (1) die verstellbaren FüÙe anschrauben. Dann umdrehen, sodass die FüÙe auf dem Boden stehen

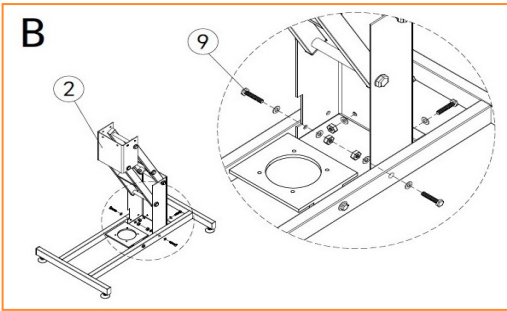

Schritt B

Mit den 4 x M8x40mm (8) den Tragrahmen (2) am Grundrahmen (1) befestigen.

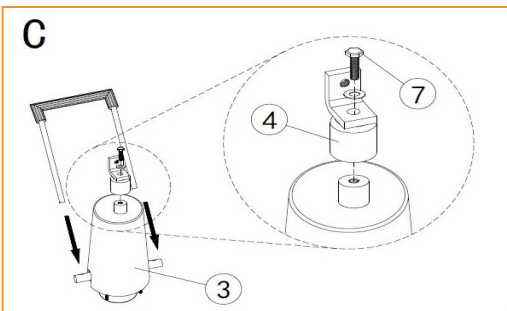

Schritt C

M6x20mm verwenden, um die Halterung für die Hydraulikpumpe (4) oben auf der Hydraulikpumpe (3) zu befestigen.

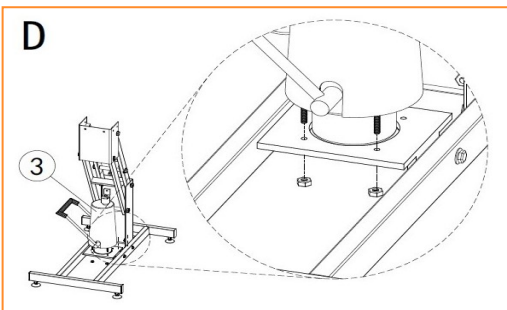

Schritt D

Die Hydraulikpumpe (3) am Grundrahmen (1) befestigen. Bitte beachten Sie, dass die Schrauben dafür unter der Hydraulikpumpe (3) angebracht sind.

BENUTZERLEITFADEN

WARTUNG

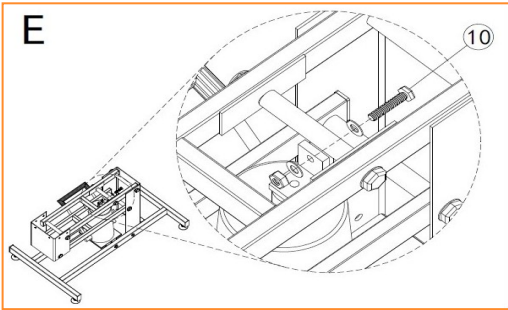

Schritt E

Die Halterung für die Hydraulikpumpe am Tragrahmen befestigen, indem Sie M10x35mm (10) verwenden, wie auf dem Bild links gezeigt.

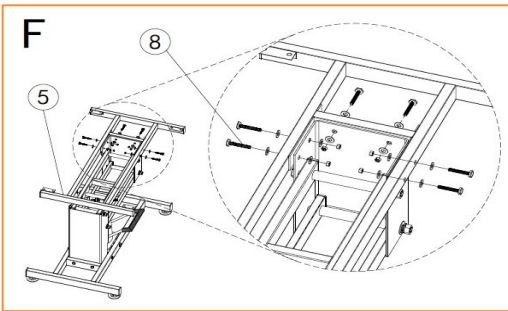

Schritt F

Die Halterung für die Hydraulikpumpe am Tragrahmen befestigen, indem Sie M10x35mm (10) verwenden, wie auf dem

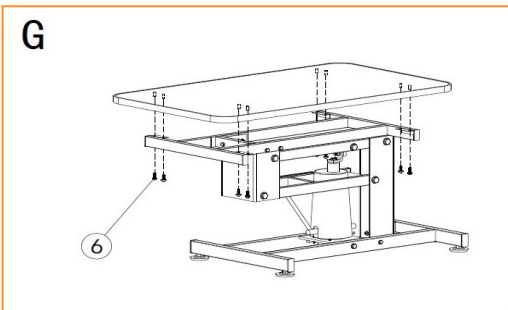

Schritt G

Die Tischplatte wird von unten mit 8 x M6x20mm am Tischrahmen (5) befestigt

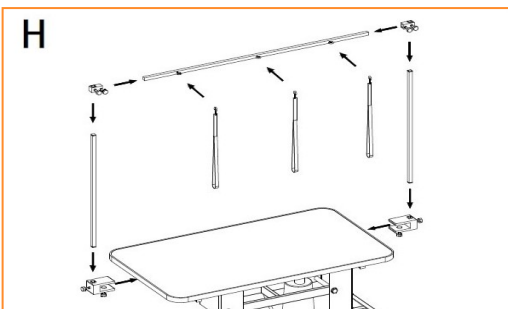

Schritt H

Zuletzt den Halterahmen und die 3 verstellbaren Pflegeschlaufen miteinander verbinden.

BENUTZERANLEITUNG

BETRIEBSANLEITUNG

Um den hydraulischen Pflagetisch anzuheben, drücken Sie vorsichtig den hydraulischen Pumpenhebel nach unten, bis er etwa 3 Zoll eingedrückt ist.

Um den hydraulischen Pflagetisch abzusenken, schieben Sie den hydraulischen Pumpenhebel sanft nach unten, bis er seine niedrigste Position erreicht.

FEHLERBEHEBUNG

LÖSUNGSGUIDE

WAS MACHE ICH, WENN BEI MEINER BESTELLUNG TEILE FEHLEN?

Falls bei Ihrer Bestellung ein Teil zu fehlen scheint, wenden Sie sich bitte innerhalb von 7 Tagen nach Erhalt der Ware an unser freundliches und hilfsbereites Kundenservice-Team.

**FÜR ALLE ANDEREN FRAGEN WENDEN SIE SICH BITTE AN
UNSER KUNDENSERVICE-TEAM.**



ESPECIFICACIONES

DESCRIPCIÓN DEL PRODUCTO

Esta Mesa de Aseo Hidráulica es ideal tanto para los peluqueros caninos principiantes que comienzan sus negocios como para su uso como una estación de trabajo adicional en una peluquería para perros atestada. Ofrece una calidad excepcional y cuenta con un mecanismo hidráulico que se opera sin esfuerzo mediante una bomba activada por el pie. Esta mesa puede elevar suavemente perros con un peso de hasta 180 kg, bajando a una altura mínima de 55,5 cm y ascendiendo a un máximo de 101,5 cm.

La superficie de goma antideslizante y antirotura de fácil limpieza mide 106,5 cm por 61 cm. Viene completa con un resistente marco de sujeción y lazos de aseo duraderos. Fabricada en acero de caja resistente con una pintura epoxi protectora para una durabilidad extendida, esta mesa asegura una larga vida útil. Los pies ajustables garantizan estabilidad incluso en superficies de suelo irregulares.

ESPECIFICACIONES DEL PRODUCTO

A. Marco de Sujeción

B. Lazos de Aseo

C. Palanca de Pie de la Bomba Hidráulica

D. Marco de Base Resistente

E. Tapa de Mesa de Goma

F. Bomba Hidráulica con Cubierta

G. Pies Ajustables

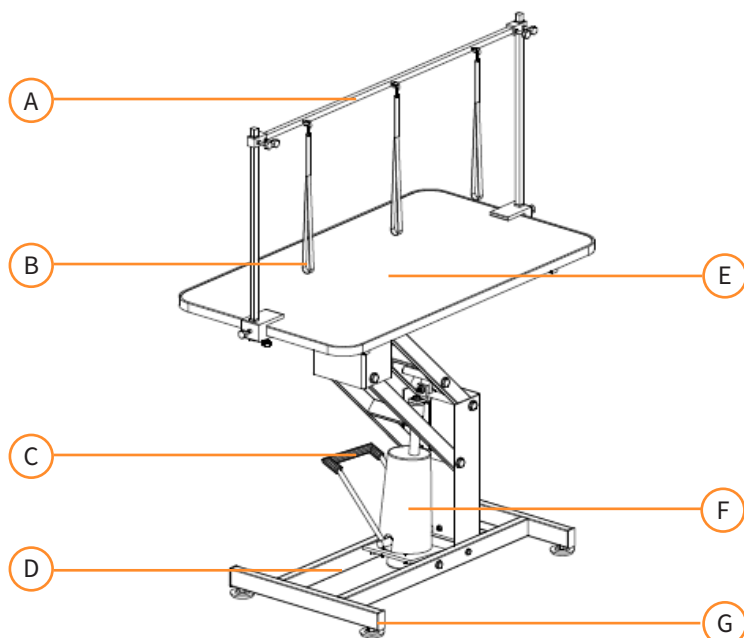

ESPECIFICACIONES

CARACTERÍSTICAS DEL PRODUCTO

Material – Marco	Acero de Caja Pintado
Material – Mesa	Tablero de Madera Contrachapada con Parte Superior de Goma PVC
Material - Marco de Sujeción	Acero Inoxidable
Altura de Trabajo	55,5 - 101,5cm
Mesa (Ancho x Profundidad)	106,5 x 61cm
Capacidad Máxima	180kg / 400lbs
Peso de la Mesa	45kg / 99lbs

CONSEJOS DE SEGURIDAD

PRÁCTICAS DE TRABAJO SEGURAS

- NO EXCEDA la capacidad nominal.
- NO use la Mesa de Aseo Hidráulica para levantar personas.
- Esta mesa fue diseñada para usar en superficies duras y niveladas capaces de soportar la carga. El uso en superficies diferentes a las duras y niveladas podría resultar en una inestabilidad de la carga y una posible pérdida de la misma, lo que podría causar daños materiales o lesiones personales.
- Manténgase alejado del área del marco elevador de tijera debajo de la mesa durante las operaciones de elevación o descenso. Las elevadoras de tijera tienen áreas de pellizco entre los marcos que pueden causar lesiones graves si las manos o los pies no están lo suficientemente lejos del área.
- NO use accesorios o adaptadores de ningún tipo para modificar este elevador.

La responsabilidad de Monster Group UK Limited estará limitada únicamente al valor comercial del producto.

GUÍA DEL USUARIO

CONTENIDO DEL ARTÍCULO

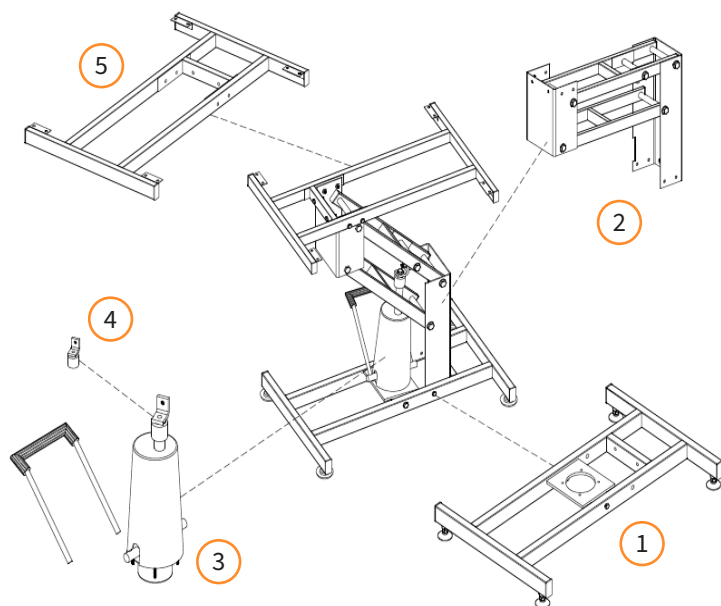

N.º de pieza	Descripción	Cantidad
1	Marco de Base	1
2	Marco de Soporte	1
3	Bomba Hidráulica	1
4	Soporte de Bomba Hidráulica	1
5	Marco de Mesa	1
6	M6×20mm 	8
7	M8×30mm 	1
8	M8×35mm 	6
9	M8×40mm 	4
10	M10×35mm 	1

GUÍA DEL USUARIO

INSTRUCCIONES DE ENSAMBLAJE

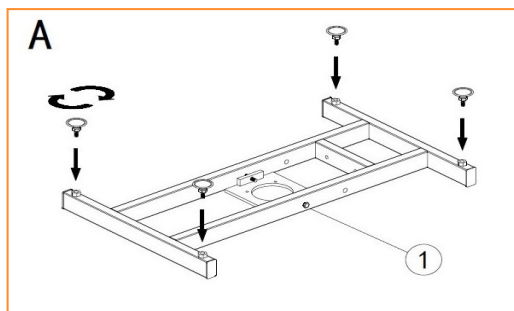

Paso A

En las esquinas en la parte inferior del Marco de Base (1), atornille los Pies Ajustables. Luego, gire para que los pies estén en el suelo.

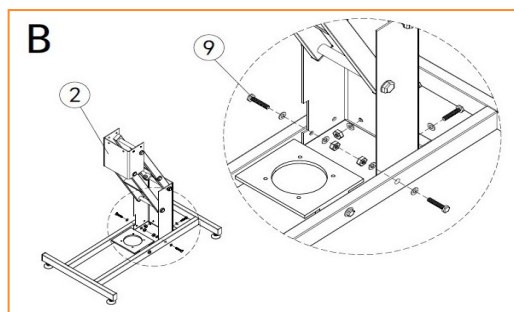

Paso B

Al usar los 4 tornillos M8x40mm (8), fije el Marco de Soporte (2) al Marco de Base (1).

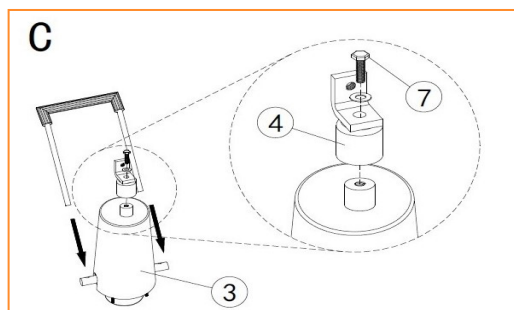

Paso C

Use tornillos M6x20mm para fijar el Soporte de Bomba Hidráulica (4) en la parte superior de la Bomba Hidráulica (3).

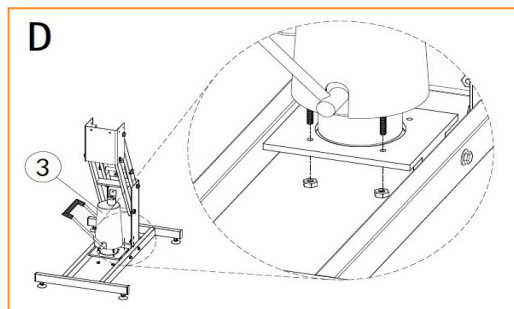

Paso D

Fije la Bomba Hidráulica (3) al Marco de Base (1). Tenga en cuenta que los tornillos para esto están en la parte inferior de la Bomba Hidráulica (3).

GUÍA DEL USUARIO

INSTRUCCIONES DE ENSAMBLAJE

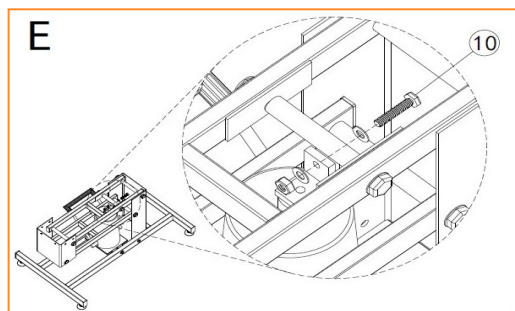

Paso E
Fije el Soporte de Bomba Hidráulica al Marco de Soporte usando tornillos M10x35mm (10), como se muestra en la imagen a la izquierda.

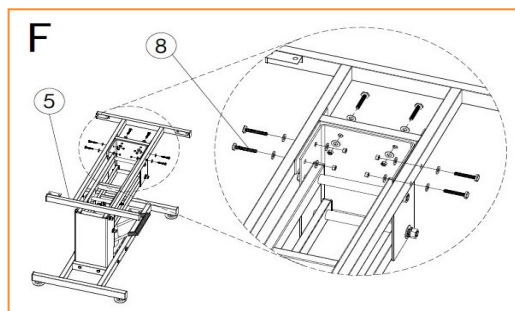

Paso F
Usando los 6 tornillos M8x35mm (8), fije el marco de la mesa (5) al marco de soporte (2).

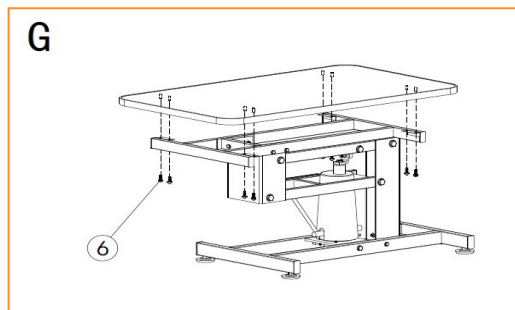

Paso G
La Parte Superior de la Mesa se fija al Marco de la Mesa (5) con 8 tornillos M6x20mm desde la parte inferior.

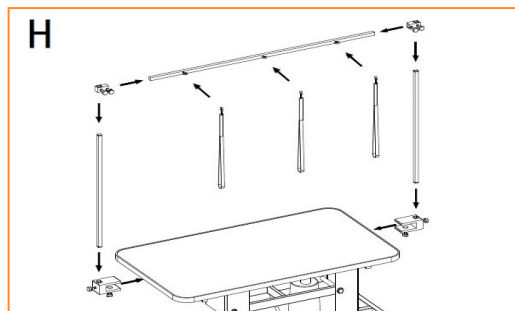

Paso H
Finalmente, ensamble el marco de sujeción y los 3 lazos de aseo ajustables.

GUÍA DEL USUARIO

INSTRUCCIONES DE OPERACIÓN

Para elevar la Mesa de Aseo Hidráulica, presione suavemente la palanca de la bomba hidráulica hacia abajo hasta que se deprime aproximadamente 3 pulgadas.

Para bajar la Mesa de Aseo Hidráulica, empuje suavemente la palanca de la bomba hidráulica hacia abajo hasta que alcance su posición más baja

SOLUCIÓN DE PROBLEMAS

GUÍA DE RESOLUCIÓN

¿QUÉ PUEDO HACER SI LE FALTAN PIEZAS A MI PEDIDO?

Si parece faltar alguna pieza en su pedido, por favor, comuníquese con nuestro amable y servicial Equipo de Atención al Cliente en los 7 días posteriores a la recepción de su pedido.

**PARA CUALQUIER OTRO PROBLEMA, POR FAVOR CONTACTE
CON NUESTRO EQUIPO DE ATENCIÓN AL CLIENTE**

SPECIFICHE

DESCRIZIONE DEL PRODOTTO

Questo Tavolo da Toelettatura Idraulico è ideale sia per i toelettatori alle prime armi che avviano la propria attività sia per l'uso come postazione aggiuntiva in un salone in piena attività. Vanta una qualità eccezionale, con un meccanismo idraulico che si aziona senza sforzo tramite una pompa attivata a pedale. Questo tavolo può sollevare agevolmente cani con un peso fino a 180 kg, abbassandosi a un'altezza minima di 55,5 cm e salendo fino a un massimo di 101,5 cm.

La superficie in gomma antiscivolo e anti-strappo facile da pulire misura 106,5 cm per 61 cm. È dotato di un robusto telaio di sostegno e robusti ganci per toelettatura. Realizzato in robusto acciaio con una vernice protettiva per una durata estesa, questo tavolo assicura una lunga durata. I piedi regolabili garantiscono stabilità anche su superfici irregolari.

SPECIFICHE DEL PRODOTTO

A. Struttura di Supporto

B. Ganci per Toelettatura

C. Leva del Piede della Pompa Idraulica

D. Struttura di Base Robusta

E. Piano del Tavolo in Gomma

F. Pompa Idraulica con Coperchio

G. Piedi Regolabili

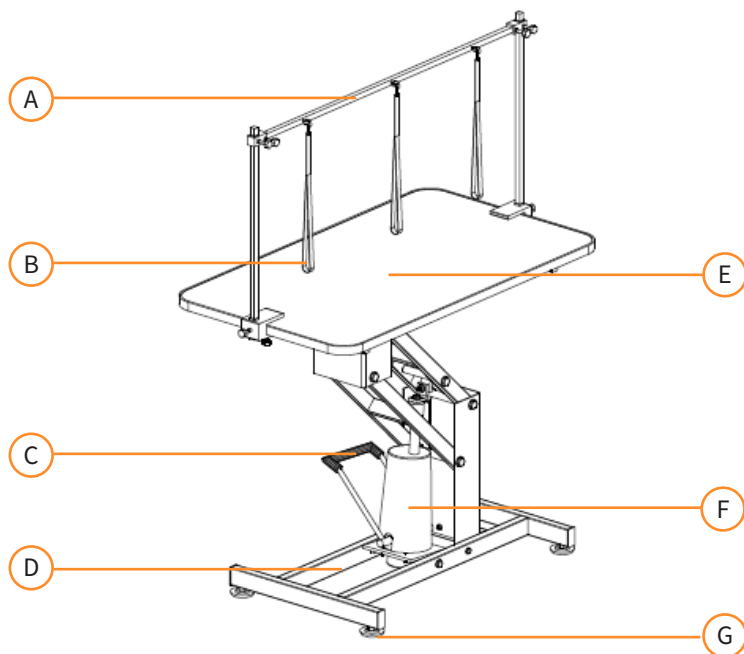

SPECIFICHE

CARATTERISTICHE DEL PRODOTTO

Materiale – Struttura	Acciaio Scatolato Verniciato
Materiale – Tavolo	Tavolo in Compensato con Piano in Gomma PVC
Materiale - Struttura di Supporto	Acciaio Inossidabile
Altezza di Lavoro	55,5 - 101,5cm
Tavolo (L x P)	106,5 x 61cm
Capacità Massima	180kg / 400lbs
Peso del Tavolo	45kg / 99lbs

CONSIGLI PER LA SICUREZZA

PRATICHE DI LAVORO SICURO

- NON SUPERARE la capacità indicate.
- NON utilizzare il Tavolo da Toelettatura Idraulico per sollevare persone.
- Questo tavolo è stato progettato per l'uso su superfici dure e piane in grado di sostenere il carico. L'uso su superfici diverse da quelle dure e piane potrebbe causare instabilità del carico e la possibile perdita del carico, con conseguenti danni materiali o lesioni personali.
- Mantenersi lontani dall'area della struttura di sollevamento durante le operazioni di sollevamento o abbassamento. I sistemi di sollevamento hanno zone di contatto tra le i telai che possono causare gravi lesioni se mani o piedi se non sono sufficientemente lontani dall'area.
- NON utilizzare accessori o adattatori di alcun tipo per modificare questo sollevatore.

La responsabilità di Monster Group UK Limited sarà limitata al solo valore commerciale del prodotto.

MANUALE DELL'UTENTE

CONTENUTO DELL'ARTICOLO

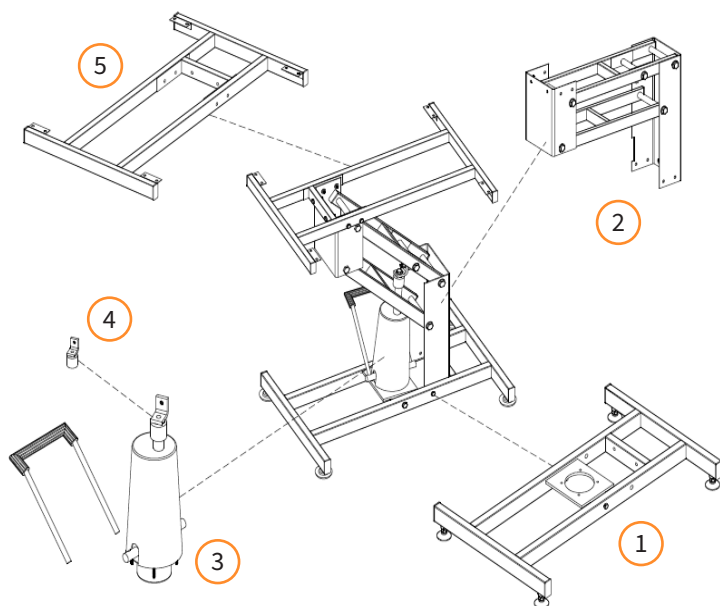

N. Parte	Descrizione	Quantità
1	Struttura di Base	1
2	Struttura di Supporto	1
3	Pompa Idraulica	1
4	Supporto della Pompa Idraulica	1
5	Tavolo	1
6	M6×20mm 	8
7	M8×30mm 	1
8	M8×35mm 	6
9	M8×40mm 	4
10	M10×35mm 	1

GUIDA UTENTE

ISTRUZIONI PER IL MONTAGGIO

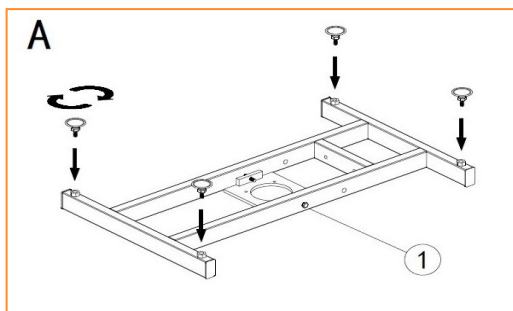

Passaggio A

Negli angoli sulla parte inferiore della Struttura di Base (1), avvitare i Piedi Regolabili. Poi girare in modo che i piedi siano a contatto con il suolo.

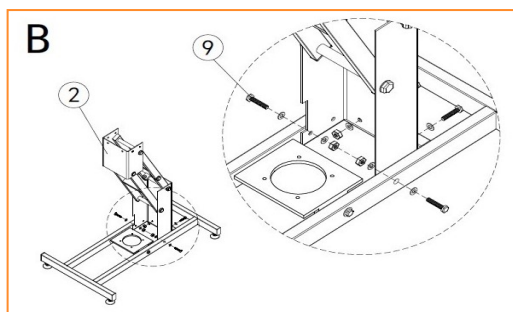

Passaggio B

Utilizzando 4 viti M8x40mm (8), fissare la Struttura di Supporto (2) alla Struttura di Base (1).

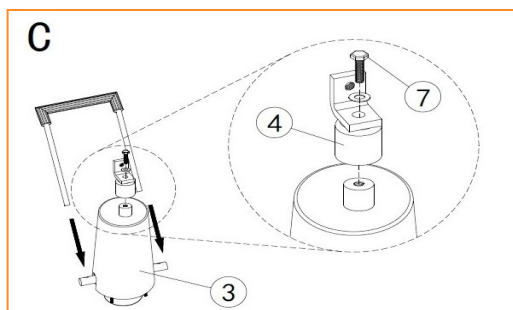

Passaggio C

Utilizzare viti M6x20mm per fissare il Supporto della Pompa Idraulica (4) nella parte superiore della Pompa Idraulica (3).

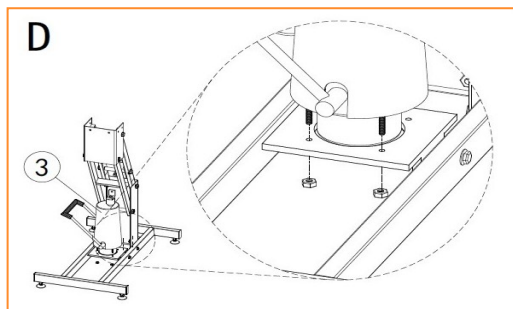

Passaggio D

Fissare la Pompa Idraulica (3) alla Struttura di Base (1). Notare che le viti per questo sono nella parte inferiore della Pompa Idraulica (3).

MANUALE DELL'UTENTE

ISTRUZIONI PER IL MONTAGGIO

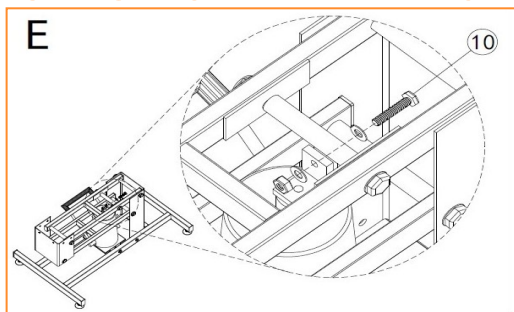

Passaggio E

Fissare il Supporto della Pompa Idraulica alla Struttura di Supporto utilizzando viti M10x35mm (10), come mostrato nell'immagine a sinistra.

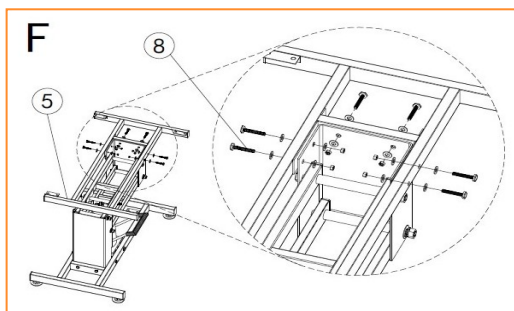

Passaggio F

Utilizzando le 6 viti M8x35mm (8), fissare il telaio del tavolo (5) al telaio di supporto (2).

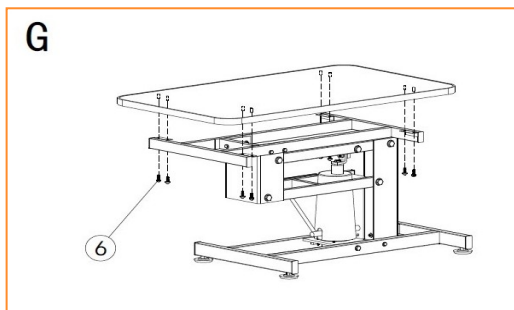

Passaggio G

Il Piano del Tavolo è fissato al Tavolo con 8 viti M6x20mm dalla parte inferiore

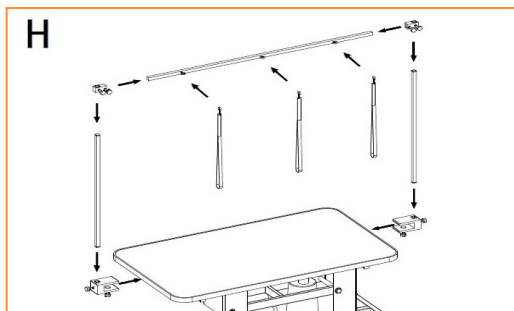

Passaggio H

Infine, fissare insieme la struttura di supporto e i 3 ganci per toelettatura regolabili.

MANUALE DELL'UTENTE

ISTRUZIONI PER L'USO

Per sollevare il Tavolo da Toelettatura Idraulico, premere delicatamente verso il basso la leva della pompa idraulica finché si inoltra di circa 3 pollici.

Per abbassare il Tavolo da Toelettatura Idraulico, spingere dolcemente verso il basso la leva della pompa idraulica fino a raggiungere la sua posizione più bassa.

RISOLUZIONE DEI PROBLEMI

GUIDA ALLA RISOLUZIONE DEI PROBLEMI

COSA DEVO FARE SE NEL MIO ORDINE CI SONO DELLE PARTI MANCANTI?

Se sembra che all'interno del tuo ordine manchino delle parti, contatta il nostro gentile e disponibile team di assistenza clienti entro 7 giorni dalla ricezione del tuo ordine.

PER QUALUNQUE ALTRO PROBLEMA, CONTATTA IL NOSTRO TEAM DI ASSISTENZA CLIENTI.

OMSCHRIJVING

PRODUCT OMSCHRIJVING

Deze hydraulische trimtafel is ideaal voor zowel beginnende trimmers die hun bedrijf starten als voor gebruik als een extra werkstation in een drukke salon. Het biedt een uitzonderlijke kwaliteit en beschikt over een hydraulisch mechanisme dat moeiteloos wordt bediend via een voetbediende pomp. Deze tafel kan honden tot een gewicht van 180 kg soepel omhoog tillen en naar een minimumhoogte van 55,5 cm laten zakken en naar een maximumhoogte van 101,5 cm brengen.

Het gemakkelijk te reinigen antislip, scheurbestendige rubberen oppervlak meet 106,5 cm bij 61 cm. Het wordt compleet geleverd met een stevig houdend frame en duurzame trimlussen. Gemaakt van robuust boxstaal met een beschermende epoxyverf voor verlengde duurzaamheid, garandeert deze tafel een lange levensduur. De verstelbare voeten zorgen zelfs op oneffen vloeroppervlakken voor stabiliteit.

PRODUCTSPECIFICATIES

- A. Houdend Frame
- B. Trimlussen
- C. Voetbediende Hydraulische Pomp
- D. Stevig Basisframe
- E. Rubberen Tafelblad
- F. Hydraulische Pomp met Deksel
- G. Verstelbare Voeten

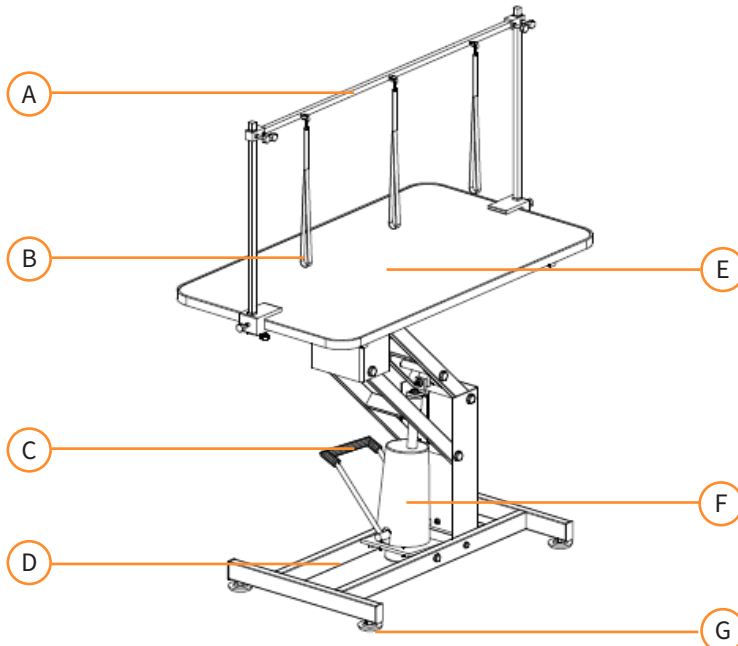

SPECIFICATIE

PRODUCT SPECIFICATIE

Materiaal – Frame	Gelakt Boxstaal
Materiaal – Tafel	Plaatmateriaal Tafelblad met PVC Rubberen Top
Materiaal - Houdend Frame	Roestvrij Staal
Werkhoogte	55,5 - 101,5cm
Tafel (B x D)	106,5 x 61cm
Maximale Capaciteit	180kg / 400lbs
Tafelgewicht	45kg / 99lbs

VEILIGHEIDSADVIJES

VEILIG GEBRUIK





- **OVERSCHRIJDT DE OPGEVEN CAPACITEIT NIET.**
- **GEBRUIK DE HYDRAULISCHE TRIMGTAFEL NIET** om mensen op te tillen. Deze tafel is ontworpen voor gebruik op harde, vlakke oppervlakken die de belasting kunnen dragen.
- Gebruik op andere dan harde, vlakke oppervlakken kan leiden tot belastinginstabiliteit en mogelijk verlies van belasting met schade aan eigendommen of persoonlijk letsel als gevolg.
- Blijf uit de buurt van het schaarhefgedeelte onder de tafel tijdens het opheffen of neerlaten. Schaarheftafels hebben knijpzones tussen de frames die ernstig letsel kunnen veroorzaken als handen of voeten niet ver genoeg van het gebied verwijderd zijn.
- **GEBRUIK GEEN BIJLAGES OF ADAPTERS VAN WELKE SOORT DAN OOK OM DEZE LIFT AAN TE PASSEN.**

De aansprakelijkheid van Monster Group UK Limited is beperkt tot de commerciële waarde van het product.

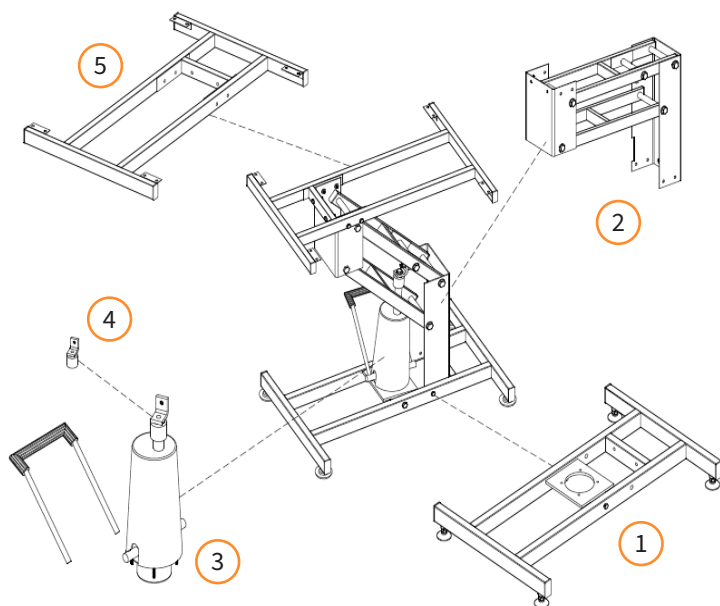
GEBRUIKERSHANDLEIDING

INHOUD VAN HET ITEM



Onderdeel Nr.	Beschrijving	Hoeveelheid
1	Basisframe	1
2	Ondersteuningsframe	1
3	Hydraulische Pomp	1
4	Houder van Hydraulische Pomp	1
5	Tafelframe	1
6	M6×20mm	 8
7	M8×30mm	 1
8	M8×35mm	 6
9	M8×40mm	 4
10	M10×35mm	 1

GEBRUIKERSHANDLEIDING

MONTAGE-INSTRUCTIES

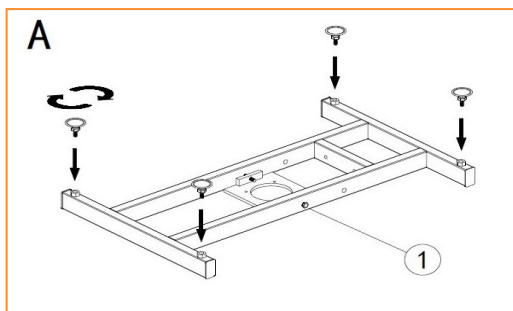

Stap A

Schroef de Verstelbare Voeten in de hoeken aan de onderkant van het Basisframe (1). Draai vervolgens om zodat de voeten op de grond staan.

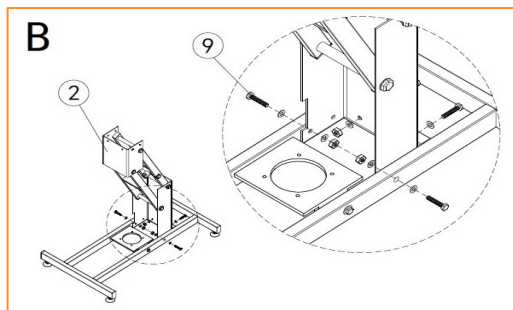

Stap B

Bevestig met behulp van de 4 x M8x40mm (8) het Ondersteuningsframe (2) aan het Basisframe (1).

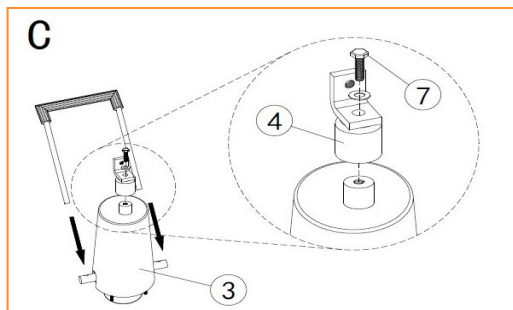

Stap C

Gebruik M6x20mm om de Houder van de Hydraulische Pomp (4) aan de bovenkant van de Hydraulische Pomp (3) te bevestigen.

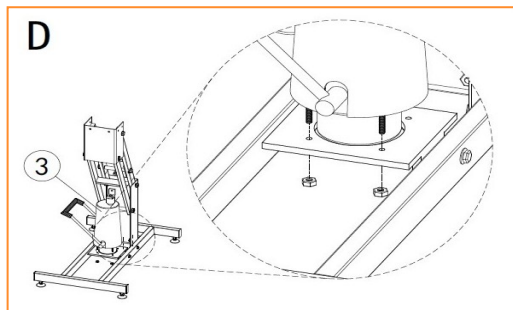

Stap D

Bevestig de Hydraulische Pomp (3) aan het Basisframe (1). Let op, de schroeven hiervoor bevinden zich aan de onderkant van de Hydraulische Pomp (3).

GEBRUIKERSHANDLEIDING

ONDERHOUD

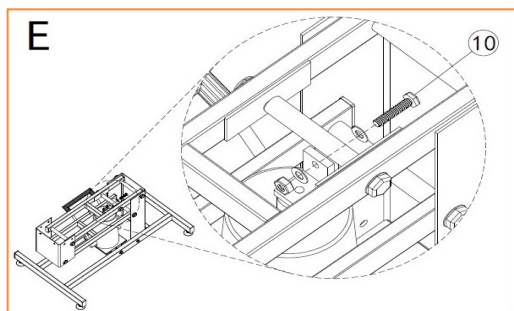

Stap E

Bevestig de Houder van de Hydraulische Pomp aan het Ondersteuningsframe door gebruik te maken van M10x35mm (10), zoals getoond in de afbeelding links.

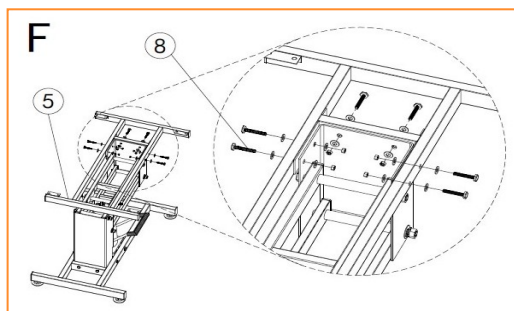

Stap F

Gebruik de 6 schroeven M8x35mm (8) om het tafelframe (5) aan het ondersteuningsframe (2) te bevestigen.

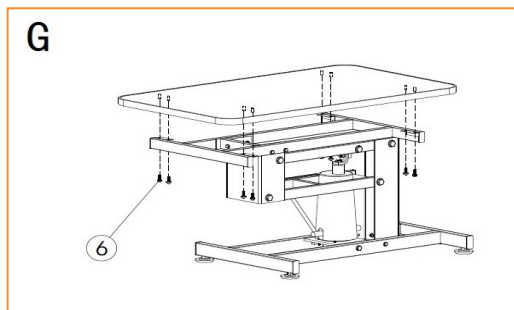

Stap G

Het Tafelblad wordt aan het Tafelframe (5) bevestigd met 8 x M6x20mm vanaf de onderkant.

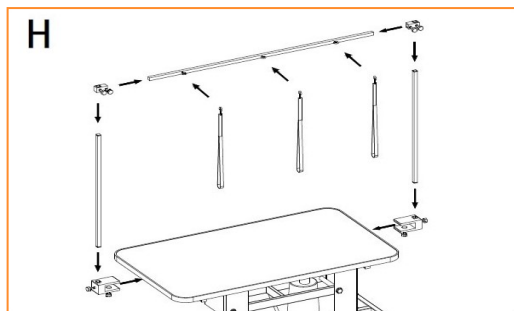

Stap H

Bevestig tot slot het stevige houdende frame en de 3 verstelbare trimlussen aan elkaar.

GEBRUIKERSHANDLEIDING

GEBRUIKSAANWIJZINGEN

Om de hydraulische trimtafel omhoog te brengen, drukt u voorzichtig op de hydraulische pomphefboom totdat deze ongeveer 3 inch indrukt.

Om de hydraulische trimtafel te verlagen, duwt u de hydraulische pomphefboom soepel naar beneden totdat deze zijn laagste positie bereikt.

PROBLEEM OPLOSSEN

OPLOSSINGEN

WAT MOET IK DOEN ALS ER ONDERDELEN VAN MIJN BESTELLING ONTBREKEN?

Neem wanneer een onderdeel van je bestelling ontbreekt binnen 7 dagen na ontvangst contact op met onze vriendelijke en behulpzame klantenservice.

**NEEM VOOR ALLE ANDERE KWESTIES CONTACT
MET ONZE KLANTENSERVICE OP.**



SPECIFIKATION

PRODUKTBeskrivning

Detta hydrauliska trimbord är idealiskt både för nybörjare som startar sina verksamheter och för användning som en extra arbetsstation i en livlig salong. Det har enastående kvalitet och har en hydraulisk mekanism som fungerar smidigt genom en fotaktiverad pump. Detta bord kan smidigt bära hundar med en vikt på upp till 180 kg, sänka till en minsta höjd av 55,5 cm och stiga till en högsta höjd av 101,5 cm.

Den lättstädade halkfria, rivskyddade gummibeläggningen mäter 106,5 cm x 61 cm. Den levereras komplett med en stadig hållningsram och hållbara trimkoppel. Tillverkad av robust stål med ett skyddande epoxifärg för förlängd hållbarhet, säkerställer detta bord en lång livslängd. De justerbara fötterna garanterar stabilitet även på ojämna golv.

PRODUKTSPECIFIKATIONER

- A. Hållningsram
- B. Trimkoppel
- C. Fotaktiverad Hydraulisk Pump
- D. Stadig Basram
- E. Gummibelagt bord
- F. Hydraulisk Pump med Lock
- G. Justerbara Fötter

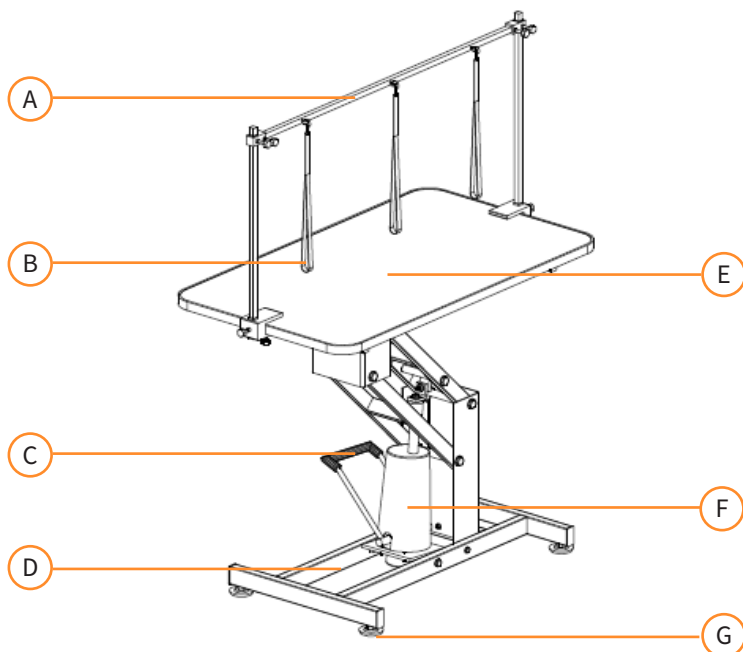

SPECIFIKATION

PRODUKTFUNKTIONER

Material – Ram	Målad Lådstål
Material – Bord	Spånskiva med PVC Gummibeläggning
Material - Hållningsram	Rostfritt Stål
Arbets höjd	55,5 - 101,5cm
Bord (B x D)	106,5 x 61cm
Maximal Kapacitet	180kg / 400lbs
Bordvikt	45kg / 99lbs

SÄKERHETS RÅD

SÄKER ARBETSÖVNING





- ÖVERSKRID INTE angiven kapacitet.
- ANVÄND INTE det hydrauliska trimmningsbordet för att lyfta människor.
- Detta bord är utformat för användning på hårda, jämna ytor som kan bära belastningen. Användning på andra än hårda, jämna ytor kan resultera i belastningsinstabilitet och even- tuell förlust av lasten, vilket kan leda till egendomsskador eller personskador.
- Håll dig borta från saxlyftområdet under bordet under lyft- eller sänkningsoperationer. Sax- lyft har klämzoner mellan ramarna som kan orsaka allvarliga skador om händer eller fötter inte är tillräckligt långt borta från området.
- ANVÄND INTE tillbehör eller adaptrar av något slag för att ändra denna lyft.

Monster Group UK Limiteds ansvar begränsas endast till produktens kommersiella värde.

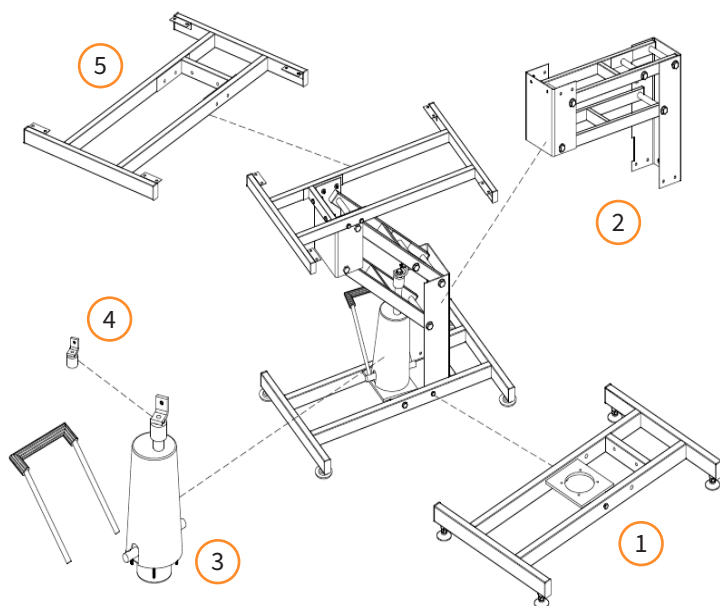
ANVÄNDARHANDLEDNING

INNEHÅLL I ARTIKELN

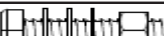

Artikelnummer	Beskrivning	Antal
1	Baseram	1
2	Stödram	1
3	Hydraulisk Pump	1
4	Hållare för Hydraulisk Pump	1
5	Bordram	1
6	M6×20mm 	8
7	M8×30mm 	1
8	M8×35mm 	6
9	M8×40mm 	4
10	M10×35mm 	1

ANVÄNDARHANDLEDNING

MONTERINGSANVISNINGAR

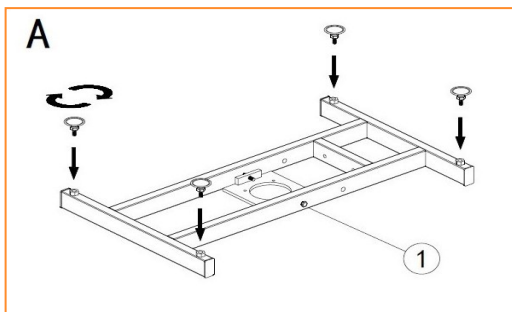

Steg A

Skruva de Justerbara Fötterna i hörnen på undersidan av Basramen (1). Vänd sedan tillbaka så att fötterna är på marken

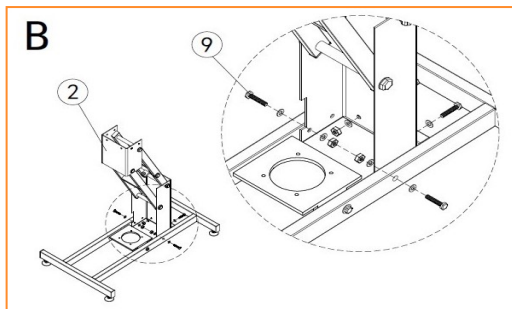

Steg B

Använd de 4 x M8x40mm (8) för att fästa Stödramen (2) på Basramen (1).

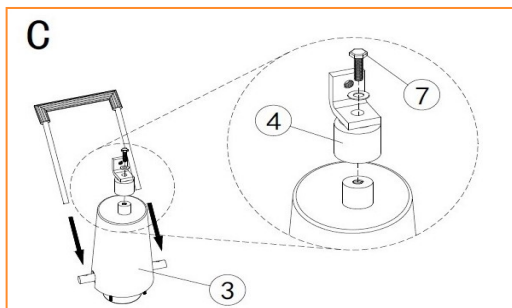

Steg C

Använd M6x20mm för att fästa Hållaren för den Hydrauliska Pumpen (4) på toppen av den Hydrauliska Pumpen (3).

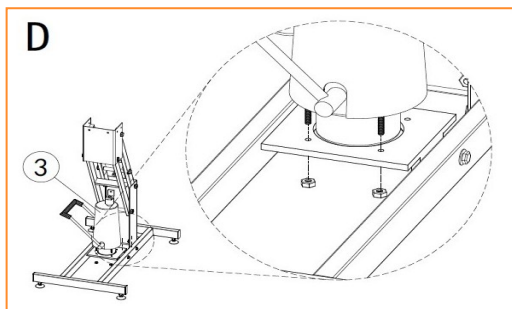

Steg D

Fäst den Hydrauliska Pumpen (3) på Basramen (1). Observera att skruvarna för detta är på undersidan av den Hydrauliska Pumpen (3).

ANVÄNDARHANDLEDNING

MONTERINGSANVISNINGAR

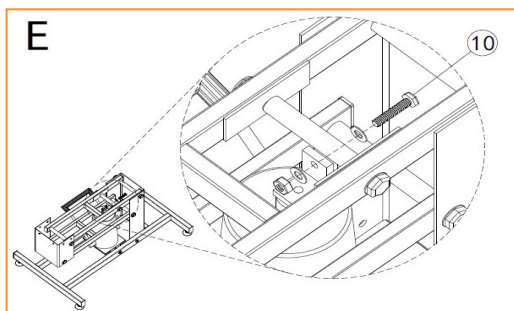

Steg E
Fäst Hållaren för den Hydrauliska Pumpen på Stödramen med hjälp av M10x35mm (10), som visas på bilden till vänster.

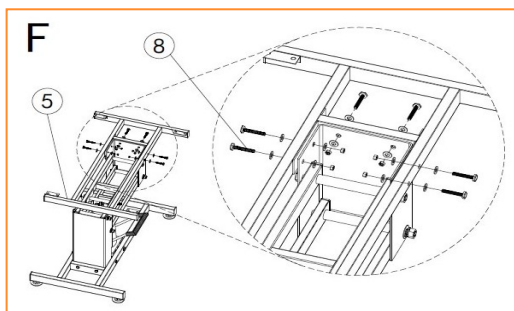

Steg F
Använd de 6 skruvarna M8x35mm (8) för att fästa bordramen (5) på stödramen (2).

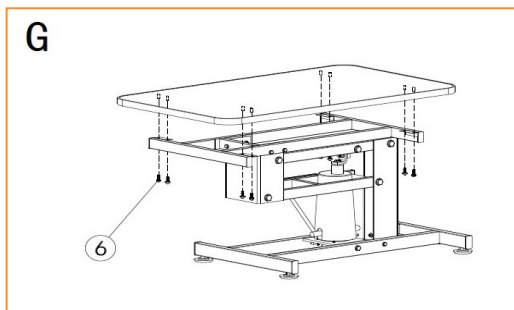

Steg G
Bordsskivan fästs på Bordramen (5) med 8 x M6x20mm från undersidan.

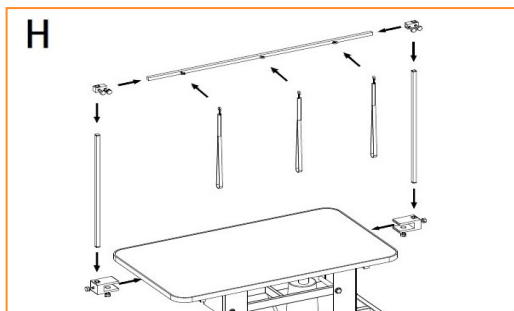

Steg H
Slutligen, montera ihop hållningsramen och de 3 justerbara trimkopplen.

ANVÄNDARHANDBOK

BRUKSANVISNINGAR

För att höja det hydrauliska trimbordet, tryck försiktigt ner på hydraulikpumpens spak tills den sjunker cirka 3 tum.

För att sänka det hydrauliska trimbordet, skjut hydraulikpumpens spak jämnt nedåt tills den når sin lägsta position

FELSÖKNING

LÖSNINGSGUIDE

VAD GÖR JAG OM DET SAKNAS DELAR FRÅN MIN BESTÄLLNING?

Om det verkar som om någon del saknas i din beställning, kontakta vårt vänliga och hjälpsamma kundsupportteam inom 7 dagar efter mottagandet.

**FÖR ALLA ANDRA FRÅGOR, VÄNLIGEN KONTAKTA VÅRT
KUNDSUPPORTTEAM.**

Monster Group (UK) is one of the UK's fastest growing online retailers. We supply a diverse range of products which offer exceptional value for money. We strive to provide the best possible customer experience with free UK delivery across all our products and a Monster Guarantee for 100% satisfaction.

For information regarding this device or other products from our Monster divisions please contact Sales.

SALES

TEL: 01347 878 888
EMAIL: hello@monstershop.co.uk

For queries about this device, warranty, returns or reporting faults please contact Support.

SUPPORT

TEL: 01347 878 887
EMAIL: help@monstershop.co.uk

Pour plus d'informations concernant cet appareil ou d'autres produits de nos divisions de Monster veuillez utiliser les détails suivants ci-dessous.

DÉPARTEMENT COMMERCIAL

TEL: 01347 878 888
EMAIL: bonjour@monstershop.eu

Pour les interrogations concernant cet appareil, la garantie, les retours ou les défauts de déclaration veuillez utiliser les détails suivants ci-dessous.

DÉPARTEMENT DE SOUTIEN

TEL: 01347 878 887
EMAIL: help@monstershop.co.uk

Para información sobre este dispositivo u otros productos de nuestras divisiones de Monster por favor use los siguientes detalles.

DEPARTAMENTO DE VENTAS

TEL: 01347 878 888
EMAIL: hola@monstershop.eu

Para consultas sobre este dispositivo, la garantía, devoluciones o denuncias de fallos por favor use los siguientes detalles.

DEPARTAMENTO DE SOPORTE

TEL: 01347 878 887
EMAIL: help@monstershop.co.uk

Für Informationen bezüglich dieses Geräts oder anderer Produkte aus unserer Monster-Abteilung, benutzen sie die folgenden unten aufgeführten Angaben.

VERKAUFSABTEILUNG

TEL: 01347 878 888
EMAIL: hallo@monstershop.eu

Für Fragen über dieses Gerät, die Garantie, Rückgaben oder bei Störungen, benutzen sie die folgenden unten aufgeführten Angaben.

SUPPORT-ABTEILUNG

TEL: 01347 878 887
EMAIL: help@monstershop.co.uk

Per informazioni riguardanti questo dispositivo o altri prodotti dalle categorie Monster utilizzare i dettagli sotto riportati.

DIPARTIMENTO VENDITE

TEL: 01347 878 888
EMAIL: ciao@monstershop.eu

Per domande riguardo dispositivo, garanzia, reso o per riferire di guasti, utilizzare i dettagli sotto riportati.

DIPARTIMENTO SUPPORTO

TEL: 01347 878 887
EMAIL: help@monstershop.co.uk

Voor informatie over dit apparaat of andere producten van onze Monster-divisies kunt u contact opnemen met onze verkoop afdeling. Signifieer details.

VERKOOP

TEL: 01347 878 888
EMAIL: hello@monstershop.co.uk

Voor vragen over dit apparaat, garantie, retourzendingen of het melden van fouten kunt u contact opnemen met de klanten support details.

SUPPORT

TEL: 01347 878 887
EMAIL: help@monstershop.co.uk

För information om denna enhet eller andra produkter från våra Monster-divisioner vänligen kontakta vårt hjälpsamma säljteam. Önska verköps afdeling. Signifieer details.

SALES

TEL: 01347 878 888
EMAIL: hello@monstershop.co.uk

Kontakta vår kundsupport för frågor om denna enhet, garanti, retur eller felrapportering.

SUPPORT

TEL: 01347 878 887
EMAIL: help@monstershop.co.uk

Monster House, Alan Farnaby Way,
Sheriff Hutton Industrial Estate,
Sheriff Hutton, York, YO60 6PG
www.monstershop.co.uk



 **Try Monster. Buy Monster. Be Monster.** 