



Portable Horse Shower 18L Deluxe

214150 - 214151 - 214152

INSTRUCTION MANUAL

www.monstershop.co.uk



SPECIFICATION

PRODUCT DESCRIPTION

The Monster Portable Horse Shower 18L is an indispensable tool expertly tailored for horse owners! It ensures a comfortable bathing experience, accommodating various sizes. Whether for routine cleaning, post-exercise, or grooming, enjoy consistent water flow and temperature control. Its portability adds convenience, and the 200kg trolley capacity enhances adaptability.

PRODUCT SPECIFICS

WATER HEATER

DIMENSIONS:	59cm (H) x 35cm (W) x 15cm (D)
WEIGHT:	2kg
CAPACITY:	18L
WATER PRESSURE:	0.025 - 0.8 mpa (recommended range)
TEMPERATURE:	0°C to 75°C
BATTERY:	2 pcs D 1.5V batteries (not included)
SAFETY CERTIFICATION:	CE certification

TROLLEY

DIMENSIONS:	126cm (H) x 53.5cm (W) x 54cm (D)
TROLLEY TUBE THICKNESS:	1.1mm
WHEELS:	10" pneumatic tires
TOE PLATE DIMENTIONS:	35cm (L) x 27.5cm (W) x 28cm (D)
TROLLEY CAPACITY:	MAX 200kg

ITEM CONTENTS

- 1 x Water Heater
- 1 x 10m Outlet Pipe
- 1 x Sprayer
- 1 x Gas Tube
- 4 x Screws
- 1 x Trolley
- 1 x Curry Comb
- 1 x Plastic Sweat Scraper

SPECIFICATION

PRODUCT FEATURES

1. Handle
2. Axle
3. Wheel
4. Washer
5. Wheel tension pin
6. Flat washer
7. Bolt
8. Nut
9. Gas cylinder cover
10. Gas cylinder cover pin
11. Storage Tray
12. Storage Tray Hook
13. Storage Tray Nut
14. Storage Tray Bolt

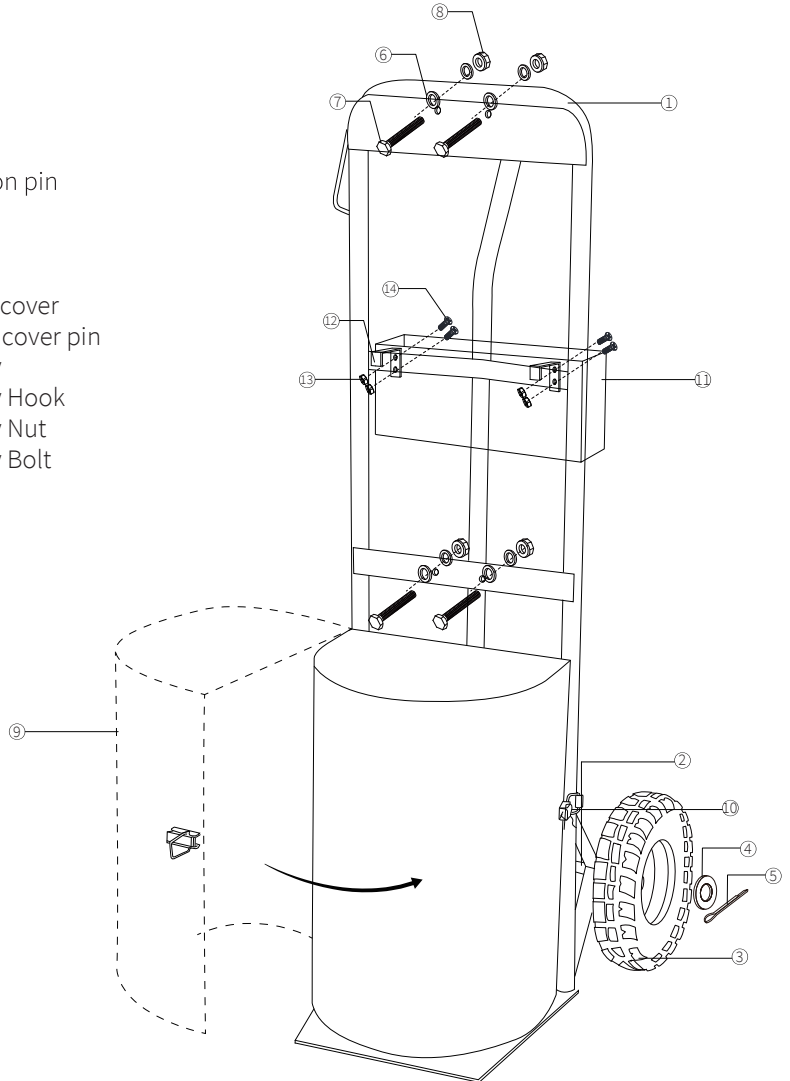

Monster Group UK Limited's liability will be limited to the commercial value of the product only.

SPECIFICATION

PRODUCT FEATURES

WATER HEATER

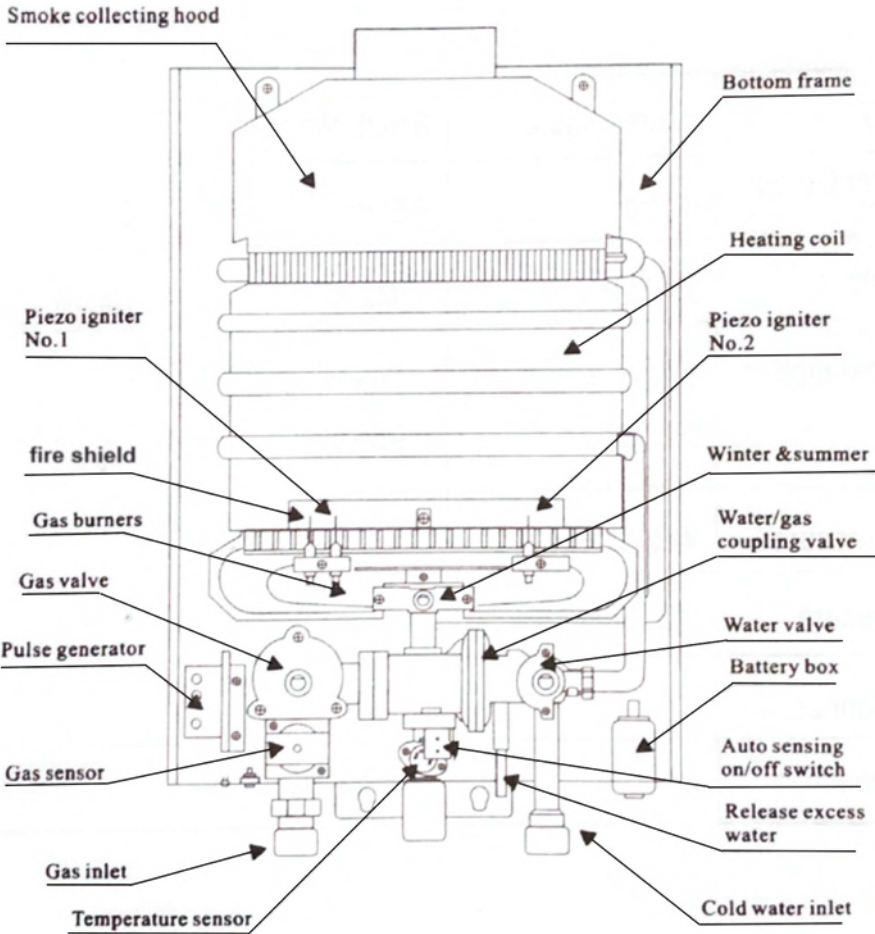

SAFETY ADVICE

SAFE WORKING PRACTICE

- DO NOT use this product for anything other than its intended purposes.
- DO NOT leave children or pets unattended near this product.
- DO NOT touch the burner viewing window while the burner is on.
- Ensure that the water heater and all electrical components always remain dry.
- Avoid exposing the product to water, moisture or damp environments to prevent electrical hazards.
- Follow proper battery installation guidelines and handle batteries with care.
- When adjusting the water temperature and pressure, exercise caution to avoid extremes that may cause discomfort or injury to animals or users.
- Test the water temperature before use to ensure it is suitable for the intended application.
- Load the trolley within its specified weight capacity of 200kg to prevent structural damage or accidents.
- Ensure proper load distribution on the toe plate to maintain stability during transportation.
- Follow the provided assembly instructions to securely attach all components, including the water heater, outlet pipe, sprayer and gas tube.
- Regularly inspect all attachments and connections for signs of wear or damage and address any issues promptly.
- Check the condition of the trolley's wheels before each use, ensuring they are free from damage or debris that could hinder movement.
- Always supervise the use of the Portable Horse Shower, especially when animals are being bathed, to prevent accidents or injuries.
- To prevent gas leakage, always close the main gas supply when heater is not in use.
- Do not cover the heater with any material (for example: towels or cloths).
- In case of gas leakage, always call a qualified technician.
- Check the gas pipe regularly for any damage, as this could cause gas leakage.
- It is recommended to replace the rubber gas tube every six months.

USER GUIDE

PRECAUTIONS

1. Before using the heater, please read the instructions carefully. Always retain the user manual for future use. It is not only quality but also correct installation which will ensure that your heater works to your satisfaction. The heater must be installed, maintained and checked only by qualified and authorized technicians.
2. The water heater requires plenty of fresh air to work efficiently. Fixed ventilators or air inlets near the heater should never be obstructed or blocked.
3. Check that the gas supply meets the specification (LPG/Natural Gas) given on the heater.
4. Ensure that the water and gas pressure are correct.
5. Do not place the gas water heater near a flammable, explosive or acidic environment.
6. In winter and in freezing temperatures (below 4°C), drain out the water from the heater completely through the drain valve to avoid any damage to the heater.
7. If the water heater is not going to be used for a long time, please drain the water from the heater via the drain valve and remove the batteries from the battery box.

TECHNICAL DATA

Capacity	8Litre/minute	10Litre/minute	12Litre/minute	16Litre/minute	18Litre/minute
Hot Water Output(T-2525 °C)	8Litre	10Litre	12Litre	16Litre	18Litre
Heat Output	16KW	20KW	24KW	32KW	36KW
Gas Consumption LPG	1KG/H	1.2KG/H	1.5KG/H	1.8KG/H	2.0KG/H
Water Pressure	Min.0.025mpa MAX0.8mpa				
Gas Pressure	LPG-28m bar				
Water Connection	G1/2"pipe				
Gas connection	9.5mm (0.37in) Gas hose				

USER GUIDE

ASSEMBLY INSTRUCTIONS

1. Fix the wheels on the trolley as shown in the diagram under “Product Features”.
2. Add the gas water heater box on top of the trolley, and keep it in place near the handles of the trolley. Use the provided screws to mount the water heater onto the trolley handles.
3. Ensure the gas and water connection pipes are clean and free of any debris.
4. Connect the gas pipe and the inlet/ outlet water pipes as shown in the diagram under “Product Features”.
5. Insert two D 1.5V in the battery box. Ensure these are thoroughly dry prior to insertion and that they are placed in their corresponding polarities.
6. Before turning the water heater on, always ensure there is no gas leakage from the gas connection.

OPERATION INSTRUCTIONS

1. Open the water tap. Once water starts flowing, multiple sparks will ignite the main burner.
2. If the burner does not ignite, close the water tap and repeat the process. This can happen due to some air in the gas pipe.
3. To turn it off, close the water tap.

Gas Regulator Control Button Knob:

- Turn the gas button knob clockwise to increase the gas supply and anti-clockwise to decrease the gas supply to the main burner.

Water Regulator Control Button Knob:

- To get **hotter** water, reduce the flow rate by turning the button knob clockwise.
- To get **colder** water, increase the flow rate by turning the button knob anti-clockwise.
- The temperature of the water can be controlled by turning the gas control button knob and/ or water control button knob accordingly.

Summer and Winter Button Knob:

- Regulate the quantity of fire rows by the use of winter-summer switch. In summer, shut off 1/4 fire rows to save 40% energy.

USER GUIDE

MAINTENANCE

1. The heater must be maintained and checked only by qualified and authorized technicians.
2. The heater must be checked for safe operation annually, regardless of the frequency of use. This is principally to ensure the correct combustion for the main burner.
3. If the heater is used in an environment with prevalent hard water, in time, a reduction in the hot water temperature or hot water flow may occur. This is due to scale formation.
4. To reduce scaling, it is recommended to use the water and gas control button knob to obtain the desired water temperature, instead of mixing cold and hot water together.
5. Scaling can only be removed by authorised technicians.

TROUBLESHOOTING

RESOLUTION GUIDE

WHAT DO I DO IF THERE ARE MISSING PARTS FROM MY ORDER?

If there appears to be any part missing from your order, contact our friendly and helpful Customer Support Team within 7 days of receipt.

**FOR ALL OTHER ISSUES, PLEASE CONTACT OUR
CUSTOMER SUPPORT TEAM.**

TROUBLE	CAUSES	REMEDIES
Unsuccessful ignition	Main gas cock and/or cold water tap is not opened.	Open main gas cock and/ or cold water tap
	Dry cell used up	Replace batteries
	Gas pipe is full of air.	Repeat the operation
	Non avail ability of Gas supply	Replace the LPG bottle or inform the natural gas supply that they need to check the water Pressure and increase it
Low water pressure (less than0.3bar)		
Heater dose not start	Water inlet filter is clogged	Clean the filter
Fire goes off during operation	Gas cock is half open	Call the technician
Abnormal flame and smell	Gas pressure is too low	
Blocked burners		Deliver it to the nearest service center
Flame turns yellow with smoke		
Abnormal ignition noise		

SPÉCIFICATIONS

DESCRIPTION DU PRODUIT

La Douche portable pour Chevaux 18L Monster est l'outil indispensable spécialement conçu pour les propriétaires de chevaux ! Elle garantit une toilette confortable pour votre cheval, s'adaptant à différentes tailles. Que ce soit pour un nettoyage de routine, après l'exercice ou pour le toilettage, profitez d'un flux d'eau constant et d'un contrôle de la température. Sa portabilité ajoute de la commodité, et la capacité du chariot de 200 kg améliore d'autant plus son adaptabilité.

DÉTAILS DU PRODUIT

CHAUFFE-EAU

DIMENSIONS:	59cm (H) x 35cm (L) x 15cm (P)
POIDS:	2kg
CAPACITÉ:	18L
PRESSIION DE L'EAU:	0,025 - 0,8 mpa (plage recommandée)
TEMPÉRATURE:	0°C à 75°C
BATTERIE:	2 piles D 1,5V (non incluses)
CERTIFICATS:	CE

CHARIOT

DIMENSIONS:	126cm (H) x 53.5cm (W) x 54cm (D)
EPAISSEUR TUBE CHARIOT:	1.1mm
ROUE:	Pneus Pneumatiques de 25cm
DIMENSIONS DE LA PLATEFORME AVANT-PIED:	35cm (L) x 27.5cm (W) x 28cm (D)
CAPACITÉ CHARIOT:	MAX 200kg

LISTE DES PIÈCES

- 1 x Chauffe-Eau
- 1 x Tuyau de Sortie de 10 m
- 1 x Pulvérisateur
- 1 x Tube de Gaz
- 2 x Vis
- 1 x Chariot
- 1 x Étrille
- 1 x Racloir en plastique

SPÉCIFICATIONS

CARACTÉRISTIQUES DU PRODUIT

1. Poignée
2. Essieu
3. Roue
4. Rondelle
5. Goupille de tension de roue
6. Rondelle plate
7. Boulon
8. Écrou
9. Couvercle de bouteille de gaz
10. Broche de couvercle de bouteille de gaz
11. Plateau de rangement
12. Crochet du plateau de rangement
13. Écrou du plateau de rangement
14. Boulon du plateau de rangement

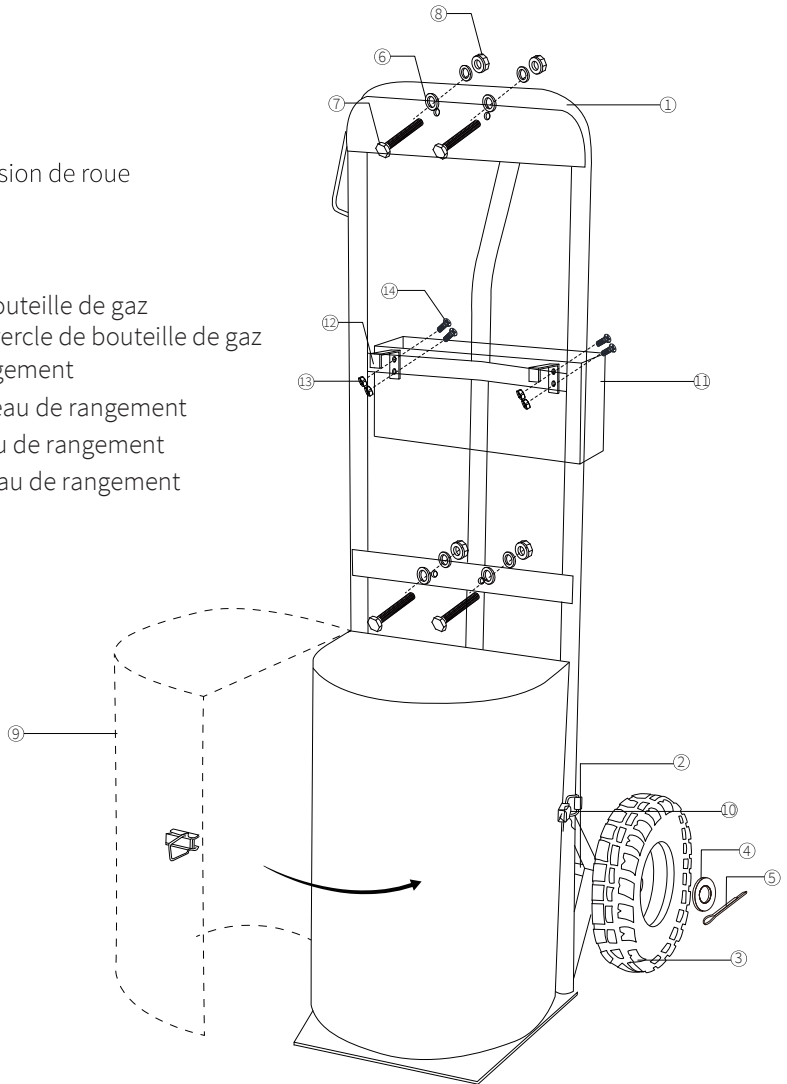

La responsabilité de Monster Group UK Limited sera limitée à la valeur commerciale du produit.

SPÉCIFICATIONS

CARACTÉRISTIQUES DU PRODUIT

CHAUFFE-EAU

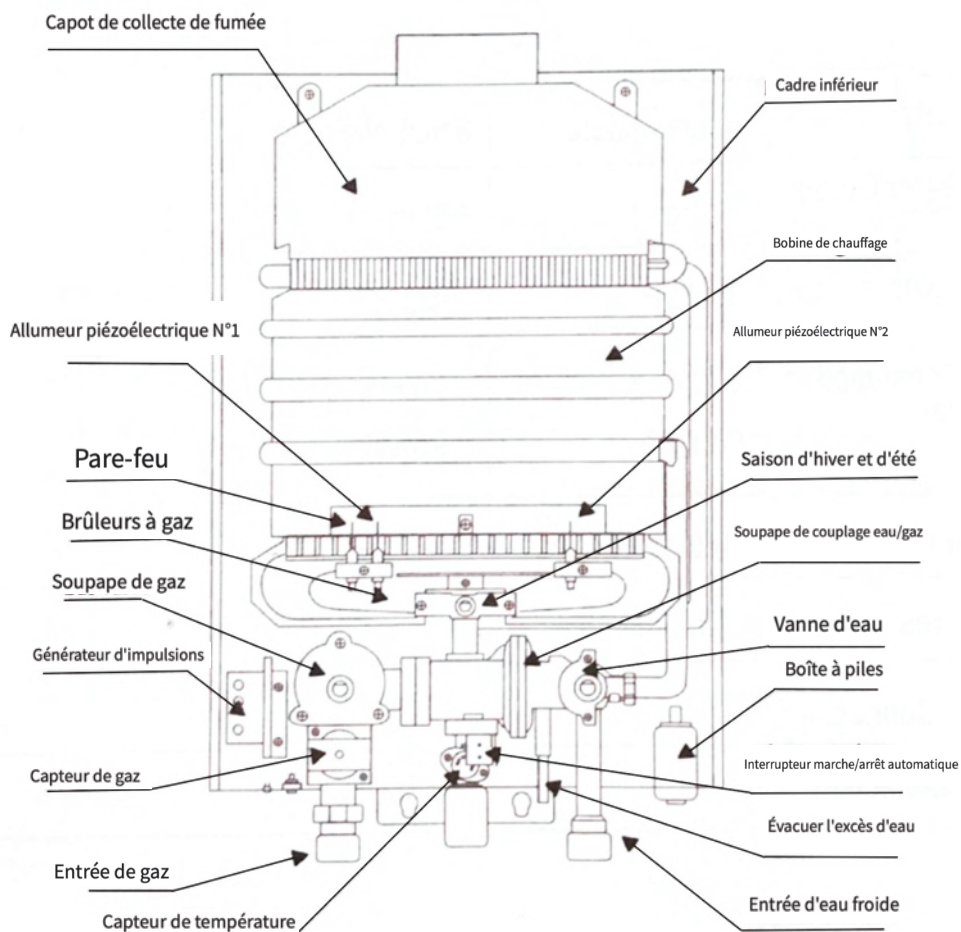

CONSEILS DE SÉCURITÉ

PRATIQUE DE TRAVAIL SÉCURITAIRE

- NE PAS utiliser ce produit à d'autres fins que celles prévues.
- NE PAS laisser d'enfants ou d'animaux domestiques sans surveillance à proximité de ce produit.
- NE PAS toucher la fenêtre de visualisation du brûleur lorsque le brûleur est allumé.
- Assurez-vous que le chauffe-eau et tous les composants électriques restent toujours secs.
- Évitez d'exposer le produit à l'eau, à l'humidité ou à des environnements humides pour éviter les risques électriques.
- Suivez les directives d'installation correcte des piles et manipulez les piles avec précaution.
- Lors de l'ajustement de la température et de la pression de l'eau, faites preuve de prudence pour éviter les extrêmes susceptibles d'occasionner un inconfort ou des blessures aux animaux ou aux utilisateurs.
- Testez la température de l'eau avant utilisation pour vous assurer qu'elle convient à l'application prévue.
- Chargez le chariot dans sa capacité de poids spécifiée de 200 kg pour éviter tout dommage structurel ou accident.
- Assurez une répartition de charge adéquate sur la plaque de pied pour maintenir la stabilité lors du transport.
- Suivez les instructions d'assemblage fournies pour fixer solidement tous les composants, y compris le chauffe-eau, le tuyau de sortie, le pulvérisateur et le tube de gaz.
- Inspectez régulièrement toutes les attaches et connexions à la recherche de signes d'usure ou de dommages et traitez rapidement tout problème.
- Vérifiez l'état des roues du chariot avant chaque utilisation, en vous assurant qu'elles sont exemptes de dommages ou de débris pouvant entraver le mouvement.
- Supervisez toujours l'utilisation de la douche pour chevaux, surtout lorsque les animaux sont baignés, pour éviter les accidents ou les blessures.
- Pour éviter les fuites de gaz, fermez toujours l'alimentation principale en gaz lorsque le chauffe-eau n'est pas utilisé.
- Ne couvrez pas le chauffe-eau avec un quelconque matériau (par exemple : serviettes ou chiffons).
- En cas de fuite de gaz, appelez toujours un technicien qualifié.
- Vérifiez régulièrement le tuyau de gaz pour tout dommage, car cela pourrait provoquer une fuite de gaz.
- Il est recommandé de remplacer le tube en caoutchouc du gaz tous les six mois.

MODE D'EMPLOI

PRÉCAUTIONS

1. Avant d'utiliser le chauffe-eau, veuillez lire attentivement les instructions. Conservez toujours le manuel d'utilisation pour une utilisation future. Ce n'est pas seulement la qualité, mais aussi une installation correcte qui garantira le bon fonctionnement de votre chauffe-eau. Le chauffe-eau doit être installé, entretenu et vérifié uniquement par des techniciens qualifiés et autorisés.
2. Le chauffe-eau nécessite beaucoup d'air frais pour fonctionner efficacement. Les ventilateurs fixes ou les entrées d'air près du chauffe-eau ne doivent jamais être obstrués ou bloqués.
3. Vérifiez que l'alimentation en gaz est conforme à la spécification (GPL/gaz naturel) indiquée sur le chauffe-eau.
4. Assurez-vous que la pression de l'eau et du gaz est correcte.
5. Ne placez pas le chauffe-eau à gaz près d'un environnement inflammable, explosif ou acide.
6. En hiver et par temps de gel (en dessous de 4°C), vidangez complètement l'eau du chauffe-eau en ouvrant la vanne de vidange pour éviter tout dommage au chauffe-eau.
7. Si le chauffe-eau ne doit pas être utilisé pendant une longue période, veuillez vidanger l'eau du chauffe-eau via la vanne de vidange et retirer les piles du boîtier à piles.

DONNÉES TECHNIQUES

Capacité	8 Litres/minute	10 Litres/minute	12 Litres/minute	16 Litres/minute	18 Litres/minute
Sortie d'Eau Chaude (T-0-25 °C)	8 Litres	10 Litres	12 Litres	16 Litres	18 Litres
Puissance Thermique	16kw	20kw	24kw	32kw	36kw
Consommation de Gaz GPL	1kg/h	1.2kg/h	1.5kg/h	1.8kg/h	2.0kg/h
Pression d'Eau	Min.0.025mpa MAX0.8mpa				
Pression de Gaz	LPG-28m bar				
Raccordement d'Eau	Tuyau G1/2"				
Raccordement de Gaz	Tuyau de gaz de 9.5 mm (0.37 pouces)				

MODE D'EMPLOI

INSTRUCTIONS D'ASSEMBLAGE

1. Fixez les roues sur le chariot comme indiqué sur le schéma dans la section "Caractéristiques du Produit".
2. Placez la boîte du chauffe-eau à gaz sur le dessus du chariot, et maintenez-la en place près des poignées du chariot. Utilisez les vis fournies pour fixer le chauffe-eau sur les poignées du chariot.
3. Assurez-vous que les tuyaux de connexion de gaz et d'entrée/sortie d'eau sont propres et exempts de tout débris.
4. Connectez le tuyau de gaz et les tuyaux d'entrée/sortie d'eau comme indiqué sur le schéma dans la section "Caractéristiques du Produit".
5. Insérez deux piles D 1,5V dans le boîtier à piles. Assurez-vous qu'elles sont complètement sèches avant l'insertion et qu'elles sont placées selon leurs polarités correspondantes.
6. Avant d'allumer le chauffe-eau, assurez-vous toujours qu'il n'y a pas de fuite de gaz à partir de la connexion de gaz.

INSTRUCTIONS D'UTILISATION

1. Ouvrez le robinet d'eau. Une fois que l'eau commence à couler, plusieurs étincelles allumeront le brûleur principal.
2. Si le brûleur ne s'allume pas, fermez le robinet d'eau et répétez le processus. Cela peut se produire en raison d'un peu d'air dans le tuyau de gaz.
3. Pour l'éteindre, fermez le robinet d'eau.

Bouton de Contrôle du Régulateur de Gaz :

- Tournez le bouton du régulateur de gaz dans le sens des aiguilles d'une montre pour augmenter l'approvisionnement en gaz et dans le sens inverse des aiguilles d'une montre pour diminuer l'approvisionnement en gaz vers le brûleur principal.

Bouton de Contrôle du Régulateur d'Eau :

- Pour obtenir de l'eau plus chaude, réduisez le débit en tournant le bouton dans le sens des aiguilles d'une montre.
- Pour obtenir de l'eau plus froide, augmentez le débit en tournant le bouton dans le sens inverse des aiguilles d'une montre.
- La température de l'eau peut être contrôlée en tournant le bouton de contrôle du gaz et/ou le bouton de contrôle de l'eau en conséquence.

Bouton de Commutation Été/Hiver :

- Réglez la quantité de rangées de feu à l'aide du bouton de commutation été-hiver. En été, fermez 1/4 des rangées de feu pour économiser 40 % d'énergie.

MODE D'EMPLOI

ENTRETIEN

1. Le chauffe-eau doit être entretenu et vérifié uniquement par des techniciens qualifiés et autorisés.
2. Le chauffe-eau doit être vérifié pour son bon fonctionnement en toute sécurité chaque année, quelle que soit la fréquence d'utilisation. Cela vise principalement à assurer une combustion correcte pour le brûleur principal.
3. Si le chauffe-eau est utilisé dans un environnement où l'eau dure est prédominante, avec le temps, il peut y avoir une réduction de la température de l'eau chaude ou du débit d'eau chaude. Cela est dû à la formation de tartre.
4. Pour réduire le tartre, il est recommandé d'utiliser le bouton de contrôle de l'eau et du gaz pour obtenir la température de l'eau désirée, au lieu de mélanger de l'eau froide et de l'eau chaude.
5. Le tartre ne peut être éliminé que par des techniciens autorisés.

DÉPANNAGE

GUIDE DE RÉOLUTION

QUE FAIRE S'IL MANQUE DES PIÈCES À MA COMMANDE?

S'il semble manquer des pièces à votre commande, contactez notre équipe du service client dans les 7 jours suivant la réception.

**POUR TOUT AUTRE PROBLÈME, VEUILLEZ
CONTACTER NOTRE ÉQUIPE DU SERVICE CLIENT.**

PROBLÈMES	CAUSES	SOLUTIONS
Allumage infructueux	La vanne principale de gaz et/ou le robinet d'eau froide ne sont pas ouverts.	Ouvrir la vanne principale de gaz et/ou le robinet d'eau froide.
	Les piles sont épuisées.	Remplacer les piles.
	Le tuyau de gaz est rempli d'air.	Répéter l'opération.
	Absence d'alimentation en gaz.	Remplacer la bouteille de GPL ou informer le fournisseur de gaz naturel qu'ils doivent vérifier la pression d'eau et l'augmenter.
Pression d'eau basse (moins de 0,3 bar).		
Le chauffe-eau ne démarre pas	Le filtre d'entrée d'eau est obstrué.	Nettoyer le filtre.
	La vanne de gaz est à moitié ouverte.	Appeler un technicien.
	La pression du gaz est trop basse.	
Le feu s'éteint en cours d'utilisation Flamme anormale et odeur La flamme devient jaune avec de la fumée Bruit anormal lors de l'allumage	Les brûleurs sont obstrués.	Apportez-le au centre de service le plus proche



SPEZIFIKATIONEN

PRODUKTBESCHREIBUNG

Die Monster Tragbare Pferdedusche 18L ist ein unverzichtbares Hilfsmittel, das speziell für Pferdebesitzer entwickelt wurde! Sie sorgt für ein komfortables Badeerlebnis und passt sich verschiedenen Größen an. Egal, ob es um die regelmäßige Reinigung, die Anwendung nach dem Training oder die Pflege geht – genießen Sie einen konstanten Wasserfluss und behalten Sie die Kontrolle über die Wassertemperatur. Die hohe Portabilität bietet Ihnen maximale Bequemlichkeit, und die Tragfähigkeit des 200 kg schweren Wagens erhöht die Anpassungsfähigkeit.

PRODUKTSPEZIFIKA

WASSERERHITZER

ABMESSUNGEN:	59cm (H) x 35cm (B) x 15cm (T)
GEWICHT:	2kg
KAPAZITÄT:	18L
WASSERDRUCK:	0.025 - 0.8 mpa (empfohlener Bereich)
TEMPERATUR:	0°C - 75°C
BATTERIE:	2 Stück D 1,5V Batterien (nicht enthalten)
SICHERHEITZERTIFIKAT:	CE-Zertifizierung

WAGEN

WAGENABMESSUNGEN:	126cm (H) x 53.5cm (W) x 54cm (D)
DICKE DES WAGENROHRS:	1,1mm
RÄDER:	10" luftgefüllte Reifen
ABMESSUNGEN DER TRITTPLATTE:	35cm (L) x 27.5cm (W) x 28cm (D)
WAGENKAPAZITÄT:	MAX 200kg

TEILELISTE

- 1 x Wassererhitzer
- 1 x 10m Ablaufschlauch
- 1 x Sprüher
- 1 x Gasschlauch
- 2 x Schrauben
- 1 x Wagen
- 1 x Striegel
- 1 x Kunststoff-Schweißabzieher

SPEZIFIKATION

PRODUKTMERKMALE

1. Griff
2. Achse
3. Rad
4. Unterlegscheibe
5. Radspannstift
6. Flache Unterlegscheibe
7. Schraube
8. Mutter
9. Gasflaschenabdeckung
10. Gasflaschenabdeckungsstift
11. Aufbewahrungstablett
12. Haken für Ablagefach
13. Mutter für Ablagefach
14. Schraube für Ablagefach

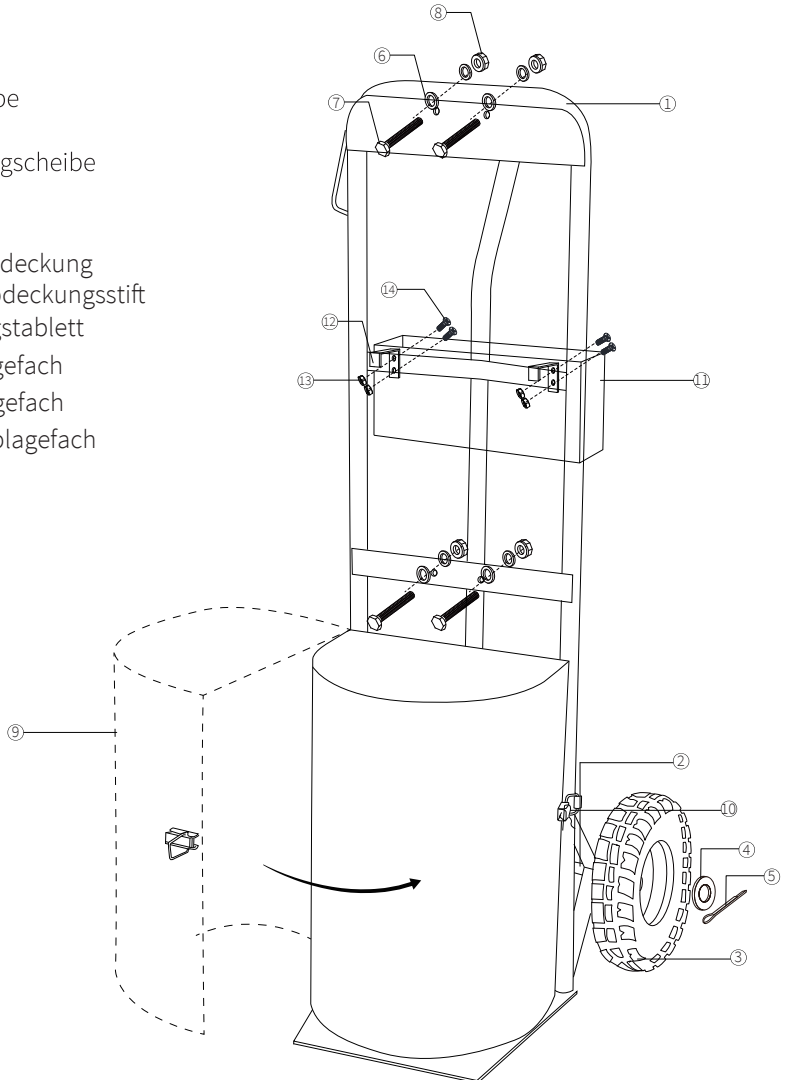

Die Haftung von Monster Group UK Limited ist auf den Handelswert des Produkts beschränkt.

SPEZIFIKATION

PRODUKTEIGENSCHAFTEN

WASSERERHITZER

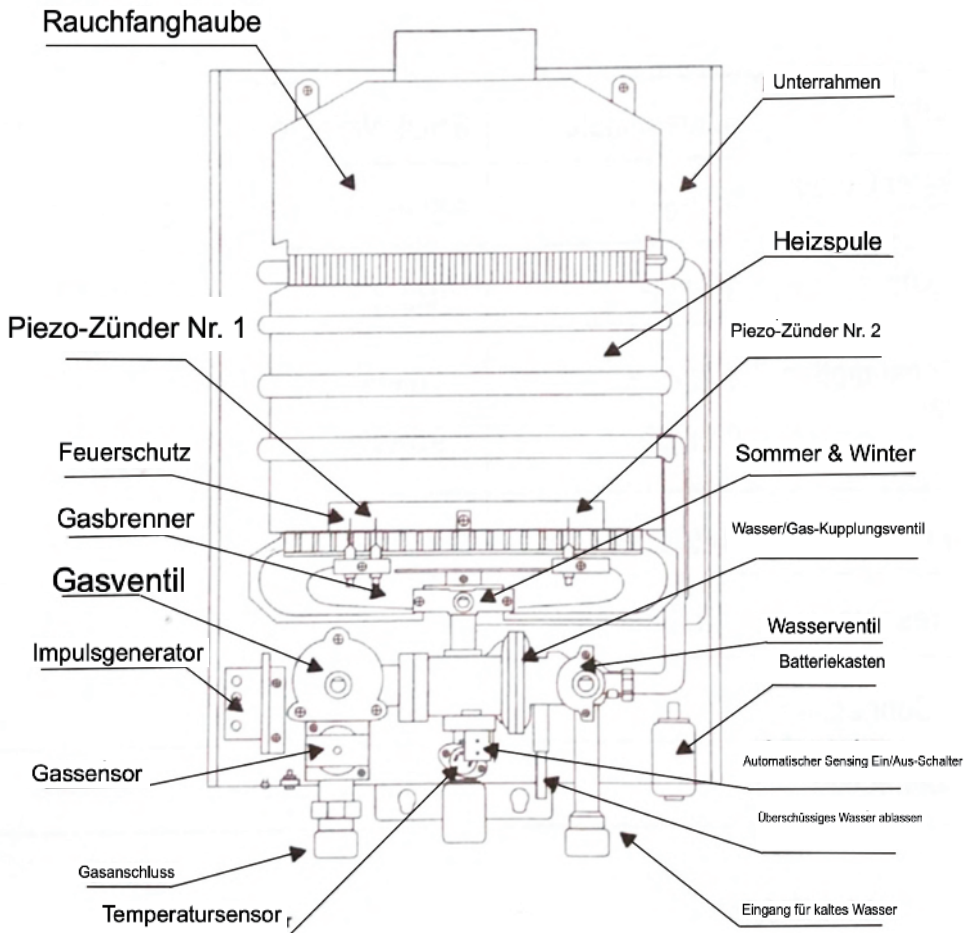

SICHERHEITSHINWEIS

SICHERES ARBEITEN

- Verwenden Sie dieses Produkt AUSSCHLIEßLICH für den vorgesehenen Zweck.
- Lassen Sie Kinder oder Haustiere nicht unbeaufsichtigt in der Nähe dieses Produkts.
- Berühren Sie nicht das Sichtfenster des Brenners, solange der Brenner eingeschaltet ist.
- Stellen Sie sicher, dass der Wassererhitzer und alle elektrischen Komponenten immer trocken bleiben.
- Vermeiden Sie es, das Produkt Wasser, Feuchtigkeit oder feuchten Umgebungen auszusetzen, um elektrische Gefahren zu vermeiden.
- Befolgen Sie die Richtlinien für die ordnungsgemäße Installation der Batterien und behandeln Sie Batterien sorgfältig.
- Beim Einstellen der Wassertemperatur und des Drucks sollten Sie darauf achten, Extreme zu vermeiden, die bei Tieren oder Benutzern Unbehagen oder Verletzungen verursachen könnten.
- Überprüfen Sie vor der Verwendung die Wassertemperatur, um sicherzustellen, dass sie für die beabsichtigte Anwendung geeignet ist.
- Beladen Sie den Wagen innerhalb seiner angegebenen Tragfähigkeit von 200 kg, um Strukturschäden oder Unfälle zu vermeiden.
- Stellen Sie sicher, dass die Last auf der Trittfläche gleichmäßig verteilt ist, um die Stabilität beim Transport zu gewährleisten.
- Befolgen Sie die bereitgestellten Montageanweisungen, um alle Komponenten sicher zu befestigen, einschließlich des Wassererhitzers, des Ablaufrohrs, des Sprühgeräts und des Gasschlauchs.
- Überprüfen Sie regelmäßig alle Befestigungen und Verbindungen auf Anzeichen von Abnutzung oder Schäden und beheben Sie etwaige Probleme umgehend.
- Überprüfen Sie den Zustand der Räder des Wagens vor jeder Verwendung, um sicherzustellen, dass sie frei von Schäden oder Ablagerungen sind, die die Bewegung behindern könnten.
- Überwachen Sie immer die Verwendung der tragbaren Pferdedusche, insbesondere wenn Tiere gebadet werden, um Unfälle oder Verletzungen zu vermeiden.
- Um Gasleckagen zu verhindern, schließen Sie immer die Hauptgasversorgung, wenn der Heizkörper nicht in Betrieb ist.
- Bedecken Sie den Heizkörper nicht mit Materialien (z. B. Handtüchern oder Tüchern).
- Im Falle einer Gasleckage rufen Sie immer einen qualifizierten Techniker.
- Überprüfen Sie regelmäßig den Zustand des Gasschlauchs, da dies eine Gasleckage verursachen könnte.
- Es wird empfohlen, den Gummigasschlauch alle sechs Monate auszutauschen.

BENUTZERLEITFADEN

VORSICHTSMASSNAHMEN

1. Lesen Sie vor der Verwendung des Heizgeräts bitte die Anweisungen sorgfältig durch. Bewahren Sie die Bedienungsanleitung stets auf, um sie bei Bedarf konsultieren zu können. Es ist nicht nur die Qualität, sondern auch die korrekte Installation, die sicherstellt, dass Ihr Heizgerät zufriedenstellend funktioniert. Das Heizgerät darf nur von qualifizierten und autorisierten Technikern installiert, gewartet und überprüft werden.
2. Der Wassererhitzer benötigt ausreichend Frischluft, um effizient zu arbeiten. Fest installierte Lüfter oder Lufterlässe in der Nähe des Heizgeräts dürfen niemals blockiert oder versperrt sein.
3. Stellen Sie sicher, dass die Gasversorgung den auf dem Heizgerät angegebenen Spezifikationen (LPG/Erdgas) entspricht.
4. Stellen Sie sicher, dass der Wasser- und Gasdruck korrekt sind.
5. Platzieren Sie den Gas-Wassererhitzer nicht in der Nähe einer brennbaren, explosiven oder sauren Umgebung.
6. Im Winter und bei Temperaturen unter dem Gefrierpunkt (unter 4°C) lassen Sie das Wasser über das Ablaufventil vollständig aus dem Heizgerät ab, um Schäden am Gerät zu vermeiden.
7. Wenn der Wassererhitzer längere Zeit nicht verwendet wird, lassen Sie das Wasser über das Ablaufventil ab und entfernen Sie die Batterien aus dem Batteriefach.

TECHNISCHE DATEN

Kapazität	8 Liter/Minute	10 Liter/Minute	12 Liter/Minute	16 Liter/Minute	18 Liter/Minute
Heißwasserausgabe (T-0-25 °C)	8 Liter	10 Liter	12 Liter	16 Liter	18 Liter
Wärmeleistung	16kw	20kw	24kw	32kw	36kw
Gasverbrauch LPG	1kg/h	1.2kg/h	1.5kg/h	1.8kg/h	2.0kg/h
Wasserdruck	Min.0.025mpa MAX0.8mpa				
Gasdruck	LPG-28m bar				
Wasseranschluss	G1/2" Rohr				
Gasanschluss	9,5 mm (0,37 Zoll) Gasleitung				

BENUTZERLEITFADEN

MONTAGEANLEITUNGEN

1. Befestigen Sie die Räder am Wagen gemäß der Abbildung unter "Produkteigenschaften".
2. Platzieren Sie die Gas-Wasserheizungsbox oben auf dem Wagen und befestigen Sie sie in der Nähe der Griffe. Verwenden Sie die mitgelieferten Schrauben, um den Wassererhitzer an den Handgriffen des Wagens zu befestigen.
3. Stellen Sie sicher, dass die Gas- und Wasseranschlussrohre sauber und frei von Schmutz sind.
4. Verbinden Sie das Gasrohr und die Ein- / Auslasswasserrohre gemäß der Abbildung unter "Produkteigenschaften".
5. Legen Sie zwei D 1,5V-Batterien in das Batteriefach ein. Stellen Sie sicher, dass diese vor dem Einsetzen gründlich trocken sind und dass sie in den entsprechenden Polaritäten platziert werden.
6. Bevor Sie den Wassererhitzer einschalten, stellen Sie immer sicher, dass keine Gasleckage an der Gasverbindung besteht.

BEDIENUNGSANLEITUNG

1. Öffnen Sie den Wasserhahn. Sobald Wasser zu fließen beginnt, entzünden mehrere Funken den Hauptbrenner.
2. Wenn der Brenner nicht zündet, schließen Sie den Wasserhahn und wiederholen Sie den Vorgang. Dies könnte auf Luft im Gasrohr zurückzuführen sein.
3. Um das Gerät auszuschalten, schließen Sie den Wasserhahn.

Knopf für die Gasreglersteuerung:

- Drehen Sie den Gasreglerknopf im Uhrzeigersinn, um die Gaszufuhr zum Hauptbrenner zu erhöhen, und gegen den Uhrzeigersinn, um die Gaszufuhr zum Hauptbrenner zu verringern.

Knopf für die Wasserreglersteuerung:

- Um heißeres Wasser zu erhalten, verringern Sie die Durchflussrate, indem Sie den Knopf im Uhrzeigersinn drehen.
- Um kälteres Wasser zu erhalten, erhöhen Sie die Durchflussrate, indem Sie den Knopf gegen den Uhrzeigersinn drehen.
- Die Wassertemperatur kann durch Drehen des Gassteuerknopfs und/oder des Wasserkontrollknopfs entsprechend gesteuert werden.

Knopf für Sommer und Winter:

- Regulieren Sie die Anzahl der Flammenreihen durch Verwendung des Sommer-Winter-Schalters. Im Sommer schalten Sie 1/4 der Flammenreihen aus, um 40 % Energie zu sparen.

BENUTZERLEITFADEN

WARTUNG

1. Der Heizkörper muss nur von qualifizierten und autorisierten Technikern gewartet und überprüft werden.
2. Unabhängig von der Nutzungshäufigkeit muss der Heizkörper jährlich auf sicheren Betrieb überprüft werden. Dies dient hauptsächlich dazu, eine ordnungsgemäße Verbrennung im Hauptbrenner sicherzustellen.
3. Wenn der Heizkörper in einer Umgebung mit hartem Wasser betrieben wird, kann dies im Laufe der Zeit zu einer Reduzierung der Wassertemperatur oder des Wasserdurchflusses führen, bedingt durch Kalkablagerungen.
4. Um die Bildung von Kalkablagerungen zu verringern, empfehlen wir, den Wasser- und Gasreglerknopf zu verwenden, um die gewünschte Wassertemperatur zu erreichen, anstatt kaltes und heißes Wasser zu mischen.
5. Kalkablagerungen können nur von autorisierten Technikern entfernt werden.

FEHLERBEHEBUNG

LÖSUNGSGUIDE

WAS MACHE ICH, WENN BEI MEINER BESTELLUNG TEILE FEHLEN?

Falls bei Ihrer Bestellung ein Teil zu fehlen scheint, wenden Sie sich bitte innerhalb von 7 Tagen nach Erhalt der Ware an unser freundliches und hilfsbereites Kundenservice-Team.

**FÜR ALLE ANDEREN FRAGEN WENDEN SIE SICH BITTE AN
UNSER KUNDENSERVICE-TEAM.**

PROBLEME	URSACHEN	ABHILFEN
Erfolgreiche Zündung	Hauptgasventil und/oder Kaltwasserhahn sind nicht geöffnet.	Hauptgasventil und/oder Kaltwasserhahn öffnen.
	Leere Trockenbatterie	Batterien ersetzen.
	Gasleitung ist mit Luft gefüllt.	Den Vorgang wiederholen.
	Gasversorgung nicht verfügbar	Die LPG-Flasche ersetzen oder den Anbieter für Erdgas darüber informieren, dass der Wasserdruck überprüft und erhöht werden muss.
	Niedriger Wasserdruck (weniger als 0,3 bar)	
Heizgerät startet nicht	Wasserzulauf-Filter ist verstopft.	Den Filter reinigen.
Feuer erlischt während des Betriebs	Gashahn ist halb geöffnet. Gasdruck ist zu niedrig.	Den Techniker anrufen.
Abnormale Flamme und Geruch	Verstopfte Brenner.	Das Gerät zum nächstgelegenen Servicezentrum bringen.
Flamme wird gelb und raucht		
Abnormales Zündgeräusch		



ESPECIFICACIONES

DESCRIPCIÓN DEL PRODUCTO

La Ducha Portátil para Caballos Monster de 18L es una herramienta indispensable diseñada expertamente para los propietarios de caballos. Garantiza una experiencia de baño cómoda, adaptándose a diferentes tamaños. Ya sea para limpieza rutinaria, después del ejercicio o aseo, disfruta de un flujo de agua constante y control de temperatura. Su portabilidad añade conveniencia y la capacidad del carro de 200 kg mejora la adaptabilidad.

ESPECIFICACIONES DEL PRODUCTO

CALENTADOR DE AGUA

DIMENSIONES:	59cm (Al) x 35cm (An) x 15cm (Prof)
PESO:	2kg
CAPACIDAD:	18L
PRESIÓN DE AGUA:	0.025 - 0.8 MPa (rango recomendado)
TEMPERATURA:	0°C a 75°C
BATERÍA:	2 pilas D de 1.5V (no incluidas)
CERTIFICACIÓN DE SEGURIDAD:	Certificación CE

CARRO

DIMENSIONES DEL CARRO:	126cm (Al) x 53.5cm (An) x 54cm (Prof)
ESPEOR DEL TUBO DEL CARRO:	1.1mm
RUEDAS:	Llantas neumáticas de 10"
DIMENSIONES DE LA PLACA FRONTAL:	35cm (Al) x 27.5cm (An) x 28cm (Prof)
CAPACIDAD DEL CARRO:	MÁX 200kg

LISTA DE PIEZAS

- 1 x Calentador de Agua
- 1 x Tubo de Salida de 10 m
- 1 x Rociador
- 1 x Tubo de Gas
- 2 x Tornillos
- 1 x Carro
- 1 x Rascador de curry
- 1 x Rascador de sudor de plástico

ESPECIFICACIONES

CARACTERÍSTICAS DEL PRODUCTO

1. Mango
2. Eje
3. Rueda
4. Arandela
5. Pasador de tensión de la rueda
6. Arandela plana
7. Tornillo
8. Tuerca
9. Cubierta de cilindro de gas
10. Pasador de cubierta de cilindro de gas
11. Bandeja de almacenamiento
12. Gancho de la bandeja de almacenamiento
13. Tuerca de la bandeja de almacenamiento
14. Perno de la bandeja de almacenamiento

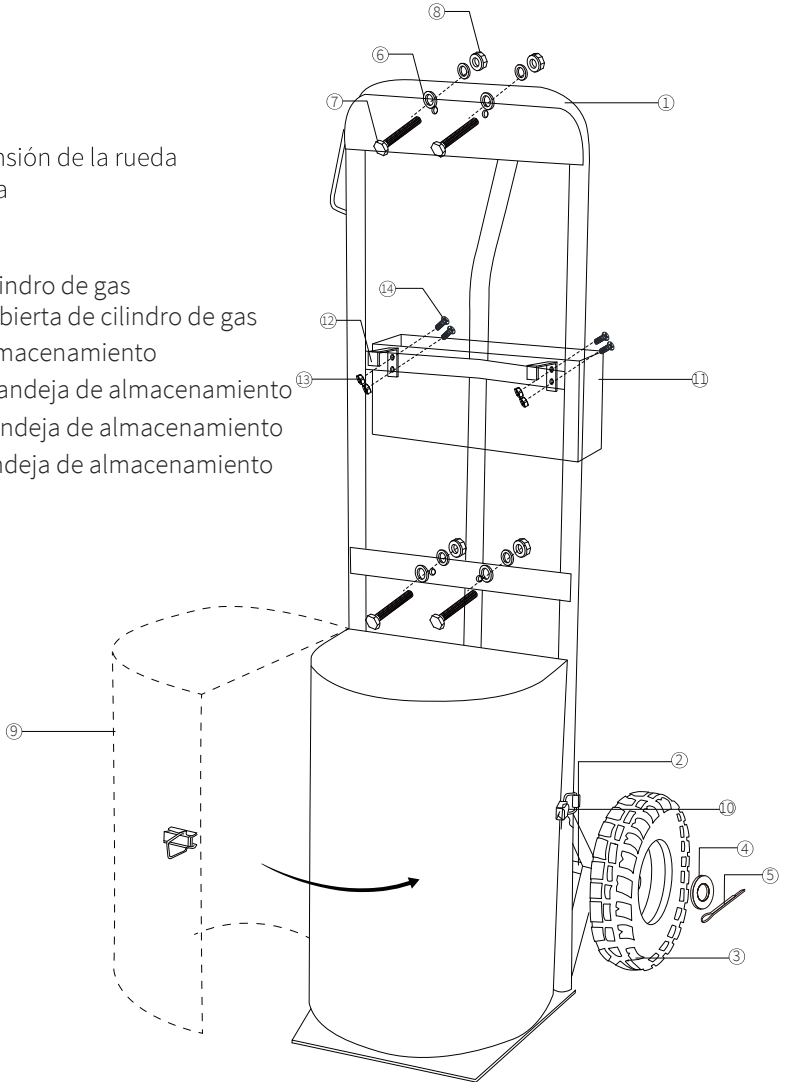

La responsabilidad de Monster Group UK Limited estará limitada únicamente al valor comercial del producto.

ESPECIFICACIONES

CARACTERÍSTICAS DEL PRODUCTO

CALENTADOR DE AGUA

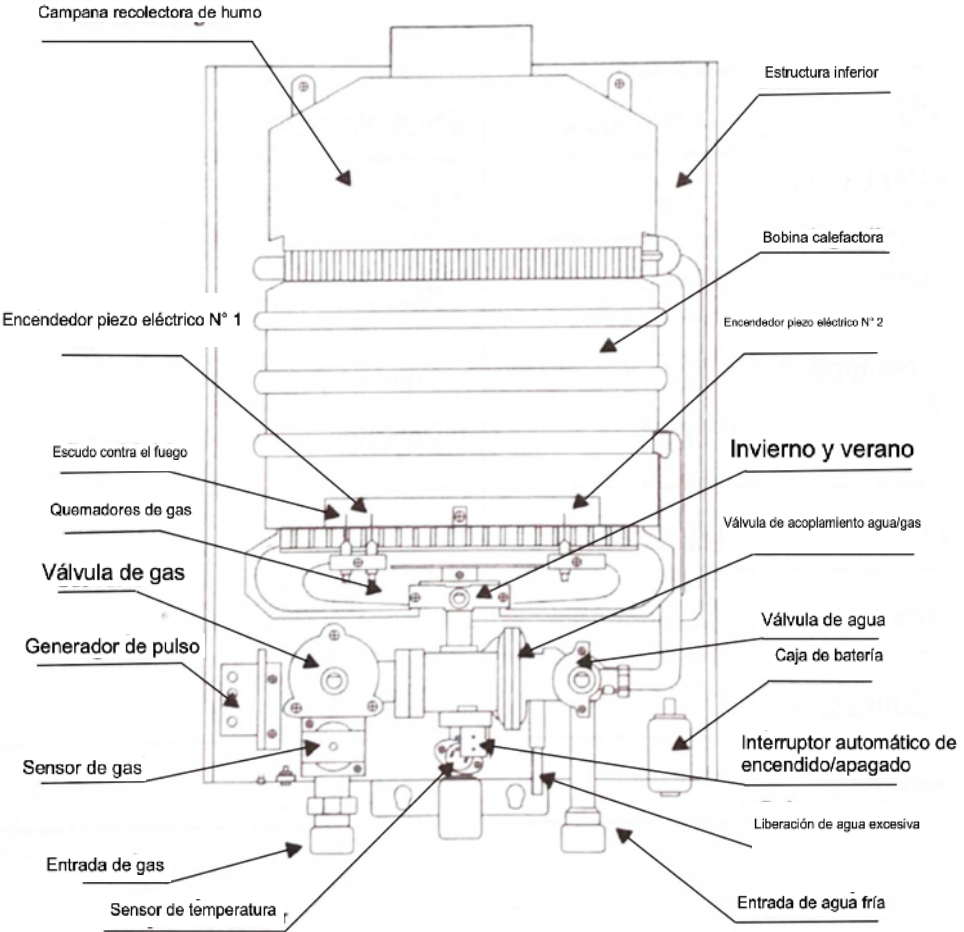

CONSEJOS DE SEGURIDAD

PRÁCTICAS DE TRABAJO SEGURAS

- NO utilice este producto para nada más que sus propósitos previstos.
- NO deje niños o mascotas sin supervisión cerca de este producto.
- NO toque la ventana de visualización del quemador mientras el quemador esté encendido.
- Asegúrese de que el calentador de agua y todos los componentes eléctricos siempre permanezcan secos.
- Evite exponer el producto al agua, la humedad o ambientes húmedos para prevenir riesgos eléctricos.
- Siga las pautas adecuadas de instalación de la batería y maneje las baterías con cuidado.
- Al ajustar la temperatura y la presión del agua, tenga cuidado para evitar extremos que puedan causar molestias o lesiones a los animales o usuarios.
- Pruebe la temperatura del agua antes de usarla para asegurarse de que sea adecuada para la aplicación prevista.
- Cargue el carro dentro de su capacidad de peso especificada de 200 kg para prevenir daños estructurales o accidentes.
- Asegúrese de una distribución adecuada de la carga en la placa del pie para mantener la estabilidad durante el transporte.
- Siga las instrucciones de ensamblaje proporcionadas para sujetar de manera segura todos los componentes, incluyendo el calentador de agua, el tubo de salida, el rociador y el tubo de gas.
- Inspeccione regularmente todos los accesorios y conexiones en busca de signos de desgaste o daños y aborde cualquier problema de manera rápida.
- Verifique el estado de las ruedas del carrito antes de cada uso, asegurándose de que estén libres de daños o escombros que puedan obstaculizar el movimiento.
- Siempre supervise el uso de la Ducha Portátil para Caballos, especialmente cuando se estén bañando animales, para prevenir accidentes o lesiones.
- Para evitar fugas de gas, siempre cierre el suministro principal de gas cuando el calentador no esté en uso.
- No cubra el calentador con ningún material (por ejemplo: toallas o paños).
- En caso de fuga de gas, llame siempre a un técnico cualificado.
- Revise regularmente el tubo de gas en busca de daños, ya que esto podría causar fugas de gas.
- Se recomienda reemplazar el tubo de gas de goma cada seis meses.

GUÍA DEL USUARIO

PRECAUCIONES

1. Antes de usar el calentador, lea las instrucciones detenidamente. Siempre conserve el manual del usuario para uso futuro. No solo es la calidad, sino también la instalación correcta la que garantizará que su calentador funcione satisfactoriamente. El calentador debe ser instalado, mantenido y revisado solo por técnicos cualificados y autorizados.
2. El calentador de agua requiere una buena ventilación para funcionar eficientemente. Las rejillas fijas de ventilación o las entradas de aire cerca del calentador nunca deben estar obstruidas o bloqueadas.
3. Verifique que el suministro de gas cumpla con las especificaciones (GLP/Gas Natural) indicadas en el calentador.
4. Asegúrese de que la presión de agua y gas sea correcta.
5. No coloque el calentador de agua cerca de un ambiente inflamable, explosivo o ácido.
6. En invierno y con temperaturas bajo cero (por debajo de 4°C), vacíe completamente el agua del calentador a través de la válvula de drenaje para evitar cualquier daño al calentador.
7. Si el calentador de agua no se va a usar durante mucho tiempo, por favor vacíe el agua del calentador a través de la válvula de drenaje y retire las pilas de la caja de batería.

DATOS TÉCNICOS

Capacidad	8 Litros/minuto	10 Litros/minuto	12 Litros/minuto	16 Litros/minuto	18 Litros/minuto
Salida de Agua Caliente (T=0-25 °C)	8 Litros	10 Litros	12 Litros	16 Litros	18 Litros
Potencia de Calor	16kw	20kw	24kw	32kw	36kw
Consumo de Gas GLP	1kg/h	1.2kg/h	1.5kg/h	1.8kg/h	2.0kg/h
Presión de Agua	Min.0.025mpa MAX0.8mpa				
Presión de Gas	GLP-28m bar				
Conexión de Agua	Tubo G1/2"				
Conexión de Gas	Manguera de Gas de 9.5 mm (0.37 pulgadas)				

GUÍA DEL USUARIO

INSTRUCCIONES DE ENSAMBLAJE

1. Coloque las ruedas en el carrito tal como se muestra en el diagrama en la sección "Características del Producto".
2. Agregue la caja del calentador de agua a gas en la parte superior del carrito y manténgala en su lugar cerca de las manijas del carrito. Use los tornillos proporcionados para montar el calentador de agua en las manijas del carrito.
3. Asegúrese de que las tuberías de conexión de gas y agua estén limpias y libres de cualquier residuo.
4. Conecte la tubería de gas y las tuberías de entrada/salida de agua según se muestra en el diagrama en la sección "Características del Producto".
5. Inserte dos pilas D 1.5V en la caja de las pilas. Asegúrese de que estén completamente secas antes de insertarlas y colóquelas en sus polaridades correspondientes.
6. Antes de encender el calentador de agua, asegúrese siempre de que no haya fugas de gas en la conexión de gas.

INSTRUCCIONES DE OPERACIÓN

1. Abra el grifo de agua. Una vez que comience a fluir el agua, múltiples chispas encenderán el quemador principal.
2. Si el quemador no se enciende, cierre el grifo de agua y repita el proceso. Esto puede ocurrir debido a la presencia de aire en la tubería de gas.
3. Para apagarlo, cierre el grifo de agua.

Perilla de Control del Regulador de Gas:

- Gire la perilla del botón de gas en sentido horario para aumentar el suministro de gas y en sentido antihorario para disminuir el suministro de gas al quemador principal.

Perilla de Control del Regulador de Agua:

- Para obtener agua más caliente, reduzca el caudal girando la perilla del botón en sentido horario.
- Para obtener agua más fría, aumente el caudal girando la perilla del botón en sentido antihorario.
- La temperatura del agua puede ser controlada girando la perilla del botón de control de gas y/o la perilla del botón de control de agua según corresponda.

Perilla de Verano e Invierno:

- Regule la cantidad de filas de fuego mediante el uso del interruptor de invierno-verano. En verano, apague 1/4 de las filas de fuego para ahorrar un 40% de energía.

GUÍA DEL USUARIO

MANTENIMIENTO

1. El calentador debe ser mantenido y revisado solo por técnicos cualificados y autorizados.
2. El calentador debe ser revisado anualmente para una operación segura, independientemente de la frecuencia de uso. Esto es principalmente para garantizar la combustión correcta del quemador principal.
3. Si el calentador se utiliza en un entorno con agua dura prevalente, con el tiempo puede ocurrir una reducción en la temperatura del agua caliente o el flujo de agua caliente. Esto se debe a la formación de incrustaciones.
4. Para reducir la formación de incrustaciones, se recomienda usar la perilla de control de agua y gas para obtener la temperatura del agua deseada en lugar de mezclar agua fría y caliente.
5. Solo técnicos autorizados pueden eliminar las incrustaciones.

SOLUCIÓN DE PROBLEMAS

GUÍA DE RESOLUCIÓN

¿QUÉ PUEDO HACER SI LE FALTAN PIEZAS A MI PEDIDO?

Si parece faltar alguna pieza en su pedido, por favor, comuníquese con nuestro amable y servicial Equipo de Atención al Cliente en los 7 días posteriores a la recepción de su pedido.

**PARA CUALQUIER OTRO PROBLEMA, POR FAVOR CONTACTE
CON NUESTRO EQUIPO DE ATENCIÓN AL CLIENTE**

PROBLEMAS	CAUSAS	SOLUCIONES
Encendido no exitoso	La llave principal de gas y/o el grifo de agua fría no están abiertos.	Abrir la llave principal de gas y/o el grifo de agua fría.
	La pila se ha agotado.	Cambiar las pilas.
	La tubería de gas está llena de aire.	Repetir la operación.
	No hay disponibilidad de suministro de gas. Presión de agua baja (menos de 0.3 bar).	Cambiar la botella de GLP o informar al suministro de gas natural que deben revisar la presión de agua y aumentarla.
El calentador no se enciende El fuego se apaga durante la operación Llama anormal y olor Llama se vuelve amarilla con humo Ruido anormal de encendido	El filtro de entrada de agua está obstruido.	Limpiar el filtro.
	La llave de gas está medio abierta.	Llamar al técnico.
	La presión de gas es demasiado baja. Quemadores bloqueados.	Llevarlo al centro de servicio más cercano.

SPECIFICHE

DESCRIZIONE DEL PRODOTTO

Il Monster Portable Horse Shower 18L rappresenta uno strumento indispensabile, appositamente progettato per i proprietari di cavalli più esigenti! Garantisce un'esperienza di lavaggio confortevole e si adatta a cavalli di diverse dimensioni. Sia che si tratti di una pulizia di routine, dopo l'esercizio fisico o per la cura dell'animale, potrai godere di un flusso d'acqua costante e di un controllo preciso della temperatura. La sua portabilità aggiunge praticità all'uso, mentre la capacità di carico di 200 kg del carrello ne migliora la versatilità.

SPECIFICHE DEL PRODOTTO

SCALDABAGNO

DIMENSIONI:	59cm (A) x 35cm (L) x 15cm (P)
PESO:	2kg
CAPACITÀ:	18L
PRESSIONE DELL'ACQUA:	0,025 - 0,8 mpa (range consigliato)
TEMPERATURA:	0°C - 75°C
BATTERIA:	2 batterie D da 1,5V (non incluse)
CERTIFICAZIONE DI SICUREZZA:	Certificazione CE

CARELLO

DIMENSIONI DEL CARRELLO:	126cm (A) x 53.5cm (L) x 47cm (P)
SPESORE DEL TUBO DEL CARRELLO:	1,1mm
RUOTE:	Pneumatici da 10 pollici
DIMENSIONI DEL PIASTRONE:	35cm (A) x 22cm (L) x 0,3cm (P)
CAPACITÀ DEL CARRELLO:	MAX 200kg

LISTA COMPONENTI

- 1 x Scaldabagno
- 1 x Tubo di Scarico da 10m
- 1 x Spruzzatore
- 1 x Tubo del Gas
- 2 x Viti
- 1 x Carrello
- 1 x Striglia
- 1 x Raschietto per sudore in plastica

SPECIFICHE

CARATTERISTICHE DEL PRODOTTO

1. Maniglia
2. Asse
3. Ruota
4. Guarnizione
5. Pin di tensione della ruota
6. Guarnizione piatta
7. Bullone
8. Dado
9. Copertura per bombola di gas
10. Spina di copertura per bombola di gas
11. Vassoio di stoccaggio
12. Gancio del vassoio portaoggetti
13. Dado del vassoio portaoggetti
14. Bullone del vassoio portaoggetti

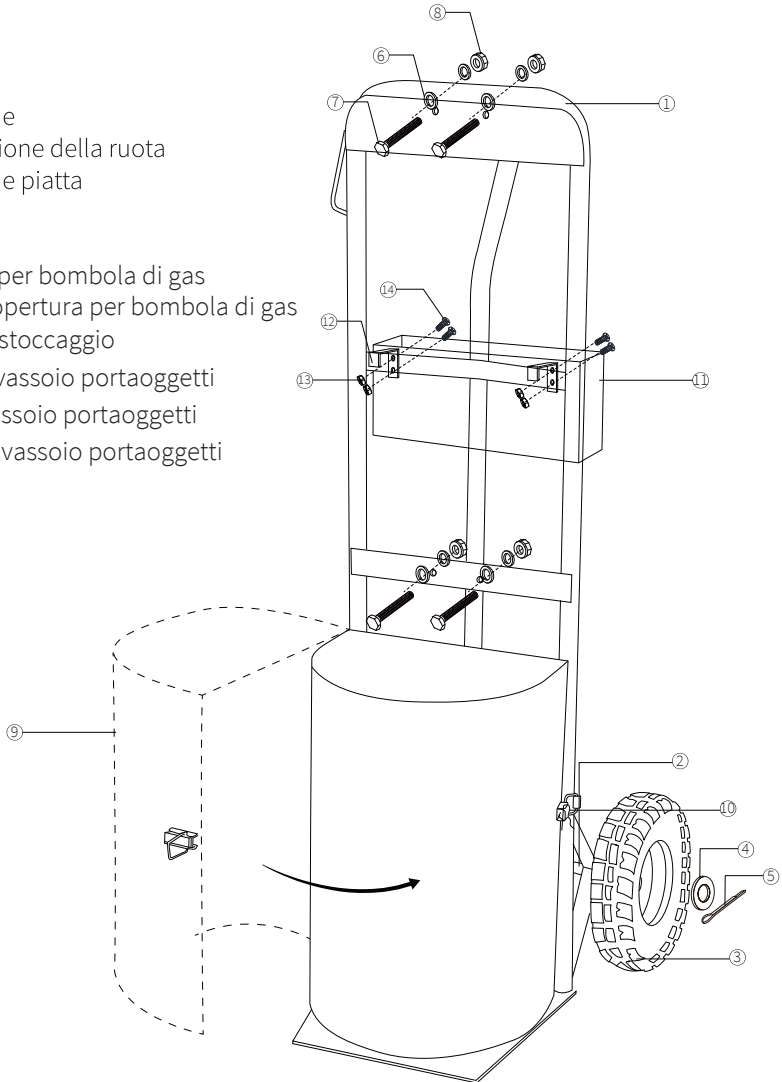

La responsabilità di Monster Group UK Limited sarà limitata al solo valore commerciale del prodotto.

SPECIFICHE

CARATTERISTICHE DEL PRODOTTO

SCALDABAGNO

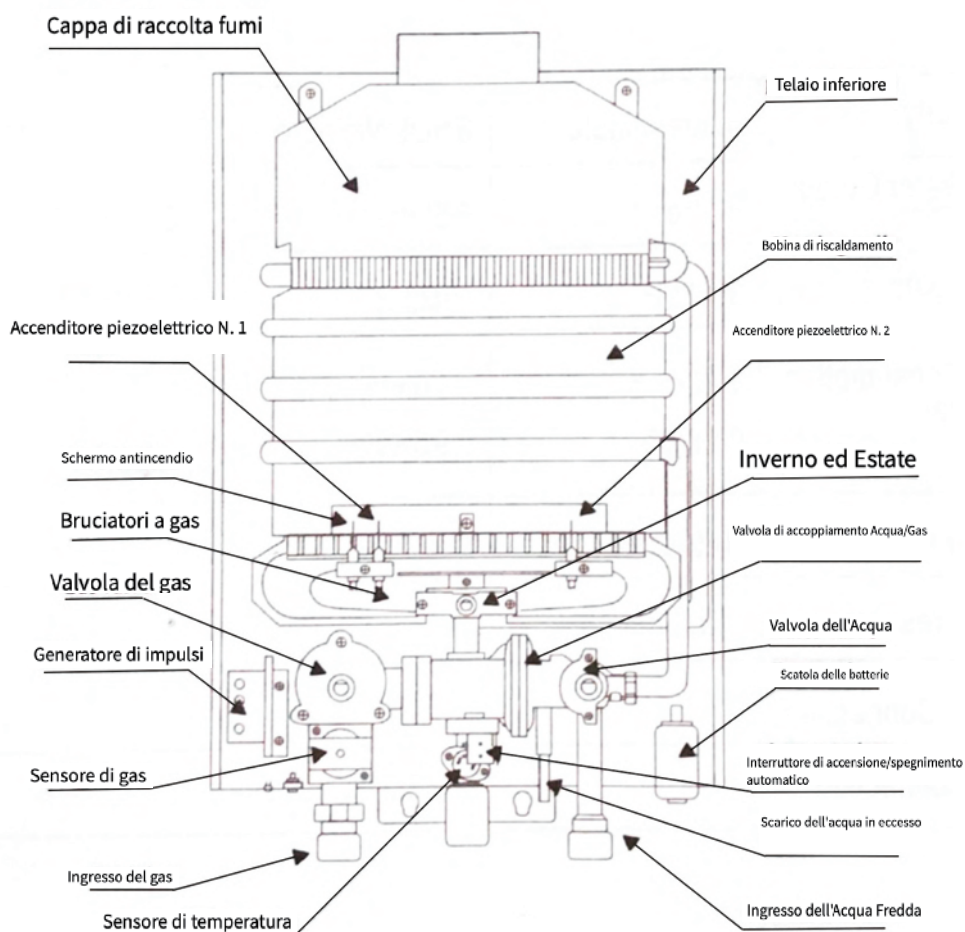

CONSIGLI PER LA SICUREZZA

PRATICHE DI LAVORO SICURO

- NON utilizzare questo prodotto per scopi diversi da quelli previsti.
- NON lasciare bambini o animali domestici incustoditi vicino a questo prodotto.
- NON toccare la finestra di visualizzazione del bruciatore mentre il bruciatore è acceso.
- Assicurarsi che lo scaldabagno e tutti i componenti elettrici rimangano sempre asciutti.
- Evitare di esporre il prodotto all'acqua, all'umidità o a ambienti umidi per prevenire pericoli elettrici.
- Seguire le linee guida corrette per l'installazione delle batterie e maneggiarle con cura.
- Quando si regola la temperatura e la pressione dell'acqua, fare attenzione per evitare estremi che potrebbero causare disagio o lesioni agli animali o agli utenti.
- Testare la temperatura dell'acqua prima dell'uso per assicurarsi che sia adatta all'applicazione prevista.
- Caricare il carrello entro la capacità di peso specificata di 200 kg per prevenire danni strutturali o incidenti.
- Assicurare una distribuzione corretta del carico sulla piastra del puntale per mantenere la stabilità durante il trasporto.
- Seguire le istruzioni di montaggio fornite per fissare saldamente tutti i componenti, inclusi lo scaldabagno, il tubo di scarico, lo spruzzatore e il tubo del gas.
- Ispezionare regolarmente tutti gli attacchi e le connessioni per segni di usura o danni e affrontare tempestivamente eventuali problemi.
- Controllare le condizioni delle ruote del carrello prima di ogni utilizzo, assicurandosi che siano prive di danni o detriti che potrebbero ostacolare il movimento.
- Sorvegliare sempre l'uso della Doccia Portatile per Cavalli, specialmente durante il lavaggio degli animali, per prevenire incidenti o lesioni.
- Per prevenire perdite di gas, chiudere sempre la fornitura principale di gas quando lo scaldabagno non è in uso.
- Non coprire lo scaldabagno con alcun materiale (ad esempio: asciugamani o panni).
- In caso di perdita di gas, chiamare sempre un tecnico qualificato.
- Controllare regolarmente il tubo del gas per eventuali danni, poiché ciò potrebbe causare perdite di gas.
- È consigliato sostituire il tubo del gas in gomma ogni sei mesi.

GUIDA UTENTE

PRECAUZIONI

1. Prima di utilizzare il riscaldatore, leggi attentamente le istruzioni. Conserva sempre il manuale utente per utilizzi futuri. Non solo la qualità, ma anche l'installazione corretta sono fondamentali per garantire il corretto funzionamento del tuo riscaldatore. L'installazione, la manutenzione e le verifiche del riscaldatore devono essere effettuate esclusivamente da tecnici qualificati e autorizzati.
2. Il riscaldatore ad acqua richiede una buona quantità di aria fresca per funzionare in modo efficiente. Non ostruire mai le bocchette di ventilazione fisse o le prese d'aria vicino al riscaldatore.
3. Verifica che l'approvvigionamento di gas soddisfi le specifiche (GPL/Gas Naturale) indicate sul riscaldatore.
4. Assicurati che le pressioni dell'acqua e del gas siano corrette.
5. Evita di posizionare il riscaldatore a gas in ambienti infiammabili, esplosivi o acidi.
6. Durante l'inverno e temperature sotto i 4°C, svuota completamente l'acqua dal riscaldatore tramite la valvola di scarico per evitare danni.
7. Se il riscaldatore ad acqua non verrà utilizzato per lungo tempo, svuota l'acqua dal riscaldatore tramite la valvola di scarico e rimuovi le batterie dall'apposito vano batterie.

DATI TECNICI

Capacità	8 Litri/minute	10 Litri/minute	12 Litri/minute	16 Litri/minute	18 Litri/minute
Erogazione Acqua Calda (T-0-25 °C)	8 Litri	10 Litri	12 Litri	16 Litri	18 Litri
Potenza Termica	16kw	20kw	24kw	32kw	36kw
Consumo Gas GPL	1kg/h	1.2kg/h	1.5kg/h	1.8kg/h	2.0kg/h
Pressione dell'Acqua	Min.0.025mpa MAX0.8mpa				
Pressione del Gas	LPG-28m bar				
Collegament o dell'Acqua	Tubo G1/2"				
Collegament o del Gas	Tubo del Gas da 9.5mm (0.37 pollici)				

GUIDA UTENTE

ISTRUZIONI PER IL MONTAGGIO

1. Esegui il fissaggio delle ruote al carrello seguendo l'illustrazione fornita nella sezione "Caratteristiche del Prodotto".
2. Posiziona la scatola del riscaldatore ad acqua a gas sulla parte superiore del carrello, adiacente alle maniglie. Utilizza le viti fornite per ancorare saldamente il riscaldatore alle maniglie del carrello.
3. Verifica che le tubature di collegamento del gas e dell'acqua siano pulite e prive di detriti.
4. Effettua le connessioni del tubo del gas e delle tubazioni dell'acqua in entrata/uscita seguendo il diagramma riportato nella sezione "Caratteristiche del Prodotto".
5. Posiziona due batterie D da 1,5V nella scatola delle batterie, assicurandoti che siano completamente asciutte prima dell'inserimento e rispettando le polarità corrette.
6. Prima di accendere il riscaldatore dell'acqua, verifica sempre che non vi siano perdite di gas dalla connessione del gas.

ISTRUZIONI PER L'USO

1. Apri il rubinetto dell'acqua. Quando l'acqua inizia a fluire, il bruciatore principale si accenderà automaticamente mediante scintille multiple.
2. Se il bruciatore non si accende, chiudi il rubinetto dell'acqua e ripeti il processo. Questo potrebbe essere causato dalla presenza di un po' d'aria nella tubatura del gas.
3. Per spegnere il riscaldatore, chiudi semplicemente il rubinetto dell'acqua.

Regolazione del regolatore del gas:

- Gira la manopola del pulsante del gas in senso orario per aumentare l'erogazione del gas al bruciatore principale, e in senso antiorario per ridurla.

Regolazione del regolatore dell'acqua:

- Per ottenere acqua più calda, riduci il flusso ruotando la manopola del pulsante in senso orario.
- Per ottenere acqua più fredda, aumenta il flusso ruotando la manopola del pulsante in senso antiorario.
- La temperatura dell'acqua può essere controllata regolando opportunamente la manopola del pulsante del regolatore del gas e/o dell'acqua.

Selezione della modalità Inverno ed Estate:

- Utilizza l'interruttore inverno-estate per regolare il numero di file di fiamma. In estate, spegnendo 1/4 delle file di fiamma, è possibile risparmiare fino al 40% di energia.

GUIDA UTENTE

MANUTENZIONE

1. L'efficienza e la sicurezza del riscaldatore richiedono interventi di manutenzione da parte esclusivamente di tecnici qualificati e autorizzati.
2. Affinché il riscaldatore funzioni in modo ottimale, è necessario effettuare una revisione annuale, indipendentemente dalla frequenza di utilizzo. Questo passo è fondamentale per garantire una combustione corretta del bruciatore principale.
3. Nel caso in cui il riscaldatore sia impiegato in una zona caratterizzata da acqua particolarmente dura, potrebbe verificarsi col tempo una diminuzione della temperatura o del flusso dell'acqua calda a causa dell'accumulo di calcare.
4. Per minimizzare l'accumulo di calcare, si raccomanda di regolare la manopola di controllo dell'acqua e del gas al fine di ottenere la temperatura desiderata, anziché mescolare direttamente acqua calda e fredda.
5. La rimozione del calcare è un'operazione da affidare solamente a tecnici autorizzati.

RISOLUZIONE DEI PROBLEMI

GUIDA ALLA RISOLUZIONE DEI PROBLEMI

COSA DEVO FARE SE NEL MIO ORDINE CI SONO DELLE PARTI MANCANTI?

Se sembra che all'interno del tuo ordine manchino delle parti, contatta il nostro gentile e disponibile team di assistenza clienti entro 7 giorni dalla ricezione del tuo ordine.

PER QUALUNQUE ALTRO PROBLEMA, CONTATTA IL NOSTRO TEAM DI ASSISTENZA CLIENTI.

PROBLEMI	CAUSE	RIMEDI
<p>Accensione non riuscita</p> <p>Il riscaldatore non si avvia Il fuoco si spegne durante il funzionamento Fiamma anormale e odore sgradevole La fiamma diventa gialla con fumo Rumore anormale durante l'accensione</p>	<p>Il rubinetto principale del gas e/o il rubinetto dell'acqua fredda non sono aperti.</p>	<p>Aprire il rubinetto principale del gas e/o il rubinetto dell'acqua fredda</p>
	<p>La batteria esausta</p>	<p>Sostituire le batterie</p>
	<p>Il tubo del gas è pieno d'aria.</p>	<p>Ripetere l'operazione</p>
	<p>Mancanza di approvvigionamento di gas</p> <p>Bassa pressione dell'acqua (inferiore a 0.3 bar)</p>	<p>Sostituire la bombola del GPL o informare il fornitore di gas naturale che è necessario controllare la pressione dell'acqua e aumentarla</p>
	<p>Il filtro di ingresso dell'acqua è ostruito</p>	<p>Pulire il filtro</p>
	<p>Il rubinetto del gas è a metà aperto</p> <p>La pressione del gas è troppo bassa</p>	<p>Chiamare il tecnico</p>
	<p>Bruciatori ostruiti</p>	<p>Portarlo al centro di assistenza più vicino</p>

OMSCHRIJVING

PRODUCT OMSCHRIJVING

De Monster Draagbare Paarden Douche 18L is een onmisbaar gereedschap dat deskundig is afgestemd op paardeneigenaren! Het zorgt voor een comfortabele badervaring en biedt plaats aan verschillende groottes. Of het nu gaat om routinematige reiniging, na het sporten of om te verzorgen, geniet van een consistente waterstroom en temperatuurregeling. De draagbaarheid voegt gemak toe, en de capaciteit van de trolley van 200 kg verbetert de aanpasbaarheid.

PRODUCTSPECIFICATIES

WATERVERWARMER

AFMETINGEN:	59cm (H) x 35cm (B) x 15cm (D)
GEWICHT:	2kg
CAPACITEIT:	18L
WATERDRUK:	0.025 - 0.8 MPa (aanbevolen bereik)
TEMPERATUUR:	0°C tot 75°C
BATTERIJ:	2 stuks D 1.5V batterijen (niet inbegrepen)
VEILIGHEIDSCERTIFICERING:	CE-certificerin

TROLLEY

AFMETINGEN TROLLEY:	126cm (H) x 53.5cm (B) x 54cm (D)
DIKTE TROLLEYBUIS:	1.1mm
WIELEN:	10" pneumatische banden
AFMETINGEN VOORPLAAT:	35cm (L) x 27.5cm (B) x 28cm (D)
TROLLEY CAPACITEIT:	MAX 200kg

ONDERDELENLIJST

- 1 x Waterverwarmer
- 1 x 10 m Afvoerslang
- 1 x Sproeier
- 1 x Gasslang
- 2 x Schroeven
- 1 x Trolley
- 1 x Roskam
- 1 x Zweetmes van plastic

SPECIFICATIE

PRODUCT SPECIFICATIE

1. Handvat
2. As
3. Wiel
4. Wasser
5. Wiel spanpen
6. Platte ring
7. Bout
8. Moer
9. Gasflesdeksel
10. Gasflesdekselpinnetje
11. Opbergbak
12. Haak van het opbergbakje
13. Moer van het opbergbakje
14. Bout van het opbergbakje

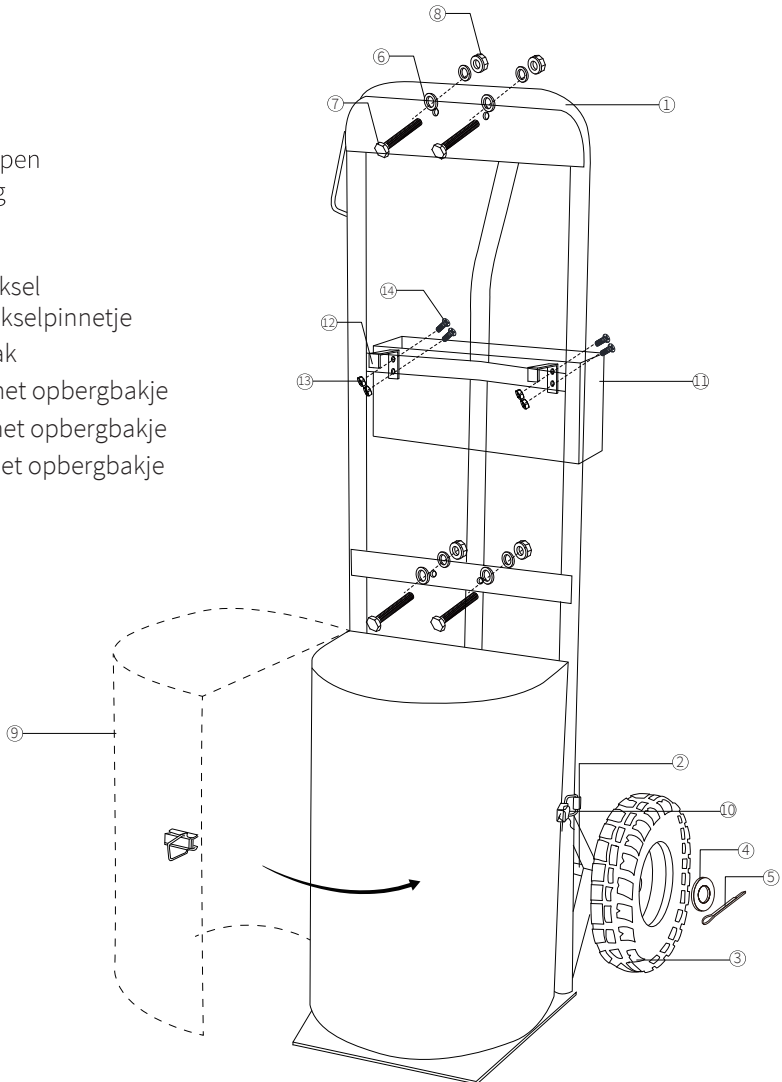

De aansprakelijkheid van Monster Group UK Limited is beperkt tot de commerciële waarde van het product.

SPECIFICATIE

PRODUCT SPECIFICATIE

WATERVERWARMER

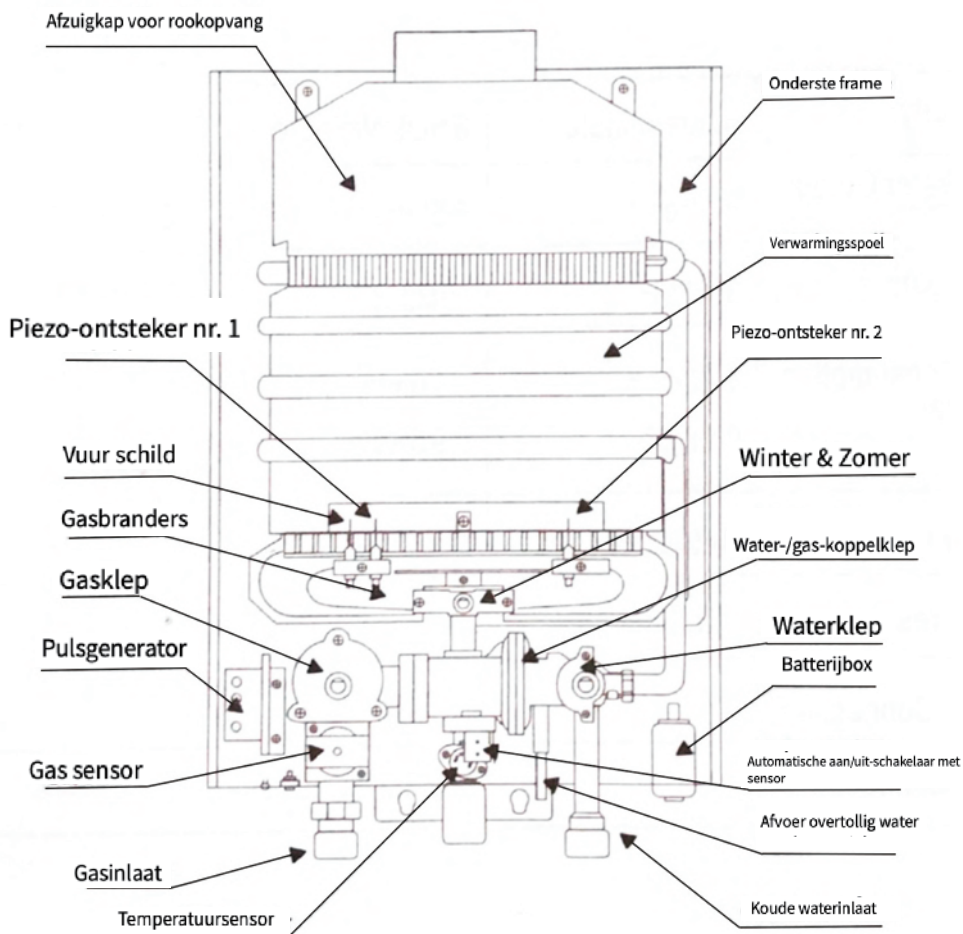

VEILIGHEIDSADVIJES

VEILIG GEBRUIK

- GEBRUIK dit product alleen voor het beoogde doel.
- Laat kinderen of huisdieren niet zonder toezicht bij dit product.
- Raak het kijkvenster van de brander niet aan terwijl de brander aan staat.
- Zorg ervoor dat de waterverwarmer en alle elektrische onderdelen altijd droog blijven.
- Vermijd blootstelling van het product aan water, vocht of vochtige omgevingen om elektrische gevaren te voorkomen.
- Volg de juiste richtlijnen voor het installeren van batterijen en ga voorzichtig om met batterijen.
- Wees voorzichtig bij het aanpassen van de watertemperatuur en -druk om extremen te voorkomen die ongemak of letsel bij dieren of gebruikers kunnen veroorzaken.
- Test de watertemperatuur voor gebruik om te zorgen dat deze geschikt is voor het beoogde gebruik.
- Laad de trolley binnen de gespecificeerde gewichtscapaciteit van 200 kg om structurele schade of ongevallen te voorkomen.
- Zorg voor een juiste verdeling van de belasting op het teenplateau om stabiliteit tijdens het transport te behouden.
- Volg de bijgeleverde montage-instructies om alle onderdelen veilig te bevestigen, inclusief de waterverwarmer, afvoerslang, sproeier en gas slang.
- Inspecteer regelmatig alle bevestigingen en verbindingen op tekenen van slijtage of schade en los eventuele problemen direct op.
- Controleer de staat van de wielen van de trolley voor elk gebruik, zorg ervoor dat ze vrij zijn van schade of vuil dat beweging kan belemmeren.
- Houd altijd toezicht op het gebruik van de Draagbare Paarden Douche, vooral wanneer dieren worden gebaad, om ongevallen of verwondingen te voorkomen.
- Sluit altijd de hoofdgasvoorziening af wanneer de verwarmers niet in gebruik is om gaslekage te voorkomen.
- Bedek de verwarmers niet met enig materiaal (bijvoorbeeld handdoeken of doeken).
- In geval van gaslekage, bel altijd een gekwalificeerde technicus.
- Controleer regelmatig de gas slang op schade, omdat dit gaslekage kan veroorzaken.
- Het wordt aanbevolen om de rubberen gas slang elke zes maanden te vervangen.

HANDLEIDING

VOORZORGSMAATREGELEN

1. Lees de instructies zorgvuldig door voordat u de verw warmer gebruikt. Bewaar altijd de gebruikershandleiding voor toekomstig gebruik. Niet alleen de kwaliteit, maar ook de juiste installatie zal ervoor zorgen dat uw verw warmer naar tevredenheid werkt. De verw warmer moet alleen worden geïnstalleerd, onderhouden en gecontroleerd door gekwalificeerde en geautoriseerde technici.
2. De waterverw warmer heeft voldoende frisse lucht nodig om efficiënt te werken. Vaste ventilatieopeningen of luchtinlaten in de buurt van de verw warmer mogen nooit worden geblokkeerd of afgedekt.
3. Controleer of de gasvoorziening voldoet aan de specificatie (LPG/Aardgas) die op de verw warmer staat vermeld.
4. Zorg ervoor dat de water- en gasdruk juist zijn.
5. Plaats de gasgestookte waterverw warmer niet in de buurt van een ontvlambare, explosieve of zure omgeving.
6. In de winter en bij bevriezingstemperaturen (onder de 4°C) moet het water volledig uit de verw warmer worden afgetapt via het aftapkraantje om schade aan de verw warmer te voorkomen.
7. Als de waterverw warmer gedurende lange tijd niet wordt gebruikt, tap dan het water volledig af via het aftapkraantje en verwijder de batterijen uit de batterijbox.

TECHNISCHE GEGEVENS

Capaciteit	8 liter/ minuut	10 liter/ minuut	12 liter/ minuut	16 liter/ minuut	18 liter/ minuut
Warmwaterproductie (T=0-25 °C)	8 liter	10 liter	12 liter	16 liter	18 liter
Warmteproductie	16kw	20kw	24kw	32kw	36kw
Gasverbruik LPG	1kg/h	1.2kg/h	1.5kg/h	1.8kg/h	2.0kg/h
Waterdruk	Min.0.025mpa MAX0.8mpa				
Gasdruk	LPG-28m bar				
Wateraansluiting	G1/2" pijp				
Gasaansluiting	9.5 mm (0.37 inch) gasslang				

HANDLEIDING

MONTAGE-INSTRUCTIES

1. Bevestig de wielen aan de trolley zoals weergegeven in het diagram onder "Productkenmerken".
2. Plaats de gaswaterverwarmer op de trolley en zorg ervoor dat deze zich dicht bij de handvatten van de trolley bevindt. Gebruik de meegeleverde schroeven om de waterverwarmer aan de handvatten van de trolley te bevestigen.
3. Zorg ervoor dat de gas- en wateraansluitingsleidingen schoon zijn en vrij van vuil.
4. Sluit de gasleiding en de inlaat-/uitlaatwaterleidingen aan zoals weergegeven in het diagram onder "Productkenmerken".
5. Plaats twee D 1.5V-batterijen in de batterijbox. Zorg ervoor dat deze volledig droog zijn voordat ze worden geplaatst en dat ze in de juiste polariteit zijn geplaatst.
6. Zorg er altijd voor dat er geen gaslekage is bij de gasaansluiting voordat u de waterverwarmer inschakelt.

GEBRUIKSINSTRUCTIES

1. Open de waterkraan. Zodra het water begint te stromen, zullen meerdere vonken de hoofdbrander ontsteken.
2. Als de brander niet ontsteekt, sluit dan de waterkraan en herhaal het proces. Dit kan gebeuren door lucht in de gasleiding.
3. Sluit de waterkraan om de verwarmers uit te schakelen.

Knop voor gasregelaar:

- Draai de knop voor de gasregelaar met de klok mee om de gastoevoer te verhogen en tegen de klok in om de gastoevoer naar de hoofdbrander te verminderen.

Knop voor watertoevoerregelaar:

- Draai de knop voor de watertoevoerregelaar met de klok mee om het debiet te verminderen voor warmer water.
- Draai de knop voor de watertoevoerregelaar tegen de klok in om het debiet te verhogen voor kouder water.
- De watertemperatuur kan worden geregeld door de knop voor de gasregelaar en/of de knop voor de watertoevoerregelaar dienovereenkomstig te draaien.

Knop voor zomer en winter:

- Regel de hoeveelheid vlammen met behulp van de zomer-winter schakelaar. In de zomer worden 1/4 van de vlammen uitgeschakeld om 40% energie te besparen.

HANDLEIDING

ONDERHOUD

1. De verw warmer moet alleen worden onderhouden en gecontroleerd door gekwalificeerde en geautoriseerde technici.
2. De verw warmer moet jaarlijks worden gecontroleerd op veilige werking, ongeacht de frequentie van gebruik. Dit is voornamelijk om te zorgen voor de juiste verbranding van de hoofdbrander.
3. Als de verw warmer wordt gebruikt in een omgeving met veel hard water, kan na verloop van tijd een vermindering van de warmwatertemperatuur of het warmwaterdebiet optreden. Dit komt door de vorming van kalkaanslag.
4. Om kalkaanslag te verminderen, wordt aanbevolen om de knoppen voor water- en gastoevoerregeling te gebruiken om de gewenste watertemperatuur te verkrijgen, in plaats van koud en warm water te mengen.
5. Kalkaanslag kan alleen worden verwijderd door geautoriseerde technici.

PROBLEEM OPLOSSEN

OPLOSSINGEN

WAT MOET IK DOEN ALS ER ONDERDELEN VAN MIJN BESTELLING ONTBREKEN?

Neem wanneer een onderdeel van je bestelling ontbreekt binnen 7 dagen na ontvangst contact op met onze vriendelijke en behulpzame klantenservice.

**NEEM VOOR ALLE ANDERE KWESTIES CONTACT
MET ONZE KLANTENSERVICE OP.**

PROBLEMEN	OORZAKEN	OPLOSSINGEN
Onsuccesvolle ontsteking	Hoofdgaskraan en/of koudwaterkraan is niet geopend.	Open de hoofdgaskraan en/of koudwaterkraan
	Lege batterijen	Vervang de batterijen
	Gasleiding zit vol lucht.	Herhaal de handeling
	Geen gasvoorziening beschikbaar	Vervang de LPG-fles of informeer de natuurlijke gasvoorziening om de
	Lage waterdruk (minder dan 0.3 bar).	waterdruk te controleren en te verhogen
Verwarmer start niet Brand gaat uit tijdens gebruik Abnormale vlam en geur Vlam wordt geel met rook Abnormaal ontstekingsgeluid	Waterinlaatfilter is verstopt.	Reinig het filter
	Gaskraan staat half open	Bel een technicus
	Gasdruk is te laag.	
	Verstopte branders.	Breng het naar het dichtstbijzijnde servicecentrum



SPECIFIKATION

PRODUKTBESKRIVNING

Den bärbara hästduschen på 18L från Monster är ett outhärligt verktyg som skraddarsytt för hästägare! Den säkerställer en bekväm duschupplevelse för olika storlekar. Oavsett om det är för rutinmässig rengöring, efter träning eller grooming, kan du njuta av ett jämnt vattenflöde och temperaturkontroll. Dess portabilitet förser bekvämlighet, och viktkapaciteten på 200 kg ökar anpassningsbarheten.

PRODUKTSPECIFIKATIONER

VATTENVÄRMARE

MÅTT:	59cm (H) x 35cm (B) x 15cm (D)
VIKT:	2kg
KAPACITET:	18L
VATTENTRYCK:	0.025 - 0.8 mpa (rekommenderat intervall)
TEMPERATUR:	0°C till 75°C
BATTERI:	2 st D 1.5V-batterier (ingår ej)
SÄKERHETSCERTIFIERING:	CE-certifiering

VAGN

VAGN MÅTT:	126cm (H) x 53.5cm (B) x 54cm (D)
VAGN RÖRTJOCKLEK:	1.1mm
HJUL:	10" pneumatiska däck
BÄRPLATTA MÅTT:	35cm (L) x 27.5cm (B) x 28cm (D)
VAGN KAPACITET:	MAX 200kg

MEDFÖLJANDE DELAR

- 1 x Vattenvärmare
- 1 x 10m Utloppsslang
- 1 x Spruta
- 1 x Gasslang
- 2 x Skruvar
- 1 x Vagn
- 1 x Ryktskrapa
- 1 x Plastskrapa

SPECIFIKATION

PRODUKTFUNKTIONER

1. Handtag
2. Axel
3. Hjul
4. mutterbricka
5. Hjulspännstift
6. Platt bricka
7. Bult
8. Mutter
9. Gasflaskskydd
10. Gasflaskskyddsstift
11. Förvaringsbricka
12. Krok för förvaringsbricka
13. Mutter för förvaringsbricka
14. Bult för förvaringsbricka

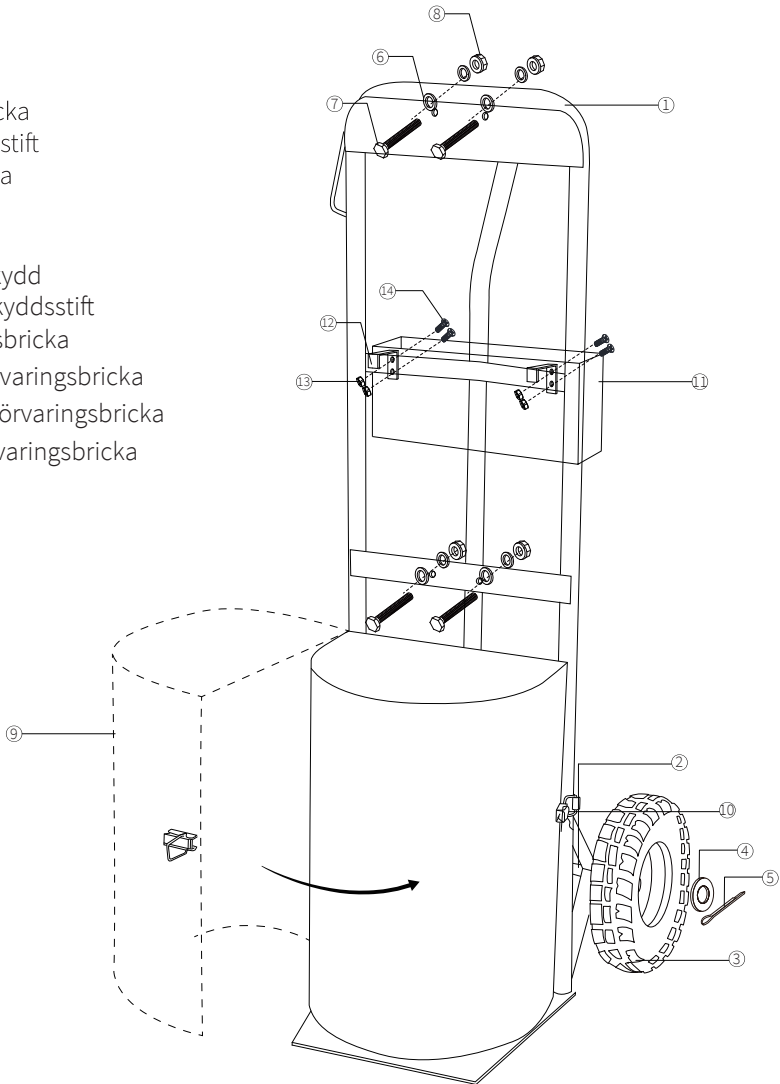

Monster Group UK Limiteds ansvar begränsas endast till produktens kommersiella värde.

SPECIFIKATION

PRODUKTFUNKTIONER

VATTENVÄRMARE

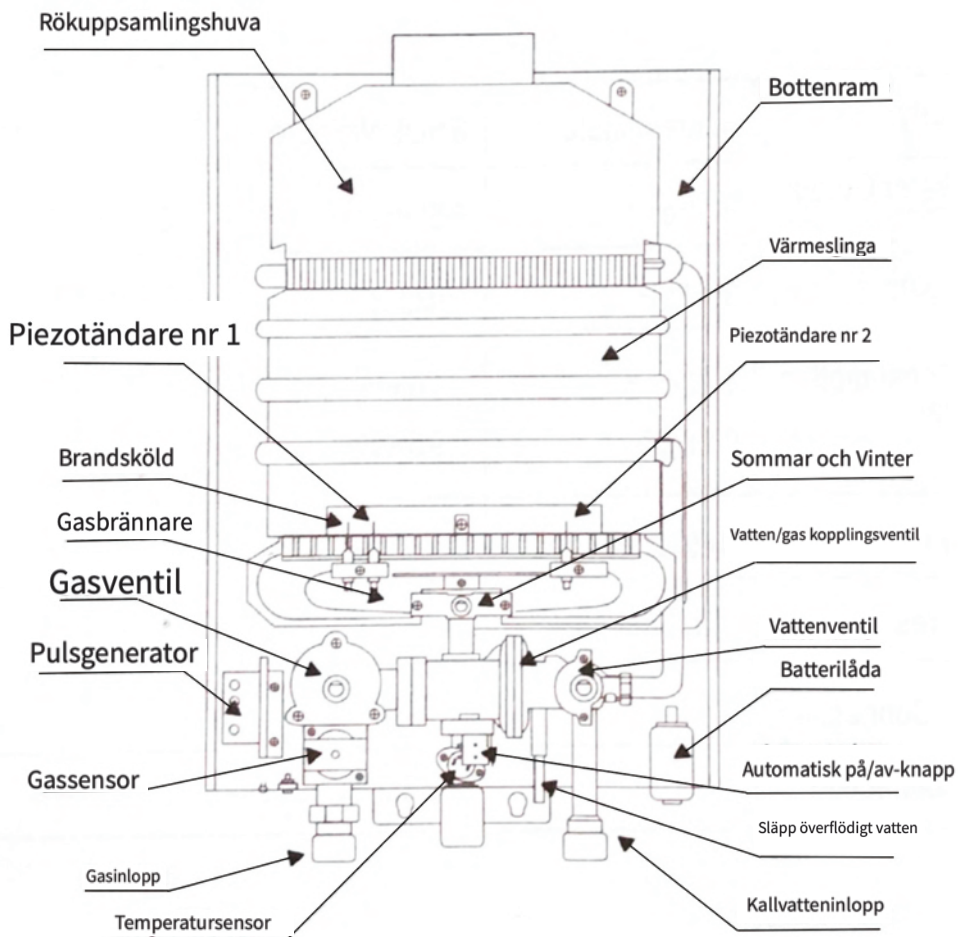

SÄKERHETS RÅD

SÄKER ARBETSÖVNING

- ANVÄND INTE den här produkten till något annat än dess avsedda ändamål.
- LÄMNA INTE barn eller husdjur utan tillsyn nära denna produkt.
- RÖR INTE vid brännarfönstret medan brännaren är på.
- Se till att vattenvärmaren och alla elektriska komponenter alltid förblir torra.
- Undvik att utsätta produkten för vatten, fukt eller fuktiga miljöer för att förhindra elektriska faror.
- Följ korrekta installationsanvisningar för batterier och hantera batterier med försiktighet.
- Vid justering av vattentemperaturen och trycket, var försiktig för att undvika extremer som kan orsaka obehag eller skada för djur eller användare.
- Testa vattentemperaturen innan användning för att säkerställa att den är lämplig för det avsedda ändamålet.
- Lasta vagnen med den angivna viktkapaciteten på 200 kg för att förhindra strukturella skador eller olyckor.
- Se till att lastfördelningen på tåplattan är korrekt för att upprätthålla stabilitet under transport.
- Följ de medföljande monteringsinstruktionerna för att säkert fästa alla komponenter, inklusive vattenvärmaren, utloppsslang, spruta och gas slang.
- Inspektera regelbundet alla fästen och anslutningar efter tecken på slitage eller skada och åtgärda problem omedelbart.
- Kontrollera skick på vagnens hjul före varje användning, se till att de är fria från skador eller skräp som kan hindra rörlighet.
- Övervaka alltid användningen av den bärbara hästduschen, särskilt när djur badas, för att förebygga olyckor eller skador.
- För att förhindra gasläckage, stäng alltid huvudgasförsörjningen när värmaren inte används.
- Täck inte värmaren med något material (t.ex. handdukar eller tyg).
- Vid gasläckage, kontakta alltid en kvalificerad tekniker.
- Kontrollera gasröret regelbundet för skador, eftersom detta kan orsaka gasläckage.
- Det rekommenderas att byta ut gummigasslangen var sjätte månad.

ANVÄNDARGUIDE

FÖRSIKTIGHETÅTGÄRDER

1. Innan du använder värmaren, läs instruktionerna noggrant. Spara alltid användarmanualen för framtida bruk. Det är inte bara kvaliteten utan även korrekt installation som kommer att säkerställa att din värmare fungerar till din belåtenhet. Värmaren måste installeras, underhållas och kontrolleras endast av kvalificerade och auktoriserade tekniker.
2. Vattenvärmaren kräver gott om frisk luft för att fungera effektivt. Permanenta ventilationsöppningar eller luftintag nära värmaren får aldrig blockeras eller hindras.
3. Kontrollera att gasförsörjningen uppfyller specifikationen (LPG/naturgas) som anges på värmaren.
4. Se till att vatten- och gastrycket är korrekt.
5. Placera inte gasvattenvärmaren i närheten av en brandfarlig, explosiv eller sur miljö.
6. På vintern och vid frystemperaturer (under 4°C), töm vattnet helt från värmaren genom avtappningsventilen för att undvika skador på värmaren.
7. Om vattenvärmaren inte kommer att användas under en längre tid, tappa vatten från värmaren via avtappningsventilen och ta bort batterierna från batterilådan.

TEKNISKA DATA

Kapacitet	8 liter/minut	10 liter/minut	12 liter/minut	16 liter/minut	18 liter/minut
Värmvattenutgång (T-0-25 °C)	8 liter	10 liter	12 liter	16 liter	18 liter
Värmeeffekt	16kw	20kw	24kw	32kw	36kw
Gas Förbrukning LPG	1kg/h	1.2kg/h	1.5kg/h	1.8kg/h	2.0kg/h
Vattentryck	Min.0.025mpa MAX0.8mpa				
Gastryck	LPG-28m bar				
Vattenanslutning	G1/2" rör				
Gasanslutning	9.5 mm (0.37 tum) gasledning				

ANVÄNDARGUIDE

MONTERINGS INSTRUKTIONER

1. Fäst hjulen på vagnen enligt diagrammet under "Produktfunktioner".
2. Lägg till gasvattenvärmarens låda ovanpå vagnen och placera den nära handtagen på vagnen. Använd de medföljande skruvarna för att montera vattenvärmaren på vagnshandtagen.
3. Se till att gas- och vattenanslutningsrören är rena och fria från skräp.
4. Anslut gasledningen och inlopps-/utloppsvattenrören enligt diagrammet under "Produktfunktioner".
5. Sätt in två D 1.5V-batterier i batterilådan. Se till att dessa är helt torra innan de sätts in och att de placeras med rätt polaritet.
6. Innan du slår på vattenvärmaren, se alltid till att det inte finns något gasläckage från gasanslutningen.

BRUKSANVISNING

1. Öppna vattenkranen. När vattnet börjar rinna, kommer flera gnistor att tända huvudbrännaren.
2. Om brännaren inte tänds, stäng vattenkranen och upprepa processen. Detta kan hända på grund av luft i gasledningen.
3. Stäng av genom att stänga vattenkranen.

Knapp för gasregulator:

- Vrid gasregulatorns knapp medurs för att öka gasförsörjningen och moturs för att minska gasförsörjningen till huvudbrännaren.

Knapp för vattenregulator:

- För varmare vatten, minska flödet genom att vrida knappen medurs.
- För kallare vatten, öka flödet genom att vrida knappen moturs.
- Vattentemperaturen kan kontrolleras genom att vrida gasreguleringsknappen och/eller vattenreguleringsknappen därefter.

Knapp för sommar och vinter:

- Reglera antalet eldrader med hjälp av sommar-vinteromkopplaren. På sommaren stängs 1/4 av eldraderna av för att spara 40% energi.

BRUKSANVISNING

SKÖTSEL

1. Värmaren måste underhållas och kontrolleras endast av kvalificerade och auktoriserade tekniker.
2. Värmaren måste kontrolleras för säker drift årligen, oavsett användningsfrekvens. Detta är främst för att säkerställa korrekt förbränning för huvudbrännaren.
3. Om värmaren används i en miljö med prevalens av hårt vatten kan en minskning av varmvattentemperaturen eller varmvattenflödet inträffa med tiden. Detta beror på bildning av kalkavlagringar.
4. För att minska kalkavlagringar rekommenderas att använda vatten- och gasreguleringsknappen för att få önskad vattentemperatur istället för att blanda kallt och varmt vatten.
5. Kalkavlagringar kan bara tas bort av auktoriserade tekniker.

FELSÖKNING

LÖSNINGSGUIDE

VAD GÖR JAG OM DET SAKNAS DELAR FRÅN MIN BESTÄLLNING?

Om det verkar som om någon del saknas i din beställning, kontakta vårt vänliga och hjälpsamma kundsupportteam inom 7 dagar efter mottagandet.

**FÖR ALLA ANDRA FRÅGOR, VÄNLIGEN KONTAKTA VÅRT
KUNDSUPPORTTEAM.**

PROBLEM	ORSAKER	ÅTGÄRDER
Misslyckad tändning	Huvudgasventil och/eller kallvattenkran är inte öppnad.	Öppna huvudgasventilen och/eller kallvattenkranen
	Upphörda batterier	Byt batterier
	Gasledningen är full av luft.	Upprepa operationen
	Ingen gasförsörjning tillgänglig	Byt LPG-flaskan eller informera den naturliga gasförsörjningen att de behöver kontrollera
Värmaren startar inte Elden släcks under drift Abnorm flam och lukt Flamman blir gul med rök Abnorm tändningsljud	Lågt vattentryck (mindre än 0.3 bar)	vattentrycket och öka det.
	Vatteninloppsfilter är igensatt	Rengör filtret
	Gasventilen är halvöppen	Ring teknikern
	Gastrycket är för lågt	
	Blockerade brännare	Lämna in den på närmaste servicecenter.

Monster Group (UK) is one of the UK's fastest growing online retailers. We supply a diverse range of products which offer exceptional value for money. We strive to provide the best possible customer experience with free UK delivery across all our products and a Monster Guarantee for 100% satisfaction.

For information regarding this device or other products from our Monster divisions please contact Sales.

SALES

TEL: 01347 878 888
EMAIL: hello@monstershop.co.uk

For queries about this device, warranty, returns or reporting faults please contact Support.

SUPPORT

TEL: 01347 878 887
EMAIL: help@monstershop.co.uk

Pour plus d'informations concernant cet appareil ou d'autres produits de nos divisions de Monster veuillez utiliser les détails suivants ci-dessous.

DÉPARTEMENT COMMERCIAL

TEL: 01347 878 888
EMAIL: bonjour@monstershop.eu

Pour les interrogations concernant cet appareil, la garantie, les retours ou les défauts de déclaration veuillez utiliser les détails suivants ci-dessous.

DÉPARTEMENT DE SOUTIEN

TEL: 01347 878 887
EMAIL: help@monstershop.co.uk

Para información sobre este dispositivo u otros productos de nuestras divisiones de Monster por favor use los siguientes detalles.

DEPARTAMENTO DE VENTAS

TEL: 01347 878 888
EMAIL: hola@monstershop.eu

Para consultas sobre este dispositivo, la garantía, devoluciones o denuncias de fallos por favor use los siguientes detalles.

DEPARTAMENTO DE SOPORTE

TEL: 01347 878 887
EMAIL: help@monstershop.co.uk

Für Informationen bezüglich dieses Geräts oder anderer Produkte aus unserer Monster-Abteilung, benutzen sie die folgenden unten aufgeführten Angaben.

VERKAUFSABTEILUNG

TEL: 01347 878 888
EMAIL: hallo@monstershop.eu

Für Fragen über dieses Gerät, die Garantie, Rückgaben oder bei Störungen, benutzen sie die folgenden unten aufgeführten Angaben.

SUPPORT-ABTEILUNG

TEL: 01347 878 887
EMAIL: help@monstershop.co.uk

Per informazioni riguardanti questo dispositivo o altri prodotti dalle categorie Monster utilizzare i dettagli sotto riportati.

DIPARTIMENTO VENDITE

TEL: 01347 878 888
EMAIL: ciao@monstershop.eu

Per domande riguardo dispositivo, garanzia, reso o per riferire di guasti, utilizzare i dettagli sotto riportati.

DIPARTIMENTO SUPPORTO

TEL: 01347 878 887
EMAIL: help@monstershop.co.uk

Voor informatie over dit apparaat of andere producten van onze Monster-divisies kunt u contact opnemen met onze verkoop afdeling. Signifieer details.

VERKOOP

TEL: 01347 878 888
EMAIL: hello@monstershop.co.uk

Voor vragen over dit apparaat, garantie, retourzendingen of het melden van fouten kunt u contact opnemen met de klanten support. Details.

SUPPORT

TEL: 01347 878 887
EMAIL: help@monstershop.co.uk

Monster House, Alan Farnaby Way,
Sheriff Hutton Industrial Estate,
Sheriff Hutton, York, YO60 6PG
www.monstershop.co.uk



För information om denna enhet eller andra produkter från våra Monster-divisioner vänligen kontakta vårt hjälpsamma säljteam. Önskar du ytterligare information om denna enhet, garanti, retur eller felrapportering.

SALES

TEL: 01347 878 888
EMAIL: hello@monstershop.co.uk

Kontakta vår kundsupport för frågor om denna enhet, garanti, retur eller felrapportering.

SUPPORT

TEL: 01347 878 887
EMAIL: help@monstershop.co.uk

 Try **Monster. Buy Monster. Be Monster.** 