



# 4 Stroke Petrol Post Driver

23634

INSTRUCTION MANUAL

[www.monstershop.co.uk](http://www.monstershop.co.uk)



# SPECIFICATION

## PRODUCT DESCRIPTION

The 4 Stroke Petrol Post Driver is designed to knock posts, stakes or pegs into the ground. The high impact hammer action of 1350 BPM will drive a post into the ground within a matter of seconds.

Our easy to use Petrol Post Driver is a portable and powerful tool, and the perfect choice for driving posts, fencing posts, signs and tree stakes among other items.

The two adaptor sleeves will allow the post driver to fit almost any post.

We at Monster Group UK understand this is a new and exciting purchase, and although it is tempting to get stuck in, please carefully read these instructions before you start using the machine.

Please Note: The Petrol Post Driver is designed to be used by a competent person. Personal Protective Equipment (PPE) must be worn by the operator of this equipment.

Please refer to and read Safety Advice, Safe Working Practice to ensure prevention of injury or damage to the device before starting.

## TECHNICAL INFORMATION

Fuel: Unleaded petrol

Oil: SAE10W-30 oil

Weight: 20.2kg

Max power and speed: 900W(1.2HP)/6500r/min

Impact frequency: 700~1350BPM

Impact energy: Up to 41 ft lbs

# SPECIFICATION

## PRODUCT SPECIFICS

Dimensions of Post Driver: 975mm L x 415mm W x 350mm H

Engine: 40cc

Fuel tank size: 0.75L

Oil capacity: 0.12L

## ITEM CONTENTS

1 x Post Driver

2 x Adaptor sleeve

1 x Spark plug

1 x Multi-tool

1 x Screwdriver

1 x Spanner

3 x Allen Key

1 x Hex key

Monster Group UK Limited's liability will be limited to the commercial value of the product only.

# SPECIFICATION

## PRODUCT SPECIFICS

- |                      |                                  |                    |
|----------------------|----------------------------------|--------------------|
| 1) Start/Stop switch | 9) Hammer case                   | 17) Oil filler cap |
| 2) Handle            | 10) Piling socket                | 18) Multi-tool     |
| 3) Spark plug        | 11) Piling socket cover          | 19) Screwdriver    |
| 4) Intake switch     | 12) Lubricating oil filling port | 20) Spark plug     |
| 5) Fuel primer bulb  | 13) Re-coil starter              | 21) Hex key        |
| 6) Fuel tank         | 14) Air filter                   | 22) Spanner        |
| 7) Regulating switch | 15) Choke control                | 23) Allen key      |
| 8) Throttle lever    | 16) Muffler                      |                    |

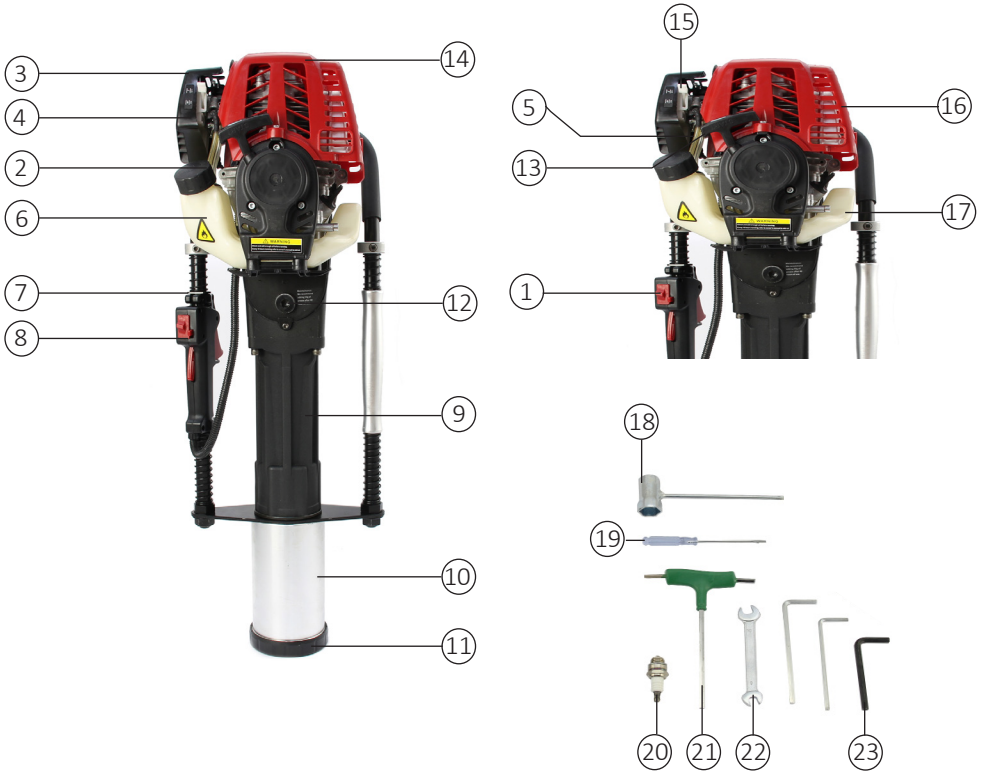

# SAFETY ADVICE

## SAFE WORKING PRACTICE

**Please read through the Safe Working Practice to ensure prevention of injury or damage to the device.**

The operator must wear slip-resistant safety shoes, appropriate clothing, eye protection and hearing protection when operating this machine.

The user must stand behind the handle when operating. Ensure the operator maintains a stable standing position and keeps their body weight balanced.

Never operate the post driver unless both feet are in contact with the ground, never stand on a ladder, trailer, chair, or any other surface other than stable ground.

Make sure you are using both hands when operating the machine.

Ensure the handles are free from grease and oil.

Be aware of the risk of injury to yourself and possible bystanders. Any bystanders, children or pets should be at least 15 meters away.

Do not start the engine if the post driver is lying on the ground.

Turn the engine off when you have finished operating.

Before every use, check the tightness of the fastening screws. If loose, you must re-tighten.

Use only unleaded petrol.

Petrol is highly flammable. Make sure you re-fuel in a well ventilated environment.

Do not overflow the machine with fuel. If it overflows, wait for the fuel to volatilize before starting the engine.

Make sure you tighten the fuel tank lid after use.

Always allow the engine adequate time to cool down before refuelling.

Use only outdoors. The Petrol Post Driver needs ventilation – the emissions contain carbon monoxide.

Do not quickly accelerate or brake as this could cause damage to the engine and work piece.

Make sure you have checked the composition of the material you are to work on. Identify and avoid concealed pipes or cables.

Never drive a post until the barrel touches the ground.

Never operate the throttle unless the post driver is on a post, and between 5-10kg downward force is exerted on the handles.

# USER GUIDE

## FIRST FUELLING

The engine will need to be filled with oil.

1. Use unleaded petrol for the fuel tank.
2. Use SAE10W-30 oil for the oil tank. SAE10W-30 is recommended for general use. Other viscosities shown in the chart may be used when the average temperature in your area is within the indicated range.
3. Add in a well ventilated place.
4. Do not add too much oil or unleaded petrol. The oil and petrol should not exceed the neck of their separate filling ports. If any oil or petrol spills, wait until the fuel is removed or volatilizes completely and then restart the engine.

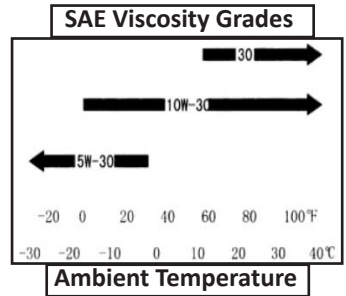

## OPERATIONAL INSTRUCTIONS

1. Press the Start/Stop switch to START.
2. Set the choke control to the OFF position.
3. Repeatedly press the primer bulb until you see the fuel flow through the transparent hose from the fuel tank to the carburetor. (Close the air vent when the engine is in the state of cooling, and only open the air vent when the engine is heated.)
4. Set the machine upright and hold the operation handle with one hand while quickly pulling the recoil starter. The engine should start after a few pulls. Open the air vent completely once the engine has started, and move the choke control to the ON position.
5. Carry out up to 5 minutes of idle operation to warm up the machine.
6. Once the engine is warmed up, squeeze the throttle lever and hold the handle grip firmly as you slowly lower the Post Driver and make contact with a post.
7. To stop, release the throttle and turn the Start/Stop switch to STOP.

## DRIVING IN A POST

1. Stand the post in the required position by lightly tapping the post into the ground with a hammer. Ensure that the post is stable enough to take the weight of the Post Driver.
  - Doing this step in batches will save time.
  - You can use a guide wire to maintain a straight fence line.
2. Lift the Post Driver over and on to the post. Ensure that the post is in a vertical position and the post driver is on a parallel plane to the post.
3. Ensure the operator maintains a stable standing position and keeps their body weight balanced.
4. Pull down on the Post Driver with 5-10kg of downward force. This ensures that the internal hammer mechanism is engaged in the correct operating position, and reduces unexpected movement while driving.

# USER GUIDE

## DRIVING IN A POST

5. Gently pull the throttle trigger until the hammer action is felt.
6. Once the post can be seen as being driven into the ground, fully depress the throttle trigger and drive the post to the desired depth.
7. If the post does not drive into the ground, cease driving and move the post along and try again.
8. Once the desired depth has been reached, release the throttle so the engine is idling and the hammer action has stopped.
9. Move to the next post and repeat.
10. To stop the machine, press the Start/Stop switch to STOP.

## MAINTENANCE

Periodical maintenance is required on the Spark Plug to make sure the Petrol Post Driver starts correctly. This should also be done before the first use after storage, along with a fresh fuel mix.

### Spark Plug:

1. The correct air gap should be 0.5mm.
2. Stop the engine and allow it to cool. Using the mutli-tool remove the spark plug.
3. Clean any dirt from around the spark plug. Do not let any dirt enter the cylinder. Re-gap the spark plug using a Feeler Gauge, replace and tighten.

### Air Filter:

1. Check the air filter regularly.
2. Clean the air filter with warm water and detergent, and then dry it thoroughly.
3. Replace the filter if it is damaged.
4. The air filter sponge should be replaced after 36 hours of work.

# USER GUIDE

## MAINTENANCE

### Fuel Filter:

If the fuel filter is clogging, the speed of the petrol driver will slow and it will have a weak impact upon posts. When cleaning the fuel filter, clean the fuel tank.

### Carburetor:

The fuel tank and carburetor are usually left with residual oil. This will eventually plug the oil line which will stop the engine from working. Therefore, if the machine has not been in use for a long period of time, be sure to take the fuel completely out. Do this by pressing the carburetor primer bulb to drain the oil.

### Impact Cylinder:

After working for an accumulated 50 hours, fill the impact cylinder with grease.

### Gearbox Lubrication:

Open the gear box and lubricate the driving gear regularly with lubricating oil to guarantee full lubrication of the gear.

### Oil Change:

Make sure you change the oil regularly as there are many parts in the engine that need to be lubricated. Running the engine with a low oil level can cause engine damage.

1. Drain the used oil when the engine is warm. Warm oil drains quickly and completely.
2. Place a suitable container below the engine to catch the used oil.
3. Remove the oil filler cap/dipstick and drain the oil into the container by tipping the engine toward the oil filler neck.

Please dispose of used motor oil in a manner compatible with the environment. Do not throw in the bin, pour on the ground, or down a drain.

4. With the engine in a level position, fill to the bottom edge of the oil fill hole with the recommended oil.
5. Reinstall the oil filler cap/dipstick securely.

### Muffler:

Regularly remove dirt on the inlet and outlet of the muffler.

### Cylinder heat sink:

Regularly remove dust to ensure cylinder cooling.



# TROUBLESHOOTING

## RESOLUTION GUIDE

### WHAT DO I DO IF THERE ARE MISSING PARTS FROM MY ORDER?

If there appears to be any part missing from your order, contact our friendly and helpful Customer Support Team within 7 days of receipt.

**Please read through the guide below if you have any issues or faults with your device. The information covers and resolves the majority of frequently asked questions.**

Q: There are parts missing from my order.

A: If there appears to be any part missing from your package contact our Customer Support team via the details on the Contact Us page within 7 days of receipt.

Q: I am having difficulties starting the engine in its cooling state.

A: Check the choke control position and the engine start/stop switch are in the correct position. There might also be moisture on the spark plug, if this is the case you will need to dry the igniter plug. If the spark plug is producing an electrical spark, you will need to replace the igniter plug. It also might be that too much fuel has been absorbed, and you will have to lessen the fuel supply.

Q: I am having difficulties restarting the machine after a sudden stop.

A: The fuel may have run out or the carburetor is blocked. If this is the case you will need to re-fill the fuel tank or clean the carburetor. The fuel filter may be blocked and will therefore need to be cleaned. However, it could be due to there being too much carbon deposit in the igniter plug, if this is the case, you will have to remove the carbon deposit.

Q: My hammer mechanism is stuck in the casing.

A: To loosen the hammer mechanism to change it, simply twist the casing out of the fixing. If the casing becomes stuck, insert the metal bar into the holes on the casing and give it a tap. This should detach the casing from the main body without causing any damage.

**FOR ALL OTHER ISSUES, PLEASE CONTACT OUR  
CUSTOMER SUPPORT TEAM.**

# SPÉCIFICATIONS

## DESCRIPTION DU PRODUIT

L'enfonce pieux à 4 temps est conçu pour enfoncer des pieux ou des piquets dans le sol. Sa grande force de 1350 BPM enfoncera vos piquets/poteaux dans le sol en quelques secondes.

Notre enfonce pieux fonctionne à l'essence. Facile à utiliser, c'est un outil puissant et facilement transportable. C'est le choix parfait pour enfoncer vos barres, pieux, piquets, les poteaux de vos clôtures, ou autres.

Ses deux poignées permettent à l'appareil de s'adapter facilement.

Chez Monster Group UK, nous comprenons que cet appareil est excitant. Bien qu'on puisse être tenté de l'essayer au plus vite, nous vous conseillons de lire attentivement ces instructions avant de commencer à utiliser la machine.

Remarque : cet enfonce pieux à essence est conçu pour être utilisé par une personne qualifiée et compétente. Cette personne doit être vêtue d'un équipement de protection individuelle (EPI) au moment de l'utilisation de l'appareil.

Veillez consulter et lire les Consignes de Sécurité, ainsi que les Pratiques de Travail Sécuritaires pour éviter les blessures ou éviter d'endommager l'appareil avant de commencer.

## CARATÉRISTIQUES TECHNIQUES

Carburant : essence sans plomb

Huile : Huile SAE10W-30

Poids : 20,2 kg

Puissance et vitesse maximales : 900W (1.2HP) / 6500r / min

Fréquence de frappe : 700 ~ 1350BPM

Énergie de frappe : jusqu'à 41 lb-pi

# CARACTÉRISTIQUES

## SPÉCIFICATIONS DU PRODUIT

Dimensions : 975mm (longueur)x 415mm (largeur) x 350mm (hauteur)

Moteur : 40cc

Taille du réservoir de carburant : 0.75L

Taille du réservoir à huile : 0.12L

## CONTENU DE LA BOITE

1 x Enfonce Pieux

2 x Poignées

1 x Bougie d'allumage

1 x Outil multitâche

1 x Tournevis

1 x Clé

3 x Clés Allen

1 x Clé hexagonale

La responsabilité de Monster Group UK Limited sera limitée à la valeur commerciale du produit.

# SPÉCIFICATIONS

## CARACTÉRISTIQUES DU PRODUIT

- |                                |   |                                    |
|--------------------------------|---|------------------------------------|
| 1) Interrupteur marche / arrêt | 9) Compartiment du marteau                          | 17) Bouchon de remplissage d'huile |
| 2) Poignée                     | 10) Douille   | 18) Outil multitâche               |
| 3) Bougie                      | 11) Couvercle de la douille                         | 19) Tournevis                      |
| 4) Commutateur d'admission     | 12) Orifice de remplissage d'huile de lubrification | 20) Bougie                         |
| 5) Poire d'amorçage            | 13) Démarreur de bobine                             | 21) Clé hexagonale                 |
| 6) Réservoir de carburant      | 14) Filtre à air                                    | 22) Clé                            |
| 7) Interrupteur de régulation  | 15) Régulateur d'obstruction                        | 23) Clé Allen                      |
| 8) Levier d'accélérateur       | 16) Silencieux                                      |                                    |

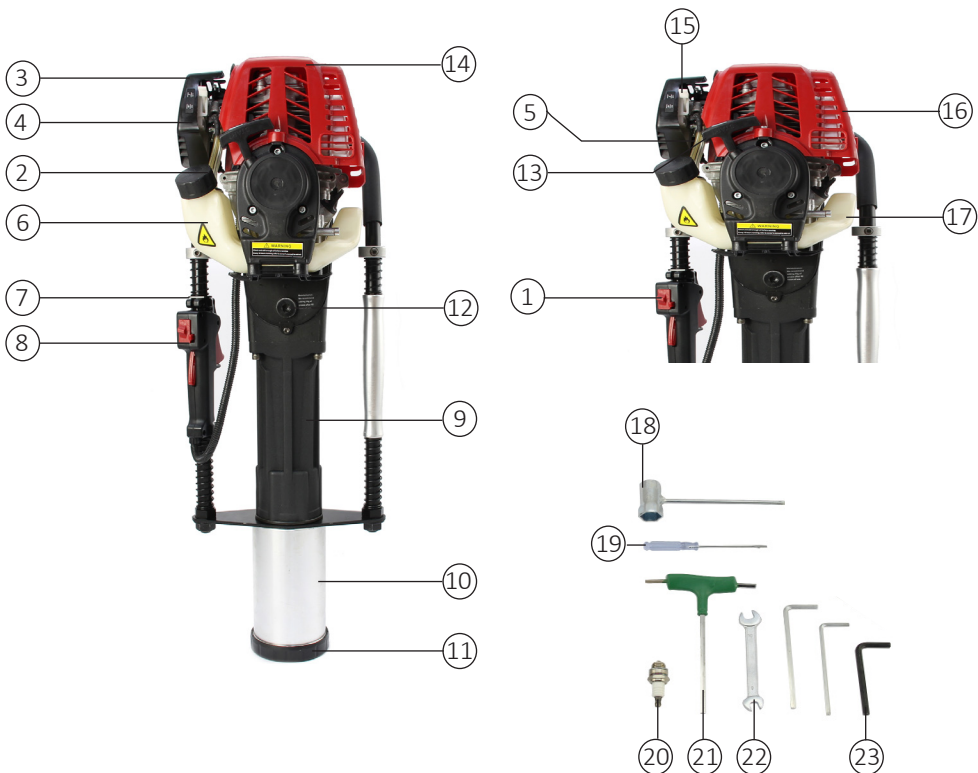

# CONSEILS DE SÉCURITÉ

## PRATIQUE DE TRAVAIL SÉCURITAIRE

**Veillez lire attentivement les pratiques de travail sécuritaires afin d'éviter toute blessure ou d'endommager l'appareil.**

L'utilisateur doit porter des chaussures de sécurité antidérapantes, des vêtements appropriés, une protection auditive lors de l'utilisation de cet appareil.

L'utilisateur doit se tenir derrière la poignée lors de l'utilisation. Il doit être debout dans une position stable et équilibrée.

**Ne jamais** faire mettre en marche cette machine si les deux pieds de l'utilisateur ne sont pas posés au sol. **Ne jamais** se tenir sur une échelle, une remorque, une chaise ou toute autre surface autre que le sol pour utiliser cette machine.

Assurez-vous que vous utilisez les deux mains lorsque vous utilisez la machine.

Assurez-vous qu'il n'y a pas de graisse ou d'huile sur les poignées avant utilisation de la machine.

Soyez conscient du risque possible de blessure pour vous-même et pour d'éventuels passants. Tous les passants, les enfants ou les animaux domestiques doivent être à au moins 15 mètres de la machine lorsqu'elle est utilisée.

Ne démarrez pas le moteur si la machine est couchée sur le sol.

Arrêtez le moteur lorsque vous avez fini de l'utiliser.

Avant chaque utilisation, vérifiez le serrage des vis de fixation. Toujours les resserrer en cas de nécessité.

Utilisez uniquement de l'essence sans plomb.

L'essence est hautement inflammable. Assurez-vous de faire le plein dans un espace bien aéré.

Ne faites pas déborder le réservoir de carburant. S'il déborde, attendez que le carburant qui aura coulé sèche avant de démarrer le moteur.

Assurez-vous de bien serrer le couvercle du réservoir de carburant après utilisation.

Laissez toujours le temps au moteur de refroidir avant de faire le plein.

Utiliser uniquement à l'extérieur. L'enfonceur a besoin de ventilation - les émissions contiennent du monoxyde de carbone.

Ne pas accélérer ni freiner brusquement, cela pourrait endommager le moteur et certaines pièces.

Assurez-vous que vous avez vérifié la composition du matériau que vous souhaitez utiliser.

Identifiez et évitez les tuyaux ou câbles dissimulés.

Ne jamais enfoncer un poteau/pieu jusqu'à ce que le baril touche le sol.

Ne jamais actionner la manette des gaz sauf quand la machine est en pleine utilisation et quand une force descendante de 5 à 10 kg est exercée sur les poignées.

# MODE D'EMPLOI

## PREMIER RAVITAILLEMENT EN CARBURANT

Le moteur devra être rempli d'huile.

1. Utilisez de l'essence sans plomb pour le réservoir à carburant.
2. Utilisez l'huile SAE10W-30 pour le réservoir d'huile.  
L'huile SAE10W-30 est recommandé pour usage général. Les autres viscosités indiquées dans le graphique peuvent être utilisées lorsque la température moyenne dans votre région se situe dans la plage indiquée.
3. Remplissez le réservoir dans un endroit bien aéré.
4. N'ajoutez pas trop d'huile ou d'essence (sans plomb).  
Le niveau d'huile et d'essence ne devraient pas dépasser la bague réservoir.

En cas de déversement d'huile ou d'essence, attendez que le carburant sèche complètement avant de redémarrer le moteur.

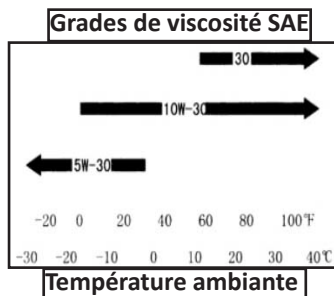

## INSTRUCTIONS D'UTILISATION

1. Appuyez sur l'interrupteur Marche / Arrêt pour START.
2. Réglez le Régulateur d'obstruction sur la position OFF.
3. Appuyez plusieurs fois sur la poire d'amorçage jusqu'à ce que vous voyiez le carburant couler du tuyau transparent du réservoir de carburant au carburateur. (Fermer la prise d'air lorsque le moteur est en état de refroidissement et ne l'ouvrez que lorsque le moteur est chaud.)
4. Redressez la machine et tenez la poignée de commande d'une main tout en tirant rapidement le démarreur à rappel. Le moteur devrait démarrer après quelques tractions. Ouvrir complètement la prise d'air une fois le moteur démarré et déplacez le Régulateur d'obstruction sur la position ON.
5. Laissez fonctionner jusqu'à 5 minutes au ralenti pour réchauffer le moteur.
6. Une fois que le moteur est chaud, appuyez sur la manette des gaz et tenez fermement la poignée lorsque vous déposez lentement la machine sur l'objet à enfoncer
7. Pour arrêter, relâchez l'accélérateur et mettez le commutateur Start / Stop sur la position STOP.

# MODE D'EMPLOI

## ENFONCER UN POTEAU:

1. Placez le poteau (objet à enfoncer) dans la position souhaitée en l'enfonçant légèrement au préalable dans le sol avec un marteau. Assurez-vous que le poste est suffisamment stable pour recevoir le poids de la machine.
- Effectuer cette étape une bonne fois pour tous les poteaux à enfoncer vous fera gagner du temps.
- Vous pouvez utiliser un fil de guidage pour maintenir une ligne de clôture droite.
2. Soulevez la machine au-dessus du poteau. Assurez-vous que le poteau est dans une position verticale et la machine est sur un plan parallèle au poteau.
3. S'assurer que l'utilisateur maintienne une position debout stable et garde son poids équilibré et bien réparti.
4. Appliquez sur la machine une force de 5-10 kg vers le bas. Cela garantira que le mécanisme de marteau interne est engagé dans la bonne position de fonctionnement et réduira les mouvements inattendus.
5. Appuyez doucement sur la commande d'accélération jusqu'à ce que vous sentiez l'action du marteau.
6. Une fois que le poteau commence à s'enfoncer dans le sol, appuyez à fond sur la commande d'accélération et laissez le poteau s'enfoncer jusqu'à la profondeur désirée.
7. Si le poteau ne pénètre pas dans le sol, arrêtez l'action, déplacez le poteau et essayez à nouveau.
8. Une fois la profondeur désirée atteinte, relâchez la commande des gaz pour que le moteur ralentisse et que l'action du marteau s'arrête.
9. Passez au poteau suivant et répétez.
10. Pour arrêter la machine, mettez l'interrupteur Marche / Arrêt sur STOP.

## ENTRETIEN

Un entretien périodique de la bougie est nécessaire pour garantir le bon fonctionnement de la machine.

Cela devrait également être fait avant la première utilisation lorsque la machine n'a pas été utilisée pendant un long moment.

### Bougie:

1. L'espace d'air correct doit être de 0,5 mm.
2. Arrêtez le moteur et laissez-le refroidir. En utilisant l'outil multifonction, retirez la bougie.
3. Enlevez toute la saleté autour de la bougie. Ne laissez aucune saleté pénétrer dans le cylindre. Remettez en place la bougie à l'aide d'une jauge d'épaisseur, remplacez et serrez.

### Filtre à air:

1. Vérifiez régulièrement le filtre à air.
2. Lavez le filtre à air avec de l'eau tiède et du détergent, puis séchez-le.
3. Remplacez le filtre s'il est endommagé.
4. L'éponge de filtre à air doit être remplacée après chaque 36 heures de travail.

# MODE D'EMPLOI

## ENFONCER UN POTEAU:

### Filtre à carburant:

Si le filtre à carburant est encrassé, la vitesse du conducteur de l'essence ralentira et cela réduira l'efficacité de la machine. Lors du nettoyage du filtre à carburant, nettoyez le réservoir de carburant.

### Carburateur:

Le réservoir de carburant et le carburateur sont généralement laissés avec de l'huile résiduelle. Ceci pourrait à la longue boucher la conduite d'huile, ce qui empêchera le moteur de fonctionner. Donc, si la machine n'a pas été utilisée pendant une longue période, assurez-vous de vider complètement ce réservoir. Pour ce faire, appuyez sur la poire d'amorçage du carburateur pour égoutter l'huile.

### Cylindre à impact:

Après avoir utilisé la machine pendant 50 heures, remplissez le cylindre d'impact avec de la graisse.

### Lubrification de la boîte de vitesses:

Ouvrez la boîte de vitesses et lubrifiez régulièrement le mécanisme avec du lubrifiant pour garantir une lubrification complète de l'engrenage.

### Vidange:

Assurez-vous de changer l'huile régulièrement car il y a beaucoup de pièces dans le moteur qui doivent être lubrifiés. Faire fonctionner le moteur avec un niveau d'huile bas peut l'endommager.

1. Videz l'huile usée lorsque le moteur est chaud. L'huile chaude s'écoule rapidement et complètement.
2. Placez un récipient approprié sous le moteur pour récupérer l'huile usée.
3. Retirez le bouchon du réservoir d'huile et videz l'huile dans le récipient en penchant le moteur vers le goulot de remplissage d'huile.

Pensez à éliminer l'huile à moteur usée de manière à respecter et préserver l'environnement. Ne la jetez pas à la poubelle, ne la versez pas par terre ou dans un égout.

4. Remettez le moteur en position normale, puis remplissez jusqu'au bord le réservoir à huile avec l'huile recommandée.
5. Remettez le bouchon du réservoir à huile convenablement.

### Silencieux:

Enlevez régulièrement la saleté à l'entrée et à la sortie du silencieux.

### Dissipateur thermique:

Enlevez régulièrement la poussière pour assurer le refroidissement du moteur.



# DÉPANNAGE

## GUIDE DE RÉOLUTION

Veillez lire attentivement le guide ci-dessous si vous rencontrez des problèmes ou rencontrez des problèmes avec votre appareil. Les informations couvrent et résolvent la majorité des problèmes fréquemment rencontrés.

Q : Il manque des pièces dans ma commande.

R : S'il semble y avoir des pièces manquantes dans votre commande, contactez notre service clientèle via les informations sur la page Contactez-nous dans les 7 jours qui suivent la réception de l'appareil.

Q : J'ai des difficultés à démarrer le moteur quand il est froid.

A : Vérifiez que le régulateur d'obstruction et l'interrupteur de démarrage / arrêt du moteur sont en bonne position de marche. Il pourrait également y avoir de l'humidité sur la bougie, si c'est le cas, vous devrez la sécher. Si la bougie produit une étincelle électrique, vous devrez la changer.

Il se peut également que trop de carburant ait été absorbé et vous devrez dans ce cas diminuer l'approvisionnement en carburant.

Q : J'ai des difficultés à redémarrer la machine après un arrêt soudain.

R : Peut-être qu'il n'y a plus de carburant, ou bien le carburateur est bouché. Si c'est le cas, vous devrez remplir le réservoir de carburant ou nettoyer le carburateur. Le filtre à carburant peut être bloqué et devra donc être nettoyé. Cependant, cette panne pourrait aussi survenir en raison de dépôts de carbone présents dans la bougie d'allumeur. Si c'est le cas, vous devrez retirer le dépôt de carbone.

Q : Mon mécanisme de marteau est coincé dans le boîtier.

A : Pour desserrer le mécanisme du marteau afin de le changer, il suffit de tourner le boîtier dans le sens inverse à celui de la fixation. Si le boîtier se coince, insérez une barre métallique dans le trou sur le boîtier et lui donner un petit coup. Cela devrait détacher le boîtier sans causer de dommages.

**POUR TOUT AUTRE PROBLÈME, VEUILLEZ CONTACTER NOTRE SERVICE D'ASSISTANCE CLIENTÈLE VIA LES INFORMATIONS SUR LA PAGE CONTACT.**



# SPEZIFIKATIONEN

## PRODUKTBESCHREIBUNG

Diese 4-Takt-Benzin-Pfahlramme wurde entwickelt, um Pfosten, Pfähle oder Pflöcke in den Boden zu schlagen. Die schlagkräftige Hammerwirkung von 1.350 Schlägen pro Minute treibt einen Pfosten innerhalb weniger Sekunden in den Boden.

Unsere einfach zu bedienende Benzin-Pfahlramme ist ein tragbares und leistungsstarkes Werkzeug und die perfekte Wahl, wenn Sie Pfosten, Zaunelemente, Schilder, Baumpfähle und vieles mehr in den Boden rammen möchten.

Die beiden Aufsätze ermöglichen es der Pfahlramme, nahezu jeden Pfosten zu befestigen.

**Wir von Monster Group UK verstehen, dass es sich bei diesem Kauf um ein neues und aufregendes Produkt handelt. Obwohl es verlockend ist, direkt mit der Arbeit anzufangen, lesen Sie bitte sorgfältig die Anweisungen durch, bevor Sie mit der Benutzung der Maschine beginnen.**

**Bitte beachten Sie: Für die Benutzung der Benzin-Pfahlramme ist eine persönliche Schutzausrüstung (PSA) Pflicht und muss vom Benutzer getragen werden.**

**Bitte lesen Sie vor der Inbetriebnahme die Sicherheitshinweise, um Verletzungen oder Schäden am Gerät zu vermeiden.**

## TECHNISCHE INFORMATIONEN

Treibstoff: Bleifreies Benzin

Öl: SAE10W-30 Öl

Gewicht: 20,2kg

Maximale Leistung und Geschwindigkeit: 900W(1.2HP) / 6500 r/min

Schlagfrequenz: 700-1.350 Schläge pro Minute

Aufprallleistung: Bis zu 60 Nm (41 ft lbs)

# SPEZIFIKATIONEN

## PRODUKTMERKMALE

Abmessungen der Pfahlramme: 975 mm L x 415 mm B x 350 mm H

Antrieb: 40 cm<sup>3</sup>

Kraftstofftankgröße: 0,75 l

Ölvolumen: 0,12 l

## LIEFERUMFANG

- 1 x Pfostenramme
- 2 x Adapterhülse
- 1 x Zündkerze
- 1 x Multi-Werkzeug
- 1 x Schraubendreher
- 1 x Schraubenschlüssel
- 3 x Inbusschlüssel
- 1 x Sechskantschlüssel

Die Haftung von Monster Group UK Limited ist auf den Handelswert des Produkts beschränkt.

# SPEZIFIKATION

## BESONDERHEITEN

- |                           |                              |                        |
|---------------------------|------------------------------|------------------------|
| 1) Start-/Stoppschalter   | 9) Hammergehäuse             | 17) Öleinfülldeckel    |
| 2) Griff                  | 10) Rammsockel               | 18) Multi-Werkzeug     |
| 3) Zündkerze              | 11) Rammsockel Abdeckung     | 19) Schraubendreher    |
| 4) Ansaugschalter         | 12) Schmieröl-Einfüllöffnung | 20) Zündkerze          |
| 5) Kraftstoff Zündhütchen | 13) Rücklaufstarter          | 21) Sechskantschlüssel |
| 6) Kraftstofftank         | 14) Luftfilter               | 22) Schraubenschlüssel |
| 7) Regelschalter          | 15) Steuerung Drosselklappe  | 23) Inbusschlüssel     |
| 8) Hebel Drosselklappe    | 16) Schalldämpfer            |                        |

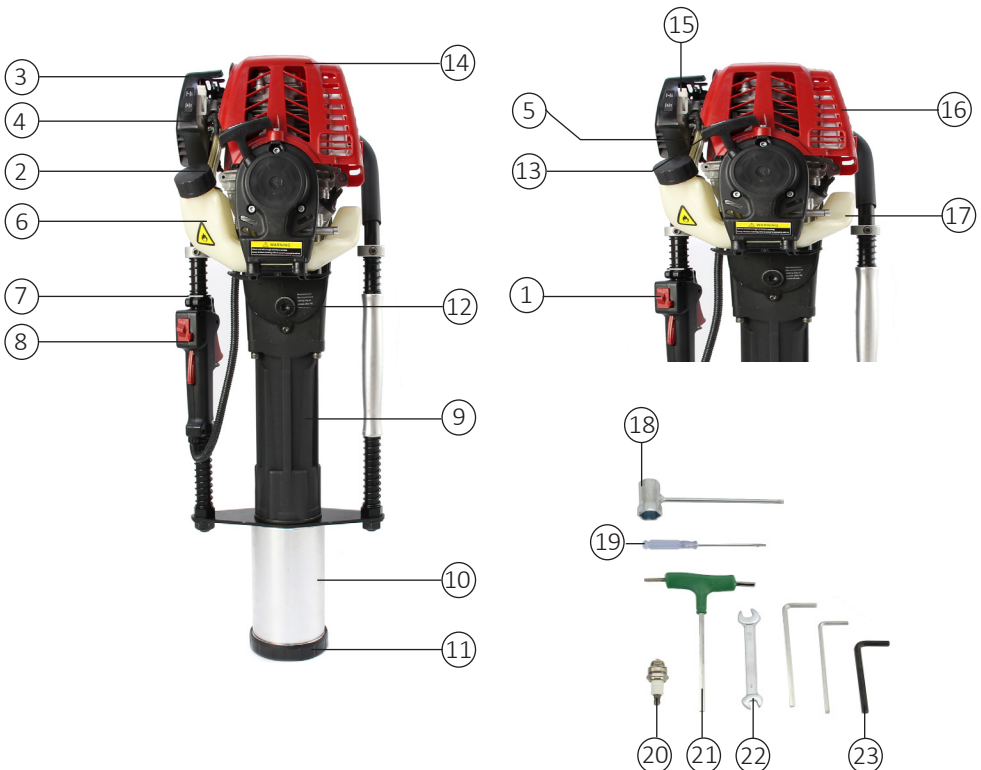

# SICHERHEITSHINWEISE

## SICHERES ARBEITEN

**Bitte lesen Sie die Sicherheitshinweise aufmerksam durch, um Verletzungen oder Schäden am Gerät zu vermeiden.**

Der Benutzer muss beim Betrieb dieser Maschine rutschfeste Sicherheitsschuhe, geeignete Kleidung, Augenschutz und Gehörschutz tragen.

Der Benutzer muss sich während der Bedienung hinter dem Griff befinden. Stellen Sie sicher, dass der Bediener eine stabile aufrechte Position einnimmt und seinen Körper im Gleichgewicht hält.

Betreiben Sie die Pfahlramme nicht, wenn Sie keinen festen Stand mit beiden Füßen am Boden haben. Stellen Sie sich bei der Arbeit niemals auf eine Leiter, einen Anhänger, einen Stuhl oder eine andere instabile Oberfläche.

Achten Sie darauf, dass Sie beim Bedienen der Maschine beide Hände benutzen.

Stellen Sie sicher, dass die Griffe frei von Fett und Öl sind.

Achten Sie auf die mögliche Verletzungsgefahr für sich selbst und Personen, die sich möglicherweise in Ihrer Umgebung befinden. Alle umstehenden Personen, Kinder und Tiere sollten mindestens 15 Meter entfernt sein.

Starten Sie den Motor nicht, wenn die Pfahlramme auf dem Boden liegt.

Stellen Sie den Motor ab, wenn Sie die Arbeit beendet haben.

Überprüfen Sie vor jedem Einsatz die Befestigungsschrauben auf festen Sitz. Wenn sie sich gelöst haben, müssen Sie sie wieder anziehen.

Verwenden Sie nur bleifreies Benzin.

Denken Sie daran: Benzin ist leicht entzündlich. Achten Sie darauf, dass Sie in einem gut belüfteten Umfeld auftanken.

Achten Sie darauf, dass beim Tanken der Kraftstoff nicht überläuft. Sollte er überlaufen, warten Sie, bis sich der Kraftstoff verflüchtigt hat, bevor Sie den Motor starten.

Achten Sie darauf, dass Sie den Kraftstofftankdeckel nach Gebrauch fest anziehen.

Lassen Sie dem Motor vor dem Tanken immer genügend Zeit zum Abkühlen.

Nur im Freien verwenden. Die Benzin-Pfahlramme muss ausreichend belüftet werden - die Abgase enthalten Kohlenmonoxid.

Achten Sie drauf, dass Sie die Pfahlramme nicht zu schnell beschleunigen oder abbremesen, da dies zu Schäden am Motor und am Werkstück führen kann.

Stellen Sie sicher, dass Sie die Zusammensetzung des Materials, mit dem Sie arbeiten möchten überprüft haben. Beachten Sie verdeckte Rohre oder Kabel und vermeiden Sie deren Beschädigung.

Beginnen Sie nicht mit dem Einrammen eines Pfostens, bevor der Zylinder den Boden berührt.

Betätigen Sie den Gashebel niemals, wenn sich die Ramme nicht auf einem Pfosten befindet und zwischen 5-10 kg Abwärtskraft auf die Griffe ausgeübt wird.

# BENUTZERHANDBUCH

## ERSTBETANKUNG

Der Antrieb muss mit Motoröl gefüllt werden.

1. Verwenden Sie bleifreies Benzin für den Kraftstofftank.
2. Verwenden Sie SAE10W-30 Öl für den Öltank. SAE10W-30 wird für den allgemeinen Gebrauch empfohlen. Andere Viskositäten, die in der Tabelle dargestellt sind, können verwendet werden, wenn die Durchschnittstemperatur in Ihrem Arbeitsbereich innerhalb des angegebenen Bereichs liegt.
3. An einem gut belüfteten Ort befüllen.
4. Füllen Sie nicht zu viel Motoröl oder bleifreies Benzin ein. Öl und Kraftstoff sollten den Einfüllstutzen ihrer separaten Einfüllöffnungen nicht überschreiten. Wenn Öl oder Benzin verschüttet wird, warten Sie, bis der Kraftstoff entfernt wurde oder sich vollständig verflüchtigt hat, und starten Sie den Motor dann neu.

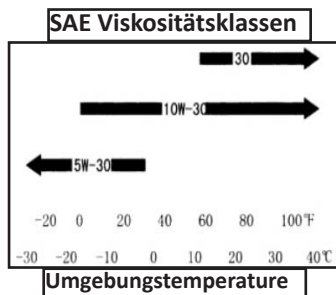

## BETRIEBSANLEITUNG

1. Bewegen Sie den Start-/Stop-Schalter auf START.
2. Stellen Sie die Choke-Steuerung auf die Position AUS.
3. Drücken Sie wiederholt auf die Zündhütchen, bis Sie sehen, dass der Kraftstoff durch den transparenten Schlauch vom Kraftstofftank zum Vergaser fließt. (Schließen Sie den Entlüfter, wenn sich der Motor im Kühlzustand befindet, und öffnen Sie den Entlüfter nur, wenn der Motor erhitzt ist.)
4. Stellen Sie das Gerät aufrecht und halten Sie den Bediengriff mit einer Hand, während Sie schnell am Rückstoßstarter ziehen. Der Motor sollte nach ein paar Zugbewegungen starten. Öffnen Sie den Entlüfter vollständig, sobald der Motor gestartet ist, und bringen Sie die Choke-Steuerung in die Position AN.
5. Lassen Sie die Maschine bis zu 5 Minuten im Leerlauf, um sie ausreichend zu erwärmen.
6. Sobald der Motor erwärmt ist, drücken Sie den Gashebel und halten Sie den Griff fest, während Sie die Pfahlramme langsam absenken, bis sie mit dem Pfosten in Kontakt tritt.
7. Um anzuhalten, lassen Sie den Gashebel los und drehen Sie den Start/Stop-Schalter auf STOP.

# BENUTZERHANDBUCH

## EINEN PFOSTEN IN DEN BODEN RAMMEN

1. Bringen Sie den Pfosten in die gewünschte Position, indem Sie ihn mit einem Hammer leicht in den Boden schlagen. Vergewissern Sie sich, dass der Pfosten stabil genug ist, um das Gewicht der Pfahlramme aufzunehmen.
  - Wenn Sie diesen Schritt in Gruppen durchführen, sparen Sie Zeit.
  - Sie können einen Führungsdraht verwenden, um eine gerade Zaunlinie zu erhalten.
2. Heben Sie die Pfahlramme über und auf den Pfosten. Stellen Sie sicher, dass sich der Pfosten in vertikaler Position befindet und der Pfostenantrieb auf einer parallelen Ebene zum Pfosten steht.
3. Stellen Sie sicher, dass der Bediener eine stabile aufrechte Position einnimmt und seinen Körper im Gleichgewicht hält.
4. Ziehen Sie die Pfahlramme mit 5-10 kg Abwärtskraft nach unten. Dadurch wird sichergestellt, dass das interne Schlagwerk in der richtigen Betriebsstellung eingerastet ist und unerwartete Bewegungen während der Arbeit reduziert werden.
5. Ziehen Sie vorsichtig am Gashebel, bis die Hammerwirkung zu spüren ist.
6. Nachdem der Pfosten, als in den Boden getrieben angesehen werden kann, betätigen Sie den Gashebel vollständig und treiben Sie den Pfosten in die gewünschte Tiefe.
7. Wenn der Pfosten nicht in den Boden eindringt, hören Sie mit der Arbeit auf. Legen Sie den Pfosten bei Seite und versuchen Sie es an einem anderen Platz erneut.
8. Sobald die gewünschte Tiefe erreicht ist, lassen Sie die Drosselklappe los, damit der Motor im Leerlauf läuft und die Hammermechanik gestoppt ist.
9. Gehen Sie zum nächsten Pfosten und wiederholen Sie die Arbeitsschritte.
10. Um die Maschine zu stoppen, stellen Sie den Start/Stop-Schalter auf STOP.

## WARTUNG

Die Zündkerze muss regelmäßig gewartet werden, um sicherzustellen, dass die Benzin-Pfahlramme korrekt startet. Dies sollte auch vor der ersten Verwendung nach der Lagerung zusammen mit einem frischen Kraftstoffgemisch erfolgen.

### Zündkerze:

1. Der richtige Luftspalt sollte 0,5 mm betragen.
2. Den Motor abstellen und abkühlen lassen. Entfernen Sie mit dem Multi-Werkzeug die Zündkerze.
3. Befreien Sie die Umgebung der Zündkerze von Schmutz. Lassen Sie keinen Schmutz in den Zylinder eindringen. Die Zündkerze mit einer Fühlerlehre wieder zusammendrücken, ersetzen und festziehen.

### Luftfilter:

1. Überprüfen Sie den Luftfilter regelmäßig.
2. Reinigen Sie den Luftfilter mit warmen Wasser und Reinigungsmittel und trocknen Sie ihn anschließend gründlich.
3. Ersetzen Sie den Filter, wenn er beschädigt ist.
4. Der Luftfilterschwamm sollte nach 36-stündiger Benutzung ausgetauscht werden.

# BENUTZERHANDBUCH

## WARTUNG

### Kraftstofffilter:

Wenn der Kraftstofffilter verstopft ist, verlangsamt sich die Geschwindigkeit der Benzinramme. Dies hat Einfluss auf die Pfosten. Beim Reinigen des Kraftstofffilters sollten Sie auch den Kraftstofftank reinigen.

### Vergaser:

Der Kraftstofftank und der Vergaser werden in der Regel mit Restöl belassen. Dabei kann es passieren, dass die Ölleitung verschlossen wird, wodurch der Motor nicht mehr funktioniert. Wenn die Maschine über einen längeren Zeitraum nicht benutzt werden soll, sollte der Kraftstoff vollständig entnommen werden. Durch Drücken des Vergaserzündhütchens wird das Öl abgelassen.

### Schlagkörper:

Nach 50 Arbeitsstunden sollten Sie den Schlagkörper mit Schmiermittel füllen.

### Getriebeschmierung:

Öffnen Sie das Getriebe und geben Sie regelmäßig Schmieröl auf das Antriebsrad, um eine vollständige Schmierung des Getriebes zu gewährleisten.

### Ölwechsel:

Achten Sie darauf, dass Sie das Öl regelmäßig wechseln, da sich viele Teile im Motor befinden, die geschmiert werden müssen. Das Betreiben des Motors mit einem niedrigen Ölstand kann zu Motorschäden führen.

1. Lassen Sie das Altöl ab, wenn der Motor noch warm ist. Warmes Öl läuft schnell und vollständig ab.
2. Stellen Sie einen geeigneten Behälter unter den Motor, um das Altöl aufzufangen.
3. Entfernen Sie den Öleinfülldeckel/Messstab und lassen Sie das Öl in den Behälter ab, indem Sie den Motor in Richtung Öleinfüllstutzen kippen. Bitte entsorgen Sie das gebrauchte Motoröl umweltgerecht. Nicht in den Behälter werfen, auf den Boden oder in einen Abfluss gießen
4. Wenn sich der Motor in einer waagerechten Position befindet, füllen Sie ihn bis zur Unterkante der Öleinfüllöffnung mit dem empfohlenen Öl.
5. Den Öleinfülldeckel/Messstab wieder fest montieren.

### Schalldämpfer:

Entfernen Sie regelmäßig Schmutz am Ein- und Ausgang des Schalldämpfers.

### Zylinderkühlkörper:

Entfernen Sie regelmäßig Staub, um die Kühlung des Zylinders zu gewährleisten.



# FEHLERBEHEBUNG

## PROBLEMLÖSUNG

Bitte lesen Sie die folgende Hinweise, wenn Sie Probleme oder Fehler mit Ihrem Gerät haben. Diese Informationen decken die meisten häufig gestellten Fragen ab und lösen sie.

**Frage:** In meiner Bestellung fehlen Teile.

**Antwort:** Wenn in Ihrem Paket ein Teil fehlt, wenden Sie sich innerhalb von 7 Tagen nach Erhalt an unser Kundendienstteam (Kontaktdaten auf der Seite „Treten Sie mit uns in Kontakt“).

**Frage:** Ich habe Schwierigkeiten, den Motor im kalten Zustand zu starten.

**Antwort:** Überprüfen Sie die Position der Choke-Steuerung und den Motor-Start-/Stoppsschalter auf korrekte Position. Es kann auch sein, dass die Zündkerze feucht geworden ist. In diesem Fall müssen Sie die Zündkerze trocknen. Wenn die Zündkerze eine elektrische Zündung erzeugt, müssen Sie die Zündkerze austauschen. Ein weiterer Grund kann sein, dass zu viel Kraftstoff aufgenommen wurde und Sie die Kraftstoffzufuhr verringern müssen.

**Frage:** Ich habe Schwierigkeiten, die Maschine nach einem unerwarteten Stillstand neu zu starten.

**Antwort:** Es kann sein, dass Sie keinen Kraftstoff mehr haben oder der Vergaser blockiert ist. In diesem Fall müssen Sie den Kraftstofftank nachfüllen oder den Vergaser reinigen. Der Kraftstofffilter kann verstopft sein und muss daher gereinigt werden. Ein weiterer Grund könnte sein, dass sich zu viel Kohlenstoff in der Zündkerze abgelagert hat. Wenn dies der Fall ist, müssen die Kohlenstoffablagerung entfernt werden.

**Frage:** Mein Hammermechanismus steckt im Gehäuse fest.

**Antwort:** Um den Hammermechanismus zum Wechseln zu lösen, drehen Sie das Gehäuse einfach aus der Halterung. Wenn das Gehäuse festsitzt, stecken Sie die Metallstange in die Löcher im Gehäuse und klopfen Sie leicht darauf. Dadurch sollte das Gehäuse vom Hauptkörper gelöst werden, ohne dass es zu Schäden kommt.

**FÜR ALLE ANDEREN FRAGEN WENDEN SIE SICH BITTE AN  
UNSEREN KUNDENDIENST ÜBER DIE DETAILS AUF DER  
KONTAKTSEITE.**



# ESPECIFICACIONES

## DESCRIPCIÓN DEL PRODUCTO

La Clavadora de Postes a Gasolina de 4 Tiempos está diseñada para clavar postes, estacas y piquetas en el suelo. El alto impacto del martillo de 1350 BPM permite clavar un poste en el suelo en cuestión de segundos.

Nuestra clavadora de postes a gasolina es una herramienta portátil y potente, y la elección perfecta para postes de conducción, postes de vallado, rótulos y estacas para árboles, entre otros.

Los dos mangos permiten que la máquina se adapte a casi cualquier poste.

Nosotros en Monster Group UK entendemos que esta es una nueva y emocionante compra, y aunque es tentador ponerse manos a la obra con ella, le rogamos que lea atentamente estas instrucciones antes de empezar a utilizar la máquina.

Por favor, tenga en cuenta que la clavadora de postes a gasolina está diseñada para ser utilizada por una persona competente. El operador de este equipo debe usar equipo de protección individual (EPI).

Por favor, consulte y lea las Instrucciones de Seguridad y las Prácticas de Trabajo Seguras para garantizar la prevención de lesiones o daños en el dispositivo antes de comenzar.

## INFORMACIÓN TÉCNICA

Combustible: Gasolina sin plomo

Aceite: Aceite SAE10W-30

Peso: 20,2kg

Potencia y velocidad máximas: 900W(1.2HP)/6500r/min

Frecuencia de impacto: 700~1350BPM

Energía del impacto: Hasta 41 ft lbs

# ESPECIFICACIONES

## ESPECIFICACIONES DEL PRODUCTO

Dimensiones de la clavadora de postes: 975mm L x 415mm Ancho x 350mm Alto

Motor: 40cc

Depósito de combustible: 0,75L

Capacidad de aceite: 0,12L

## CONTENIDO DEL ARTÍCULO

1 x Clavadora de Postes

2 x Manguito de fijación del rodamiento

1 x Bujía de encendido

1 x Multiherramientas

1 x Destornillador

1 x Llave

3 x Llave Allen

1 x Llave hexagonal

La responsabilidad de Monster Group UK Limited estará limitada únicamente al valor comercial del producto.

# ESPECIFICACIONES

## CARACTERÍSTICAS DEL PRODUCTO

- |                            |                                      |                                |
|----------------------------|--------------------------------------|--------------------------------|
| 1) Interruptor start/stop  | 9) Carcasa del martillo              | 17) Tapón de llenado de aceite |
| 2) Mangos                  | 10) Encastre para postes             | 18) Multiherramienta           |
| 3) Bujía de encendido      | 11) Carcasa del encastre para postes | 19) Destornillador             |
| 4) Interruptor de aliment  | 12) Puerto de llenado de lubricante  | 20) Bujía de encendido         |
| 5) Pera de cebado de comb  | 13) Arrancador de retroceso          | 21) Hex key                    |
| 6) Depósito de combustible | 14) Filtro de aire                   | 22) Llave                      |
| 7) Interruptor regulador   | 15) Control del estrangulador        | 23) Llave Allen                |
| 8) Palanca de aceleración  | 16) Silenciador                      |                                |

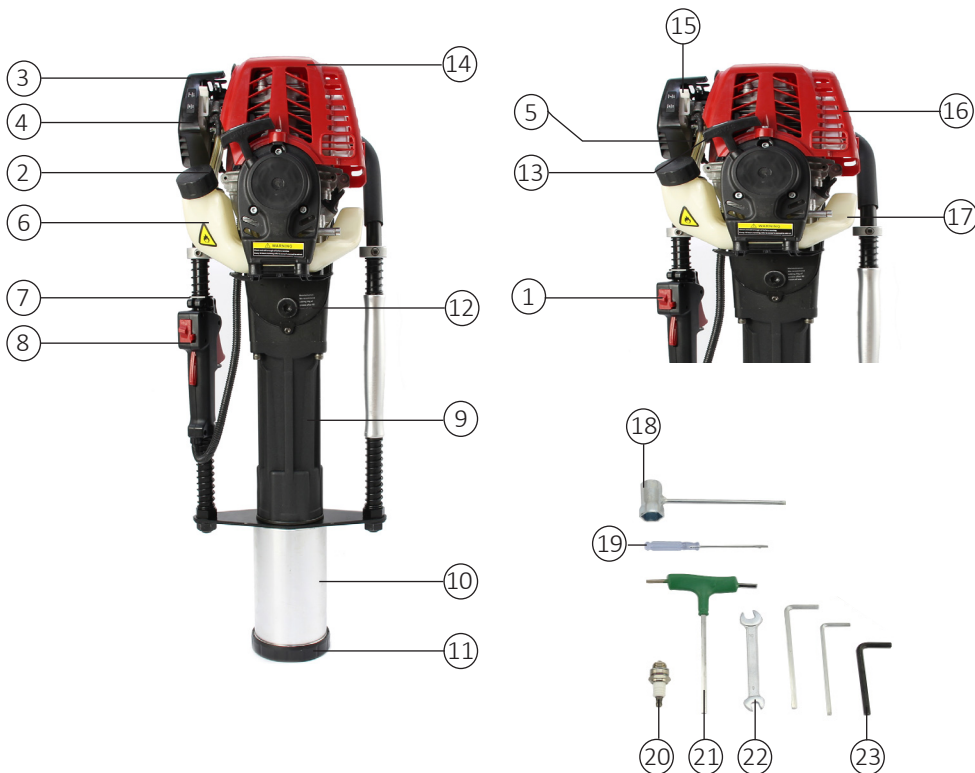

# CONSEJOS DE SEGURIDAD

## PRÁCTICAS DE TRABAJO SEGURAS

**Por favor, lea las siguientes Prácticas de Trabajo Seguras para prevenir lesiones o daños al equipo.**

El operador debe llevar calzado de seguridad antideslizante, ropa adecuada, gafas de sol, etc. y protección auditiva durante el funcionamiento de la máquina.

El usuario debe estar detrás de la manija cuando esté operando. Asegúrese de que el operador mantiene una posición de pie estable y mantiene su peso corporal equilibrado.

No use nunca la clavadora de postes a menos que ambos pies estén firmemente apoyados el suelo. No se coloque nunca en una escalera, remolque, silla o cualquier otra superficie que no sea estable.

Asegúrese de usar siempre ambas manos al operar la máquina.

Asegúrese de que los mangos estén libres de grasa y aceite.

Tenga en cuenta el riesgo de lesionarse a sí mismo y a posibles transeúntes.

Cualquier transeúnte, niño o mascota debe estar a una distancia mínima de 15 m.

No arranque el motor si la clavadora de postes está tendida en el suelo.

Apague el motor cuando haya terminado de usarla.

Antes de cada uso, compruebe que los tornillos están bien fijados. Si hay alguno suelto, deberá apretarse antes.

Emplee sólo gasolina sin plomo.

La gasolina es altamente inflamable. Asegúrese de repostar en un lugar bien ventilado.

Rellene el depósito sobre una superficie plana, evite derramar gasolina sobre el motor. Si se le derrama, limpie y deje evaporar la gasolina antes de volver a arrancar.

Asegúrese de que el tapón del depósito de carburante está bien cerrado antes de volverlo a utilizar.

Deje siempre que el motor se enfríe antes de repostar.

Usar sólo en exteriores. La clavadora de postes a gasolina necesita ventilación, las emisiones contienen monóxido de carbono. No acelere ni frene rápidamente, ya que podría dañar el motor y la pieza de trabajo.

Asegúrese de haber comprobado la composición del material que va a utilizar. Identifique y evite tuberías o cables ocultos.

No clave nunca un poste hasta que el cañón toque el suelo.

No active nunca el acelerador a menos que la clavadora de postes esté en un poste, y se esté ejerciendo una fuerza de 5-10 kg hacia abajo sobre los mangos.

# GUÍA DEL USUARIO

## PRIMER REPOSTAJE

El motor debe llenarse de aceite.

1. Use gasolina sin plomo como combustible.
2. Use aceite SAE10W-30 para el depósito de aceite. Se recomienda usar SAE10W-30 por norma general. Se pueden usar otros fluidos, mostrados en la tabla, cuando la temperatura media del lugar se encuentre dentro del rango indicado.
3. Repostar en un lugar bien ventilado.
4. No añada demasiado aceite ni gasolina sin plomo. El aceite y la gasolina no deben sobrepasar el cuello de las bocas de llenado. Si se derrama aceite o gasolina, espere hasta que se retire el combustible o se evapore por completo antes de arrancar el motor.

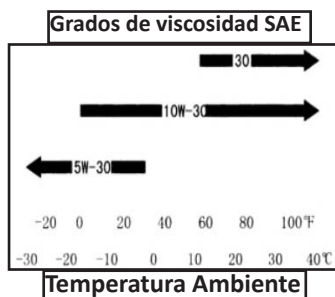

## INSTRUCCIONES DE FUNCIONAMIENTO

1. Pulse el interruptor Start/Stop para ARRANCAR (START).
2. Coloque el control del estrangulador en la posición OFF (apagado).
3. Presione repetidamente la pera de cebado hasta que vea el fluido de combustible ir a través de la manguera transparente desde el depósito de combustible hasta el carburador. (Cierre el orificio de ventilación cuando el motor esté en estado de enfriamiento y abra únicamente el orificio de ventilación cuando el motor esté caliente.)
4. Coloque la máquina en posición vertical y sostenga el mango con una mano mientras tira rápidamente del arranque del retroceso. El motor arrancará después de unos pocos tirones. Abra completamente el orificio de ventilación una vez que el motor haya arrancado y mueva el control del estrangulador a la posición ON.
5. Mantenga la máquina inactiva durante 5 minutos para calentarla.
6. Una vez calentado el motor, apriete la palanca del acelerador y sostenga firmemente el mango mientras baja lentamente la Clavadora de Postes y entra en contacto con un poste.
7. Para parar, suelte el acelerador y ponga el interruptor de Start/Stop en STOP.

# BENUTZERHANDBUCH

## CLAVADO DE POSTES

1. Coloque el poste en la posición deseada golpeándolo ligeramente con un martillo contra el suelo. Asegúrese de que el poste esté lo suficientemente estable para soportar el peso de la clavadora de postes.
  - Hacer este paso con varios postes a la vez, le ahorrará tiempo.
  - Puede utilizar una alambreada de guía para mantener el vallado recto.
2. Levante la Clavadora de Postes y colóquela sobre el poste. Asegúrese de que el poste esté vertical y que la máquina esté en paralelo al poste.
3. Asegúrese de que el operador mantiene una posición estable y equilibrada.
4. Aplique una fuerza de unos 5-10 kg hacia abajo. Esto garantiza que el mecanismo interno del martillo encaje en la posición de funcionamiento correcta y reduce los movimientos inesperados durante el trabajo.
5. Apriete levemente el gatillo del acelerador hasta que sienta la acción del martillo.
6. Una vez que vea que el poste se ha clavado en el suelo, oprima completamente el gatillo del acelerador y empuje el poste hasta la profundidad deseada.
7. Si el poste no se hunde en el suelo, deje de empujar, desplace el poste e inténtelo de nuevo.
8. Una vez alcanzada la profundidad deseada, suelte el acelerador para que el motor quede al ralentí y la acción del martillo se detenga.
9. Pase al siguiente poste y repita el proceso.
10. Para detener la máquina, ponga el interruptor Start/Stop en STOP.

## MANTENIMIENTO

Es necesario realizar un mantenimiento periódico en la bujía para asegurarse de que el motor de la máquina arranque correctamente. Esto también debe hacerse antes del primer uso.

### Bujía de encendido:

1. La brecha de aire adecuada debe ser de 0,5 mm.
2. Detenga el motor y deje que se enfríe. Retire la bujía de encendido con la ayuda de la multiherramienta.
3. Limpie cualquier suciedad alrededor de la bujía. No deje que entre suciedad en el cilindro. Vuelva a tapar la bujía con un calibrador, reemplácela y apriétela.

### Filtro de aire:

1. Compruebe regularmente el filtro de aire.
2. Limpie el filtro de aire con agua tibia y detergente, y luego séquelo bien.
3. Sustituya el filtro si está dañado.
4. La esponja del filtro de aire debe ser reemplazada tras 36 horas de trabajo.

# GUÍA DEL USUARIO

## MANTENIMIENTO

### Filtro de combustible:

Si el filtro de combustible se obstruye, la velocidad de la máquina se ralentizará y el impacto sobre los postes será débil. Cuando limpie el filtro de combustible, limpie el depósito de combustible.

### Carburador:

El depósito de combustible y el carburador suelen quedar con aceite residual. Esto puede acabar obstruyendo la línea de aceite, deteniendo el funcionamiento del motor. Así pues, si la máquina no ha estado en uso durante un largo período de tiempo, asegúrese de sacar todo el combustible. Para ello, presione la pera de cebado del carburador para drenar el aceite.

### Cilindro de impacto:

Una vez transcurridas 50 horas de trabajo, llene el cilindro de impacto con grasa.

### Lubricación de la caja de cambios:

Abra la caja de cambios y lubrique regularmente el engranaje de transmisión con aceite lubricante para garantizar la lubricación completa del engranaje.

### Cambio de aceite:

Asegúrese de cambiar el aceite regularmente, ya que hay muchas piezas del motor que necesitan ser lubricadas. Hacer funcionar el motor con un nivel de aceite bajo puede causar daños en el motor.

1. Vacíe el aceite usado cuando el motor esté caliente. El aceite caliente se drena de forma rápida y completa.
2. Coloque un recipiente debajo del motor para recoger el aceite usado.
3. Retire el tapón y vacíe el aceite en el recipiente inclinando el motor hacia la boca de llenado de aceite.

Deseche el aceite de motor usado respetando el medio ambiente. No lo tire en el contenedor, lo vierta en el suelo o en un desagüe.

4. Con el motor nivelado, llene el depósito de aceite hasta el borde inferior de la boca de llenado con el aceite recomendado.

5. Vuelva a colocar el tapón de forma segura.

### Silenciador:

Elimine regularmente la suciedad de la entrada y salida del silenciador.

### Disipador de calor del cilindro:

Elimine el polvo con regularidad para garantizar la refrigeración del cilindro.



# SOLUCIÓN DE PROBLEMAS

## GUÍA DE RESOLUCIÓN

Por favor, lea la siguiente guía si tiene algún problema o fallo con su dispositivo. La información abarca y resuelve la mayoría de las preguntas más frecuentes.

P: Faltan partes de mi pedido.

R: Si parece que falta alguna parte de su paquete, póngase en contacto con nuestro equipo de atención al cliente a través de los detalles de contacto de la página Contacto en un plazo de 7 días a partir de la recepción.

P: Tengo dificultades para arrancar el motor en su estado de enfriamiento.

R: Compruebe la posición del control del estrangulador y que el interruptor de arranque/parada del motor esté en la posición correcta. También es posible que haya humedad en la bujía de encendido, si es el caso, seque la bujía de encendido. Si la bujía produce una chispa eléctrica, deberá reemplazarla. También puede ser que se haya absorbido demasiado combustible, y tendrá que disminuir el suministro de combustible.

P: Tengo dificultades para reiniciar la máquina después de una parada repentina.

R: El combustible puede haberse agotado o el carburador estar bloqueado. Si es el caso, deberá volver a llenar el depósito de combustible o limpiar el carburador. El filtro de combustible puede estar bloqueado y, por lo tanto, deberá limpiarse. Sin embargo, podría deberse a que hay demasiado depósito de carbono en el tapón del mechero, si es el caso, tendrá que eliminar el depósito de carbono.

Q: El mecanismo del martillo está atascado en la carcasa.

A: Para aflojar el mecanismo del martillo y cambiarlo, desencaje la carcasa de la fijación. Si la carcasa se atasca, inserte la barra metálica en los orificios de la carcasa y déle un golpecito. Esto debería separar la carcasa del cuerpo principal sin causar ningún daño.

**PARA CUALQUIER OTRO PROBLEMA, PÓNGASE EN CONTACTO  
CON NUESTRO DEPARTAMENTO DE ATENCIÓN AL CLIENTE A  
TRAVÉS DE LOS DETALLES DE LA PÁGINA DE CONTACTO.**

# SPECIFICAZIONE

## DESCRIZIONE DEL PRODOTTO

Il 4 Post Stroke Petrol Post Driver è progettato per battere pali, picchetti o picchetti nel terreno. l'azione del martello ad alto impatto di 1350 BPM spingerà un palo nel terreno in pochi secondi.

Il nostro facile da usare Petrol Post Driver è uno strumento portatile e potente, e la scelta perfetta per pilastri di guida, paletti di scherma, cartelli e picchetti tra gli altri oggetti.

i due manicotti dell'adattatore consentiranno al conducente del palo di adattarsi a quasi tutti i messaggi.

**Noi di Monster Group UK comprendiamo che si tratta di un acquisto nuovo ed entusiasmante, e sebbene sia allettante rimanere bloccati, si prega di leggere attentamente queste istruzioni prima di iniziare a utilizzare la macchina.**

**Nota: il distributore di benzina è progettato per essere utilizzato da una persona competente. I dispositivi di protezione individuale (DPI) devono essere indossati dall'operatore di questa apparecchiatura.**

**Si prega di fare riferimento e leggere i consigli di sicurezza, le pratiche di lavoro sicuro per garantire la prevenzione di lesioni o danni al dispositivo prima di iniziare.**

## INFORMAZIONI TECNICHE

Carburante: benzina senza piombo

Olio: olio SAE10W-30

Peso: 20,2 kg

Potenza e velocità massime: 900 W (1,2 HP) / 6500 giri / min

Frequenza di impatto: 700 ~ 1350 BPM

Energia di impatto: fino a 41 piedi lbs

# SPECIFICAZIONE

## SPECIFICHE DEL PRODOTTO

Dimensions of Post Driver: 975mm L x 415mm W x 350mm H

Engine: 40cc

Fuel tank size: 0.75L

Oil capacity: 0.12L

## CONTENUTO DELL'ARTICOLO

1 x Post Driver

2 x Bussola di trazione

1 x Candela

1 x Multi-strumento

1 x Cacciavite

1 x Chiave

3 x Chiave a brugola

1 x Chiave esagonale

La responsabilità di Monster Group UK Limited sarà limitata al solo valore commerciale del prodotto.

# SPECIFICAZIONE

## CARATTERISTICHE DEL PRODOTTO

- |  |   |                            |
|--|---|----------------------------|
| 1) Interruttore Start / Stop           | 9) Custodia per martello                        | 17) Tappo riempimento olio |
| 2) Maniglia                            | 10) Presa accatastamento                        | 18) Multi-strumento        |
| 3) Candela                             | 11) Coperchio della presa accatastamento        | 19) Screwdriver            |
| 4) Interruttore di aspirazione         | 12) Porta di riempimento dell'olio lubrificante | 20) Candela                |
| 5) Bulbo di adescamento del carburante | 13) Avvitatore di bobina                        | 21) Chiave esagonale       |
| 6) Serbatoio di carburante             | 14) Filtro dell'aria                            | 22) Chiave inglese         |
| 7) Interruttore di regolazione         | 15) Controllo dello starter                     | 23) Chiave a brugola       |
| 8) Leva dell'acceleratore              | 16) Silenziatore                                |                            |

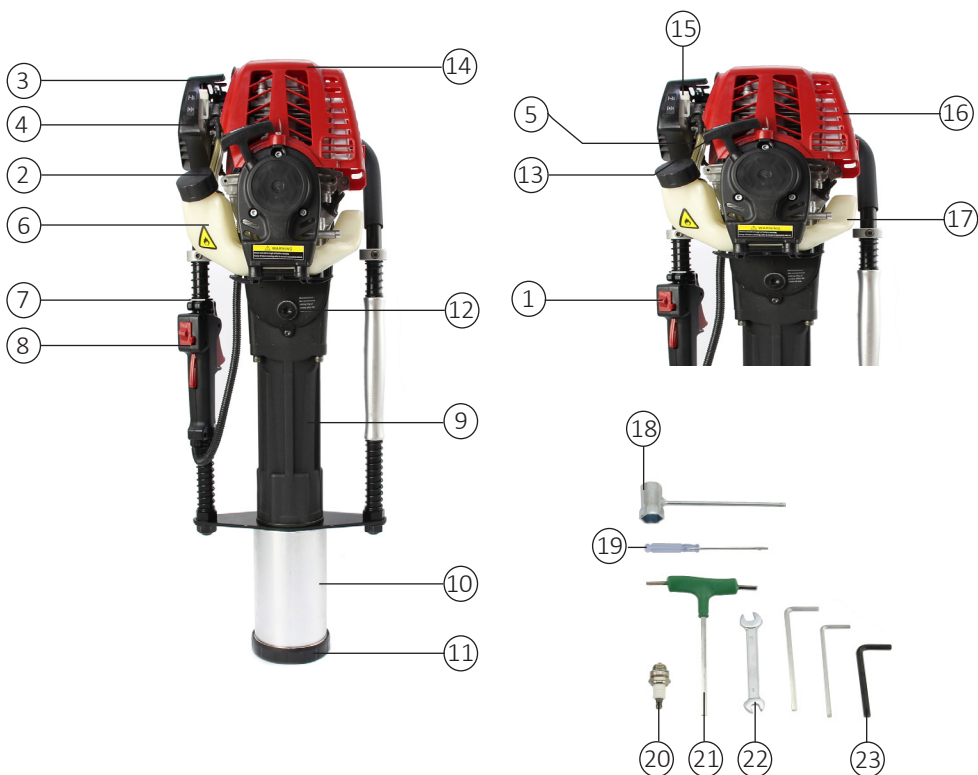

# CONSIGLI SULLA SICUREZZA

## PRATICA DI LAVORO SICURA

**Leggere le pratiche di lavoro in sicurezza per garantire la prevenzione di lesioni o danni al dispositivo.**

L'operatore deve indossare scarpe antinfortunistiche antiscivolo, indumenti adeguati, protezione per gli occhi e protezione dell'udito durante l'uso di questa macchina.

L'utente deve stare dietro la maniglia durante il funzionamento. Assicurarsi che l'operatore mantenga una posizione eretta stabile e mantenga equilibrato il proprio peso corporeo.

Non utilizzare mai il post driver a meno che entrambi i piedi non siano a contatto con il suolo, non sostare mai su una scala, un rimorchio, una sedia o qualsiasi altra superficie diversa da un terreno stabile.

Assicurarsi di utilizzare entrambe le mani durante il funzionamento della macchina.

Assicurarsi che le impugnature siano prive di grasso e olio.

Sii consapevole del rischio di lesioni a te stesso e ai possibili astanti. Eventuali astanti, bambini o animali domestici devono trovarsi ad almeno 15 metri di distanza.

Non avviare il motore se l'autista postale si trova a terra.

Spegnere il motore al termine del funzionamento.

Prima di ogni utilizzo, controllare la tenuta delle viti di fissaggio. Perdo, devi riserrare.

Utilizzare solo benzina senza piombo.

La benzina è altamente infiammabile. Assicurati di rifornire di carburante in un ambiente ben ventilato.

Non traboccare la macchina con carburante. Se trabocca, attendere che il carburante si volatilizzi prima di avviare il motore.

Assicurarsi di serrare il coperchio del serbatoio del carburante dopo l'uso.

Lasciare sempre raffreddare il motore prima del rifornimento.

Utilizzare solo all'aperto. Petrol Post Driver necessita di ventilazione: le emissioni contengono monossido di carbonio.

Non accelerare o frenare rapidamente in quanto ciò potrebbe causare danni al motore e al pezzo.

Assicurati di aver verificato la composizione del materiale su cui lavorare. Identificare ed evitare tubi o cavi nascosti.

Non guidare mai un palo finché la canna non tocca il suolo.

Non azionare mai l'acceleratore a meno che il post driver non si trovi su un palo e tra le maniglie si eserciti una forza verso il basso tra 5-10 kg.

# GUIDA UTENTE

## PRIMO RIFORNIMENTO

Il motore dovrà essere riempito di olio.

1. Utilizzare benzina senza piombo per il serbatoio del carburante
2. Utilizzare olio SAE10W-30 per il serbatoio dell'olio. SAE10W-30 è raccomandato per uso generale. Altre viscosità mostrate nella tabella possono essere utilizzate quando la temperatura media nella propria area rientra nell'intervallo indicato.
3. Aggiungi in un luogo ben ventilato.
4. Non aggiungere troppo olio o benzina senza piombo. L'olio e la benzina non devono superare il collo dei rispettivi fori di riempimento. In caso di perdite di olio o benzina, attendere fino alla rimozione del carburante o alla completa volatilizzazione, quindi riavviare il motore.

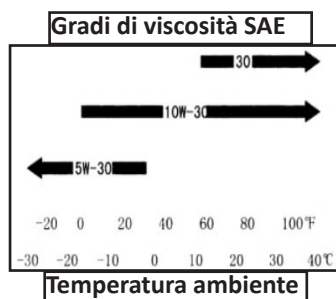

## Istruzioni operative

1. Premere l'interruttore Start / Stop su START.
2. Mettere il comando choke in posizione OFF.
3. Premere ripetutamente il bulbo di adescamento fino a vedere il flusso di carburante attraverso il tubo trasparente dal serbatoio del carburante al carburatore. (Chiudere la presa d'aria quando il motore è nello stato di raffreddamento e aprire la presa d'aria solo quando il motore è riscaldato.)
4. Mettere la macchina in posizione verticale e tenere la maniglia operativa con una mano mentre si tira rapidamente il motorino di avviamento. Il motore dovrebbe avviarsi dopo alcune tirate. Aprire completamente lo sfiato dell'aria una volta avviato il motore e spostare il comando dell'aria nella posizione ON.
5. Effettuare fino a 5 minuti di funzionamento al minimo per riscaldare la macchina.
6. Una volta che il motore si è riscaldato, premere la leva dell'acceleratore e tenere saldamente l'impugnatura mentre si abbassa lentamente il Post Driver e si mette in contatto con un palo.
7. Per interrompere, rilasciare l'acceleratore e ruotare l'interruttore Start / Stop su STOP.

# GUIDA UTENTE

## GUIDARE IN UN POST:

1. 1. Posizionare il palo nella posizione desiderata battendo leggermente il palo nel terreno con un martello. Assicurati che il palo sia abbastanza stabile da sostenere il peso del Post Driver.
  - Eseguire questo passaggio in batch farà risparmiare tempo.
  - È possibile utilizzare un filo guida per mantenere una linea di recinzione dritta.
2. Sollevare e riaccendere il Post Driver sul palo. Accertarsi che il palo sia in posizione verticale e che il conducente del palo sia su un piano parallelo al palo.
3. Assicurarsi che l'operatore mantenga una posizione eretta stabile e mantenga equilibrato il proprio peso corporeo.
4. Abbassare il Post Driver con 5-10 kg di forza verso il basso. Ciò garantisce che il meccanismo a martello interno sia inserito nella posizione operativa corretta e riduce i movimenti imprevisti durante la guida.
5. Tirare delicatamente il grilletto dell'acceleratore fino a quando non si avverte l'azione del martello.
6. Una volta che il palo può essere visto come guidato nel terreno, premere a fondo il grilletto dell'acceleratore e guidare il palo alla profondità desiderata.
7. Se il palo non guida nel terreno, smettere di guidare e spostare il palo lungo e riprovare.
8. Una volta raggiunta la profondità desiderata, rilasciare l'acceleratore in modo che il motore giri al minimo e l'azione del martello si sia fermata.
9. Passa al prossimo post e ripeterlo.
10. Per arrestare la macchina, premere l'interruttore Start / Stop su STOP.

## MANUTENZIONE

Periodical maintenance is required on the Spark Plug to make sure the Petrol Post Driver starts correctly. This should also be done before the first use after storage, along with a fresh fuel mix.

### Spark Plug:

1. The correct air gap should be 0.5mm.
2. Stop the engine and allow it to cool. Using the mutli-tool remove the spark plug.
3. Clean any dirt from around the spark plug. Do not let any dirt enter the cylinder. Re-gap the spark plug using a Feeler Gauge, replace and tighten.

### Air Filter:

1. Check the air filter regularly.
2. Clean the air filter with warm water and detergent, and then dry it thoroughly.
3. Replace the filter if it is damaged.
4. The air filter sponge should be replaced after 36 hours of work.

# GUIDA UTENTE

## MANUTENZIONE

### Filtro del carburante:

Se il filtro del carburante è intasato, la velocità del conducente della benzina rallenterà e avrà un impatto debole sui pali. Quando si pulisce il filtro del carburante, pulire il serbatoio del carburante.

### Carburatore:

Il serbatoio del carburante e il carburatore vengono generalmente lasciati con olio residuo. Questo finirà per tappare la linea dell'olio che impedirà al motore di funzionare. Pertanto, se la macchina non è stata utilizzata per un lungo periodo di tempo, assicurarsi di scaricare completamente il carburante. A tale scopo, premere il bulbo di adescamento del carburatore per scaricare l'olio.

### Cilindro di impatto:

Dopo aver lavorato per 50 ore accumulate, riempire il cilindro di impatto con grasso.

### Lubrificazione del cambio:

Aprire la scatola del cambio e lubrificare periodicamente la trasmissione con olio lubrificante per garantire la completa lubrificazione della trasmissione.

### Cambio olio:

Assicurati di cambiare l'olio regolarmente poiché ci sono molte parti nel motore che devono essere lubrificate. Il funzionamento del motore con un livello dell'olio basso può causare danni al motore.

1. Scaricare l'olio usato a motore caldo. L'olio caldo si scarica rapidamente e completamente.
2. Collocare un contenitore adatto sotto il motore per raccogliere l'olio esausto.
3. Rimuovere il tappo del bocchettone di riempimento dell'olio / astina di livello e scaricare l'olio nel contenitore inclinando il motore verso il bocchettone di riempimento dell'olio. Smaltire l'olio motore usato in modo compatibile con l'ambiente. Non gettare nel cestino, versare a terra o scaricare uno scarico.
4. Con il motore in posizione orizzontale, riempire fino al bordo inferiore del foro di riempimento dell'olio con l'olio raccomandato.
5. Reinstallare saldamente il tappo di riempimento / astina di livello olio

### Silenziatore:

Rimuovere regolarmente lo sporco sull'ingresso e sull'uscita della marmitta.

### Dissipatore di calore del cilindro:

Rimuovere regolarmente lo sporco sull'ingresso e sull'uscita della marmitta.



# RISOLUZIONE DEI PROBLEMI

## GUIDA ALLA RISOLUZIONE

Si prega di leggere la guida di seguito in caso di problemi o guasti con il dispositivo. Le informazioni coprono e risolvono la maggior parte delle domande frequenti.

D: Mancano parti del mio ordine.

A: Se nel pacchetto sembra che manchi una parte, contattare il nostro team di assistenza clienti tramite i dettagli nella pagina Contattaci entro 7 giorni dal ricevimento.

D: Ho difficoltà ad avviare il motore nel suo stato di raffreddamento.

A: Controllare la posizione di controllo dello starter e l'interruttore di avvio / arresto del motore è nella posizione corretta. Potrebbe esserci anche umidità sulla candela se questo è il caso sarà necessario asciugare la candela dell'accenditore. Se la candela produce una scintilla elettrica, sarà necessario sostituire la candela di accensione. Potrebbe anche essere stato assorbito troppo carburante e dovresti ridurre la fornitura di carburante.

D: Ho difficoltà a riavviare la macchina dopo un arresto improvviso.

A: Il carburante potrebbe essere esaurito o il carburatore è bloccato. In tal caso, è necessario riempire nuovamente il serbatoio del carburante o pulire il carburatore. Il filtro del carburante potrebbe essere bloccato e dovrà pertanto essere pulito. Tuttavia, potrebbe essere dovuto alla presenza di un eccessivo deposito di carbonio nella spina dell'accenditore, in tal caso, sarà necessario rimuovere il deposito di carbonio.

Q: Il mio meccanismo a martello è bloccato nella custodia.

A: Per allentare il meccanismo a martello per cambiarlo, basta ruotare l'involucro fuori dal fissaggio. Se l'involucro si blocca, inserire la barra di metallo nei fori sull'involucro e dargli un colpo. Questo dovrebbe staccare l'involucro dal corpo principale senza causare danni.

**PER TUTTI GLI ALTRI PROBLEMI, CONTATTARE IL NOSTRO  
SERVIZIO DI ASSISTENZA CLIENTI TRAMITE I DETTAGLI NELLA  
PAGINA CONTATTI**



# OMSCHRIJVING

## PRODUCT OMSCHRIJVING

The Viertakt Benzine Palenrammer is ontworpen om palen, staken of pinnen in de grond te slaan. Met de hoge impact hamer actie met 1350 omwentelingen per minuut ramt u een paal in seconden de grond in.

Onze gebruiksvriendelijke Benzine Palenrammer is een draagbaar en krachtig gereedschap en de perfect keuze om o.a. palen, pinnen, borden en boomstaken de grond in te rammen.

De twee meegeleverde adaptors zorgen ervoor dat de Palenrammer op bijna elke paal past.

Wij als Monster Group UK begrijpen dat dit een nieuw en opwindend stuk gereedschap is en dat u waarschijnlijk meteen ermee aan de slag wilt. Wij raden u aan om de instructies te lezen voordat u de machine gaat gebruiken.

Let op: De Benzine Palenrammer is ontwikkeld om door een competent persoon gebruikt te worden. Persoonlijke Beschermingsmiddelen moeten gedragen worden door de persoon die het gereedschap gebruikt.

Graag verwijzen we u ook naar het Veiligheidsadvies en Veilige Werkpraktijken om lichaamsletsel of schade aan het apparaat te voorkomen voordat u start.

## TECHNISCHE INFORMATIE

Brandstop: Loodvrije benzine

Olie: SAE10W-30

Gewicht: 20.2kg

Max. stroomverbruik en snelheid: 900W (1.2PK)/6500OPM

Impact frequentie: 700~1350 slagen per minuut

Impact energie: tot maximaal 55.59Nm

# OMSCHRIJVING

## PRODUKTSPECIFICATIE

Afmetingen van de Palenrammer: Lengte 975mm x Breedte 415mm x Hoogte 350mm

Motor: 40cc

Brandstoftank: 0.75L

Olietank: 0.12L

## INHOUD

- 1 x Palenrammer
- 2 x Adaptors
- 1 x Bougie
- 1 x Multi-gereedschap
- 1 x Schroevendraaier
- 1 x Moersleutel
- 3 x Inbussleutel
- 1 x Hexagonaal sleutel

De aansprakelijkheid van Monster Group UK Limited is beperkt tot de commerciële waarde van het product.

# SPECIFICATIE

## PRODUCTEIGENSCHAPPEN

- |                            |                          |                      |
|----------------------------|--------------------------|----------------------|
| 1) Start / stop-schakelaar | 9) Hamerkoffer           | 17) Olievuldop       |
| 2) Handgreep               | 10) Hamer                | 18) Multitool        |
| 3) Bougie                  | 11) Hamerbeschermkap     | 19) Schroevendraaier |
| 4) Ingangsschakelaar       | 12) Vulopening smeerolie | 20) Reserve Bougie   |
| 5) Brandstof primer lamp   | 13) Terugloopstarter     | 21) Hexsleutel       |
| 6) Brandstoftank           | 14) Luchtfiler           | 22) MoerSleutel      |
| 7) Regelknop               | 15) Choke controle       | 23) Inbussleutel     |
| 8) Gashendel               |                          |                      |

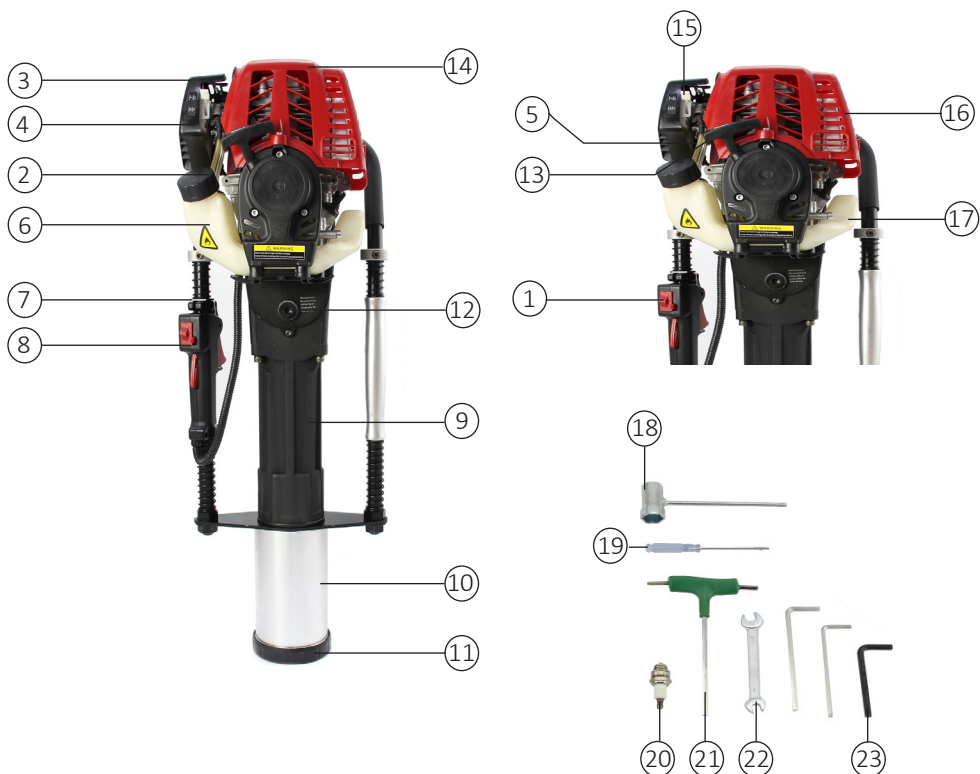

# VEILIGHEIDSADVIES

## VEILIG WERKPRAKTIJKEN

Lees de veilige werkmethode door om te voorkomen dat lichaamsletsel of schade aan het apparaat ontstaat.

De gebruiker moet antislipveiligheidsschoenen, geschikte kleding, oog- en gehoorbescherming dragen bij het bedienen van deze machine.

De gebruiker moet tijdens het gebruik achter de handgreep staan. Zorg ervoor dat de operator een stabiele staande positie aanneemt en dat de operator zijn/haar lichaamsgewicht in evenwicht houdt.

Gebruik de palenrammer nooit tenzij beide voeten de grond raken, ga nooit op een ladder, aanhangwagen, stoel of ander oppervlak staan dan stabiele grond.

Zorg ervoor dat u beide handen gebruikt wanneer u de machine bedient.

Zorg ervoor dat de handgrepen vrij zijn van vet en olie.

Wees u bewust van het risico van letsel aan uzelf en mogelijke omstanders. Iedere omstander, kinderen of huisdieren moeten minimaal 15 meter afstand houden.

Start de motor niet als de palenrammer op de grond ligt.

Zet de motor uit wanneer u klaar bent met werken.

Controleer voor elk gebruik of de bevestigingsschroeven goed vastzitten. Als ze los aanvoelen, dan moeten ze opnieuw vastgedraaid worden.

Gebruik alleen loodvrije benzine.

Benzine is licht ontvlambaar. Zorg ervoor dat u in een goed geventileerde omgeving de tank vult.

Overvul de machine niet met brandstof. Als deze overloopt, wacht u tot de brandstof is vervlogen voordat de motor wordt gestart.

Zorg ervoor dat u het deksel van de brandstoftank na gebruik vastdraait.

Laat de motor altijd voldoende afkoelen voordat u de tank bijvult.

Gebruik alleen buiten. De benzinepalenrammer heeft ventilatie nodig - de uitstoot bevat koolmonoxide.

Accelereer of rem niet te snel, want dit kan de motor beschadigen en mogelijk ook de paal die u wilt inhameren.

Zorg ervoor dat u de samenstelling van het te hameren materiaal heeft gecontroleerd. Identificeer en vermijd verborgen leidingen en/of kabels.

Ram een paal nooit zover in de grond zodat de hamer de grond raakt.

Bedien nooit de gashendel tenzij de palenrammer zich op een paal bevindt en er 5-10kg neerwaartse kracht wordt uitgeoefend op de handgrepen.

# GEBRUIKSAANWIJZING

## EERSTE VULLING

De motor moet met olie worden gevuld.

1. Gebruik loodvrije benzine voor de brandstoftank.
2. Gebruik SAE10W-30 olie voor de olietank. SAE10W-30 wordt aanbevolen voor algemeen gebruik. Andere viscositeiten in de grafiek kunnen worden gebruikt wanneer de gemiddelde temperatuur in uw omgeving binnen het aangegeven bereik ligt.
3. Alleen bijvullen in een goed geventileerde omgeving.
4. Voeg niet te veel olie of loodvrije benzine toe. De olie en benzine mogen de nek van hun afzonderlijke vulpoorten niet overschrijden. Als er olie of benzine wordt gemorst, wacht tot de brandstof vervlogen is en start de motor opnieuw.

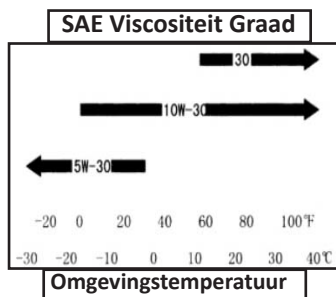

## INSTRUCTIES VOOR GEBRUIK:

1. Druk op de Start / Stop-schakelaar om te STARTEN.
2. Zet de choke op UIT.
3. Druk herhaaldelijk op de pompbal totdat u de brandstof door de transparante slang van de brandstoftank naar de carburateur ziet stromen. (Sluit de ontlufter als de motor is afgekoeld en open de ontlufter alleen wanneer de motor wordt verwarmd.)
4. Zet de machine rechtop en houd de bedieningshendel met één hand vast terwijl u snel aan de terugslagstarter trekt. De motor zou na een paar pogingen moeten starten. Open de ontlufter volledig nadat de motor is gestart, en zet de chokebediening in de stand AAN.
5. Laat het apparaat tot maximaal 5 minuten stationair lopen om de machine op te warmen.
6. Zodra de motor is opgewarmd, drukt u op de gashendel en houdt de handgreep stevig vast terwijl u de palenrammer langzaam laat zakken totdat u contact maakt met de paal.
7. Om te stoppen, laat u de gashendel los en draai de start / stop-schakelaar naar STOP .

# GEBRUIKSAANWIJZING

## HET INHAMEREN VAN EEN PAAL:

1. Zet de paal in de gewenste positie door het licht in de grond met een hamer. Zorg ervoor dat de paal stabiel genoeg is om het gewicht van de palenrammer te dragen.
  - Als u elke keer een aantal paaltjes licht in de grond tikt voordat u de palenrammer erop zet, bespaart u tijd.
  - U kunt een begeleidingsdraad gebruiken om een rechte afrastering te handhaven.
2. Lift the Post Driver over and on to the post. Ensure that the post is in a vertical position and the post driver is on a parallel plane to the post. Til de palenrammer over en op de paal. Zorg ervoor dat de paal in een verticale positie bevindt en de palenrammer zich op een parallel vlak ten opzichte van de paal bevindt.
3. Zorg ervoor dat de operator een stabiele staande positie behoudt en het lichaamsgewicht in balans houdt.
4. Oefen een neerwaartse kracht van 5-10kg uit op de palenrammer. Dit zorgt ervoor dat het interne hamermechanisme op de juiste manier wordt ingeschakeld in de juiste positie, dit vermindert onverwachte bewegingen tijdens het hameren.
5. Trek voorzichtig aan de gashendel totdat de hamerwerking voelbaar is.
6. Zodra u ziet dat de paal de grond in wordt gedreven, drukt u de gashendel volledig in en hamer de paal naar de gewenste diepte.
7. Als de paal niet de grond in gaat, stop dan met hameren, verplaats de paal en probeer het opnieuw.
8. Laat de gashendel los zodra de gewenste diepte is bereikt, de motor loopt dan stationair en de hameractie is gestopt.
9. Ga naar de volgende paal en herhaal de vorige handeling.
10. Om de machine te stoppen, drukt u op de Start / Stop-schakelaar om te STOPPEN.

## ONDERHOUD

Periodiek onderhoud aan de bougie is vereist om ervoor te zorgen dat de benzine palenrammer correct start. Dit moet ook worden gedaan vóór het eerste gebruik na lange tijd van opslag, tezamen met een verse brandstofmix.

### Bougie:

1. De juiste luchtspleet moet 0,5 mm zijn.
2. Stop de motor en laat deze afkoelen. Gebruik de mutli-tool om de bougie te verwijderen.
3. Verwijder enig vuil van de bougie. Zorg dat er geen vuil in de cilinder geraakt. Herstel de luchtspleet van de bougie met een voelermaat, vervang en draai vast.

### Luchtfilter:

1. Controleer het luchtfilter regelmatig.
2. Reinig het luchtfilter met warm water en afwasmiddel en droog het vervolgens grondig af.
3. Vervang het filter als het beschadigd is.
4. De luchtfilterspons moet na 36 werkuren worden vervangen.

# GEBRUIKERSHANDLEIDING

## ONDERHOUD (VERVOLG)

### Brandstoffilter:

Als het brandstoffilter verstopt raakt, vertraagt het de snelheid van de palenrammer en het hameren zal afzwakken. Wanneer u de brandstoffilter reinigt is het ook raadzaam om de benzine tank te reinigen.

### Carburateur:

In de brandstoftank en carburateur vindt u vaak achtergelaten olie. Dit zal uiteindelijk de olieleiding verstoppert en de motor zal niet meer werken. Daarom als u de machine lange tijd niet hebt gebruikt, verwijder alle resterende brandstof. Doe dit door de carburateur primer lamp te drukken en laat de olie wegllopen.

### Slagcilinder:

Vul de impactcilinder na 50 werkuren met smeerolie.

### Smering versnellingsbak:

Open de versnellingsbak en behandel het drijfwerk regelmatig met smeerolie om volledige smering van het tandwiel te garanderen.

### Olie vervanging:

Zorg ervoor dat u de olie regelmatig ververs, omdat er veel onderdelen in de motor zitten die moeten worden gesmeerd. De motor laten draaien met een te laag oliepeil kan motorschade veroorzaken.

1. Tap de gebruikte olie af wanneer de motor warm is. Warme olie loopt sneller en volledig af.
2. Plaats een geschikte opvangbak onder de motor om de gebruikte olie op te vangen.
3. Verwijder de olievuldop / peilstok en laat de olie in het reservoir lopen, kantel de motor in de richting van de olievulopening. Gooi gebruikte motorolie weg op een manier die overeenkomt met de milieuwetgeving. Gooi het niet in de vuilnisbak, giet niet op de grond of in een afvoerput.
4. Houdt de motor rechtop en vul de motor en vull deze tot aan de onderkant van de olievullingsgat met de aanbevolen olie.
5. Plaats de olievuldop / peilstok weer goed terug.

### Geluiddemper:

Verwijder het vuil op de inlaat en uitlaat van de geluiddemper regelmatig.

### Cylinder heat sink:

Verwijder stof regelmatig om ervoor te zorgen dat de cilinder voldoende koeling krijgt.



# PROBLEEMOPLOSSEN

## RESOLUTIE HANDLEIDING

Lees de onderstaande gids door als u problemen of fouten hebt met uw apparaat. De informatie behandelt en lost het merendeel van vaak gestelde vragen op.

Vraag: Er ontbreken onderdelen in mijn bestelling.

A: Als er een onderdeel in uw pakket ontbreekt, neem dan contact op met onze Klantenservice team via de details op de Contact pagina binnen 7 dagen na ontvangst.

Vraag: Ik heb problemen met het starten van de motor in gekoelde toestand.

A: Controleer de positie van de chokebediening en of de motorstart / stopschakelaar in de juiste positie staat. Er kan ook vocht op de bougie zitten, als dit het geval is zult u de ontstekingsplug moeten drogen. Als de bougie is een elektrische vonk produceert, moet u de ontstekingsstekker vervangen. Het kan ook zijn dat er teveel brandstof is geabsorbeerd, dan zult de brandstoftoevoer moeten verminderen.

Vraag: Ik heb problemen met het opnieuw opstarten van de machine na een plotselinge stop.

A: De brandstof is mogelijk op of de carburateur is geblokkeerd. Als dit het geval is, moet u de brandstoftank opnieuw vullen en/of de carburateur reinigen. Het brandstoffilter is mogelijk geblokkeerd en moet daarom worden schoongemaakt. Het zou echter kunnen kunnen gebeuren door te veel koolstofafzetting in de ontstekingsplug, als dit het geval is dan moet u de koolstofafzetting verwijderen.

Vraag: Mijn hamermechanisme zit vast in de behuizing.

A: Om het hamermechanisme los te maken om het te veranderen, draait u eenvoudig de behuizing uit de bevestiging. Als de behuizing vastloopt, plaatst u de metalen staaf in de gaten in de behuizing en tik erop. Dit zal de behuizing moeten losmaken van het hoofdgedeelte zonder schade aan te richten

**NEEM VOOR ALLE ANDERE PROBLEMEN CONTACT OP MET ONZE  
KLANTENSERVICE VIA DE DETAILS OP DE CONTACTPAGINA.**

Monster Group (UK) is one of the UK's fastest growing online retailers. We supply a diverse range of products which offer exceptional value for money. We strive to provide the best possible customer experience with free UK delivery across all our products and a Monster Guarantee for 100% satisfaction.

For information regarding this device or other products from our Monster divisions please contact Sales.

#### SALES

TEL: 01347 878 888

EMAIL: hello@monstershop.co.uk

For queries about this device, warranty, returns or reporting faults please contact Support.

#### SUPPORT

TEL: 01347 878 887

EMAIL: help@monstershop.co.uk

Pour plus d'informations concernant cet appareil ou d'autres produits de nos divisions de Monster veuillez utiliser les détails suivants ci-dessous.

#### DÉPARTEMENT COMMERCIAL

TEL: 01347 878 888

EMAIL: bonjour@monstershop.eu

Pour les interrogations concernant cet appareil, la garantie, les retours ou les défauts de déclaration veuillez utiliser les détails suivants ci-dessous.

#### DÉPARTEMENT DE SOUTIEN

TEL: 01347 878 887

EMAIL: help@monstershop.co.uk

Para información sobre este dispositivo u otros productos de nuestras divisiones de Monster por favor use los siguientes detalles.

#### DEPARTAMENTO DE VENTAS

TEL: 01347 878 888

EMAIL: hola@monstershop.eu

Para consultas sobre este dispositivo, la garantía, devoluciones o denuncias de fallos por favor use los siguientes detalles.

#### DEPARTAMENTO DE SOPORTE

TEL: 01347 878 887

EMAIL: help@monstershop.co.uk

Für Informationen bezüglich dieses Geräts oder anderer produkte aus unserer Monster-Abteilung, benutzen sie die folgenden unten aufgeführten angaben.

#### VERKAUFABTEILUNG

TEL: 01347 878 888

EMAIL: hallo@monstershop.eu

Für fragen über dieses gerät, die garantie, rückgaben oder bei störungen, benutzen sie die folgenden unten aufgeführten angaben.

#### SUPPORT-ABTEILUNG

TEL: 01347 878 887

EMAIL: help@monstershop.co.uk

Per informazioni riguardanti questo dispositivo o altri prodotti dalle categorie Monster utilizzare i dettagli sotto riportati.

#### DIPARTIMENTO VENDITE

TEL: 01347 878 888

EMAIL: ciao@monstershop.eu

Per domande riguardo dispositivo, garanzia, reso o per riferire di guasti, utilizzare i dettagli sotto riportati.

#### DIPARTIMENTO SUPPORTO

TEL: 01347 878 887

EMAIL: help@monstershop.co.uk

Monster House, Alan Farnaby Way,  
Sheriff Hutton Industrial Estate,  
Sheriff Hutton, York, YO60 6PG  
[www.monstershop.co.uk](http://www.monstershop.co.uk)



 Try **Monster**. Buy **Monster**. Be **Monster**. 