



DeepL

Abonnez-vous à DeepL Pro pour traduire des

Visitez www.DeepL.com en savoir p



23752

Four commercial



Try **Monster** - Buy **Monster** - Be **Monster**

Spécification

Description du produit

Le four commercial est idéal pour les restaurants, les plats à emporter, les cafés et les pubs. Le four possède deux étages qui peuvent être contrôlés séparément.

Comme il s'agit d'un four autonome, il peut être mis en service immédiatement et déplacé dans votre cuisine. Les portes en acier renforcé vous permettent d'accéder à chaque étage séparément, tout en maintenant la chaleur à l'intérieur. La plage de température est comprise entre 0°C et 400°C.

Le four est pré-réglé en monophasé, mais il peut être triphasé. Demandez à un électricien qualifié de vous conseiller et de vous aider à convertir le four de monophasé à triphasé. Le four nécessite un câble de 6 mm pour le câblage.

Chez Monster Group UK, nous comprenons qu'il s'agit d'un achat nouveau et passionnant, et bien qu'il soit tentant de se lancer, veuillez lire attentivement ces instructions avant de commencer à utiliser ce four.

Remarque : le four commercial Kukoo est conçu pour être utilisé par une personne compétente. Il ne doit pas être utilisé ou stocké dans des conditions humides ou mouillées.

Veuillez consulter et lire les conseils de sécurité et les pratiques de travail sûres afin d'éviter toute blessure ou tout dommage à l'appareil avant de le mettre en marche.

Caractéristiques du produit

2 étages, 4 plateaux - Le nombre de compartiments du four est de 2
Dimensions : 1260mm L x 1230mm P x 805mm L (sans les roues) 1260mm
L x 1380mm P x 805mm L (avec les roues)

Poids : 148 kg

Spécification

Informations techniques

Monophasé :

Tension : 220V/50Hz

Puissance du câblage :

6.6kw

Consommation électrique :

0,2kw/H

Plage de température : 0°C-

400°C

Triphasé :

Tension : 380V/50Hz

Puissance du câblage :

13.2kw

Consommation électrique : 0,2kw/H

Plage de température : 0°C- 400°C

Garantie Monster

Si vous souhaitez renvoyer un produit en parfait état de fonctionnement, nous offrons une politique de retour de 30 jours à condition que l'article ne soit pas ouvert et qu'il soit en état d'être revendu.

Une garantie de 12 mois s'applique à tous nos produits électriques ; nous couvrons le coût de la main-d'œuvre et des pièces. Notre politique est d'essayer de réparer l'article avant d'organiser un échange ou un remboursement.

Si, pour une raison quelconque, une pièce est manquante, veuillez nous contacter dans les 7 jours suivant la réception de votre commande. Vous pouvez contacter notre équipe d'assistance à la clientèle par e-mail ou par téléphone. Pour connaître les conditions générales de vente, veuillez contacter notre service d'assistance en utilisant les coordonnées figurant sur la page "Nous contacter".

Spécification

Caractéristiques du produit

Panneau de contrôle :

1. Interrupteur d'alimentation
2. Interrupteur d'éclairage
3. Contrôle de la température supérieure
4. Indicateur de température supérieure
5. Contrôle de la température du fond
6. Indicateur de température du fond
7. Minuterie
8. Interrupteur de minuterie
9. Indicateur de minuterie

Spéc

4

2

6

7



3

1

5

8

9

Conseils de sécurité



Pratiques de travail sûres

Veillez lire les pratiques de travail sûres afin d'éviter toute blessure ou tout dommage à l'appareil.

Ce four coupe automatiquement l'alimentation en cas de court-circuit, de surcharge, etc. Pour remettre le four en marche, il suffit d'appuyer sur l'interrupteur.

N'utilisez pas cet appareil dans des zones humides, car il ne fonctionnera pas correctement.

Ce four ne peut pas être utilisé à l'extérieur ou dans un environnement humide.

Cet appareil peut être dangereux si le cordon d'alimentation ou les fils entrent en contact avec de l'eau. L'installation d'un adaptateur RCD coupe instantanément l'alimentation électrique de l'appareil afin d'éviter des chocs potentiellement mortels.

Veillez à ce que le four soit placé sur une surface sèche, plane et solide pendant son fonctionnement. Le four doit être éloigné de 50 cm du mur.

Avant d'installer le four ou de l'utiliser, ne placez pas d'ustensiles, d'équipements de cuisine, etc. sur la surface ou à l'intérieur du four, à moins qu'ils ne soient fabriqués à partir de matériaux ininflammables.

Assurez-vous que le four est éteint et qu'il a refroidi avant de le nettoyer ou de le réparer le four.

N'utilisez pas de nettoyeurs chimiques, car cela pourrait endommager le four. Essayez l'intérieur et l'extérieur du four avec un chiffon humide, puis séchez-le avec un chiffon sec.

Utilisez des gants de cuisine lorsque vous ajoutez ou retirez des aliments,

car le four peut devenir très chaud. Ne faites cuire que des aliments appropriés dans ce four.

Ne pas dépasser 400°C.

Retirez tous les films adhésifs et les emballages en polystyrène avant d'allumer l'appareil.
four.

N'utilisez pas de chiffon mouillé pour frotter les radiateurs en haut, à gauche et à droite.
du four.

Guide de

Instructions opérationnelles

Rappel : Chaque pont a son propre panneau de contrôle.

1. Mettez l'interrupteur d'alimentation sur la position ON. L'indicateur de température s'allume. Le voyant rouge du cadran de température s'allume.
2. Réglez les températures inférieure et supérieure de la sole à l'aide du bouton de réglage de la température. Le voyant sur le cadran devient vert lorsque le four commence à chauffer.
3. Lorsque le four a retrouvé son état de fonctionnement, le voyant du cadran de température redevient rouge.
4. Les aliments peuvent maintenant être placés dans le four.
5. Placez l'interrupteur de la minuterie sur ON. Utilisez les flèches pour régler le temps (minutes) et appuyez sur RUN pour démarrer la minuterie. Appuyez sur STOP pour arrêter la minuterie.
6. Lorsque vous avez terminé, mettez l'interrupteur d'alimentation sur OFF et retirez l'appareil de l'appareil. l'alimentation électrique.

Maintenance

Toute réparation ou entretien de ce four doit être effectué par un électricien professionnel.

Veillez éteindre le four et l'alimentation électrique avant de procéder au nettoyage, à la réparation ou à l'entretien de l'appareil. l'entretien du four.

Si le câble d'alimentation est défectueux, vous devez le remplacer par un nouveau.

Vous pouvez acheter des ampoules et des éléments chauffants de remplacement sur MonsterShop. Veuillez contacter notre service d'assistance à la clientèle via les coordonnées figurant sur la page Contact pour acheter un produit de remplacement.

Guide de l'utilisateur

Monophasé :

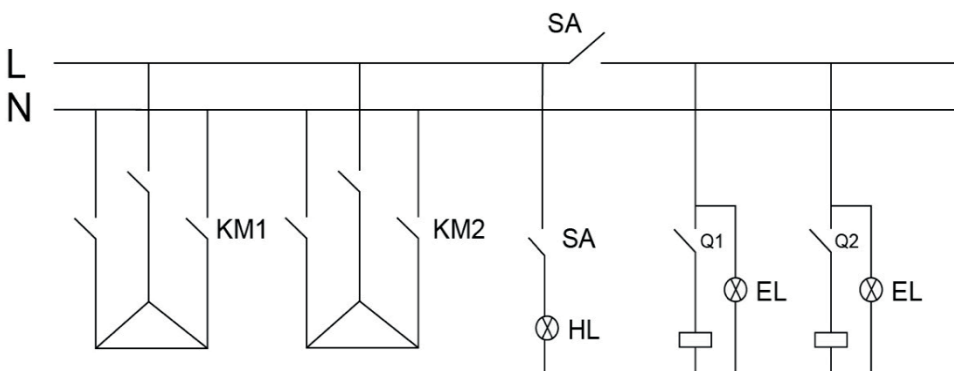

KM1- Contacteur du four supérieur

KM2- Contacteur du four inférieur

Q1- Contrôleur de température du four supérieur

Q2- Contrôleur de température du bas du four

SA- Interrupteur de contrôle de puissance pont 1

SA- Interrupteur de contrôle de puissance pont 2

EL- Lumière

HL- Voyant d'alimentation

N- Neutre

Guide de l'utilisateur

Triphasé :

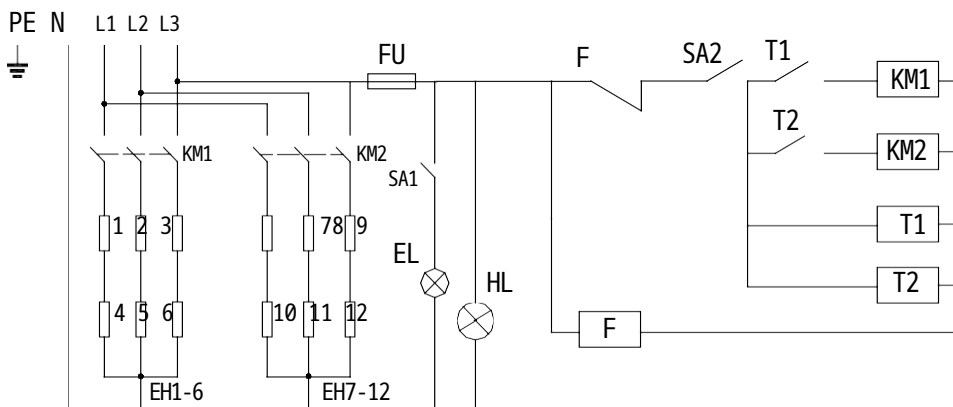

KM1- Contacteur du four supérieur

KM2- Contacteur du four inférieur

T1- Contrôleur de température du four supérieur

T2- Régulateur de température du four

inférieur F- Disjoncteur automatique

Fu- Boîte à fusibles

SA1- Indicateurs de contrôle
de la lumière SA2-

Interrupteur de contrôle de
la puissance EL- Lumière

EH1-6- Sortie du four supérieur

EH7-12- Sortie du four

inférieur HL- Voyant de

puissance

N- Neutre

PE- Fil
de terre
L1,
L3
Entrée
triphasé
e

Guide de l'utilisateur

Dépannage

Guide de résolution

Veuillez lire le guide ci-dessous si vous rencontrez des problèmes ou des défaillances avec votre appareil. Ces informations couvrent et résolvent la majorité des questions fréquemment posées.

Q : Il manque des pièces à ma commande.

R : Si une pièce semble manquer dans votre colis, contactez notre équipe d'assistance à la clientèle aux coordonnées indiquées sur la page Contactez-nous dans les 7 jours suivant la réception.

Q : Le four ne s'allume pas.

R : Il se peut que l'alimentation électrique ne réponde pas aux exigences de la spécification.

Vérifiez que vous disposez de la bonne alimentation électrique et qu'elle fournit la tension correcte.

Q : Il semble qu'il y ait une panne électrique.

R : Ne touchez pas et ne manipulez pas les fils ou les composants. La réparation ou l'entretien de l'intérieur du boîtier de commande ne doit être effectué que par des électriciens qualifiés.

Q : L'ampoule à l'intérieur du four a cessé de fonctionner.

R : Assurez-vous que le four est éteint et débranchez l'alimentation électrique. Ouvrez le panneau latéral droit du four, à l'intérieur duquel vous devriez voir l'ampoule. Dévissez l'ampoule et remplacez-la par une neuve. Remettez le panneau latéral droit en place et mettez le four sous tension pour vérifier l'état de l'ampoule.

Vous pouvez acheter des ampoules de remplacement dans notre magasin, en visitant notre site web ou en nous appelant.

Q : La température ne peut pas être contrôlée automatiquement (les voyants rouge/vert ne changent pas).

R : Il semble qu'il y ait un problème avec le régulateur de température. Contactez notre équipe d'assistance à la clientèle pour obtenir des conseils et de l'aide si vous êtes confronté à ce problème.

Q : Les voyants lumineux ne fonctionnent pas.

R : Il peut y avoir un problème au niveau de l'interrupteur, de la boîte à fusibles ou de l'alimentation électrique.

La réparation ou l'entretien de l'intérieur du boîtier de commande ne doit être effectué que par un électricien qualifié.

Pour toute autre question, veuillez contacter notre service d'assistance à la clientèle aux coordonnées indiquées sur la page Contact.

Nous contacter

Service des ventes

Pour obtenir des informations concernant cet appareil ou d'autres produits de nos divisions Monster, veuillez utiliser les coordonnées ci-dessous.

Tél : 01347 878888

Courriel : hello@monstershop.co.uk

Service d'appui

Pour toute question concernant cet appareil, la garantie, les retours ou le signalement de pannes, veuillez vous adresser à utiliser les informations suivantes.

Tél : 01347 878887

Courriel : help@monstershop.co.uk

Site web

Pour consulter notre gamme de produits et nos offres fantastiques dans la division Monster Chef visitez notre site web

www.monstershop.co.uk

Adresse

Pour visiter notre bureau Monster House et voir nos produits, envoyer une correspondance postale ou retourner des articles, notre adresse est indiquée ci-dessous.

Monster House, Alan Farnaby Way, Sheriff Hutton
Industrial Estate, Sheriff Hutton, York YO60 6PG



Monster Group (UK) est l'un des détaillants en ligne à la croissance la plus rapide du Royaume-Uni. Nous fournissons une gamme variée de produits qui offrent un rapport qualité-prix exceptionnel. Nous nous efforçons d'offrir la meilleure expérience possible à nos clients, avec une livraison gratuite au Royaume-Uni pour tous nos produits et une garantie Monster de 100 %.

satisfaction.

Notre équipe de service à la clientèle se fera un plaisir de vous aider dans les domaines suivants
toutes les questions que vous pourriez avoir.

Maison et jardin
Stockage
Rayonnage
Enseigne et
numérique
Commerce de
détail et hôtellerie
Équipement commercial

Découvrez toutes nos marques Monster sur www.monstershop.co.uk
