



T-MECH WOOD CHIPPER

24308/24309

INSTRUCTION MANUAL

www.monstershop.co.uk

CONTENTS

ENGLISH

SPECIFICATION	04-07
SAFETY ADVICE	08-10
ASSEMBLY INSTRUCTIONS	11-12
OPERATION INSTRUCTIONS	13-14
USER GUIDE	15-17
MAINTENANCE	18
ENGINE SPECIFIC MAINTENANCE	19
MAINTENANCE	20-22
TROUBLESHOOTING	23

FRANÇAIS

SPÉCIFICATION	24-47
CONSEILS DE SECURITÉ	28-30
INSTRUCTIONS DE MONTAGE	31-32
INSTRUCTIONS D'UTILISATION	33-34
GUIDE D'UTILISATION	35-37
ENTRETIEN	38
ENTRETIEN SPECIFIQUE AU MOTEUR	39
ENTRETIEN	40-42
DÉPANNAGE	43

DEUTSCHE

SPECIFICATION	44-47
SAFETY ADVICE	48-50
ASSEMBLY INSTRUCTIONS	51-52
OPERATION INSTRUCTIONS	53-54
USER GUIDE	55-57
MAINTENANCE	58
ENGINE SPECIFIC MAINTENANCE	59
MAINTENANCE	60-62
TROUBLESHOOTING	63

CONTENTS

ESPAÑOL

ESPECIFICACIONES	64-67
CONSEJOS DE SEGURIDAD	68-70
INSTRUCCIONES DE MONTAJE	71-72
INSTRUCCIONES DE OPERACIÓN	73-74
GUÍA DE USUARIO	75-77
MANTENIMIENTO	78
MANTENIMIENTO ESPECÍFICO DEL MOTOR	79
MANTENIMIENTO	80-82
SOLUCIÓN DE PROBLEMAS	83

ITALIANO

SPECIFICHE	84-87
CONSIGLI DI SICUREZZA	88-90
ISTRUZIONI PER IL MONTAGGIO	91-92
ISTRUZIONI PER L'USO	93-94
GUIDA DELL'UTENTE	95-97
MANUTENZIONE	98
LA MANUTENZIONE SPECIFICA DEL MOTORE	99
MANUTENZIONE	100-102
RISOLUZIONE DEI PROBLEMI	103

CONTACT US	104
------------	-----



SPECIFICATION

PRODUCT DESCRIPTION

Thank you for purchasing the T-Mech Wood Chipper, which is ideal for professional gardeners and landscapers, and avid amateur gardeners who wish to clear that frustrating garden waste.

Whether you purchased the 6.5HP 196cc engine Chipper, or the more powerful 15HP 420cc engine Chipper, both are assured to make light work of excess twigs, leaves, branches and bushes. Both our Wood Chippers offer ample cutting capacity and an incredible 2400-3600rpm blade speed to maximise efficiency when chipping. With minimal assembly, you'll be up and running with your Wood Chipper in no time.

Both products also come with a tool kit for assembly and maintenance thereafter, Personal Protection Equipment which should be worn at all times when operating the machine.

We at Monster Group UK understand this is a new and exciting purchase, and although it is tempting to get stuck in, please carefully read these instructions before you start using the machine.

NOTE: The T-Mech Wood Chipper is designed to be used by a competent person who has received instruction on how to operate this machine. Do not allow the machine to be operated by anybody who has not received correct operation instruction. It is required that you operate this machine in the presence of another who can, if necessary, switch off the machine in case of entanglement. This is a very powerful machine when in operation. Extreme caution is advised to ensure no children, pets, or inexperienced users are in the vicinity of the machine during operating.

Please refer to and read the Safety Advice and Safe Working Practice pages to ensure prevention of injury or damage to the device before starting.

Monster Group UK Limited's liability will be limited to the commercial value of the product only.

SPECIFICATION

ITEM CONTENTS

1 x 6.5HP or 15HP Chipper comprising of:

- Body
- 2 x Wheels
- Wheel Bracket
- Discharge Guard
- Funnel
- Handle
- Leg Bracket

1 x Assembly Tool Kit with Bolts/Washers/Nuts

1 x Personal Protection Equipment (PPE) Ear Muffs

1 x Decanting Jug for Petrol/Oil

SPECIFICATION

TECHNICAL INFORMATION

	6.5 HP Chipper	15HP Chipper
Engine	4 stroke, 196cc	4 stroke, 420cc
Engine Brand	Ducar	Ducar
Fuel Type	Unleaded Petrol	Unleaded Petrol
Fuel Volume	3.6 Litre	6.5 Litre
Oil Type	10w-30 mineral Engine Oil	10w-30 mineral Engine Oil
Oil Volume	0.6 Litre	1.1 Litre
Start-Up Type	Starter Recoil	Starter Recoil
Cutting Capacity	76mm	102mm
Blade Speed	2400rpm	2400rpm (max. output 3600rpm)

PRODUCT SPECIFICS

	6.5 HP Chipper	15HP Chipper
Height (cm)	88	88
Depth (cm)	134	134
Width (cm)	64	64
Weight (kg)	75	95

SPECIFICATION

PRODUCT FEATURES

- A. HOPPER for general shredding/chipping
- B. ENGINE
- C. DISCHARGE CHUTE where the chipped wood will be dispensed
- D. CHIPPER FUNNEL for long, thin branches
- E. CHOKE for start-up
- F. FUEL COCK/'PETCOCK' to stop the flow of fuel
- G. ON/OFF SWITCH
- H. THROTTLE for blade speed
- I. FUEL TANK CAP
- J. AIR FILTER to deliver maximum performance
- K. EXHAHAUST
- L. STARTER CORD for start-up

Pic.1

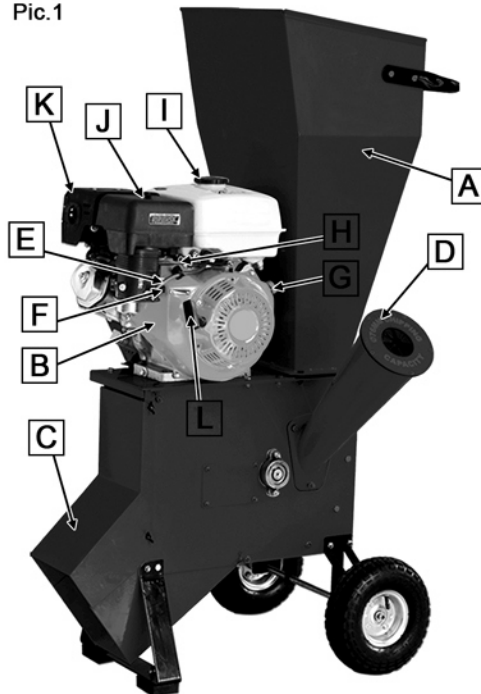

SAFETY ADVICE

SAFE WORKING PRACTICE

Please read through the Safe Working Practice to ensure prevention of injury or damage to the device.

The minimum age for users of this machine is 16 years of age. Users below this age should not under any circumstance be allowed to operate the Wood Chipper, even if accompanied by a trained adult.

As a rule, the machine should never intake anything other than thin branches, twigs, vines and long grass. Take extra care not to feed the machine with any of the following; bricks, stones, string, cloth or textiles, plastic, metal, glass, roots or bedding plants. For best practice, do not place muddy or wet wood into the machine either, nor wet leaves or wet foliage.

The machine is capable of dealing with wood up to the diameters set out in the Technical Information section of this manual, but for optimum performance, it is recommended to use wood no thicker than 70mm in diameter.

Awkwardly-shaped and/or longer pieces of timber that extend past this mark should instead be chopped, cut and trimmed down before being placed into the machine.

Some form of protective gloves should always be worn when handling blades. In extension, due to the nature of heavy handling and the handling of wood, heavy duty gloves are recommended.

Do not touch the wiring when the machine is running.

SAFETY ADVICE

SAFE WORKING PRACTICE

If the wood chippings are not exiting the machine, but the machine is still taking in fed timber, switch off the machine immediately, allow to cool and inspect the machine. Be wary that the machine can, from time to time, eject wood chippings and excess debris from the Discharge Chute with great force.

You should always check for fluid leaks before and after each use.

Do not smoke or have naked flames near or next to the machine.

If you notice a burning smell or see smoke, switch off the machine immediately to avoid fire. If petrol has been spilled, do not attempt to start the engine. Move the machine away from the spillage area, allow the fumes to dissipate and clean up if possible. If a fire arises, do not tackle individually. Navigate to safety and contact Emergency Services.

Do not operate around gas or dust.

Do not operate the machine in low light or in poor weather conditions. If you are working close to a road, ensure you wear High-Visibility workwear and operate the machine on the side furthest away from the road.

The machine is heavy duty and safe lifting practices should be met at all times. This includes a two-man-lift operation, or using lifting equipment if possible.

When transporting the machine from one place to another in a vehicle, ensure it is as securely held as possible, and is unable to roll or rock, which reduces risk of injury, accident, and damage to the machine itself.

SAFETY ADVICE

SAFE WORKING PRACTICE

Safety boots should be worn to ensure grip and avoid risk of falling on or into the machine.

Always ensure no persons, children or animals are within 10 metres from the machine during operation.

Never leave the machine unattended when it is in operation.

Ensure the OFF element of the ON/OFF switch is functional before each use.

Under no circumstance should you reach into either the Chipper Funnel or the Hopper/Chute, nor should you handle material that is partially in the machine. Always release the material before it engages the rotor. As mentioned before, the material will be quickly drawn into the machine.

Ensure the safety guards are secure before every use.

It is required that you operate this machine in the presence of another who can, if necessary, switch off the machine in case of entanglement.

Take extra attention to tie up hair, wear heavy duty clothing, do not wear jewellery, and wear the Personal Protective Equipment provided at all times. Wear a face mask if necessary.

Do not operate this machine when under the influence of drugs, alcohol or medication.

Operate the machine in well-ventilated areas to reduce the risk of harm from exhaust fumes.

Never operate the machine indoors.

USER GUIDE

ASSEMBLY INSTRUCTIONS

WARNING: Do not attempt to turn the machine on before any assembly has taken place, the Wood Chipper will be damaged/broken if assembly is ignored. Do not add petrol/oil prior to assembly. Two persons must assemble this machine.

NOTE: All bolts are shipped loosely connected to the Wood Chipper. To assemble, simply unscrew, attach the item, and re-screw using the spanner provided. Take note of the washers and the order in which they should be tightened.

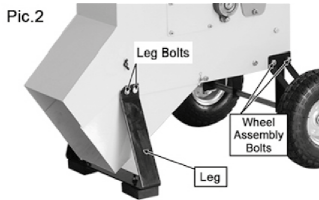

1. To begin assembly, remove the Outer Chute Cover by unscrewing the four bolts. This will reveal the Bottom Chute Panel covering the Blade Guard.
2. Pull the Bottom Chute Panel down/out, it is hinged at the bottom to reveal the Blade Guard.
3. Put the Leg Bracket either side of the Main Chute Panel.
4. Align each component's pair of holes up on both sides and attach with two bolts either side putting the flat washer on first, then the spring washer and then bolt. Hand tighten until all four bolts are aligned, then tighten with a spanner.
5. Reattach the Outer Chute Cover, hook the panel over the side screws and align the bottom holes, push the Spacer Bar through and secure the panel with four bolts, two at the top and two at the bottom.
6. The wheels now need to be attached to the opposite end, attach each bracket with bolts and washers, once secure, secure the wheels using bolts and washers.
7. Attach the handle to the Hopper using four bolts, two either side, hand tighten until all four bolts are aligned, then tighten with a spanner.

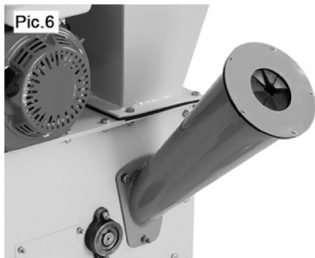

8. Lift the Hopper onto the chipper, the handle should be the opposite side to the engine. Align the screws and secure with bolts and washers.
9. The Chipper Funnel sits to the side of the machine. To attach, first place the Funnel into the marked studs ensuring the funnel is pointing upwards. Secure with washers and bolts, hand tighten until all bolts are aligned, then fully tighten with a spanner.
10. Finally, check that all bolts and nuts are tightened with a spanner and the Wood Chipper stands firmly and does not wobble.

USER GUIDE

BEFORE FIRST USE

CAUTION: This Wood Chipper is not supplied with oil or fuel. To attempt to operate the machine without using oil or fuel could damage the engine irreparably.

ADDING OIL

NOTE: Both the 6.5HP and 15HP Wood Chipper require the same oil; this is 10w-30 mineral engine oil only. Using different oil could damage the machine irreparably and will void your warranty.

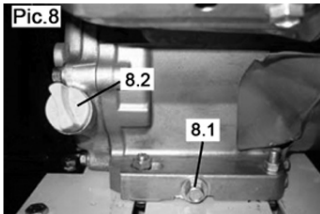

1. Ensure the machine is placed on a flat surface.
2. Remove the Oil Filler Cap, as shown in **Picture 8**, figure 8.2.
3. Carefully add the Oil up to the upper level of the Dipstick. See **Picture 9**, figure 9.1.

Please Note: The Dipstick can be found behind the engine, between the chute and the engine, the Dipstick cap is below the fuel tank.

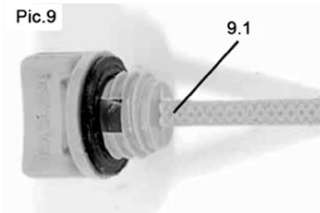

ADDING FUEL

NOTE: Again, both the 6.5HP and 15HP Wood Chipper are powered by a four-stroke engine, which requires unleaded petrol.

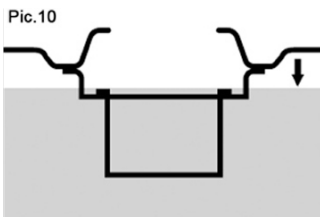

1. Remove the Fuel Tank Cap and use a suitable funnel to transfer the unleaded petrol from the container to the Fuel Tank.
2. Take extra precaution when filling to ensure the Fuel Tank does not exceed the limit seen in **Picture 10**.

USER GUIDE

OPERATION INSTRUCTIONS

WARNING: It should again be stressed that this machine must be operated by a competent person only. Under no circumstance should you allow a person to operate this machine without having read and fully understood the instruction manual and safety precautions set out in this manual, and without having had proper training in and education on how to operate this machine.

NOTE: As stated in the Safety Advice, this Wood Chipper is intended for eliminating garden waste and pruning gardens in general. This is limited to branches, twigs, vines and long grass. **DO NOT** use the Wood Chipper for chipping construction debris, plastic, paper products, rope, twine or any material that contains metal. You should also be wary when placing roots into the machine that no nails, rope, twine, plastic or rocks are embedded into the roots.

Before beginning the start-up process for this machine, the following pre-checks should be completed.

1. Carefully wheel the Wood Chipper to a suitable location. This should be outdoors, on a flat, dry ground. The machine should not be operated when the floor is muddy or wet.
2. Perform final checks for the fuel and oil before starting the engine.
3. Place the Vacuum Bag over the Chute and secure it firmly after ensuring the Chute and Chipper Funnel are both empty.
4. Ensure that all persons not operating the machine, children and pets/animals are not within 10 metres of the machine. If children or pets are about, ensure they are supervised by a responsible adult.
5. Remember to wear Personal Protective Equipment: gloves, ear muffs and goggles.

USER GUIDE

OPERATION INSTRUCTIONS

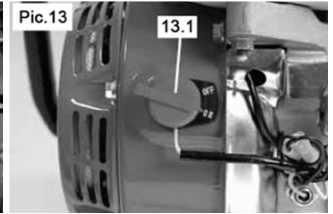
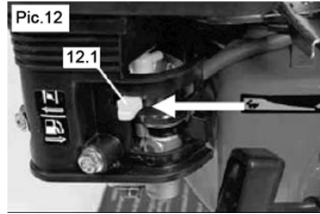
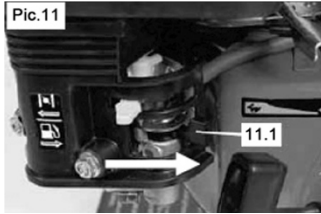

1. Turn the Throttle Lever to High and Fuel Lever to the ON position, as seen in **Picture 11**.
2. Set the Choke Lever to the ON position, as seen in **Picture 12**.
3. Turn the Engine ON/OFF switch to the ON position, as seen in **Picture 13**.

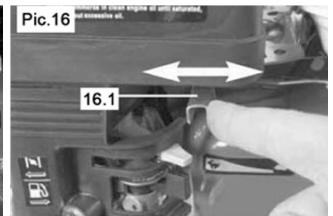
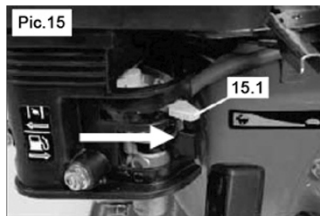
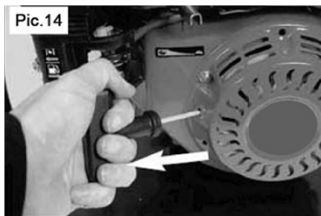

4. Engage the Starter Cord, pulling until resistance is felt. Once resistance is felt, pull quickly to start the engine, as seen in **Picture 14**.
5. When the engine has started, return the Choke Lever to the OFF position, as seen in **Picture 15**.
6. When running, the engine's speed can be adjusted by moving the Throttle Control Lever to High or Low. Low is signified by a tortoise, High is signified by a Hare. See **Picture 16**.

USER GUIDE

OPERATION INSTRUCTIONS

NOTE: If the machine should start to make an unusual noise, stop the machine immediately, allow the engine to cool and inspect thoroughly.

TURNING OFF THE WOOD CHIPPER

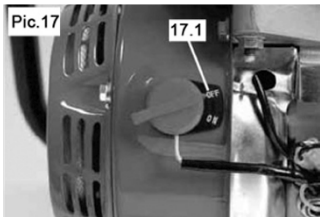

1. To stop the engine, turn the Engine ON/OFF switch to the OFF position, as in **Picture 17**.
2. When the engine has stopped fully, turn the Fuel Lever to the OFF position also, as seen in **Picture 18**.

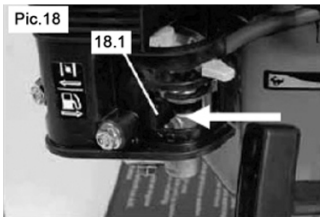

SHREDDING BRANCHES, TWIGS & LEAVES



1. Gather the bush, twigs or leaves and slowly place them into the Hopper.
2. Do not attempt to force the materials in. The machine is designed to quickly and safely take the branches from you.
3. If necessary, use a thick branch to push materials into the Hopper/Chute, as seen in **Picture 19**.

Please Note: Do not place your hands in the Hopper/Chute.

USER GUIDE

OPERATION INSTRUCTIONS

USEFUL HINTS & TIPS WHEN SHREDDING

1. Feed the materials into the Wood Chipper slowly. If the motor begins to bog down or slows, you are feeding it too quickly.
2. As a general rule, roots and dirty material will eventually dull and damage the blades.
3. Remove the chippings often. Failure to do so could result in clogging.
4. It is advised to avoid shredding wet leaves and grass. This can often clog up the machine, which takes time and effort to remove. If it is essential you must shred wet materials, try to alternate shredding wet and dry materials.

CHIPPING BRANCHES



Pic.20

1. Stand to the side of the Hopper, ensuring you have good footing.
2. When placing long branches into the Chipper Funnel, remove twigs and smaller branches so that you are feeding a thin, straight piece into the machine.
3. Place branches 'thick-end-first'. Allow the machine's blades to take the branch from you. You will feel the blades pull the branch from you. See **Picture 20**.

USER GUIDE

OPERATION INSTRUCTIONS

USEFUL HINTS & TIPS WHEN SHREDDING

1. You will see on the Chipper Funnel the maximum diameter to which you can insert branches (76mm for the 6.5HP Wood Chipper, 102mm for the 15HP Wood Chipper). For your own safety, and for the longevity and performance capabilities of the machine, this should be strictly and carefully adhered to. As advised previously, where possible, use branches and wood less than 70mm in diameter for best results.
2. Chipping wood that is still green is easier for the machine's blades; they will stay sharper for longer.
3. Over time, the blades will lose their sharpness and performance may be affected. Repair, sharpen or replace the blades at this time. See **User Guide: Maintenance** for more information on how to undertake this.

NOTE: When you are not actively shredding or chipping, move the Throttle Lever to the lowest possible setting. If you are moving away from the machine, and the machine is to become unsupervised, the machine must be switched off.

If you intend on **moving the Wood Chipper, emptying the Vacuum Bag, unclogging the machine, refuelling on petrol or oil, or performing maintenance and repairs, YOU MUST** turn off the machine entirely, allow all moving parts and current chipping to stop, then disconnect the spark plug.

USER GUIDE

MAINTENANCE

VISUAL INSPECTION

Before and after every use of the Wood Chipper, it is recommended that the following inspection process take place. This is quick and easy, and ensures your safety as well as the machine's performance.

1. Check the Hopper, Chute, Funnel and guards for cracks, holes and loose bolts.
2. Check the frame and base of the machine for cracks or damage.
3. Check all bolts and screws to ensure tightness.
4. Wearing gloves, check the blades are not cracked or loose.
5. Check the engine oil level using a dipstick.

CLEANING

It is strongly recommended to clean the machine after every use. After use, turn off the machine, allow the engine to cool fully, and remove the spark plug.

1. Brush off or vacuum excess wood chippings and wipe the remaining dust from the exterior of the machine with a dry cloth. **Do not expose the machine to water or attempt to clean by pouring water on/into it.** It is advised to use a protective mask during this process.
2. Remove excess chippings and debris from the Hopper/Chute and the Discharge Chute to minimise clogging.
3. To clean the engine from built-up resins, you may need to purchase an engine cleaner. These are available at most auto-parts stores or online.

NOTE: It is increasingly difficult to clean this machine the longer you let it sit unclean. The machine's performance will naturally decrease if it is not properly cared for.

USER GUIDE

ENGINE SPECIFIC MAINTENANCE

SPARK PLUG

From time to time, the spark plug will need to be removed. On average, this is around after every 50 hours of running the machine. We recommend tracking your usage of the machine, if necessary.

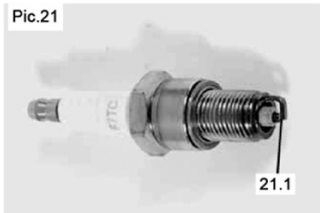

1. Once removed, check the colour of the end of the spark plug. If the deposits are a tan, brown colour, the spark plug requires attention. Use a brass wire brush to remove the tan deposits.
2. Check the spark plug gap, as seen in **Picture 21**. Adjust the gap if necessary. The gap should be between 0.7 and 0.8mm.

ENGINE OIL REPLACEMENT

The oil should be replaced after approximately 68 hours of use. It is recommended you maintain an estimate of this by tracking your usage of the machine.

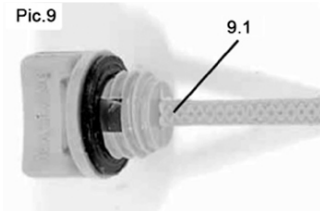
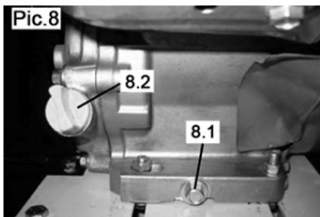

1. As per normal start-up, ensure the machine is on a flat, dry surface and follow the previous instructions to start-up. Allow the engine to warm for several minutes before turning off the engine.
2. Remove the Oil Filler Cap as seen in **Picture 8, figure 8.2**.
3. Place an oil pan under the engine to catch the oil. Remove the Oil Drain Plug (also displayed in **Picture 8, figure 8.1**) in order to drain the oil fully. A tube or similar device is recommended to avoid spilling the oil.
4. Check the Oil Drain Plug, Gasket, and Oil Filler Cap to ensure each item is not damaged.
5. Add fresh engine oil up to the upper level of the dipstick, as seen in **Picture 9**.

USER GUIDE

MAINTENANCE

AIR FILTER

Pic.22

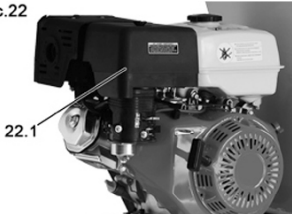

After approximately 100 hours of use, or every month (whichever is sooner), the Air Filter should be removed and cleaned thoroughly. The Air Filter is displayed in **Picture 22**. During this cleaning process, the Air Filter should also be thoroughly inspected for damage and deterioration. We recommend a water-based degreasing agent. Allow to dry fully before replacing the Air Filter.

NOTE: Never attempt to run the machine without an Air Filter inserted.

FUEL TANK FILTER

Pic.23



After approximately 150 hours of use, or every 3 months (whichever is sooner), the Fuel Tank Filter should be removed and cleaned thoroughly. The Fuel Tank Filter is displayed in **Picture 23**. As with cleaning the Air Filter, we recommend cleaning the Fuel Tank Filter with a water-based degreasing agent.

USER GUIDE

MAINTENANCE

REPLACING THE BLADES

If you feel the Wood Chipper's performance has deteriorated, this is mostly likely due to the sharpness of the blades. If you feel the blades need to be sharpened, or if you notice visible dents, chips, or cracks, you may want to repair or replace them.

WARNING: As already stressed, it is imperative to turn off the machine entirely, allow all moving parts and current chipping to stop, then disconnecting the spark plug wire before undergoing repair and maintenance, especially when concerning the blades.

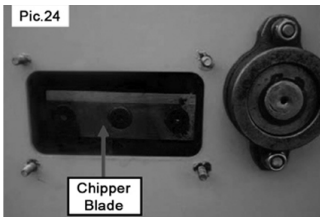

To replace the blades, follow these steps:

1. Remove the Side Cover Plate to expose the blades, as seen in **Picture 24**.
2. Remove one blade at a time. Once removed, rotate the propeller and remove another. Repeat until all blades are safely removed.
3. With the blades now detached, you can either (a) organise a professional to sharpen the blades for you, or (b) purchase a replacement set of blades that fit this machine and re-install yourself. If you opt to have the blades professionally sharpened, you can find stores and individuals who are able to do this online.
4. Remember to replace the Side Cover Plate and re-attach the spark plug wire after replacing/repairing.

USER GUIDE

MAINTENANCE

REPLACING THE V-BELT

If ever you notice that the motor is running as normal and yet the blades are not spinning, this is probably due to problems with the V-Belt. Over time, it can become frayed or loosen. If this occurs, you will need to replace it with a new one.

WARNING: As already stressed, it is imperative to turn off the machine entirely, allow all moving parts and current chipping to stop, then disconnecting the spark plug wire before undergoing repair and maintenance.

Pic.25



To replace the V-Belt, follow these steps:

1. Remove the V-Belt Cover, as shown in **Picture 25**.
2. Roll the belt off from the pulley cogs and discard.
3. Install a new belt by rolling it onto the pulley cogs.
4. Replace the V-Belt Cover and re-attach the spark plug wire.

TROUBLESHOOTING

RESOLUTION GUIDE

WHAT DO I DO IF THERE ARE MISSING PARTS FROM MY ORDER?

If there appears to be any part missing from your order, contact our friendly and helpful Customer Support Team within 7 days of receipt.

WHAT DO I DO IF THE ENGINE WILL NOT START?

This could be due to a multitude of reasons, such as: the control levers are not in their correct starting positions, the spark plug wire is not connected to the spark plug, old or stale gas, a dirty Air Filter, or low engine or oil fluid. To resolve, try ensuring the ON/OFF switch is ON, the Fuel Shut-Off valve is open, the Choke is ON, and the Throttle is turned towards the Hare. Check the spark plug wire. For gas problems, try filling the tank if empty, or draining the gas and replacing if old. Clean the Air Filter. Check the oil and that the correct oil has been used. If the issue still persists, contact our Customer Support Team.

WHAT DO I DO IF THE MACHINE IS STRUGGLING WITH THE MATERIALS I WANT TO SHRED/CHIP?

Re-read the Useful Hints and Tips section. Ensure you haven't placed improper materials into the machine, and that you haven't clogged the machine with wet leaves and dewy grass. Or try using smaller branches to chip, and sawing the larger branches into smaller ones, ready for chipping.

WHAT DO I DO IF THE DRIVE BELT APPEARS LOCKED AND WILL NOT START?

Pic.25

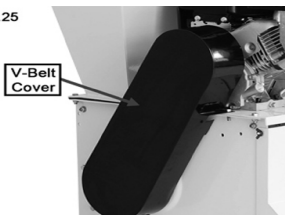

Clippings and other debris may have got into the grooves at the bottom of the drive belt cover. (See below) This leads to tightening of the belt which won't allow it to go round. Switch off the machine and remove the spark plug. Remove the V Belt Cover and clean it before replacing.

**FOR ALL OTHER ISSUES, PLEASE CONTACT OUR
CUSTOMER SUPPORT TEAM.**

SPÉCIFICATIONS

DESCRIPTION DU PRODUIT

Nous vous remercions d'avoir acheté la Déchiqueteuse à bois T-Mech, idéale pour les jardiniers professionnels et les paysagistes, ainsi que pour les jardiniers amateurs qui souhaitent nettoyer les déchets de jardin.

Que vous ayez acheté la déchiqueteuse à moteur 15HP (4.5 KW) 196cc ou la déchiqueteuse plus puissante à moteur de 15HP (11KW) 420cc, les deux vous assurent un travail minimal pour la réduction des excès de brindilles, feuilles, branches et arbustes. Nos deux déchiqueteuses à bois offrent une grande capacité de coupe et une incroyable vitesse de lame allant de 2400 à 3600 tr/min afin de maximiser l'efficacité de la découpe. Avec un minimum d'assemblage, votre déchiqueteuse à bois sera opérationnelle en un rien de temps.

Les deux produits sont également livrés avec une trousse à outils pour le montage et la maintenance ainsi qu'un équipement de protection personnel qui doit être porté à tout moment lors de l'utilisation de la machine.

Chez Monster Group UK, nous comprenons qu'il s'agit d'un nouvel achat excitant. Bien qu'il soit tentant de le lancer, veuillez lire attentivement ces instructions avant de commencer à utiliser la machine.

REMARQUE: La déchiqueteuse à bois T-Mech est conçue pour être utilisée par une personne compétente qui a reçu des instructions afin d'utiliser cette machine. Ne laissez pas la machine être utilisée par quiconque n'ayant pas reçu les instructions de fonctionnement correctes. Il est nécessaire que vous utilisiez cette machine en présence d'une seconde personne qui peut, si nécessaire, éteindre la machine en cas d'enchevêtrement. La déchiqueteuse à bois T-Mech est une machine très puissante. Il est extrêmement prudent de veiller à ce qu'aucun enfant, animal de compagnie ou utilisateur inexpérimenté ne se trouve à proximité de la machine pendant son utilisation.

Veuillez vous reporter aux pages Consignes de sécurité et pratiques de travail sécuritaires afin de vous assurer de prévenir les blessures et l'endommagement de l'appareil avant de le lancer.

La responsabilité de Monster Group UK Limited sera limitée à la valeur commerciale du produit.

SPÉCIFICATIONS

CONTENU

1 x déchiqueteuse de 6,5 HP (4.5KW) ou 15 HP (11KW) comprenant:

- Corps de la machine
- 2 x roues
- Support de roue
- Protège à décharge
- Entonnoir
- Poignée
- Support de jambe

1 x trousse à outils d'assemblage avec boulons / rondelles / écrous

1 x Cache-oreilles de protection

1 x Carafe de décantation pour essence / huile

SPÉCIFICATIONS

INFORMATIONS TECHNIQUES

	Déchiquteuse 6,5 HP (4.5KW)	Déchiquteuse 15 HP (11KW)
Moteur	4 temps, 196cc	4 temps, 420cc
Marque du moteur	Ducar	Ducar
Type de carburant	Essence sans plomb	Essence sans plomb
Volume de carburant	3.6 Litre	6.5 Litre
Type d'huile	Minérale 10w/30	Minérale 10w/30
Volume d'huile	0.6 Litre	1.1 Litre
Type de démarreur	Démarreur manuel.	Démarreur manuel.
Capacité de coupe	76mm	102mm
Vitesse des lames	2400 tr/min	2400 tr/min (max 3600 tr/min)

SPÉCIFICATIONS DU PRODUIT

	Déchiquteuse 6,5 HP (4.5KW)	Déchiquteuse 15 HP (11KW)
Hauteur (cm)	88	88
Profondeur (cm)	134	134
Largeur (cm)	64	64
Poids (kg)	75	95

SPÉCIFICATIONS

CARACTERISTIQUES DU PRODUIT

- A. TRÉMIE pour le déchetage / Broyage
- B. MOTEUR
- C. GOULOTTE DE DÉCHARGE où le bois décheté sera déchargé
- D. ENTONNOIR DE DÉCHIQUETEUSE pour branches longues et fines
- E. STARTER pour le démarrage
- F. ROBINET D'ESSENCE pour arrêter l'écoulement de carburant
- G. INTERRUPTEUR ON / OFF
- H. ACCÉLÉRATEUR pour la vitesse des lames
- I. BOUCHON DU RÉSERVOIR
- J. FILTRE À AIR pour une performance maximale
- K. POT D'ÉCHAPPEMENT
- L. CORDON DE DÉMARRAGE

Pic.1

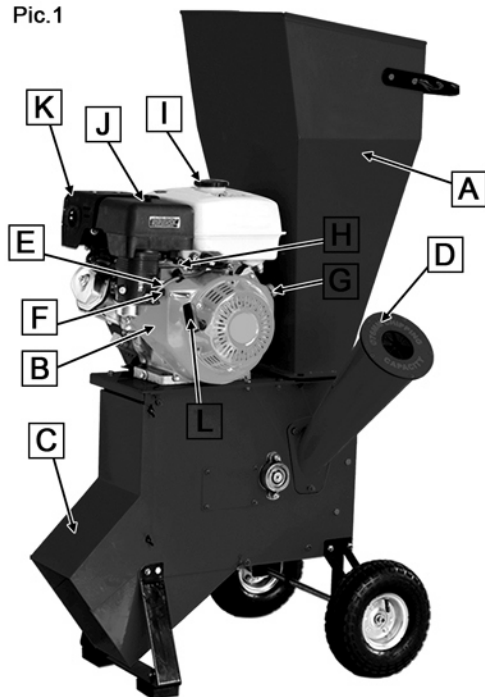

CONSEILS DE SECURITÉ

PRATIQUE DE TRAVAIL SÉCURITAIRE

Veillez lire attentivement les pratiques de travail sécuritaires pour éviter tout risque de blessure ou de détérioration du périphérique.

L'âge minimum pour les utilisateurs de cette machine est de 16 ans. Les utilisateurs de moins de cet âge ne devraient en aucun cas être autorisés à utiliser la déchiqueteuse à bois, même s'ils sont accompagnés d'un adulte qualifié.

En règle générale, la machine ne doit jamais ingérer autre que des branches fines, des brindilles, des vignes et de l'herbe longue. Veillez à ne pas alimenter la machine avec l'un des éléments suivants; briques, pierres, ficelles, tissus ou textiles, plastiques, métaux, verre, racines ou plantes à massifs. Pour de meilleures pratiques, ne placez pas non plus de bois boueux ou humide dans la machine, ni de feuilles mouillées ou de feuillage humide.

La machine est capable de traiter du bois jusqu'aux diamètres indiqués dans la section Informations techniques de ce manuel, mais pour des performances optimales, il est recommandé d'utiliser du bois dont le diamètre est inférieur à 70 mm.

Les morceaux de bois de forme irrégulière et/ou trop longs qui dépassent cette marque doivent plutôt être coupés et taillés avant d'être placés dans la machine.

Il faut toujours porter des gants de protection lors de la manipulation des lames. De plus, en raison de la nature de la manipulation lourde, des gants résistants sont recommandés.

Ne touchez pas le câblage lorsque la machine est en marche.

CONSEILS DE SECURITÉ

PRATIQUE DE TRAVAIL SÉCURITAIRE

Si les copeaux de bois ne sortent pas de la machine, mais que la machine s'alimente toujours en bois, éteignez immédiatement la machine, laissez-la refroidir et inspectez-la. Veillez à ce que la machine puisse éjecter de temps à autre les copeaux de bois et les débris en excès de la goulotte d'éjection.

Vous devez toujours vérifier s'il y a fuite de liquide avant et après chaque utilisation.

Ne pas fumer ou avoir de flammes à proximité ou près de la machine.

Si vous remarquez une odeur de brûlé ou de la fumée, éteignez immédiatement la machine pour éviter les incendies. Si de l'essence a été renversée, n'essayez pas de démarrer le moteur. Éloignez la machine de la zone de déversement, laissez les vapeurs se dissiper et nettoyez-la si possible. En cas d'incendie, n'intervenez pas personnellement. Mettez-vous dans un endroit sûr et contactez les services d'urgence.

Ne pas utiliser à proximité de gaz ou de poussière.

Ne pas utiliser la machine sous faible luminosité ou par mauvais temps. Si vous travaillez à proximité d'une route, assurez-vous de porter des vêtements de travail haute visibilité et d'utiliser la machine du côté le plus éloigné de la route.

La machine est lourde et les pratiques de transport sécuritaires doivent être respectées à tout moment. Cela inclut l'opération de transport par deux personnes ou l'usage d'équipement d'élévation si possible.

Lors du transport de la machine dans un véhicule, assurez-vous qu'elle soit maintenue aussi sûrement que possible et qu'elle ne puisse ni rouler ni basculer, ce qui réduit les risques de blessure, d'accident et de détérioration de la machine.

CONSEILS DE SECURITÉ

PRATIQUE DE TRAVAIL SÉCURITAIRE

Des bottes de sécurité doivent être portées pour assurer l'adhérence et éviter les risques de chute sur/dans la machine.

Assurez-vous toujours qu'aucune personne, enfant ou animal ne se trouve à moins de 10 mètres de la machine pendant son fonctionnement.

Ne laissez jamais la machine sans surveillance lorsqu'elle est en marche.

Assurez-vous que l'élément OFF de l'interrupteur ON / OFF est fonctionnel avant chaque utilisation.

Vous ne devez en aucun cas pénétrer dans l'entonnoir de la déchiqueteuse ni dans la trémie / la goulotte, ni manipuler des matériaux partiellement dans la machine. Libérez toujours le matériau avant qu'il n'engage le rotor. Comme mentionné précédemment, le matériau sera rapidement aspiré dans la machine.

Assurez-vous que les protections soient bien en place avant chaque utilisation.

Il est nécessaire que vous utilisiez cette machine en présence de quelqu'un d'autre qui puisse, si nécessaire, éteindre la machine en cas d'enchevêtrement.

Portez une attention particulière à vous attacher les cheveux, à porter des vêtements épais, à ne pas porter de bijoux et à porter l'équipement de protection personnel fourni à tout moment. Portez un masque si nécessaire.

Ne pas utiliser cette machine sous l'influence de drogues, d'alcool ou de médicaments.

Utilisez la machine dans des zones bien ventilées pour réduire les risques d'émission de gaz d'échappement.

Ne jamais utiliser la machine à l'intérieur.

GUIDE D'UTILISATION

INSTRUCTIONS DE MONTAGE

AVERTISSEMENT: N'essayez pas de mettre la machine sous tension avant qu'un assemblage ait eu lieu, la déchiqueteuse de bois sera endommagée / cassée si l'assemblage est ignoré. N'ajoutez pas d'essence / d'huile avant le montage. Deux personnes doivent assembler cette machine.

REMARQUE: Tous les boulons sont livrés connectés de manière lâche à la déchiqueteuse de bois. Pour assembler, il suffit de dévisser, d'attacher l'article et de revisser à l'aide de la clé fournie. Prenez note des rondelles et de l'ordre dans lequel elles doivent être serrées.

Pic.2

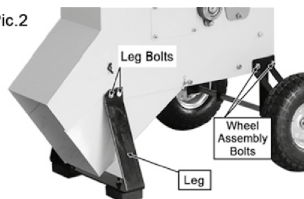

1. Pour commencer l'assemblage, retirez le couvercle de la goulotte extérieure en dévissant les quatre boulons. Cela révélera le panneau de la goulotte inférieure recouvrant le protège-lame.
2. Tirez le panneau de la goulotte inférieure vers le bas / l'extérieur, il est articulé vers le bas pour révéler le protège-lame.
3. Placez le support de jambe de chaque côté du panneau de la goulotte principale.
4. Alignez la paire de trous de chaque composant des deux côtés et fixez-la avec deux boulons de chaque côté en plaçant la rondelle plate en premier, puis la rondelle élastique et ensuite le boulon. Serrez à la main jusqu'à ce que les quatre boulons soient alignés, puis serrez à l'aide d'une clé.
5. Remettez en place le couvercle de la goulotte extérieure, accrochez le panneau sur les vis latérales et alignez les trous du bas, poussez la barre d'espacement et fixez le panneau à l'aide de quatre boulons, deux en haut et deux en bas.
6. Les roues doivent maintenant être attachées à l'extrémité opposée. Fixez chaque support à l'aide de boulons et de rondelles. Une fois fixé, fixez les roues à l'aide de boulons et de rondelles.
7. Fixez la poignée à la trémie à l'aide de quatre boulons, deux de chaque côté, serrez à la main jusqu'à ce que les quatre boulons soient alignés, puis serrez à l'aide d'une clé plate.

Pic.6

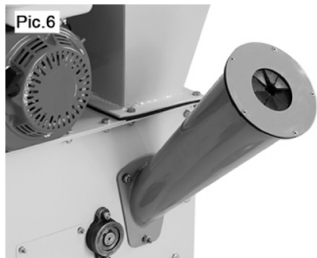

8. Soulevez la trémie sur la déchiqueteuse. La poignée doit être du côté opposé au moteur. Alignez les vis et fixez-les avec les boulons et les rondelles.
9. L'entonnoir de la déchiqueteuse se pose sur le côté de la machine. Pour le poser, placez d'abord l'entonnoir dans les montants marqués en veillant à ce que l'entonnoir soit dirigé vers le haut. Sécurisez avec les rondelles et les boulons, serrez à la main jusqu'à ce que tous les boulons soient alignés, puis serrez à fond avec une clé.
10. Enfin, vérifiez que tous les boulons et écrous soient serrés à l'aide d'une clé et que la déchiqueteuse de bois tient fermement et ne vacille pas.

GUIDE D'UTILISATION

AVANT LA PREMIÈRE UTILISATION

MISE EN GARDE: Cette déchiqueteuse à bois n'est pas fournie avec de l'huile ou du carburant. Essayer de faire fonctionner la machine sans utiliser d'huile ou de carburant pourrait endommager irrémédiablement le moteur.

AJOUT D'HUILE

REMARQUE: Les déchiqueteuses à bois de 6,5 HP (4.5KW) et 15 HP (11KW) nécessitent la même huile. Il s'agit uniquement d'huile minérale 10w/30. L'utilisation d'une huile différente pourrait endommager la machine irrémédiablement et annulerait la garantie.

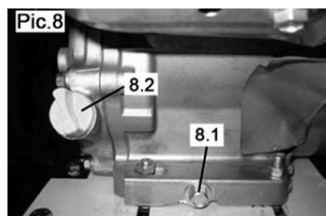

1. Assurez-vous que la machine soit placée sur une surface plane.
2. Retirez le bouchon de remplissage d'huile, comme illustré dans l'image 8, figure 8.2.
3. Ajoutez soigneusement l'huile jusqu'au niveau supérieur de la jauge. Voir image 9, figure 9.1.

Remarque: la jauge d'huile se trouve derrière le moteur, entre la goulotte et le moteur. Le bouchon de la jauge d'huile se trouve sous le réservoir de carburant.

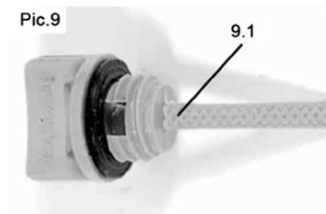

AJOUT DE CARBURANT

REMARQUE: Encore une fois, les déchiqueteuses à bois de 6,5 HP (4.5KW) et 15 HP (11KW) sont alimentées par un moteur à quatre temps, qui nécessite de l'essence sans plomb.

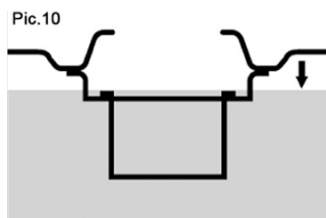

1. Retirez le bouchon du réservoir de carburant et utilisez un entonnoir approprié pour transférer l'essence sans plomb au réservoir de carburant.
2. Prenez des précautions supplémentaires lors du remplissage pour vous assurer que le réservoir de carburant ne dépasse pas la limite indiquée dans la figure 10.

GUIDE D'UTILISATION

INSTRUCTIONS D'UTILISATION

AVERTISSEMENT: Il convient de souligner à nouveau que cette machine doit être utilisée uniquement par une personne compétente. Vous ne devez en aucun cas permettre à une personne d'utiliser cette machine sans avoir lu et compris le manuel d'instructions et les précautions de sécurité énoncées dans ce manuel, et sans avoir reçu une formation adéquate sur le fonctionnement de cette machine.

REMARQUE: Comme indiqué dans le conseil de sécurité, cette déchiqueteuse de bois est conçue pour éliminer les déchets de jardin et tailler les jardins en général. Ceci est limité aux branches, aux brindilles, aux vignes et aux hautes herbes. **N'UTILISEZ PAS** la déchiqueteuse de bois pour déchiqueter des débris de construction, du plastique, des produits en papier, de la corde, de la ficelle ou tout matériau contenant du métal. Vous devez également vous méfier en plaçant des racines dans la machine qu'aucun clou, corde, ficelle, plastique ou pierre ne soient incrustés dans les racines.

Avant de commencer le processus de démarrage de cette machine, les vérifications préalables suivantes doivent être effectuées.

1. Posez avec précaution la déchiqueteuse de bois dans un endroit approprié. Cela devrait être à l'extérieur, sur un sol plat et sec. La machine ne doit pas être utilisée lorsque le sol est boueux ou mouillé.
2. Effectuez les vérifications finales pour le carburant et l'huile avant de démarrer le moteur.
3. Placez le sac sous vide sur la goulotte et fixez-le fermement après vous être assuré que la goulotte et l'entonnoir de la déchiqueteuse soient vides.
4. Assurez-vous que toutes les personnes n'utilisant pas la machine, les enfants et les animaux domestiques ne se trouvent pas à moins de 10 mètres de la machine. S'il y a des enfants ou des animaux domestiques, assurez-vous qu'ils soient supervisés par un adulte responsable.
5. N'oubliez pas de porter un équipement de protection personnel: gants, protège-oreilles et lunettes de protection.

GUIDE D'UTILISATION

INSTRUCTIONS D'UTILISATION

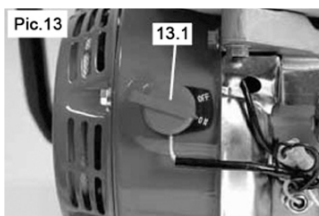
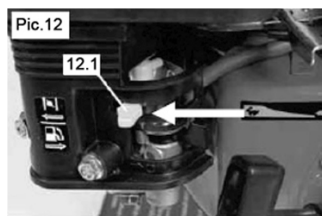
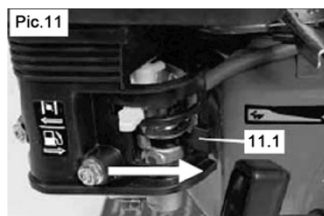

1. Tournez le levier à gaz sur « High » et le levier de carburant sur « ON » comme illustré dans la **figure 11**.
2. Réglez le starter à la position « ON » comme illustré dans la **figure 12**.
3. Tournez le commutateur ON / OFF du moteur sur la position ON, comme illustré dans la **figure 13**.

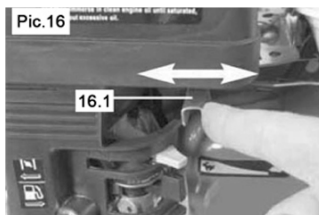
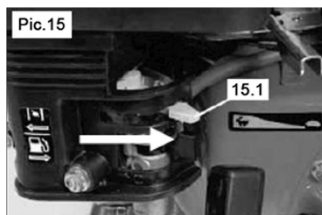
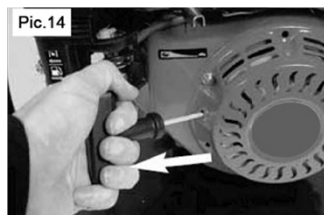

4. Engagez la corde de démarrage en tirant jusqu'à sentir une résistance. Une fois la résistance ressentie, tirez rapidement pour démarrer le moteur, comme illustré dans la **figure 14**.
5. Une fois le moteur démarré, ramenez le levier de starter en position OFF, comme illustré dans la **figure 15**.
6. Lors de l'utilisation, le régime moteur peut être ajusté en déplaçant le levier de commande du papillon à gaz sur Haut ou Bas. Bas est indiqué par une tortue, Haut est indiqué par un lièvre. **Voir l'image 16**.

GUIDE D'UTILISATION

INSTRUCTIONS D'UTILISATION

REMARQUE: Si la machine se met à faire un bruit inhabituel, arrêtez-la immédiatement, laissez le moteur refroidir et procédez à une inspection minutieuse.

ÉTEINDRE LA DÉCHIQUETEUSE À BOIS

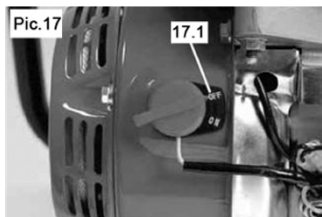

1. Pour arrêter le moteur, mettez l'interrupteur ON / OFF du moteur en position OFF, comme illustré dans la **figure 17**.
2. Lorsque le moteur est complètement arrêté, tournez également le levier du carburant sur OFF, comme illustré dans la **figure 18**.

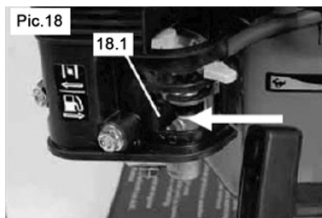

BROYAGE DES BRANCHES, RAMEAUX ET FEUILLES



1. Ramassez les buissons, les brindilles ou les feuilles et placez-les lentement dans la trémie.
2. N'essayez pas de forcer les matériaux. La machine est conçue pour aspirer les branches rapidement et en toute sécurité.
3. Si nécessaire, utilisez une branche épaisse pour pousser les matériaux dans la trémie / la goulotte, comme illustré dans la figure 19.

Ne placez pas vos mains dans la trémie / la goulotte.

GUIDE D'UTILISATION

INSTRUCTIONS D'UTILISATION

CONSEILS ET ASTUCES POUR LE NETTOYAGE

1. Introduisez lentement les matériaux dans la déchiqueteuse de bois. Si le moteur commence à s'enliser ou à ralentir, vous l'alimentez trop vite.
2. En règle générale, les racines et le matériel sale finissent par émousser et endommager les lames.
3. Enlevez souvent les copeaux. Ne pas le faire pourrait entraîner un encrassement.
4. Il est conseillé d'éviter de déchiqueter les feuilles et l'herbe humides. Cela peut souvent encrasser la machine, ce qui prend du temps et des efforts de suppression. Si c'est essentiel que vous déchiquetiez des matériaux humides, essayez d'alterner le déchiquetage des matériaux humides et secs.

BROYAGE DES BRANCHES



1. Tenez-vous sur le côté de la trémie en veillant à bien vous tenir.
2. Lorsque vous placez de longues branches dans l'entonnoir de la déchiqueteuse, retirez les brindilles et les plus petites branches de manière à insérer une pièce mince et droite dans la machine.
3. Placez les branches «bout épais d'abord». Permettez aux lames de la machine d'aspirer la branche. Vous sentirez les lames vous tirer la branche de la main. Voir l'image 20.

GUIDE D'UTILISATION

INSTRUCTIONS D'UTILISATION

CONSEILS ET ASTUCES POUR LE NETTOYAGE

1. L'entonnoir de la déchiqueteuse indique le diamètre maximum auquel vous pouvez insérer des branches (76 mm pour la déchiqueteuse de bois 6,5 CV (4.5KW), 102 mm pour la déchiqueteuse de bois 15 CV (11KW). Pour votre propre sécurité, ainsi que pour la longévité et les performances de la machine, vous devez respecter scrupuleusement ces consignes. Comme indiqué précédemment, utilisez des branches et du bois de moins de 70 mm de diamètre si possible pour obtenir les meilleurs résultats.
2. Le déchiquetage de bois encore vert est plus facile pour les lames de la machine; ils resteront plus nettes plus longtemps.
3. Au fil du temps, les lames perdront leur acuité et les performances pourraient en être affectées. Réparez, aiguissez ou remplacez les lames à ce moment. Voir Guide de l'utilisateur: Maintenance pour plus d'informations sur la procédure à suivre.

REMARQUE: lorsque vous n'êtes pas entrain de déchiqueter ou de broyer, déplacez le levier de l'accélérateur au réglage le plus bas possible. Si vous vous éloignez de la machine et qu'elle n'est pas sous supervision, elle doit être éteinte.

Si vous avez l'intention de déplacer la déchiqueteuse à bois, de vider le sac de l'aspirateur, de désengorger la machine, de faire le plein d'essence ou d'huile, ou d'effectuer un entretien ou des réparations, VOUS DEVEZ éteindre entièrement la machine, permettre à toutes les pièces mobiles et au broyage en cours de s'arrêter, puis débranchez la bougie d'allumage.

GUIDE D'UTILISATION

ENTRETIEN

INSPECTION VISUELLE

Avant et après chaque utilisation de la déchiqueteuse de bois, il est recommandé de procéder au processus d'inspection suivant. C'est rapide et facile et garantit votre sécurité ainsi que celle des performances de la machine.

1. Vérifiez la trémie, la goulotte, l'entonnoir et les protecteurs pour toute fissure, trou ou relâchement.
2. Vérifiez que le châssis et la base de la machine ne soient pas fissurés ou endommagés.
3. Vérifiez que tous les boulons et vis soient bien serrés.
4. En portant des gants, vérifiez que les lames ne sont pas fissurées ou desserrées.
5. Vérifiez le niveau d'huile à moteur à l'aide d'une jauge.

NETTOYAGE

Il est fortement recommandé de nettoyer la machine après chaque utilisation. Après utilisation, éteignez la machine, laissez le moteur refroidir complètement et retirez la bougie.

1. Brossez ou aspirez les copeaux de bois en excès et essuyez la poussière restante de l'extérieur de la machine avec un chiffon sec. **N'exposez pas la machine à l'eau et n'essayez pas de la nettoyer en y versant de l'eau.** Il est conseillé d'utiliser un masque de protection pendant ce processus.
2. Enlevez l'excès de gravillons et de débris de la trémie / goulotte et de la goulotte de déchargement pour minimiser le colmatage.
3. Pour nettoyer le moteur des résines accumulées, vous devrez peut-être acheter un produit de nettoyage pour moteur. Ceux-ci sont disponibles dans la plupart des magasins de pièces automobiles ou en ligne.

REMARQUE: Il sera de plus en plus difficile de nettoyer cette machine si vous la laissez longtemps sans nettoyage. Les performances de la machine diminueront naturellement si elle n'est pas correctement entretenue.

GUIDE D'UTILISATION

ENTRETIEN SPECIFIQUE AU MOTEUR

BOUGIE D'ALLUMAGE

De temps en temps, la bougie devra être retirée. En moyenne, après toutes les 50 heures d'utilisation de la machine. Nous vous recommandons de suivre le temps d'utilisation de la machine, si nécessaire.



1. Une fois retiré, vérifiez la couleur de l'extrémité de la bougie. Si les dépôts sont de couleur marron, la bougie doit être surveillée. Utilisez une brosse en laiton pour éliminer les dépôts.
2. Vérifiez l'écartement de la bougie, comme indiqué dans la figure 21. Réglez l'écart si nécessaire. L'écart doit être compris entre 0,7 et 0,8 mm.

REPLACEMENT D'HUILE DU MOTEUR

L'huile doit être remplacée après environ 68 heures d'utilisation. Il est recommandé de conserver une estimation de cette information en effectuant un suivi du temps d'utilisation de la machine.

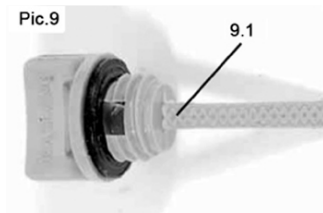
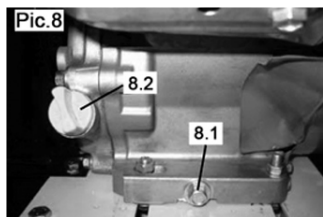

1. Comme lors du démarrage normal, assurez-vous que la machine se trouve sur une surface plane et sèche et suivez les instructions précédentes pour le démarrage. Laissez le moteur se réchauffer pendant plusieurs minutes avant de l'éteindre.
2. Retirez le bouchon de remplissage d'huile, comme illustré dans l'image 8, figure 8.2.
3. Placez un carter d'huile sous le moteur pour récupérer l'huile. Retirez le bouchon de vidange d'huile (également illustré dans la Figure 8, figure 8.1) afin de vider complètement l'huile. Un tube ou un appareil similaire est recommandé pour éviter de renverser l'huile.

1. Vérifiez le bouchon de vidange d'huile, le joint d'étanchéité et le bouchon de remplissage d'huile pour vous assurer que chaque élément ne soit pas endommagé.
2. Ajoutez de l'huile de moteur neuve jusqu'au niveau supérieur de la jauge, comme illustré dans la figure 9.

GUIDE D'UTILISATION

ENTRETIEN

FILTRE À AIR

Pic.22

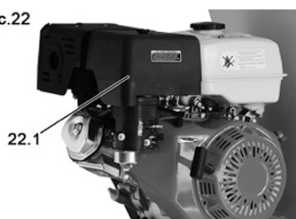

Après environ 100 heures d'utilisation ou tous les mois (selon la date la plus proche), le filtre à air doit être retiré et nettoyé minutieusement. Le filtre à air est représenté dans la **figure 22**. Pendant ce processus de nettoyage, le filtre à air doit également être minutieusement inspecté pour détecter d'éventuels dommages. Nous recommandons un agent de dégraissage à base d'eau. Laisser sécher complètement avant de remplacer le filtre à air.

REMARQUE: N'essayez jamais de faire fonctionner la machine sans filtre à air inséré.

FILTRE DU RESERVOIR A CARBURANT

Pic.23



Après environ 150 heures d'utilisation ou tous les 3 mois (selon la date la plus proche), le filtre du réservoir à carburant doit être retiré et nettoyé minutieusement. Le filtre du réservoir de carburant est représenté dans la **figure 23**. Comme pour le nettoyage du filtre à air, nous vous recommandons de nettoyer le filtre du réservoir à carburant avec un agent de dégraissage à base d'eau.

GUIDE D'UTILISATION

ENTRETIEN

REPLACEMENT DES LAMES

Si vous estimez que les performances de la déchiqueteuse de bois se sont détériorées, c'est probablement en raison de l'acuité des lames. Si vous estimez que les lames doivent être affûtées ou si vous remarquez des bosses, des éclats ou des fissures visibles, songez à les réparer ou à les remplacer.

AVERTISSEMENT: comme déjà souligné, il est impératif d'éteindre complètement la machine, de permettre à toutes les pièces mobiles et au déchiquetage en cours de s'arrêter, puis de débrancher le fil de la bougie avant de procéder à des travaux de réparation et d'entretien, notamment en ce qui concerne les lames.

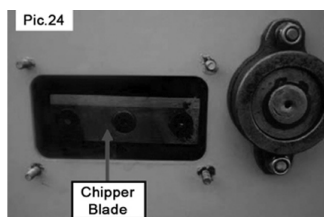

Pour remplacer les lames, procédez comme suit:

1. Retirez la plaque de recouvrement latérale pour exposer les lames, comme illustré dans la **figure 24**.
2. Retirez une lame à la fois. Une fois retiré, faites pivoter l'hélice et retirez-en une autre. Répétez l'opération jusqu'à ce que toutes les lames soient retirées en toute sécurité.
3. Maintenant que les lames sont détachées, vous pouvez soit (a) faire appel à un professionnel pour les affûter, soit (b) acheter un jeu de lames de remplacement pour cette machine et les réinstaller vous-même. Si vous optez pour un affûtage professionnel des lames, vous pouvez trouver des magasins et des personnes en mesure de le faire en ligne.
4. N'oubliez pas de replacer la plaque de recouvrement latérale et de rebrancher le fil de bougie après le remplacement / la réparation.

GUIDE D'UTILISATION

ENTRETIEN

REMPACEMENT DE LA COURROIE

Si vous remarquez que le moteur tourne normalement et que les lames ne tournent pas, c'est probablement à cause de problèmes avec la courroie trapézoïdale. Au fil du temps, il se peut qu'elle devienne effilochée ou desserrée. Si cela se produit, songez à la remplacer.

AVERTISSEMENT: Comme déjà souligné, il est impératif d'éteindre complètement la machine, de permettre à toutes les pièces mobiles et au déchiquetage en cours de s'arrêter, puis de débrancher le fil de la bougie avant de procéder à des réparations ou à un entretien.

Pic.25

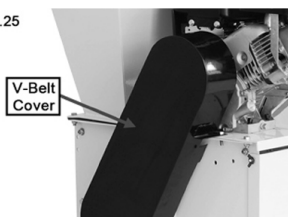

Pour remplacer la courroie trapézoïdale, procédez comme suit:

1. Retirez le couvercle de la courroie, comme indiqué dans la **figure 25**.
2. Déroulez la courroie des roues dentées et jetez-la.
3. Installez une nouvelle courroie en la roulant sur les rouages de la poulie.
4. Remplacez le couvercle de la courroie trapézoïdale et rattachiez le fil de la bougie.

DÉPANNAGE

GUIDE DE RÉOLUTION DES PANNES

QUE FAIRE S'IL Y A UNE PARTIE DE MA COMMANDE QUI MANQUE ?

Au cas où il y aurait des pièces manquantes dans votre commande, contactez notre aimable équipe d'assistance clientèle dans les 7 jours suivant sa réception.

QUE FAIRE SI LE MOTEUR NE DÉMARRE PAS?

Cela peut être dû à une multitude de raisons, telles que: les leviers de commande qui ne sont pas dans les positions de départ correctes, du fil de la bougie qui n'est pas connecté à la bougie, du gaz d'alimentation ancien ou vicié, d'un filtre à air encrassé ou du fluide à moteur ou à huile trop bas. Pour résoudre le problème, essayez de vous assurer que l'interrupteur ON / OFF est sur ON, que la soupape d'arrêt du carburant est ouverte, que le starter est sur ON et que la manette des gaz est tournée vers le lièvre. Vérifiez le fil de la bougie. Pour les problèmes d'essence, essayez de remplir le réservoir s'il est vide ou de vider l'essence et de le remplacer. Nettoyez le filtre à air. Vérifiez l'huile et assurez-vous que l'huile correcte a été utilisée. Si le problème persiste, contactez notre service clientèle.

QUE FAIRE SI LA MACHINE A DU MAL AVEC LES MATÉRIAUX QUE JE VEUX BROYER / DECHIQUETER?

Relisez la section Conseils utiles. Assurez-vous de ne pas placer de matériaux incorrects dans la machine et de ne pas la boucher avec des feuilles mouillées et de l'herbe humide. Ou essayez d'utiliser des branches plus petites pour le broyage et de scier les plus grosses en de plus petites, prêtes au broyage.

QUE FAIRE SI LA COURROIE DE TRANSMISSION APPARAÎT BLOQUÉE ET NE DÉMARRE PAS?

Pic.25

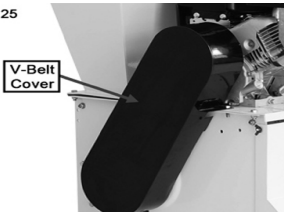

Des coupures et d'autres débris peuvent s'être glissés dans les rainures situées au bas du capot de la courroie de transmission. (Voir ci-dessous) Ceci conduit à un resserrement de la ceinture qui ne lui permet pas de tourner. Éteignez la machine et retirez la bougie. Retirez le couvercle de la courroie trapézoïdale et nettoyez-le avant de le remettre en place.

POUR TOUTE AUTRE PREOCCUPATION, VEUILLEZ CONTACTER NOTRE ÉQUIPE DE SERVICE CLIENT.



SPEZIFIKATIONEN

PRODUKTBESCHREIBUNG

Vielen Dank, dass Sie sich für den T-Mech Holzhacker entschieden haben, der sich ideal für professionelle Gärtner und Landschaftsgärtner sowie für begeisterte Hobbygärtner eignet, die den frustrierenden Gartenabfall beseitigen möchten.

Egal, ob Sie den 6,5 PS 196cm³ Motor oder den stärkeren 15 PS 420 cm³ Motor erworben haben, beide bieten die Möglichkeit, überschüssige Äste, Blätter und Büsche leicht zu machen. Unsere Holzhacker bieten ausreichend Schnittleistung und eine unglaubliche Klingengeschwindigkeit von 2400-3600 U / min, um die Effizienz beim Hacken zu maximieren. Dank der minimalen Montage sind Sie in kürzester Zeit mit Ihrem Holzhacker unterwegs.

Beide Produkte werden auch mit einem Werkzeugsatz für die Montage und Wartung geliefert. Persönliche Schutzausrüstung sollte während des Betriebs immer getragen werden.

Wir von Monster Group UK wissen, dass dies ein neuer und aufregender Kauf ist. Obwohl es verlockend ist, sich festzusetzen, lesen Sie bitte diese Anweisungen sorgfältig durch, bevor Sie das Gerät in Betrieb nehmen.

HINWEIS: Der T-Mech Holzhacker ist für die Verwendung durch eine sachkundige Person bestimmt, die Anweisungen zur Bedienung dieses Geräts erhalten hat. Lassen Sie die Maschine nicht von Personen bedienen, die keine korrekte Bedienungsanleitung erhalten haben. Es ist erforderlich, dass Sie diese Maschine in Anwesenheit eines anderen betreiben, der die Maschine bei Verschwinden gegebenenfalls ausschalten kann. Dies ist eine sehr leistungsstarke Maschine im Betrieb. Es ist äußerste Vorsicht geboten, um sicherzustellen, dass sich keine Kinder, Haustiere oder unerfahrene Benutzer während des Betriebs in der Nähe der Maschine befinden.

Bitte lesen Sie die Seiten mit den Sicherheitshinweisen und den Anweisungen zum sicheren Umgang, um zu verhindern, dass Verletzungen oder Schäden am Gerät auftreten, bevor Sie mit dem Start beginnen.

Die Haftung von Monster Group UK Limited ist auf den Handelswert des Produkts beschränkt.

SPEZIFIKATIONEN

ITEM CONTENTS

1 x 6.5PS oder 15PS Holzhacker bestehend aus:

- Karosserie
- 2 x Räder
- Radhalterung
- Entladungswache
- Trichter
- Griff
- Beinhalterung

1 x Montagewerkzeugsatz mit Schrauben / Unterlegscheiben / Muttern

1 x Persönliche Schutzausrüstung (PSA) Ohrenschützer

1 x Dekantierkanne für Benzin / Öl

SPEZIFIKATIONEN

TECHNISCHE INFORMATION

	6.5 PS Holzhacker	15 PS Holzhacker
Motor	4 Takt 196 cm ³	4 Takt 420 cm ³
Motormarke	Ducar	Ducar
Treibstoffart	Bleifreies Benzin	Bleifreies Benzin
Kraftstoffvolumen	3,6 Liter	6,5 Liter
Ölart	Mineralöl 10w-30	Mineralöl 10w-30
Ölvolumen	0,6 Liter	1,1 Liter
Startup	Starter Rückstoß	Starter Rückstoß
Schneidleistung	76 mm	102 mm
Blattgeschwindigkeit	2400 U / min	2400 U / min (maximale Leistung 3600 U / min)

PRODUKTSPEZIFIK

	6.5 PS Holzhacker	15 PS Holzhacker
Höhe (cm)	88	88
Tiefe (cm)	134	134
Breite (cm)	64	64
Gewicht (kg)	75	95

SPEZIFIKATIONEN

PRODUKTMERKMALE

- A. HOPPER zum allgemeinen Schredeln / Hacken
- B. MOTOR
- C. ENTLADUNGSRUTSCHE wo das gehackte Holz ausgegeben wird
- D. HOLZHACKER TRICHTE für lange, dünne Äste
- E. DROSSEL für die Inbetriebnahme
- F. KRAFTSTOFFKOPF / „PETCOCK“ zum Stoppen des Kraftstoffstroms
- G. EIN / AUS-SCHALTER
- H. GASPEDAL für die Klingengeschwindigkeit
- I. KRAFTSTOFFTANKKAPPE
- J. LUFTFILTER für maximale Leistung
- K. AUSPUFF
- L. STARTERKABEL für die Inbetriebnahme

Pic.1

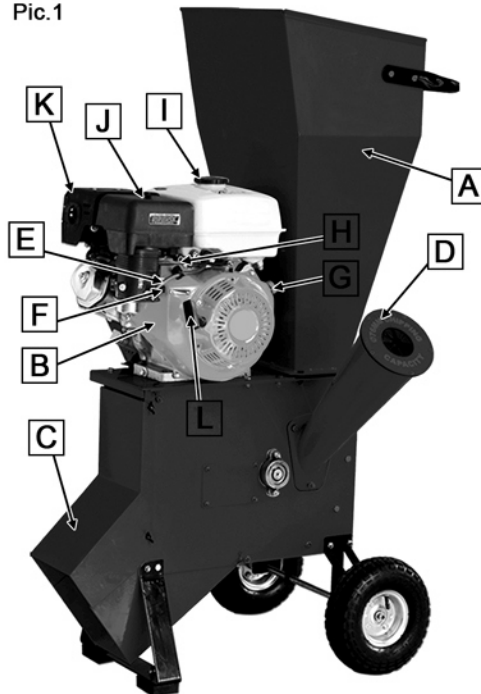

SICHERHEITSHINWEISE

SICHERE ARBEITSPRAXIS

Bitte lesen Sie die Sichere Arbeitsweise durch, um Verletzungen oder Schäden am Gerät zu vermeiden.

Das Mindestalter für Benutzer dieses Geräts beträgt 16 Jahre. Benutzer unter diesem Alter sollten unter keinen Umständen den Holzhacker bedienen dürfen, selbst wenn sie von einem ausgebildeten Erwachsenen begleitet werden.

In der Regel sollte die Maschine niemals etwas anderes als dünne Äste, Zweige, Ranken und langes Gras aufnehmen. Achten Sie besonders darauf, die Maschine nicht mit einer der folgenden Optionen zu füttern. Ziegelsteine, Steine, Schnüre, Stoffe oder Textilien, Kunststoff, Metall, Glas, Wurzeln oder Beetpflanzen. Legen Sie für die beste Praxis weder schlammiges oder nasses Holz in die Maschine noch nasse Blätter oder nasses Laub.

Die Maschine kann Holz bis zu den im Abschnitt "Technische Informationen" dieses Handbuchs angegebenen Durchmessern verarbeiten. Für eine optimale Leistung wird jedoch empfohlen, Holz mit einem Durchmesser von höchstens 70 mm zu verwenden.

Unbeholfene und / oder längere Holzstücke, die über diese Markierung hinausragen, sollten stattdessen vor dem Einlegen in die Maschine gehackt, geschnitten und beschnitten werden.

Beim Umgang mit den Klingen sollten immer Schutzhandschuhe getragen werden. Darüber hinaus werden aufgrund der Art der schweren Handhabung und der Handhabung von Holz Handschuhe für schwere Zwecke empfohlen.

Berühren Sie nicht die Kabel, wenn die Maschine läuft.

SICHERHEITSHINWEISE

SICHERE ARBEITSPRAXIS

Wenn die Holzhackschnitzel nicht aus der Maschine austreten, die Maschine aber immer noch eingezogenes Holz aufnimmt, schalten Sie die Maschine sofort aus, lassen Sie die Maschine abkühlen und prüfen.

Seien Sie vorsichtig, dass die Maschine von Zeit zu Zeit Holzspäne und überschüssigen Schmutz mit großer Kraft aus dem Entladerutsche auswerfen kann.

Sie sollten vor und nach jedem Gebrauch immer auf Flüssigkeitslecks prüfen.

Rauchen Sie nicht oder haben Sie kein offenes Feuer in der Nähe der Maschine.

Wenn Sie einen Brandgeruch feststellen oder Rauch sehen, schalten Sie das Gerät sofort aus, um Feuer zu vermeiden. Wenn Benzin verschüttet wurde, versuchen Sie nicht, den Motor zu starten. Bewegen Sie die Maschine vom verschütteten Bereich weg, lassen Sie die Dämpfe abfließen und reinigen Sie sie wenn möglich. Wenn ein Feuer entsteht, nicht einzeln angreifen. Navigieren Sie zur Sicherheit und wenden Sie sich an den Notdienst.

Nicht in der Nähe von Gas oder Staub betreiben.

Betreiben Sie das Gerät nicht bei schlechten Lichtverhältnissen oder bei schlechten Wetterbedingungen. Wenn Sie in der Nähe einer Straße arbeiten, stellen Sie sicher, dass Sie Arbeitskleidung mit hoher Sichtbarkeit tragen und die Maschine auf der von der Straße entfernten Seite betreiben.

Die Maschine ist stark beansprucht und es sollten jederzeit sichere Hebepraktiken eingehalten werden. Dies beinhaltet einen Zwei-Mann-Hubbetrieb oder, wenn möglich, Hebegeräte.

Achten Sie beim Transport der Maschine von einem Ort zum anderen in einem Fahrzeug darauf, dass sie so sicher wie möglich gehalten wird und nicht rollen oder schaukeln kann. Dadurch werden Verletzungen, Unfälle und Schäden an der Maschine selbst vermieden.

SICHERHEITSHINWEISE

SICHERE ARBEITSPRAXIS

Sicherheitsschuhe sollten getragen werden, um einen guten Halt zu gewährleisten und das Risiko zu vermeiden, auf oder in die Maschine zu fallen.

Stellen Sie sicher, dass sich während des Betriebs keine Personen, Kinder oder Tiere im Umkreis von 10 Metern von der Maschine befinden.

Lassen Sie das Gerät niemals unbeaufsichtigt, wenn es in Betrieb ist.

Stellen Sie sicher, dass das OFF-Element des EIN / AUS Schalters vor jeder Verwendung funktioniert.

Sie sollten unter keinen Umständen in den Holzhacker Trichter oder den Hopper / Rutsche greifen und auch nicht mit Material umgehen, das sich teilweise in der Maschine befindet. Lassen Sie das Material immer los, bevor es in den Rotor eingreift. Wie bereits erwähnt, wird das Material schnell in die Maschine gezogen.

Stellen Sie sicher, dass die Schutzvorrichtungen vor jeder Verwendung sicher sind.

Es ist erforderlich, dass Sie diese Maschine in Anwesenheit eines anderen betreiben, der die Maschine gegebenenfalls bei Verschränkung ausschalten kann.

Achten Sie besonders darauf, Haare zu binden, strapazierfähige Kleidung zu tragen, keinen Schmuck zu tragen, und tragen Sie jederzeit die persönliche Schutzausrüstung. Tragen Sie ggf. eine Gesichtsmaske.

Verwenden Sie dieses Gerät nicht, wenn Sie unter dem Einfluss von Drogen, Alkohol oder Medikamenten stehen.

Betreiben Sie die Maschine in gut gelüfteten Bereichen, um die Gefahr von Schäden durch Abgase zu verringern.

Betreiben Sie das Gerät niemals in Innenräumen.

BENUTZERHANDBUCH

MONTAGEANLEITUNGEN

WARNUNG: Versuchen Sie nicht, die Maschine einzuschalten, bevor eine Montage stattgefunden hat. Der Holzhacker wird beschädigt / gebrochen, wenn die Montage nicht beachtet wird. Fügen Sie kein Benzin / Öl vor der Montage hinzu. Zwei Personen müssen diese Maschine zusammenbauen.

HINWEIS: Alle Bolzen werden lose mit dem Holzhacker verbunden geliefert. Zur Montage einfach den Gegenstand abschrauben, anbringen und mit dem mitgelieferten Schraubenschlüssel wieder festschrauben. Beachten Sie die Unterlegscheiben und die Reihenfolge, in der sie festgezogen werden müssen.

Pic.2

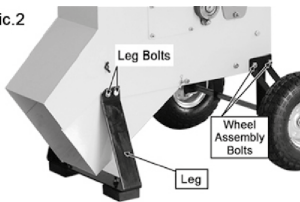

1. Um die Montage zu beginnen, entfernen Sie die äußere Schachtabdeckung, indem Sie die vier Schrauben lösen. Daraufhin wird das untere Schachtfeld des Blade Guard angezeigt.
2. Ziehen Sie den unteren Schachtbereich nach unten / unten. Der Scharnierschutz ist an der Unterseite angelekt.
3. 3. Bringen Sie die Beinhalterung auf beiden Seiten des Hauptschachtfelds an.
4. Richten Sie die Löcher der einzelnen Komponenten auf beiden Seiten aus, und befestigen Sie sie mit zwei Schrauben auf beiden Seiten. Legen Sie zuerst die Unterlegscheibe, dann die Federscheibe und dann die Schraube an. Hand anziehen, bis alle vier Schrauben ausgerichtet sind, dann mit einem Schraubenschlüssel festziehen.
5. Bringen Sie die äußere Schachtabdeckung wieder an, haken Sie die Platte über die seitlichen Schrauben und richten Sie die unteren Löcher aus, drücken Sie die Abstandshalterstange durch und befestigen Sie die Platte mit vier Schrauben, zwei oben und zwei unten.
6. Die Räder müssen jetzt am gegenüberliegenden Ende befestigt werden, jede Halterung wird mit Schrauben und Unterlegscheiben befestigt. Sobald sie gesichert sind, sichern Sie die Räder mit Schrauben und Unterlegscheiben.
7. 7. Befestigen Sie den Griff mit vier Schrauben an beiden Seiten an dem Trichter, bis alle vier Schrauben ausgerichtet sind, und ziehen Sie ihn mit einem Schraubenschlüssel fest.
8. Heben Sie den Hopper auf den Häcksler. Der Griff sollte sich gegenüber dem Motor befinden. Richten Sie die Schrauben aus und sichern Sie sie mit Schrauben und Unterlegscheiben.
9. Der Hacker-Trichter sitzt seitlich an der Maschine. Zum Anbringen setzen Sie den Trichter zuerst in die markierten Stellen, um sicherzustellen, dass der Trichter nach oben zeigt. Mit Unterlegscheiben und Schrauben befestigen, handfest anziehen, bis alle Schrauben ausgerichtet sind, dann mit einem Schraubenschlüssel festziehen.
10. Überprüfen Sie abschließend, ob alle Schrauben und Muttern mit einem Schraubenschlüssel festgezogen sind und der Holzhacker fest steht und nicht wackelt.

Pic.6

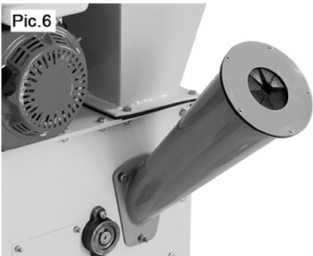

BENUTZERHANDBUCH

VOR DER ERSTEN VERWENDUNG

VORSICHT: Dieser Holzspalter wird nicht mit Öl oder Kraftstoff geliefert. Wenn Sie versuchen, die Maschine ohne Öl oder Kraftstoff zu betreiben, kann der Motor irreparabel beschädigt werden.

ÖL HINZUFÜGEN

HINWEIS: Sowohl der 6,5 PS als auch der 15 PS Holzhacker benötigen das gleiche Öl. Dies ist nur 10 W-30 Mineralöl. Die Verwendung eines anderen Öls kann die Maschine irreparabel beschädigen und führt zum Erlöschen der Garantie.

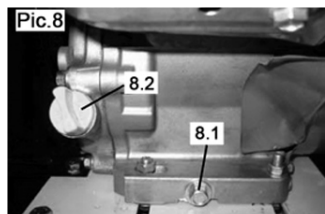

1. Stellen Sie sicher, dass die Maschine auf einer ebenen Fläche steht.
2. Entfernen Sie den Öleinfülldeckel wie in **Abbildung 8**, **Abbildung 8.2**.
3. Füllen Sie das Öl vorsichtig bis zur oberen Ebene des Ölmeßstabes ein. **Siehe Abbildung 9**, **Abbildung 9.1**.

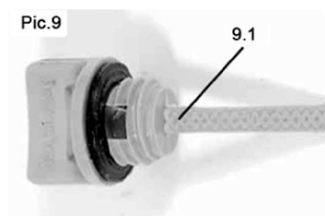

Bitte beachten Sie: Der Ölmesstab befindet sich hinter dem Motor, zwischen der Rutsche und dem Motor, die Ölmesstabkappe befindet sich unter dem Kraftstofftank.

BENZIN HINZUFÜGEN

HINWEIS: Sowohl der 6,5 PS als auch der 15 PS Holzhacker werden von einem Viertaktmotor angetrieben, der bleifreies Benzin benötigt.

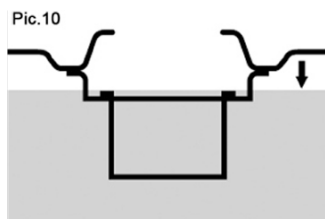

1. Entfernen Sie den Tankdeckel und verwenden Sie einen geeigneten Trichter, um das unverbleite Benzin aus dem Behälter in den Kraftstofftank zu überführen.
2. Achten Sie beim Füllen besonders darauf, dass der Kraftstofftank den in **Abbildung 10** angegebenen Grenzwert nicht überschreitet.

BENUTZERHANDBUCH

BEDIENUNGSANLEITUNGEN

WARNUNG: Es sollte erneut betont werden, dass diese Maschine nur von einer befähigten Person bedient werden darf. Unter keinen Umständen dürfen Sie einer Person gestatten, dieses Gerät zu bedienen, ohne die Bedienungsanleitung und die Sicherheitsvorkehrungen in diesem Handbuch gelesen und vollständig verstanden zu haben und ohne eine ordnungsgemäße Ausbildung und Schulung im Umgang mit diesem Gerät zu haben.

HINWEIS: Wie im Sicherheitshinweis angegeben, ist dieser Holzhacker dazu gedacht, Gartenabfälle zu beseitigen und Gärten allgemein zu beschneiden. Dies ist auf Äste, Zweige, Reben und langes Gras beschränkt. Verwenden Sie den Holzhacker NICHT zum Abhacken von Bauschutt, Kunststoff, Papierprodukten, Seilen, Schnüren oder anderen Materialien, die Metall enthalten. Sie sollten auch vorsichtig sein, wenn Sie Wurzeln in die Maschine einsetzen, dass keine Nägel, Seile, Schnüre, Kunststoff oder Steine in die Wurzeln eingebettet sind.

Bevor Sie den Startvorgang für diese Maschine beginnen, sollten die folgenden Vorprüfungen abgeschlossen sein.

1. Rollen Sie den Holzhacker vorsichtig an einen geeigneten Ort. Dies sollte sich im Freien auf einem flachen, trockenen Boden befinden. Die Maschine darf nicht betrieben werden, wenn der Boden schlammig oder nass ist.
2. Führen Sie vor dem Starten des Motors eine abschließende Prüfung für Kraftstoff und Öl durch.
3. Platzieren Sie den Vakuumbbeutel über der Rutsche, und befestigen Sie ihn fest, nachdem Sie sichergestellt haben, dass sowohl die Rutsche als auch der Spaner leer sind.
4. Stellen Sie sicher, dass sich alle Personen, die die Maschine nicht bedienen, sowie Kinder und Haustiere / Tiere nicht innerhalb von 10 Metern von der Maschine befinden. Wenn sich Kinder oder Haustiere in der Nähe befinden, stellen Sie sicher, dass sie von einem verantwortlichen Erwachsenen beaufsichtigt werden.
5. Denken Sie daran, persönliche Schutzausrüstung zu tragen: Handschuhe, Ohrenschützer und Brille.

BENUTZERHANDBUCH

BEDIENUNGSANLEITUNGEN

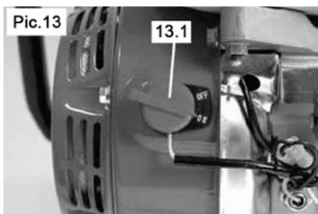
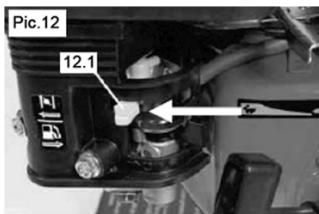
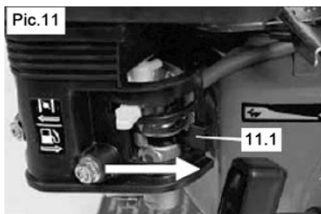

1. Stellen Sie den Gashebel auf Hoch und den Kraftstoffhebel auf die Position ON (siehe **Abbildung 11**).
2. Bringen Sie den Choke-Hebel in die Position ON (siehe **Abbildung 12**).
3. Stellen Sie den Motor EIN / AUS-Schalter in die Position ON (siehe **Abbildung 13**).

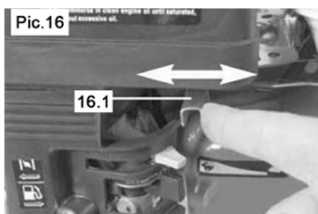
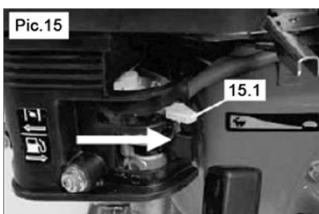
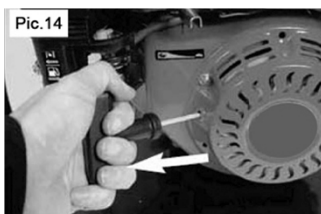

4. Ziehen Sie das Starterseil ein und ziehen Sie, bis ein Widerstand spürbar ist. Sobald ein Widerstand spürbar ist, ziehen Sie schnell, um den Motor zu starten (siehe **Abbildung 14**).
5. Bringen Sie den Choke-Hebel nach dem Starten des Motors in die OFF-Position (siehe **Abbildung 15**).
6. Während des Fahrens kann die Motordrehzahl durch Bewegen des Gashebels auf Hoch oder Niedrig eingestellt werden. Low wird durch eine Schildkröte bezeichnet, High durch einen Hasen. **Siehe Abbildung 16**.

BENUTZERHANDBUCH

BEDIENUNGSANLEITUNGEN

HINWEIS: Wenn die Maschine ungewöhnliche Geräusche von sich gibt, halten Sie die Maschine sofort an, lassen Sie den Motor abkühlen und prüfen Sie sie gründlich.

ABSCHALTEN DES HOLZHACKERS

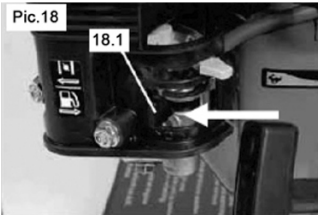
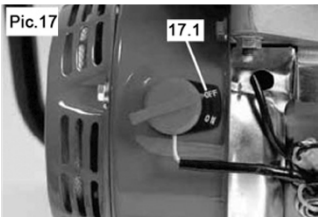

1. Um den Motor zu stoppen, schalten Sie den Motor EIN / AUS Schalter in die Position OFF (**siehe Abbildung 17**).
2. Wenn der Motor vollständig zum Stillstand gekommen ist, drehen Sie den Kraftstoffhebel ebenfalls in die Position OFF (**siehe Abbildung 18**).

SCHREDELN ÄSTE, ZWEIGE & BLÄTTER



1. Sammeln Sie den Busch, die Zweige oder Blätter und legen Sie sie langsam in den Trichter.
2. Versuchen Sie nicht, das Material einzupressen. Die Maschine ist so konstruiert, dass Sie die Äste schnell und sicher abnehmen kann.
3. Verwenden Sie bei Bedarf einen dicken Ast, um Materialien in den Trichter / Schurre zu schieben (**siehe Abbildung 19**).

Legen Sie Ihre Hände nicht in den Hopper / Chute.

BENUTZERHANDBUCH

BEDIENUNGSANLEITUNGEN

NÜTZLICHE TIPPS BEI DER VERDREHUNG

1. Führen Sie die Materialien langsam in den Holzhacker ein. Wenn sich der Motor festsetzt oder langsamer wird, füttern Sie ihn zu schnell.
2. In der Regel stumpfen Wurzeln und Schmutz ab und beschädigen die Klingen.
3. Entfernen Sie die Späne oft. Andernfalls kann es zu Verstopfungen kommen.
4. Es wird empfohlen, nasse Blätter und Gras nicht zu zerkleinern. Dies kann die Maschine oft verstopfen, was Zeit und Mühe beim Entfernen erfordert. Wenn es wichtig ist, dass Sie feuchte Materialien zerkleinern müssen, versuchen Sie, die feuchten und trockenen Materialien zu wechseln.

HACKEN ÄSTE



Pic.20

1. Stellen Sie sich neben den Hopper und sorgen Sie für einen guten Stand.
2. Wenn Sie lange Äste in den Chipper-Trichter legen, entfernen Sie Zweige und kleinere Äste, so dass Sie ein dünnes, gerades Stück in die Maschine einführen.
3. Platzieren Sie die Äste mit "Thick-End-First". Lassen Sie die Klingen der Maschine den Zweig von Ihnen nehmen. Sie werden spüren, wie die Klingen den Ast von Ihnen ziehen. **Siehe Abbildung 20.**

BENUTZERHANDBUCH

BEDIENUNGSANLEITUNGEN

NÜTZLICHE TIPPS BEI DER VERDREHUNG

1. Auf dem Chipper-Trichter sehen Sie den maximalen Durchmesser, bis zu dem Sie Äste einsetzen können (76 mm für den 6,5 PS Holzhacker, 102 mm für den 15 PS Holzhacker). Zu Ihrer eigenen Sicherheit sowie für die Langlebigkeit und Leistungsfähigkeit der Maschine sollte dies strikt und sorgfältig beachtet werden. Verwenden Sie wie zuvor empfohlen Äste und Holz mit einem Durchmesser von weniger als 70 mm, um beste Ergebnisse zu erzielen.
2. Das Schneiden von noch grünem Holz ist für die Klingen der Maschine einfacher. sie bleiben länger schärfer.
3. Mit der Zeit verlieren die Klingen an Schärfe und die Leistung kann beeinträchtigt werden. Reparieren, schärfen oder ersetzen Sie die Klingen zu diesem Zeitpunkt.

HINWEIS: Wenn Sie nicht aktiv schreddern oder hacken, stellen Sie den Gashebel auf die niedrigste mögliche Einstellung. Wenn Sie sich von der Maschine entfernen und die Maschine unbeaufsichtigt werden soll, muss die Maschine ausgeschaltet sein.

Wenn Sie den Holzhacker bewegen, den Vakuumbutel entleeren, die Maschine entfernen, Benzin oder Öl auftanken oder Wartungs- und Reparaturarbeiten durchführen möchten, MÜSSEN Sie die Maschine vollständig ausschalten. Lassen Sie alle beweglichen Teile und die Stromspäne anhalten und trennen Sie die Verbindung die Zündkerze.

BENUTZERHANDBUCH

INSTANDHALTUNG

VISUELLE INSPEKTION

Vor und nach jedem Gebrauch des Holzhackers wird empfohlen, den folgenden Inspektionsprozess durchzuführen. Dies ist schnell und einfach und gewährleistet Ihre Sicherheit sowie die Leistung der Maschine.

1. Überprüfen Sie den Trichter, die Rutsche, den Trichter und die Schutzvorrichtungen auf Risse, Löcher und lose Schrauben.
2. Überprüfen Sie den Rahmen und die Unterseite der Maschine auf Risse oder Beschädigungen.
3. Überprüfen Sie alle Bolzen und Schrauben auf festen Sitz.
4. Mit Handschuhen prüfen, ob die Klingen nicht gerissen oder lose sind.
5. Überprüfen Sie den Motorölstand mit einem Messstab.

REINIGUNG

Es wird dringend empfohlen, die Maschine nach jedem Gebrauch zu reinigen. Nach dem Gebrauch das Gerät ausschalten, den Motor vollständig abkühlen lassen und die Zündkerze entfernen.

1. Überschüssige Holzspäne abbürsten oder absaugen und den verbleibenden Staub mit einem trockenen Tuch von der Außenseite der Maschine entfernen. **Setzen Sie das Gerät keinem Wasser aus und versuchen Sie nicht, das Gerät durch Gießen mit Wasser zu reinigen.** Es wird empfohlen, während dieses Vorgangs eine Schutzmaske zu verwenden.
2. Entfernen Sie überschüssige Späne und Ablagerungen aus dem Trichter / Schacht und dem Entladeschacht, um Verstopfungen zu vermeiden.
3. Um den Motor von aufgebauten Harzen zu reinigen, müssen Sie möglicherweise einen Motorreiniger kaufen. Diese sind in den meisten Autoteileläden oder online erhältlich.

HINWEIS: Es wird immer schwieriger, diese Maschine zu reinigen, je länger sie unrein ist. Die Leistung der Maschine sinkt naturgemäß, wenn sie nicht ordnungsgemäß gepflegt wird.

BENUTZERHANDBUCH

MOTORSPEZIFISCHE WARTUNG

ZÜNDKERZE

Von Zeit zu Zeit muss die Zündkerze entfernt werden. Im Durchschnitt ist dies etwa alle 50 Betriebsstunden der Maschine. Wir empfehlen, die Verwendung der Maschine zu verfolgen:

Pic.21



1. Überprüfen Sie nach dem Entfernen die Farbe des Endes der Zündkerze. Wenn die Ablagerungen eine braune, braune Farbe sind, muss die Zündkerze aufmerksam werden. Verwenden Sie eine Messingdrahtbürste, um die Bräunungsrückstände zu entfernen.
2. Überprüfen Sie den Zündkerzenabstand wie in Abbildung 21 gezeigt. Passen Sie gegebenenfalls den Abstand an. Der Abstand sollte zwischen 0,7 und 0,8 mm liegen.

MOTORÖLWECHSEL

Das Öl sollte nach ungefähr 68 Betriebsstunden ersetzt werden. Es wird empfohlen, eine Schätzung davon vorzunehmen, indem Sie Ihre Nutzung des Geräts nachverfolgen. Stellen Sie sicher, dass sich die Maschine auf einer ebenen, trockenen Oberfläche befindet, und halten Sie sich an die vorherigen Anweisungen. Lassen Sie den Motor einige Minuten warmlaufen, bevor Sie ihn abstellen.

Pic.8

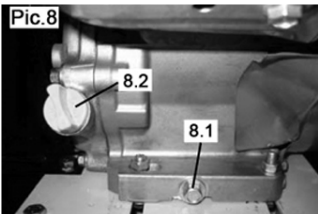

Pic.9

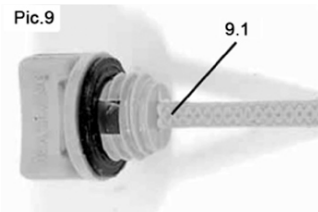

1. Entfernen Sie den Öleinfülldeckel wie in **Abbildung 8, Abbildung 8.2**.
2. Stellen Sie eine Ölwanne unter den Motor, um das Öl aufzufangen. Entfernen Sie die Ölablassschraube (auch in **Abbildung 8, Abbildung 8.1 dargestellt**), um das Öl vollständig abzulassen. Ein Schlauch oder eine ähnliche Vorrichtung wird empfohlen, um das Verschütten von Öl zu vermeiden.
3. Überprüfen Sie den Ölablaßstopfen, die Dichtung und den Öleinfülldeckel, um sicherzustellen, dass kein Gegenstand beschädigt ist.
4. Füllen Sie frisches Motoröl bis zur oberen Ebene des Ölmesstabs hinzu (**siehe Abbildung 9**).

BENUTZERHANDBUCH

INSTANDHALTUNG

LUFTFILTER

Pic.22



Nach ungefähr 100 Betriebsstunden oder nach jedem Monat (je nachdem, welcher Zeitpunkt früher liegt) sollte der Luftfilter entfernt und gründlich gereinigt werden. Der Luftfilter wird in **Abbildung 22** angezeigt. Während dieses Reinigungsvorgangs sollte der Luftfilter ebenfalls gründlich auf Beschädigungen und Verschleiß geprüft werden. Wir empfehlen ein Entfettungsmittel auf Wasserbasis. Lassen Sie ihn vollständig trocknen, bevor Sie den Luftfilter austauschen.

HINWEIS: Versuchen Sie niemals, das Gerät ohne Luftfilter zu betreiben.

KRAFTSTOFFTANKFILTER

Pic.23



Nach ungefähr 150 Betriebsstunden oder alle drei Monate (je nachdem, welcher Zeitpunkt früher liegt) sollte der Kraftstofftankfilter entfernt und gründlich gereinigt werden. Der Kraftstofftankfilter ist in **Abbildung 23** dargestellt. Wie beim Reinigen des Luftfilters wird empfohlen, den Kraftstofftankfilter mit einem auf Wasser basierenden Entfettungsmittel zu reinigen.

BENUTZERHANDBUCH

INSTANDHALTUNG

ERSETZEN DES KLINGEN

Wenn die Leistung des Holzhacker verschlechtert hat, liegt dies wahrscheinlich an der Schärfe der Klingen. Wenn Sie der Meinung sind, dass die Klingen geschärft werden müssen, oder wenn Sie sichtbare Dellen, Späne oder Risse bemerken, möchten Sie sie möglicherweise reparieren oder austauschen.

WARNUNG: Wie bereits betont, ist es zwingend erforderlich, die Maschine vollständig auszuschalten, alle beweglichen Teile und den Stromausfall anzuhalten, dann das Zündkerzenkabel abzutrennen, bevor Reparaturen und Wartungsarbeiten durchgeführt werden, insbesondere bei Klingen.

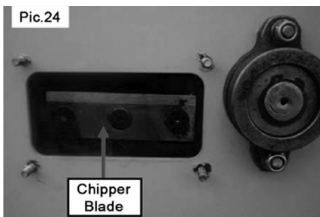

Gehen Sie folgendermaßen vor, um die Klingen auszutauschen:

1. Entfernen Sie die seitliche Abdeckplatte, um die Klingen freizulegen (siehe Abbildung 24).
2. Entfernen Sie jeweils eine Klinge. Nach dem Abnehmen den Propeller drehen und einen anderen entfernen. Wiederholen Sie diesen Vorgang, bis alle Klingen sicher entfernt sind.
3. Wenn die Klingen jetzt abgenommen sind, können Sie entweder (a) einen Fachmann organisieren, der die Klingen für Sie schärft, oder (b) einen Ersatzsatz von Klingen kaufen, die zu dieser Maschine passen, und sich selbst neu installieren. Wenn Sie sich für eine professionell geschärfte Klinge entscheiden, können Sie Geschäfte und Einzelpersonen finden, die dies online tun können.
4. Denken Sie daran, die seitliche Abdeckplatte wieder einzusetzen und den Zündkerzenkabel nach dem Austauschen / Reparieren wieder anzubringen.

BENUTZERHANDBUCH

INSTANDHALTUNG

ERSETZEN DES KEILRIEMENS

Wenn Sie bemerken, dass der Motor normal läuft und sich die Klingen nicht drehen, liegt dies wahrscheinlich an Problemen mit dem Keilriemen. Im Laufe der Zeit kann es ausgefranst oder locker werden. In diesem Fall müssen Sie es durch ein neues ersetzen.

WARNUNG: Wie bereits betont, ist es zwingend erforderlich, die Maschine vollständig auszuschalten, alle beweglichen Teile und den Stromausfall anzuhalten, und dann das Zündkerzenkabel abzutrennen, bevor Reparaturen durchgeführt werden.

Pic.25

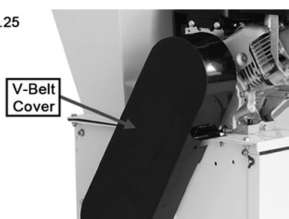

Gehen Sie folgendermaßen vor, um den Keilriemen auszutauschen:

1. Entfernen Sie die Keilriemenabdeckung wie in Abbildung 25 gezeigt.
2. Rollen Sie den Riemen von den Riemenscheiben ab und entsorgen Sie ihn.
3. Installieren Sie einen neuen Riemen, indem Sie ihn auf die Riemenscheiben rollen.
4. Bringen Sie die Keilriemenabdeckung an und bringen Sie den Zündkerzenkabel wieder an.

FEHLERBEHEBUNG

ANLEITUNG ZUR PROBLEMLÖSUNG

WAS MACHE ICH, WENN IN MEINER BESTELLUNG TEILE FEHLEN?

Wenn in Ihrer Bestellung ein Teil fehlt, wenden Sie sich innerhalb von 7 Tagen nach Erhalt an unser freundliches und hilfsbereites Kundendienstteam.

WAS MACHE ICH, WENN DER MOTOR NICHT STARTET?

Dies kann verschiedene Ursachen haben, zum Beispiel: Die Steuerhebel befinden sich nicht in der korrekten Startposition, der Zündkerzenkabel ist nicht an die Zündkerze angeschlossen, altes oder verbrauchtes Gas, ein verschmutzter Luftfilter oder ein niedriger Motor oder Ölfüssigkeit. Um dies zu beheben, stellen Sie sicher, dass der EIN / AUS Schalter eingeschaltet ist, das Kraftstoffabsperrventil geöffnet ist, der Choke eingeschaltet ist und der Gashebel in Richtung Hase gedreht ist. Überprüfen Sie das Zündkerzenkabel. Bei Gasproblemen versuchen Sie, den Tank zu füllen, wenn er leer ist, oder lassen Sie das Gas ab und ersetzen Sie ihn, wenn er alt ist. Reinigen Sie den Luftfilter. Überprüfen Sie das Öl und ob das richtige Öl verwendet wurde. Wenn das Problem weiterhin besteht, wenden Sie sich an unser Kundensupportteam.

WAS TUN ICH, WENN DIE MASCHINE MIT DEN MATERIALIEN KÄMPFEN DIE ICH MÖCHTEN ZU SCHREDELN?

Lesen Sie den Abschnitt mit nützlichen Hinweisen und Tipps. Stellen Sie sicher, dass Sie keine falschen Materialien in die Maschine eingelegt haben und dass die Maschine nicht mit nassen Blättern und taunassen Gras verstopft ist. Oder versuchen Sie es mit kleineren Ästen zu zerspanen und die größeren Äste in kleinere zu sägen, um sie zu hacken.

WAS TUN, WENN DER ANTRIEBSRIEMEN IST GESPERRT UND WIRD NICHT STARTEN?

Pic.25

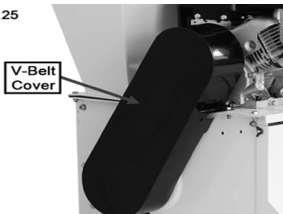

Ausschnitte und andere Grünabfall sind möglicherweise in die Rillen an der Unterseite der Abdeckung des Antriebsriemens geraten. (Siehe unten) Dies führt zu einem Straffen des Gürtels, so dass er nicht rundlaufen kann. Maschine ausschalten und Zündkerze entfernen. Entfernen Sie die Keilriemenabdeckung und reinigen Sie sie, bevor Sie sie wieder einsetzen.

**FÜR ALLE ANDEREN FRAGEN WENDEN SIE SICH BITTE AN
UNSER KUNDENDIENSTTEAM.**



ESPECIFICACIONES

DESCRIPCIÓN DEL PRODUCTO

Gracias por comprar la Astilladora de Madera T-Mech, la cual es ideal para jardineros profesionales y paisajistas, y para los aficionados a la jardinería que desean eliminar esos molestos residuos del jardín.

Ya sea que haya adquirido la Astilladora con el motor de 6.5HP 196cc, o la Astilladora con el motor más potente de 15HP 420cc, ambas garantizan que el trabajo de eliminar el exceso de hojas, ramas y arbustos sea más fácil y ligero. Nuestras dos Astilladoras de Madera ofrecen una amplia capacidad de corte y una increíble velocidad de cuchilla de 2400-3600 rpm para maximizar la eficiencia en el astillado. Con un montaje mínimo, su Astilladora de Madera estará en funcionamiento de inmediato.

Ambos productos también vienen con un kit de herramientas para el montaje y el mantenimiento posterior; y un Equipo de Protección Personal que debe usarse en todo momento mientras se opera la máquina.

En Monster Group UK entendemos que esta es una compra nueva y muy emocionante, y aunque es tentador el deseo de usarla inmediatamente, lea atentamente estas instrucciones antes de comenzar a utilizar la máquina.

NOTA: La Astilladora de Madera T-Mech está diseñada para ser utilizada por una persona competente que haya recibido instrucciones sobre cómo operar esta máquina. No permita que la máquina sea operada por alguien que no haya recibido las instrucciones de operación adecuadas. Es necesario que opere esta máquina en presencia de otra persona que pueda desconectar la máquina en caso de enredo o confusión. Esta es una máquina muy potente cuando está en funcionamiento. Se recomienda máxima precaución, debe asegurarse de que no haya niños, mascotas o usuarios inexpertos cerca de la máquina durante la operación.

Por favor consulte y lea las páginas de Consejos de Seguridad y Prácticas Seguras de Trabajo antes de comenzar, para garantizar la prevención de daños en el equipo.

La responsabilidad de Monster Group UK Limited estará limitada únicamente al valor comercial del producto.

ESPECIFICACIONES

CONTENIDO DEL ARTÍCULO

1 x Astilladora de 6.5HP o 15HP que incluye:

- Cuerpo
- 2 x Ruedas
- Soporte de Ruedas
- Protector de Descarga
- Embudo
- Mango
- Soporte de Patas

1 x Kit de Herramientas para el Montaje con Tornillos/Arandelas/Tuercas

1 x Equipo de Protección Personal (PPE) Orejeras

1 x Jarra Decantadora de Combustible/Aceite

ESPECIFICACIONES

INFORMACIÓN TÉCNICA

	Astilladora 6.5 HP	Astilladora 15HP
Motor	4 tiempos, 196cc	4 tiempos, 420cc
Marca del Motor	Ducar	Ducar
Tipo de Combustible	Gasolina sin Plomo	Gasolina sin Plomo
Volumen de Combustible	3.6 Litros	6.5 Litros
Tipo de Aceite	Aceite de Motor 10w-30 mineral	Aceite de Motor 10w-30 mineral
Volumen de Aceite	0.6 Litros	1.1 Litros
Tipo de Arranque	Arranque de Retroceso	Arranque de Retroceso
Capacidad de Corte	76mm	102mm
Velocidad de la Cuchilla	2400rpm	2400rpm (salida máx. 3600rpm)

ESPECIFICACIONES DEL PRODUCTO

	Astilladora 6.5 HP	Astilladora 15HP
Altura (cm)	88	88
Profundidad (cm)	134	134
Ancho (cm)	64	64
Peso (kg)	75	95

ESPECIFICACIONES

CARACTERÍSTICAS DEL PRODUCTO

- A. TOLVA para trituración general/astillado
- B. MOTOR
- C. CONDUCTO DE DESCARGA donde se dispensará la madera astillada
- D. EMBUDO DE LA ASTILLADORA para ramas largas y delgadas
- E. AHOGADOR O CHOKE de arranque
- F. VÁLVULA DE COMBUSTIBLE para detener el flujo de combustible
- G. INTERRUPTOR DE ENCENDIDO/APAGADO
- H. ACELERADOR para la velocidad de la cuchilla
- I. TAPÓN DEL TANQUE DE COMBUSTIBLE
- J. FILTRO DE AIRE para ofrecer un máximo rendimiento
- K. ESCAPE
- L. CUERDA DE ARRANQUE para la puesta en marcha

Pic.1

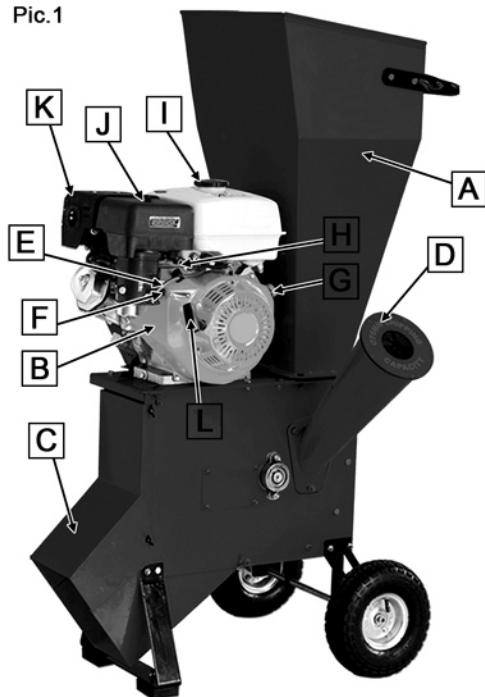

CONSEJOS DE SEGURIDAD

PRÁCTICAS SEGURAS DE TRABAJO

Por favor, lea cuidadosamente las Prácticas Seguras de Trabajo para garantizar la prevención de daños en el equipo.

La edad mínima para poder operar esta máquina es de 16 años. Los usuarios menores de 16 años no deben, bajo ninguna circunstancia, estar autorizados para operar la Astilladora de Madera, incluso si están acompañados por un adulto entrenado.

Como regla general, la máquina nunca debe procesar otra cosa que no sea ramas delgadas, ramitas, enredaderas y césped largo. Tenga mucho cuidado de no alimentar la máquina con cualquiera de los siguientes materiales: ladrillos, piedras, cuerdas, telas o textiles, plástico, metal, vidrio, raíces o plantas de lecho. Para un mejor uso, tampoco coloque madera con lodo o que esté húmeda en la máquina, hojas mojadas ni follaje húmedo.

La máquina tiene la capacidad de procesar madera hasta los diámetros establecidos en la sección de Información Técnica de este manual, pero para obtener un rendimiento óptimo, se recomienda utilizar madera con un diámetro no mayor a 70 mm.

Para los troncos de madera largos o con formas difíciles de manipular que excedan este límite, se deben cortar y reducir antes de colocarlos en la máquina.

Siempre se debe usar algún tipo de guantes de protección al manipular las cuchillas. En extensión, debido a la naturaleza del manejo pesado y el manejo de la madera, se recomiendan guantes resistentes.

No toque el cableado mientras la máquina esté en funcionamiento.

CONSEJOS DE SEGURIDAD

PRÁCTICAS SEGURAS DE TRABAJO

Si las virutas de madera no salen de la máquina, pero la máquina todavía está introduciendo madera, apáguela inmediatamente, deje que se enfríe e inspeccione la máquina. Tenga la precaución de verificar que la máquina pueda, de vez en cuando, expulsar astillas de madera y residuos en exceso a través del conducto de descarga con gran fuerza.

Siempre debe verificar si hay fugas de líquido antes y después de cada uso.

No fume y evite llamas cerca de la máquina.

Si percibe un olor a quemado o nota que hay humo, apague la máquina inmediatamente para evitar incendios. Si hay derrame de gasolina, no intente arrancar el motor. Aleje la máquina del área del derrame, si es posible, deje que los humos se disipen. Si surge un incendio, no lo trate de resolver individualmente. Desplácese a un lugar seguro y contacte a los Servicios de Emergencia.

No operar alrededor de gas o polvo.

No opere la máquina en lugares con poca luz o en condiciones climáticas adversas. Si está trabajando cerca de una carretera, asegúrese de usar ropa de trabajo de alta visibilidad y opere la máquina en el lado más alejado de la carretera.

Es una maquinaria pesada y las prácticas seguras de elevación deben cumplirse en todo momento. Esto incluye una operación de levantamiento entre dos personas, o si es posible, el uso de equipos de elevación.

Al transportar la máquina de un lugar a otro en un vehículo, asegúrese de que esté sujeta de la forma más segura posible para evitar que pueda rodarse o moverse, lo que reduce el riesgo de accidentes y daños a la máquina.

CONSEJOS DE SEGURIDAD

PRÁCTICAS SEGURAS DE TRABAJO

Se deben usar botas de seguridad para garantizar el agarre y evitar el riesgo de caer sobre o dentro de la máquina.

Asegúrese siempre de que no haya personas, niños o animales a menos de 10 metros de la máquina durante la operación.

Nunca deje la máquina sin vigilancia cuando esté en funcionamiento.

Asegúrese de que la función de OFF (APAGADO) del interruptor de ENCENDIDO / APAGADO funcione correctamente antes de cada uso.

Bajo ninguna circunstancia debe acceder al Embudo de la Astilladora o a la Tolva/ Conducto de Descarga, ni debe manipular material que esté parcialmente introducido en la máquina. Siempre descargue el material antes de que se encaje en el rotor. Como se mencionó antes, el material se introducirá rápidamente en la máquina.

Asegúrese de que los protectores de seguridad estén bien asegurados antes de cada uso.

Es necesario que opere esta máquina en presencia de otra persona que pueda desconectar la máquina en caso de enredo o confusión.

Preste especial atención en atarse el cabello, vístase con ropa resistente y adecuada, no use joyas y utilice en todo momento el Equipo de Protección Personal que se proporciona. Si es necesario, use una mascarilla.

No opere esta máquina cuando esté bajo la influencia de drogas, alcohol o medicamentos.

Opere la máquina en áreas bien ventiladas para reducir el riesgo de daños causados por los gases de escape.

Nunca opere la máquina en ambientes cerrados e interiores.

GUÍA DE USUARIO

INSTRUCCIONES DE MONTAJE

ADVERTENCIA: No intente encender la máquina antes de que el montaje se haya realizado correctamente, la Astilladora de Madera se dañará o romperá si se omite el proceso de montaje. No añada gasolina o aceite antes del montaje. Se requiere de dos personas para el montaje de esta máquina.

NOTA: Todos los tornillos se envían sin apretar y unidos a la Astilladora de Madera. Para ensamblar, simplemente desatornille, fije el elemento y vuelva a atornillar utilizando la llave inglesa provista. Tome nota de las arandelas y el orden en que deben apretarse.

Pic.2

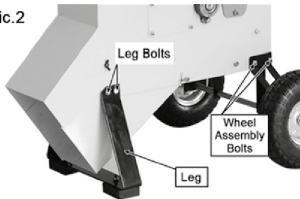

1. Para comenzar el montaje, retire la Cubierta del Conducto Exterior desatornillando los cuatro tornillos. Esto mostrará el Panel del Conducto Inferior que cubre el Protector de la Cuchilla.
2. Hale el Panel del Conducto Inferior hacia abajo/hacia afuera, se articula con bisagra en la parte inferior para mostrar el Protector de la Cuchilla.
3. Coloque el soporte de las patas a cada lado del Panel del Conducto Principal.
4. Alinear el par de orificios de cada componente hacia arriba en ambos lados y fije con dos tornillos a cada lado colocando primero la arandela plana, luego la arandela de resorte y luego el tornillo. Apriete manualmente hasta que los cuatro tornillos estén alineados, luego apriete con una llave.
5. Vuelva a colocar la Cubierta del Conducto Exterior, enganche el panel sobre los tornillos laterales y alinee los orificios inferiores, empuje la barra espaciadora y asegure el panel con cuatro tornillos, dos en la parte superior y dos en la parte inferior.
6. Ahora las ruedas deben estar unidas al extremo opuesto, fije cada soporte con tornillos y arandelas; una vez que estén aseguradas, sujete las ruedas con tornillos y arandelas.
7. Fije el mango a la Tolva usando cuatro tornillos, dos de ambos lados, apriete manualmente hasta que los cuatro tornillos estén alineados, luego apriete con una llave.

Pic.6

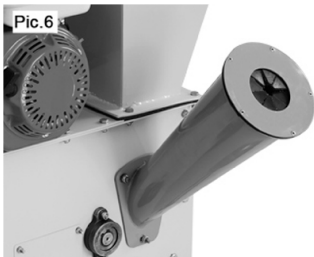

8. Levante la Tolva sobre la Astilladora, el mango debe estar en el lado opuesto al motor. Alinee los tornillos y asegúrelos con tornillos y arandelas.
9. El Embudo de la Astilladora se coloca al lado de la máquina. Para colocarlo, primero ponga el Embudo en los tornillos marcados, asegurándose de que el embudo apunte hacia arriba. Fije con arandelas y tornillos, apriete manualmente hasta que todos los tornillos estén alineados, luego apriete por completo con una llave.
10. Finalmente, verifique que todos los tornillos y tuercas estén apretados con una llave y que la Astilladora de Madera esté firme y que no se tambalee.

GUÍA DE USUARIO

ANTES DEL PRIMER USO

PRECAUCIÓN: Esta Astilladora de Madera no se suministra con aceite o combustible. Intentar operar la máquina sin usar aceite o combustible podría causar daños irreparables al motor.

AÑADIR ACEITE

NOTA: Tanto la Astilladora de Madera de 6.5HP como la de 15HP requieren el mismo aceite; solo aceite mineral para motor 10w-30. El uso de un aceite diferente al indicado podría dañar la máquina de forma irreparable e invalidará su garantía.

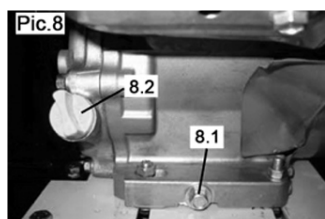

1. Asegúrese de que la máquina es colocada sobre una superficie plana.
2. Retire la tapa de llenado de aceite, como se muestra en la **Imagen 8**, figura 8.2.
3. Añada cuidadosamente el aceite hasta el nivel superior de la varilla de medición. Ver **imagen 9**, figura 9.1.

Tenga en cuenta que la varilla de medición se puede encontrar detrás del motor, entre el conducto y el motor, la tapa de la varilla de medición está debajo del tanque de combustible.

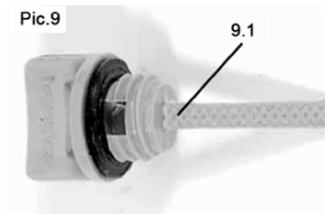

AÑADIR COMBUSTIBLE

NOTA: Nuevamente, tanto la Astilladora de Madera de 6.5HP como la de 15HP son accionadas por un motor de cuatro tiempos, que requiere gasolina sin plomo.

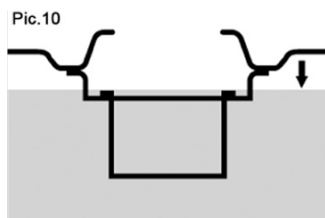

1. Retire la Tapa del Tanque de Combustible y use un embudo adecuado para transferir la gasolina sin plomo del recipiente al Tanque de Combustible.
2. Tome precauciones adicionales al llenar para asegurarse de que el Tanque de Combustible no exceda el límite mostrado en la **Imagen 10**.

GUÍA DE USUARIO

INSTRUCCIONES DE OPERACIÓN

ADVERTENCIA: se debe recalcar nuevamente que esta máquina debe ser operada únicamente por una persona competente. Bajo ninguna circunstancia debe permitir que una persona opere esta máquina sin haber leído y comprendido completamente el manual de instrucciones y las precauciones de seguridad establecidas en este manual, y sin haber recibido la capacitación y la formación adecuada sobre cómo utilizar esta máquina.

NOTA: Como se indica en los Consejos de Seguridad, esta Astilladora de Madera está diseñada para eliminar los desechos del jardín y podar los jardines en general. Esto se limita a ramas, ramitas, enredaderas y césped largo. NO use la Astilladora de Madera para triturar desechos de construcción, plástico, productos de papel, cables, cuerdas o cualquier material que contenga metal. También debe tener cuidado al colocar raíces en la máquina y asegurarse de que no haya clavos, cuerdas, cables, plásticos o rocas incrustadas en las raíces.

Antes de comenzar el proceso de inicio de esta máquina, se deben completar las siguientes comprobaciones previas.

1. Con cuidado, coloque la Astilladora de Madera en un lugar adecuado. Debe ser al aire libre, en un suelo plano y seco. La máquina no debe ser operada cuando el piso tenga lodo o esté mojado.
2. Realice los chequeos finales del combustible y el aceite antes de arrancar el motor.
3. Coloque la Bolsa de Vacío sobre el Conducto y sujétala firmemente después de asegurarse de que el Conducto y el Embudo de la Astilladora estén vacíos.
4. Asegúrese de que todas las personas que no operan la máquina, niños, mascotas y otros animales no estén a menos de 10 metros de la máquina. Si se trata de niños o mascotas, asegúrese de que estén supervisados por un adulto responsable.
5. Recuerde usar el Equipo de Protección Personal: guantes, orejeras y gafas.

GUÍA DE USUARIO

INSTRUCCIONES DE OPERACIÓN

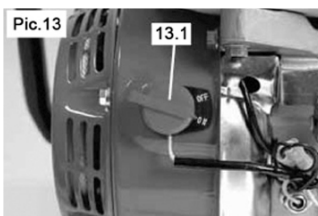
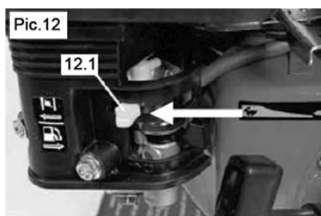
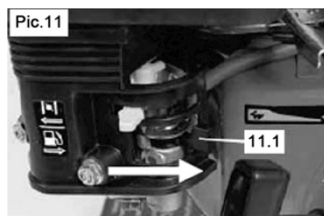

1. Gire la Palanca del Acelerador al nivel alto y la Palanca del Combustible a la posición ON (ENCENDIDO), como se ve en la **Imagen 11**.
2. Coloque la Palanca del Ahogador o Choke en la posición ON (ENCENDIDO), como se ve en la **Imagen 12**.
3. Gire el interruptor de ENCENDIDO/APAGADO del motor a la posición ON (ENCENDIDO), como se ve en la **Imagen 13**.

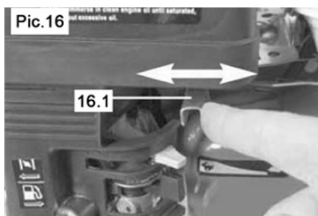
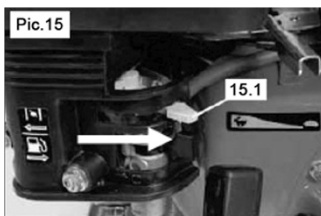
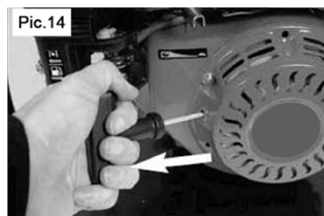

4. Enganche la cuerda de arranque, halando hasta sentir una resistencia. Una vez que sienta la resistencia, hale rápidamente para arrancar el motor, como se ve en la **Imagen 14**.
5. Cuando el motor haya arrancado, vuelva a colocar la Palanca del Ahogador o Choke en la posición OFF (APAGADO), como se ve en la **Imagen 15**.
6. Mientras está en marcha, se puede ajustar la velocidad del motor moviendo la Palanca de Control del Acelerador a Alto o Bajo. El Nivel Bajo está representado por una tortuga, y el Nivel Alto está representado por una liebre. Ver **Imagen 1**.

GUÍA DE USUARIO

INSTRUCCIONES DE OPERACIÓN

NOTA: Si la máquina comienza a emitir un ruido inusual, deténgala inmediatamente, deje que el motor se enfríe e inspeccione a fondo.

APAGADO DE LA ASTILLADORA DE MADERA

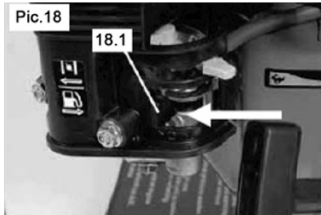
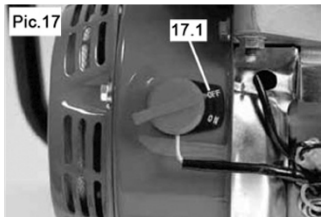

1. Para detener el motor, gire el interruptor de ENCENDIDO/APAGADO del motor a la posición OFF (APAGADO), como se muestra en la **Imagen 17**.
2. Cuando el motor se haya detenido por completo, gire también la Palanca de Combustible a la posición OFF (APAGADO), como se ve en la **Imagen 18**.

ASTILLADO DE RAMAS Y HOJAS



1. Recolecte los arbustos, las ramas o las hojas y colóquelos lentamente en la Tolva.
2. No intente forzar la introducción de los materiales. La máquina está diseñada para arrancarle a usted las ramas de forma rápida y segura.
3. Si es necesario, use una rama gruesa para empujar los materiales en la Tolva/Conducto, como se ve en la **Imagen 19**.

No coloque sus manos en la Tolva/Conducto.

GUÍA DE USUARIO

INSTRUCCIONES DE OPERACIÓN SUGERENCIAS Y CONSEJOS ÚTILES DURANTE EL PROCESO DE ASTILLADO

1. Introduzca los materiales en la Astilladora de Madera lentamente. Si el motor comienza a obstruirse o se desacelera, es posible que la esté alimentando demasiado rápido.
2. Como regla general, las raíces y materiales sucios eventualmente embotarán y dañarán las cuchillas.
3. Retire las virutas con frecuencia. De lo contrario, podría obstruirse.
4. Se aconseja evitar triturar las hojas mojadas y el césped húmedo. Esto a menudo puede obstruir la máquina y se necesitará tiempo y esfuerzo para removerlos. Si es indispensable y debe triturar materiales húmedos, intente alternar los materiales secos y húmedos.

ASTILLADO DE RAMAS



1. Colóquese a un lado de la Tolva, asegurándose de que tenga una buena base para mantener el equilibrio.
2. Cuando coloque ramas largas en el Embudo de la Astilladora, retire las ramitas más pequeñas para que pueda introducir una pieza delgada y recta en la máquina.
3. Coloque las ramas con el extremo grueso primero. Permita que las cuchillas de la máquina le quiten la rama. Sentirá como las cuchillas le arrancan la rama. Vea la **imagen 20**.

GUÍA DE USUARIO

INSTRUCCIONES DE OPERACIÓN

USEFUL HINTS & TIPS WHEN SHREDDING

1. En el Embudo de la Astilladora verá el diámetro máximo en el que puede insertar ramas (76 mm para la Astilladora de Madera de 6.5 CV y 102 mm para la Astilladora de Madera de 15 CV). Para su propia seguridad, y para la durabilidad y las capacidades de rendimiento de la máquina, esto debe ser respetado estrictamente y con mucho cuidado. Como se indicó anteriormente, cuando sea posible, use ramas y madera de menos de 70 mm de diámetro para obtener mejores resultados.
2. Cortar madera que aún está verde es más fácil para las cuchillas de la máquina; permanecerán más afiladas por más tiempo.
3. Con el tiempo, las cuchillas perderán su filo y el rendimiento puede verse afectado. Repare, afile o reemplace las cuchillas cuando esto suceda. Consulte la Guía del Usuario: Mantenimiento para obtener más información sobre cómo realizar este proceso.

NOTA: cuando no esté triturando o astillando activamente, mueva la Palanca del Acelerador a la opción de ajuste más baja posible. Si necesita alejarse de la máquina, y ésta se quedará sin supervisión, debe apagar la máquina.

Si tiene intención de mover la Astilladora de Madera, vaciar la Bolsa de Vacío, desatascar la máquina, recargar gasolina o aceite, o realizar tareas de mantenimiento y reparaciones, **DEBE** apagar la máquina por completo, dejar que se detengan todas las piezas móviles y las virutas presentes, luego desconectar la bujía.

GUÍA DE USUARIO

MANTENIMIENTO

INSPECCIÓN VISUAL

Antes y después de cada uso de la Astilladora de Madera, se recomienda que se realice el siguiente proceso de inspección. Esto es rápido y fácil, y garantiza su seguridad y el rendimiento de la máquina.

1. Revise la Tolva, el Conducto, el Embudo y los Protectores y verifique si hay grietas, agujeros y tornillos sueltos.
2. Revise el marco y la base de la máquina para detectar grietas o daños.
3. Revise todas las tuercas y tornillos para asegurar que estén apretados.
4. Usando guantes, verifique que las cuchillas no estén rajadas o sueltas.
5. Compruebe el nivel de aceite del motor con una varilla de medición.

LIMPIEZA

Se recomienda limpiar la máquina después de cada uso. Después de usarla, apague la máquina, deje que el motor se enfríe completamente y retire la bujía.

1. Cepille o aspire el exceso de virutas de madera y limpie el polvo sobrante del exterior de la máquina con un paño seco. **No exponga la máquina al agua ni intente limpiar vertiendo agua sobre ella.** Se aconseja utilizar una máscara protectora durante este proceso.
2. Elimine el exceso de virutas y desechos de la Tolva/Conducto y el Conducto de Descarga para minimizar la obstrucción.
3. Para limpiar el motor de las resinas acumuladas, es posible que deba comprar un limpiador para motores. Estos están disponibles en la mayoría de las tiendas de autopartes o en internet.

NOTA: Cuanto más tiempo deje sucia la máquina será cada vez más difícil limpiarla. El rendimiento de la máquina disminuirá naturalmente si no se cuida adecuadamente.

GUÍA DE USUARIO

MANTENIMIENTO ESPECÍFICO DEL MOTOR

BUJÍA

Cada cierto tiempo, será necesario remover la bujía. En promedio, esto ocurre alrededor de cada 50 horas de funcionamiento de la máquina. Si es necesario, recomendamos hacer un seguimiento del uso de la máquina.

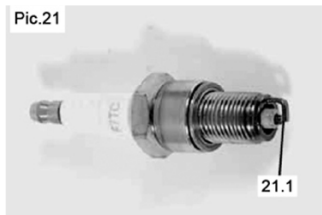

1. Una vez retirada, verifique el color del extremo de la bujía. Si los depósitos son de color marrón claro, la bujía requiere atención. Use un cepillo de alambre de latón para eliminar los depósitos de color marrón.
2. Verifique el espacio de la bujía, como se ve en la Imagen 21. Ajuste el espacio si es necesario. La distancia debe estar entre 0.7 y 0.8mm.

REEMPLAZO DEL ACEITE DE MOTOR

El aceite debe ser reemplazado después de aproximadamente 68 horas de uso. Se recomienda mantener una estimación de esto mediante el seguimiento del uso de la máquina.

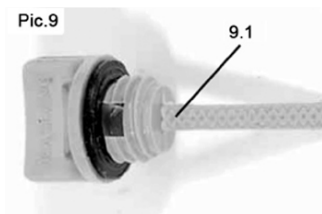
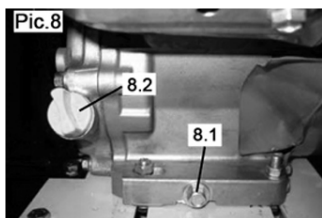

1. En el arranque normal, asegúrese de que la máquina esté en una superficie plana y seca y siga las instrucciones anteriores para el arranque. Deje que el motor se caliente durante varios minutos antes de apagarlo.
2. Retire la tapa de llenado de aceite como se ve en la **Imagen 8, figura 8.2**.
3. Coloque un cárter de aceite debajo del motor para recoger el aceite. Retire el tapón de drenaje de aceite (también se muestra en la **Imagen 8, figura 8.1**) para drenar el aceite por completo. Se recomienda un tubo o un aparato similar para evitar derramar el aceite.
4. Revise el tapón de drenaje de aceite, la junta o empaquetadura y el tapón de llenado de aceite para asegurarse de que cada elemento no esté dañado.
5. Añada un nuevo aceite de motor hasta el nivel superior de la varilla de medición, tal como se ve en la **Imagen 9**.

GUÍA DE USUARIO

MANTENIMIENTO

FILTRO DE AIRE

Pic.22



Después de aproximadamente 100 horas de uso, o cada mes (lo que ocurra antes), se debe retirar y limpiar a fondo el filtro de aire. El filtro de aire se muestra en la **Imagen 22**. Durante este proceso de limpieza, el filtro de aire también debe inspeccionarse minuciosamente para detectar daños y deterioro. Recomendamos un agente desengrasante a base de agua. Deje secar completamente antes de reemplazar el filtro de aire.

NOTA: Nunca intente poner a funcionar la máquina sin un filtro de aire insertado.

FILTRO DEL TANQUE DE GASOLINA

Pic.23



Después de aproximadamente 150 horas de uso, o cada 3 meses (lo que ocurra primero), se debe retirar y limpiar a fondo el filtro del tanque de gasolina. El filtro del tanque de gasolina se muestra en la **Imagen 23**. Al igual que con la limpieza del filtro de aire, recomendamos limpiar el filtro del tanque de gasolina con un agente desengrasante a base de agua.

GUÍA DE USUARIO

MANTENIMIENTO

REEMPLAZO DE LAS CUCHILLAS

Si siente que el rendimiento de la Astilladora de Madera se ha deteriorado, es probable que esto se deba al filo de las cuchillas. Si cree que es necesario afilar las cuchillas, o si nota abolladuras, virutas o grietas visibles, es posible que deba repararlas o reemplazarlas.

ADVERTENCIA: como ya se indicó anteriormente, es obligatorio apagar la máquina por completo, dejar que se detengan todas las piezas móviles y las astillas presentes, luego desconectar el cable de la bujía antes de realizar reparaciones y mantenimiento, especialmente cuando se trata de las cuchillas.

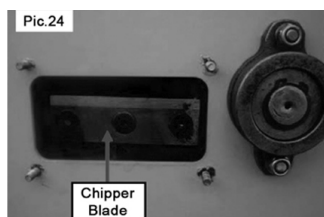

Para reemplazar las cuchillas, siga estos pasos:

1. Retire la placa de cubierta lateral para destapar las cuchillas, como se ve en la **Imagen 24**.
2. Retire una cuchilla a la vez. Una vez retirada, gire la hélice y retire otra. Repita hasta que todas las cuchillas se retiren de forma segura.
3. Con las cuchillas ya separadas, usted puede (a) buscar un profesional para afilar las cuchillas, o (b) comprar un juego de cuchillas de reemplazo que se ajuste a esta máquina y reinstalarlo usted mismo. Si opta por un servicio profesional para afilar las cuchillas, puede encontrar tiendas y personas que pueden hacer este trabajo en internet.
4. Recuerde poner nuevamente la placa de cubierta lateral y vuelva a colocar el cable de la bujía después de reemplazar/reparar.

GUÍA DE USUARIO

MANTENIMIENTO

REEMPLAZO DE LA CORREA EN “V”

Si alguna vez observa que el motor funciona con normalidad y, sin embargo, las cuchillas no giran, probablemente se deba a problemas con la correa trapezoidal o en “V”. Con el tiempo, puede deshilacharse o aflojarse. Si esto ocurre, deberá reemplazarla por una nueva.

ADVERTENCIA: como ya se indicó anteriormente, es obligatorio apagar la máquina por completo, dejar que se detengan todas las piezas móviles y las astillas presentes, luego desconectar el cable de la bujía antes de realizar reparaciones y mantenimiento.

Pic.25



Para reemplazar la correa en “V”, siga estos pasos:

1. Retire la cubierta de la correa en “V”, como se muestra en la **Imagen 25**.
2. Desenrolle la correa de los engranajes de la polea y deséchela.
3. Instale una nueva correa enrollándola en los engranajes de la polea.
4. Ponga nuevamente la cubierta de la correa en “V” y vuelva a colocar el cable de la bujía.

SOLUCIÓN DE PROBLEMAS

MANUAL DE SOLUCIONES

¿QUÉ HACER SI FALTA ALGUNA DE LAS PARTES AL RECIBIR EL PEDIDO?

En caso de que alguna parte esté faltante, contáctese con nuestro amable y servicial equipo de Atención al cliente dentro de los 7 días de haber recibido el pedido.

¿QUÉ DEBO HACER SI EL MOTOR NO ENCIENDE?

Esto podría deberse a muchas razones, tales como: las palancas de control no están en sus posiciones de inicio correctas, el cable de la bujía no está conectado a la bujía, gasolina vieja y obsoleta, un filtro de aire sucio, un motor bajo o fluido oleoso. Para resolverlo, intente asegurarse de que el interruptor de ENCENDIDO / APAGADO esté en ON (ENCENDIDO), que la válvula de cierre de combustible esté abierta, que el ahogador o choke esté en ON (ENCENDIDO) y que el acelerador esté girado hacia la liebre. Revise el cable de la bujía. Para problemas de gasolina, intente llenar el tanque si está vacío, o drene la gasolina y reemplácela si está vieja. Limpie el filtro de aire. Verifique el aceite y que se haya utilizado el aceite adecuado. Si el problema persiste, póngase en contacto con nuestro equipo de atención al cliente.

¿QUÉ DEBO HACER SI LA MÁQUINA PRESENTA DIFICULTAD EN PROCESAR LOS MATERIALES QUE DESEO ASTILLAR?

Vuelva a leer la sección Sugerencias y Consejos Útiles. Asegúrese de que no haya colocado materiales inadecuados en la máquina y de que no haya obstruido la máquina con hojas mojadas y césped húmedo. O intente usar ramas más pequeñas para astillar, y corte las ramas más grandes en tamaños más pequeños, listas para astillar.

¿QUÉ DEBO HACER SI LA CORREA DE TRANSMISIÓN PARECE ESTAR BLOQUEADA Y NO ENCIENDE?

Pic.25

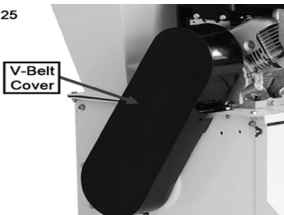

Los recortes y otros residuos pueden haber entrado en las ranuras de la parte inferior de la cubierta de la correa de transmisión. (Ver más abajo) Esto conlleva a que se apriete la correa y no permitirá que gire. Apague la máquina y retire la bujía. Retire la cubierta de la correa en "V" y límpiela antes de volver a colocarla.

POR CUALQUIER OTRA CONSULTA, SÍRVASE CONTACTARSE CON NUESTRO EQUIPO DE ATENCIÓN AL CLIENTE.

SPECIFICHE

DESCRIZIONE DEL PRODOTTO

Grazie per aver acquistato la Cippatrice di Legno T-Mech, ideale per giardinieri, architetti di giardini e per gli avidi giardinieri dilettanti.

Sia in caso che voi abbiate acquistato la Cippatrice con motore da 6.5 CV e con 196cc, oppure la Cippatrice con il più potente motore da 15 CV e di 420cc, entrambi sono certi di tritare i ramoscelli, foglie, rami e cespugli. Entrambi le nostre cippatrici di legno offrono un'ampia capacità di taglio e un'incredibile velocità della lama da 2400-3600 giri / min per massimizzare l'efficienza durante la scheggiatura. Con un assemblaggio semplice, lei sarà in grado di operare la vostra Cippatrice in pochissimo tempo.

Entrambi i prodotti offrono anche uno strumento per il montaggio e la manutenzione, l'Equipaggiamento di Protezione Personale che deve essere indossato in qualsiasi momento durante il funzionamento della macchina.

Noi di Monster Group UK comprendiamo che questo è un acquisto nuovo ed eccitante e, sebbene lei abbia la voglia di metterla a lavoro, si prega di leggere attentamente queste istruzioni prima di iniziare a utilizzare la macchina.

NOTA: la Cippatrice di Legno T-Mech è progettato per essere utilizzato da una persona competente e che abbia ricevuto istruzioni su come utilizzare questa macchina. Non permettere mai che la macchina venga utilizzata da persone che non hanno ricevuto le istruzioni operative corrette. È necessario che si operi su questa macchina in presenza di un'altra persona che possa, se necessario, spegnere la macchina in caso di un groviglio. Questa è una macchina molto potente quando è in funzione. Si consiglia di prestare la massima attenzione per evitare che bambini, animali domestici o utenti inesperti si trovino nelle vicinanze della macchina durante il funzionamento.

Si prega di fare riferimento e leggere le pagine sulla Sicurezza e sulle Pratiche Sicure di lavoro per garantire la prevenzione di lesioni o danni al dispositivo prima dell'avvio.

La responsabilità di Monster Group UK Limited sarà limitata al solo valore commerciale del prodotto.

SPECIFICHE

IL CONTENUTO DEL PRODOTTO

1x Cippatrice da 6.5CV o 15CV comprendente di:

- Telaio
- 2 x ruote
- Staffa della ruota
- Guardia di scarico
- Imbuto
- Maniglia
- Supporto

1x Kit di attrezzi di assemblaggio con bulloni / rondelle / dadi

1 x Dispositivo di Protezione Individuale (DPI) le Cuffie

1 x Boccale per versare la benzina / olio

SPECIFICHE

L'INFORMAZIONE TECNICA

	Cippatrice di 6.5 CV	Cippatrice di 15 CV
Motore	a 4 tempi, 196cc	a 4 tempi, 420cc
Marchio del Motore	Ducar	Ducar
Tipo di carburante	Benzina senza piombo	Benzina senza piombo
Volume del carburante	3.6 Litri	6.5 Litri
Tipo dell'olio	Olio per motori 10w-30	Olio per motori 10w-30
Volume dell'olio	0.6 Litri	1.1 Litri
Tipo di avvio	Avviamento Rinculo	Avviamento Rinculo
Capacità di taglio	76mm	102mm
Velocità della lama	2400rpm	2400rpm (uscita massima 3600rpm)

SPECIFICHE DEL PRODOTTO

	Cippatrice 6.5 CV	Cippatrice 15CV
Altezza (cm)	88	88
Grandezza (cm)	134	134
Larghezza(cm)	64	64
Peso (kg)	75	95

SPECIFICHE

CARATTERISTICHE DEL PRODOTTO

- A. TRAMOGGIA per triturazione / e scheggiatura generale
- B. MOTORE
- C. CANALE DELLO SCARICO dove verrà distribuito il legno scheggiato
- D. IMBUTO DEL CIPPATRICE per rami lunghi e sottili
- E. STARTER per l'avvio
- F. RUBINETTO DEL CARBURANTE per fermare il flusso di carburante
- G. INTERRUTTORE ACCESO / SPENTO (ON/OFF)
- H. FARFALLA per la velocità della lama
- I. TAPPO DELLO SERBATOIO DI CARBURANTE
- J. FILTRO D'ARIA per offrire le massime prestazioni
- K. SCARICO
- L. CAVETTO DI AVVIAMENTO per l'avviamento della macchina

Pic.1

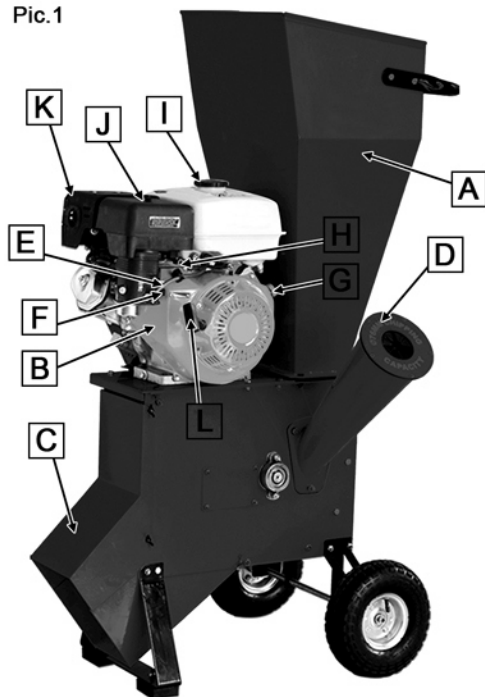

CONSIGLI DI SICUREZZA

LA PRATICA SUL LAVORO SICURO

Leggere attentamente le Pratiche sopra il Lavoro Sicuro per garantire la prevenzione di lesioni personali o danni al dispositivo.

L'età minima per gli utenti di questa macchina è di 16 anni. Gli utenti sotto di questa età non dovrebbero in alcun caso essere consentito di operare la Cippatrice di legno, anche se accompagnati da un adulto esperto.

Di norma, la macchina non deve mai prendere altro che rami sottili, ramoscelli, viti e erba alta. Prestare particolare attenzione a non lasciare che la macchina prenda uno dei seguenti elementi; mattoni, pietre, corde, tessuti, plastica, metallo, vetro, radici o piante da aiuola. Per la migliore pratica, non collocare legno fangoso o bagnato nella macchina, né foglie bagnate o rami bagnati.

La macchina è in grado di trattare il legno fino ai diametri indicati nella sezione Informazioni Tecniche di questo manuale, ma per prestazioni ottimali, si consiglia di utilizzare un legno con un diametro inferiore a 70 mm.

I pezzi di legno a forma irregolare e / o più lunghi che si estendono oltre a questa dimensione dovrebbero invece essere tagliati, tagliati e rifilati prima di essere inseriti nella macchina.

Quando si maneggiano le lame, indossare sempre dei guanti protettivi. In estensione, a causa della natura del maneggio duro e del maneggio del legno, si raccomandano guanti resistenti.

Non toccare l'impianto elettrico ed il cablaggio quando la macchina è in funzione.

CONSIGLI DI SICUREZZA

LA PRATICA SUL LAVORO SICURO

Se i trucioli di legno non escono dalla macchina, ma la macchina sta ancora caricando legna, spegnere immediatamente la macchina, lasciala a raffreddare e ispeziona la macchina.

Fai attenzione che la macchina può, di tanto in tanto, espellere trucioli di legno e detriti in eccesso dal canale dello scarico con grande forza.

Si dovrebbe sempre controllare per la presenza di perdite di fluido prima e dopo ogni utilizzo.

Non fumare o avere fiamme vicino o accanto alla macchina.

Se si nota un odore di bruciato o se si vede del fumo, spegnere immediatamente la macchina per evitare il fuoco. Se la benzina è stata versata, non tentare di avviare il motore. Allontanare la macchina dall'area di sversamento, lasciare dissipare i fumi e pulire, se possibile. Se si verifica un incendio, non affrontarlo da solo. Passare alla vostra sicurezza personale e contattare i Servizi di emergenza.

Non operare intorno a gas o polvere.

Non utilizzare la macchina in condizioni di scarsa illuminazione o in condizioni meteorologiche sfavorevoli. Se lavori vicino a una strada, assicurati di indossare indumenti di lavoro ad alta visibilità e di utilizzare la macchina sul lato più lontano dalla strada.

La macchina è pesante e le pratiche sicure di sollevamento dovrebbero essere soddisfatte in ogni momento. Ciò include un'operazione di sollevamento con due persone o, se possibile, l'uso di un dispositivo per sollevarla.

Quando si trasporta la macchina da un luogo ad un altro in un veicolo, assicurarsi che sia tenuta il più saldamente possibile e che non possa rotolare o oscillare, riducendo il rischio di lesioni, incidenti e danni alla macchina stessa.

CONSIGLI DI SICUREZZA

LA PRATICA SUL LAVORO SICURO

Gli stivali di sicurezza devono essere indossati per ottenere una presa ed evitare il rischio di cadere sopra la macchina.

Assicurarsi sempre che nessuna persona, bambino o animale si trovi entro 10 metri dalla macchina durante il funzionamento.

Non lasciare mai la macchina incustodita quando è in funzione.

Assicurarsi che l'elemento OFF (SPENTO) dell'interruttore ON / OFF sia funzionale prima di ogni utilizzo.

Lei non si dovrebbe accedere in nessun caso l'imbuto della Cippatrice o la tramoggia, né si deve maneggiare materiale che è in parte nella macchina. Rilasciare sempre il materiale prima che si impegna sul rotore. Come accennato in precedenza, il materiale verrà rapidamente inserito nella macchina.

Assicurarsi che le protezioni di sicurezza siano sicure prima di ogni utilizzo.

È necessario che si operi su questa macchina in presenza di un'altra persona che possa, se necessario, spegnere la macchina in caso di un garbuglio.

Prestare particolare attenzione e di legare sempre i capelli, indossare indumenti pesanti, non indossare dei gioielli e indossare l'equipaggiamento di protezione personale fornito in ogni momento. Se necessario indossare una maschera.

Non utilizzare mai questa macchina quando si è sotto l'effetto di droghe, alcol o farmaci.

Azionare la macchina in aree ben ventilate per ridurre il rischio di danni derivanti dai fumi di scarico.

Non utilizzare mai la macchina negli ambienti chiusi.

GUIDA DELL'UTENTE

ISTRUZIONI PER IL MONTAGGIO

ATTENZIONE: Non tentare mai di accendere la macchina prima che ogni assemblaggio ha avuto luogo, la cippatrice sarà danneggiata / oppure rotta se il montaggio viene ignorato. Non aggiungere mai benzina /o l'olio prima del montaggio. Due persone devono assemblare questa macchina.

NOTA: Tutti i bulloni vengono spediti leggermente collegati alla Cippatrice. Per il montaggio, è sufficiente svitare, collegare l'oggetto e riavvitare utilizzando la chiave fornita. Prendete nota delle rondelle e dell'ordine in cui dovrebbero essere serrate.

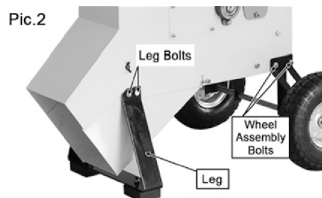

1. Per iniziare il montaggio, rimuovere il Coperchio del Canale dello Scarico esterno svitando i quattro bulloni. Questo rivelerà il Pannello del Canale dello Scarico inferiore che copre la Protezione della Lama.
2. Tirare il Pannello dello Scarico inferiore verso il basso / fuori, è incernierato nella parte inferiore per rivelare la Protezione della Lama.
3. Metti la staffa dei piedi su entrambi i lati del pannello principale del canale dello scarico.
4. Allinea la coppia di fori di ciascun componente su entrambi i lati e attaccare con due bulloni su entrambi i lati mettendo prima la rondella piatta, poi la rondella elastica e quindi il bullone. Serrare a mano fino a quando tutti e quattro i bulloni sono allineati, poi serrare con una chiave.
5. Ricollegare il Coperchio dello scarico esterno, agganciare il pannello alle viti laterali e allineare i fori inferiori, spingere la barra del distanziatore attraverso e fissare il pannello con quattro bulloni, due nella parte superiore e due nella parte inferiore.
6. Ora le ruote devono essere fissate all'estremità opposta, fissare ciascuna staffa con bulloni e rondelle, una volta fissate, puoi fissare le ruote usando bulloni e rondelle.
7. Attaccare la maniglia alla tramoggia usando quattro bulloni, due su entrambi i lati, serrare a mano fino a quando tutti e quattro i bulloni sono allineati, e poi serrare con una chiave.

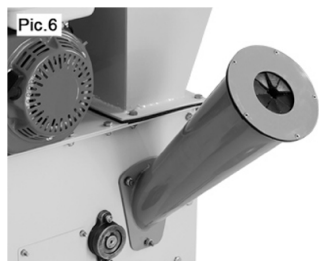

8. Sollevare la tramoggia sulla cippatrice, la maniglia dovrebbe essere sul lato opposto al motore. Allineare le viti e fissarle con bulloni e rondelle.
9. L'imbuto della Cippatrice si trova sul lato della macchina. Per attaccare, posizionare prima l'imbuto nelle borchie segnate, assicurandosi che l'imbuto sia rivolto verso l'alto. Fissare con rondelle e bulloni, serrare a mano fino a quando tutti i bulloni sono allineati, e poi serrare completamente con una chiave.
10. Infine, controllare che tutti i bulloni e i dadi siano serrati con una chiave e che la cippatrice sia ben salda e non oscilli.

GUIDA DELL'UTENTE

PRIMA DEL PRIMO UTILIZZO

ATTENZIONE: questa cippatrice non viene fornita con olio o carburante. Tentare di azionare la macchina senza usare olio o carburante potrebbe danneggiare irreparabilmente il motore.

AGGIUNTA D'OLIO

NOTA: Sia la cippatrice da 6.5CV che quella da 15CV richiedono lo stesso olio; questo è l'olio di motore unico 10w-30. Utilizzo di un olio diverso potrebbe danneggiare la macchina irreparabilmente e rendere nulla la garanzia.

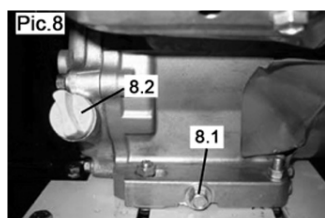

1. Assicurarsi che la macchina sia posizionata su una superficie piana.
2. Rimuovere il tappo di riempimento dell'olio, come mostrato nella **Foto 8**, **foto 8.2**.
3. Aggiungere con attenzione l'olio fino al livello superiore dell'astina di livello. **Vedi l'immagine 9**, **Foto 9.1**.

Nota: l'astina di livello si trova dietro il motore, tra lo scarico e il motore, il tappo dell'astina di livello è al di sotto del serbatoio del carburante.

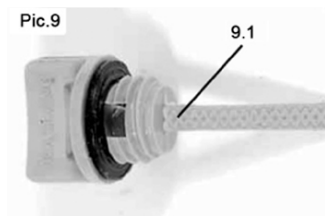

AGGIUNTA DI CARBURANTE

NOTA: Anche in questo caso, sia la cippatrice da 6.5CV che il 15CV sono alimentati da un motore a quattro tempi, che richiede una benzina senza piombo.

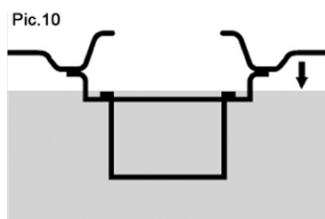

1. Rimuovere il tappo del serbatoio del carburante e utilizzare un imbuto adatto per trasferire la benzina senza piombo dal contenitore al serbatoio del carburante.
2. Prestare ulteriore precauzione durante il riempimento per garantire che il serbatoio del carburante non superi il limite indicato nella **foto 10**.

GUIDA DELL'UTENTE

ISTRUZIONI PER L'USO

ATTENZIONE: si dovrebbe nuovamente sottolineare che questa macchina deve essere utilizzata solo da una persona competente. In nessun caso lei non dovresti consentire di utilizzare questa macchina a una persona senza aver letto e compreso completamente il manuale di istruzioni e le precauzioni di sicurezza illustrate in questo manuale e senza aver ricevuto un'adeguata formazione e istruzione su come utilizzare questa macchina.

NOTA: Come indicato nel Consigli di Sicurezza, questa Cippatrice di legno è destinata per eliminare rifiuti di giardino e potatura di giardini in generale. Questo è limitato a rami, ramoscelli, viti e erba alta. **NON** usare la cippatrice per scheggiare detriti di costruzione, plastica, prodotti di carta, corde, spago o qualsiasi altro materiale che contenga metallo. Dovresti anche essere cauto nel posizionare le radici nella macchina in modo che nessun chiodo, corda, spago, plastica o roccia viene trascinato con le radici.

Prima di iniziare il processo di avvio di questa macchina, è necessario completare i seguenti controlli.

1. Porta con attenzione la cippatrice di legno in un luogo adatto. Questo dovrebbe essere all'aperto, su un terreno piatto e asciutto. La macchina non deve essere utilizzata quando il pavimento è fangoso o bagnato.
2. Eseguire i controlli finali per il carburante e l'olio prima di avviare il motore.
3. Posizionare il Sacchetto a voto sopra il Canale dello scarico e fissarlo saldamente dopo aver verificato che il canale dello scarico e l'imbuto siano entrambi vuoti.
4. Assicurarsi che tutte le persone che non usano la macchina, i bambini e gli animali domestici / animali non si trovino entro 10 metri dalla macchina. Se si tratta di bambini o animali domestici, assicurarsi che siano sorvegliati da un adulto responsabile.
5. Ricordarsi di indossare dispositivi di protezione individuale: guanti, cuffie e occhiali protettivi.

GUIDA DELL'UTENTE

ISTRUZIONI PER L'USO

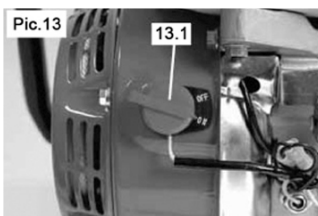
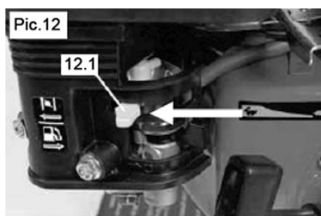
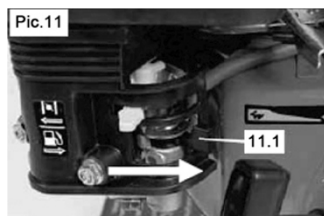

1. Ruotare la leva dell'acceleratore in alto e la leva del carburante in posizione ON, come mostrato nella **figura 11**.
2. Impostare la leva dello Starter sulla posizione ON, come mostrato in **figura 12**.
3. Accendere l'interruttore ON / OFF del motore in posizione ON, come mostrato nella **Figura 13**.

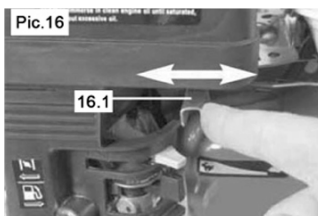
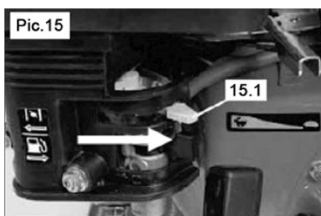
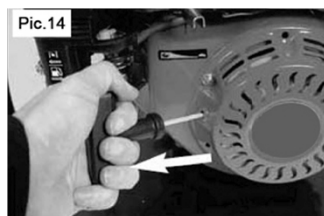

1. Tirare il cavo di avviamento, tirandolo fino a sentire la resistenza. Una volta che si avverte resistenza, tirare rapidamente per avviare il motore, come mostrato nella **Figura 14**.
2. Una volta avviato il motore, riportare la leva dello Starter sulla posizione OFF, come mostrato nella **Figura 15**.
3. Durante la corsa, è possibile regolare la velocità del motore spostando la leva di controllo dell'acceleratore su Alto o Basso. Basso è significato da una tartaruga, Alto è significato da una lepre. **Vedi l'immagine 16**.

GUIDA DELL'UTENTE

ISTRUZIONI PER L'USO

NOTA: se la macchina inizia a produrre dei rumori insoliti, fermare immediatamente la macchina, lasciare raffreddare e ispezionare a fondo il motore.

SPEGNIMENTO DELLA CIPPATRICE DI LEGNO

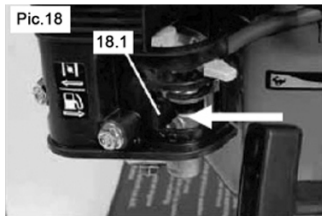
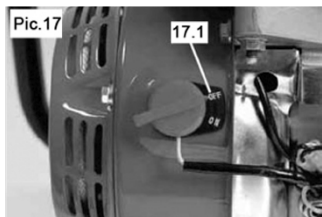

1. Per spegnere il motore, portare l'interruttore ON / OFF del motore nella posizione OFF, come in **Figura 17**.
2. Quando il motore si è fermato completamente, girare anche la leva del carburante sulla posizione OFF, come mostrato nella **Figura 18**.

CIPPATURA DEI RAMI, RAMPONI E FOGLIE



1. Raccogli i cespugli, i rami o le foglie e posizionali lentamente nella Tramoggia.
2. Non tentare di forzare i materiali dentro. La macchina è progettata per prendere rapidamente e in sicurezza i rami da voi.
3. Se necessario, utilizzare un ramo grosso per spingere i materiali nella tramoggia / canale dello scarico, come mostrato nella **Figura 19**.

Non mettere le mani nella tramoggia / o nel canale dello scarico.

GUIDA DELL'UTENTE

ISTRUZIONI PER L'USO

CONSIGLI UTILI & SUGGERIMENTI DURANTE LA CIPPATURA

1. Alimentare lentamente i materiali nella Cippatrice. Se il motore comincia a impantanarsi o rallenta, allora lo stai alimentando troppo in fretta.
2. Come regola generale, le radici e il materiale sporco finiranno per opacizzare e danneggiare le lame.
3. Rimuovere spesso le schegge. In caso contrario, potrebbe verificarsi l'intasamento.
4. Si consiglia di evitare la triturazione di foglie e erba bagnate. Questo spesso può intasare la macchina, e che richiede tempo e sforzo per rimuoverla. Se è importante che tu debba tritare dei materiali bagnati, prova ad alternare la frantumazione di materiali umidi con quelli asciutti.

CIPPATURA DEI RAMI



1. Posizionarsi a lato della tramoggia, assicurandoti di avere un buon appoggio.
2. Quando si inseriscono dei rami lunghi nell'imbuto della cippatrice, rimuovere i rami e ramoscelli in modo da alimentare un pezzo sottile e dritto nella macchina.
3. Posiziona i rami con la parte più larga all'inizio. Lascia che le lame della macchina prendino i rami da voi. Vi sentirete le lame che tirano il ramo da voi. Vedi **l'immagine 20**.

GUIDA DELL'UTENTE

ISTRUZIONI PER L'USO

CONSIGLI UTILI & SUGGERIMENTI DURANTE LA CIPPATURA

1. Vedrete nell'imbuto della Cippatrice il diametro massimo a cui è possibile inserire i rami (76 mm per la cippatrice da 6,5 CV, 102 mm per la cippatrice 15CV). Per la tua sicurezza e per la longevità e le prestazioni della macchina, questo dovrebbe essere rigorosamente e attentamente rispettato. Come consigliato in precedenza, per quanto possibile, usare rami e legno inferiori a 70 mm di diametro per avere dei migliori risultati.
2. La scheggiatura del legno che è ancora verde è più facile per le lame della macchina; e rimarranno più affilati più a lungo.
3. Nel corso del tempo, le lame perderanno la loro nitidezza e le prestazioni potrebbero essere non come quelli di prima. Riparare, affilare o sostituire le lame in questo momento. Consultare la Guida per l'utente: Manutenzione per ulteriori informazioni su come eseguire questa operazione.

NOTA: quando non si sta tritando o tagliando attivamente, spostare la leva dell'acceleratore sull'impostazione più bassa possibile. Se lei si sta allontanando dalla macchina e la macchina non deve essere sorvegliata, la macchina deve essere spenta.

Se hai intenzione di spostare la cippatrice, svuotare il sacco a vuoto, disintasare la macchina, fare rifornimento di benzina o olio, o eseguire interventi di manutenzione e riparazione, DEVI SPEGNERE completamente la macchina, lasciare che tutte le parti mobili e la scheggiatura corrente si fermino, e quindi scollegare la candela.

GUIDA DELL'UTENTE

MANUTENZIONE

L'ISPEZIONE VISUALE

Prima e dopo ogni utilizzo della cippatrice, si consiglia di eseguire il seguente processo di ispezione. Questo è semplice e veloce, e garantisce la vostra sicurezza, così come le prestazioni della macchina.

1. Controllare la tramoggia, il canale dello scarico, l'imbuto e le protezioni per individuare delle eventuali crepe, fori e bulloni allentati.
2. Controllare che il telaio e la base della macchina non presentino crepe o danni.
3. Controllare tutti i bulloni e le viti per garantire la tenuta.
4. Indossare i guanti, e controllare che le lame non siano rotte o allentate.
5. Controllare il livello dell'olio di motore usando un'astina di livello.

PULIZIA

Si raccomanda vivamente di pulire la macchina dopo ogni utilizzo. Dopo l'uso, spegnere la macchina, lasciare che il motore si raffreddi completamente e rimuovere la candela.

1. Spazzolare o aspirare trucioli di legno in eccesso e pulire la polvere residua dall'esterno della macchina con un panno asciutto. **Non esporre la macchina all'acqua o non tentare di pulirla versando acqua su / in essa.** Si consiglia di utilizzare una maschera protettiva durante questo processo.
2. Rimuovere trucioli e detriti in eccesso dalla tramoggia / scarico e dal canale di scarico per ridurre al minimo l'intasamento.
3. Per pulire il motore dalle resine composte, potrebbe essere necessario acquistare un detergente per motori. Questi sono disponibili presso la maggior parte dei negozi di ricambi auto oppure online.

NOTA: E' sempre più difficile da pulire questa macchina il più a lungo che si lascia riposare sporca. Le prestazioni della macchina diminuiranno in modo naturale se non vengono adeguatamente curate.

GUIDA DELL'UTENTE

LA MANUTENZIONE SPECIFICA DEL MOTORE

CANDELA

Di volta in volta, la candela dovrà essere rimossa. In media, ciò avviene dopo ogni 50 ore di funzionamento della macchina. Vi consigliamo di monitorare il vostro utilizzo della macchina, se necessario.

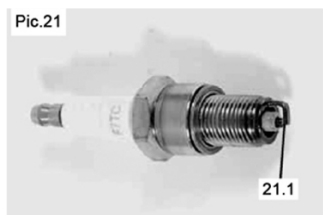

1. Una volta rimossa, controllare il colore della parte bassa della candela. Se i depositi sono di colore marrone chiaro, la candela richiede attenzione. Utilizzare una spazzola metallica in ottone per rimuovere i depositi di colore marrone.
2. Controllare la distanza tra gli elettrodi, come mostrato in **Figura 21**. Regolare il divario se necessario. Lo spazio dovrebbe essere compreso tra 0,7 e 0,8 mm.

SOSTITUZIONE DELL'OLIO DI MOTORE

68 ore di utilizzo. Si consiglia di tenere conto dell'utilizzo della macchina.

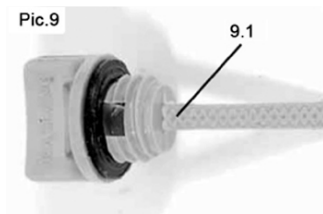
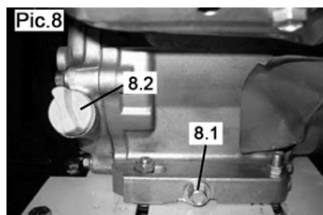

1. Per un normale avvio, assicurarsi che la macchina sia su una superficie piana e asciutta e seguire le istruzioni precedenti per l'avviamento. Lasciare che il motore si riscaldi per diversi minuti prima di spegnere il motore.
2. Rimuovere il tappo di riempimento dell'olio come mostrato nella **Figura 8**, **figura 8.2**.
3. Posizionare una coppa dell'olio sotto il motore per raccogliere l'olio. Rimuovere il tappo di scarico dell'olio (**visualizzato anche in figura 8**, **figura 8.1**) per scaricare completamente l'olio. Si raccomanda di usare un tubo o un dispositivo simile per evitare di versare l'olio.
4. Controllare il tappo di scarico dell'olio, la guarnizione e il tappo di rifornimento dell'olio per assicurarsi che ogni articolo non sia danneggiato.
5. Aggiungere l'olio di motore nuovo fino al livello superiore della asta di livello, come si vede in **Figura 9**.

GUIDA DELL'UTENTE

MANUTENZIONE

FILTRO DELL'ARIA

Pic.22

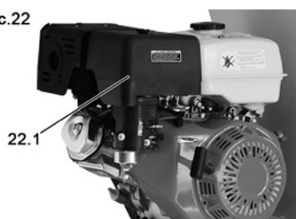

Dopo circa 100 ore di utilizzo o ogni mese (se precedente), il filtro dell'aria deve essere rimosso e pulito a fondo. Il filtro dell'aria è visualizzato in **figura 22**. Durante questo processo di pulizia, anche il filtro dell'aria deve essere ispezionato accuratamente per rilevare eventuali danni e deterioramento. Raccomandiamo un agente sgrassante a base d'acqua. Lasciare asciugare completamente prima di sostituire il filtro dell'aria.

NOTA: non tentare mai di far funzionare la macchina senza un filtro dell'aria inserito.

FILTRO DELLO SERBATOIO

Pic.23

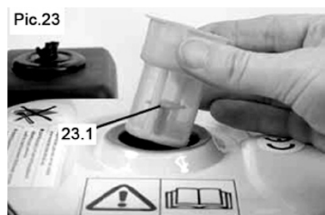

Dopo circa 150 ore di utilizzo o ogni 3 mesi (se precedente), il filtro dello serbatoio di carburante deve essere rimosso e pulito a fondo. Il filtro dello serbatoio è visualizzato in **figura 23**. Per la pulizia del filtro dell'aria, si consiglia di pulire il filtro del serbatoio con un agente sgrassante a base acquosa.

GUIDA DELL'UTENTE

MANUTENZIONE

SOSTITUZIONE DELLE LAME

Se si avverte un deterioramento delle prestazioni della cippatrice, ciò è dovuto principalmente perché le lame non sono più taglienti. Se senti che le lame devono essere affilate, o se noti ammaccature, scheggiature o crepe visibili, potresti voler ripararle o sostituirle.

AVVERTENZA: come già sottolineato, è assolutamente necessario spegnere completamente la macchina, fare in modo che tutte le parti mobili e la scheggiatura corrente si fermino, quindi scollegare il cavo della candela prima di sottoporla a riparazioni e manutenzione, specialmente quando si tratta delle lame.

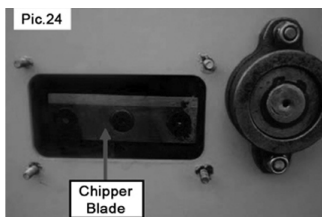

Per la sostituzione delle lame, attenersi alla seguente procedura:

1. Rimuovere la piastra di copertura laterale per esporre le lame, come mostrato in **Figura 24**.
2. Rimuovere una lama alla volta. Una volta rimossa, ruotare l'elica e rimuoverne un altro. Ripetere fino a quando tutte le lame vengono rimosse in modo sicuro.
3. Con le lame ora distaccate, è possibile (a) contattare un professionista per affilare le lame o (b) acquistare un set di lame sostitutive che si adatti a questa macchina e reinstallarle. Se si sceglie di affilare professionalmente le lame, è possibile trovare negozi e individui che sono in grado di farlo.
4. Ricordarsi di sostituire la piastra della copertura laterale e ricollegare il cavo della candela dopo la sostituzione / o la riparazione.

GUIDA DELL'UTENTE

MANUTENZIONE

SOSTITUZIONE DELLA CINGHIA TRAPEZOIDALE

Se mai si nota che il motore funziona normalmente e tuttavia le lame non girano, ciò è probabilmente dovuto a problemi con la cinghia trapezoidale. Nel tempo, può essere sfilacciata o allentata. In tal caso, dovrai sostituirlo con una nuova.

AVVERTENZA: come già sottolineato, è assolutamente necessario spegnere completamente la macchina, lasciare che tutte le parti mobili e la scheggiatura corrente si fermino, quindi scollegare il filo della candela prima di sottoporlo a riparazione e manutenzione.

Pic.25

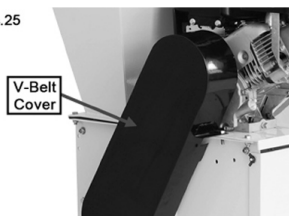

Per sostituire la cinghia trapezoidale, attenersi alla seguente procedura:

1. Rimuovere il coperchio della cinghia trapezoidale, come mostrato nella **figura 25**.
2. Togliere la cinghia dai denti della puleggia e gettarla via.
3. Installare una nuova cinghia facendola rotolare sui denti della puleggia.
4. Rimontare il coperchio della cinghia trapezoidale e ricollegare il filo della candela.

RISOLUZIONE DEI PROBLEMI

GUIDA ALLA RISOLUZIONE

COSA FACCIO SE CI SONO DELLE PARTI MANCANTI NEL MIO ORDINE?

Se sembra che ci sia qualche parte mancante nel vostro ordine, contattate il nostro amichevole e disponibile Servizio di Assistenza Clienti entro 7 giorni dal ricevimento.

COSA DEVO FARE SE IL MOTORE NON SI AVVIA?

Ciò potrebbe essere dovuto a una moltitudine di motivi, ad esempio: le leve di comando non sono nella posizione corretta di partenza, il cavo della candela non è collegato alla candela, oppure si tratta del carburante vecchio, un filtro dell'aria sporco o un motore con un livello dell'olio basso. Per risolvere, prova a verificare che l'interruttore ON / OFF sia su ON, che la valvola di spegnimento del carburante sia aperta, che lo starter sia acceso e che l'acceleratore sia rivolto verso la lepre. Controllare il filo della candela. Per problemi di gas, prova a riempire il serbatoio se vuoto, oppure a scaricare il gas e sostituirlo se vecchio. Pulire il filtro dell'aria. Controllare l'olio e che l'olio corretto è stato utilizzato. Se il problema persiste, allora contattare il nostro Servizio di Assistenza.

COSA DEVO FARE SE LA MACCHINA STA SOFFRENDO CON I MATERIALI CHE VOGLIO TRITARE?

Rileggi la sezione Consigli e Suggerimenti Utili. Assicurarsi di non aver inserito materiali inadeguati nella macchina e di non aver intasato la macchina con foglie bagnate e erba bagnata. Oppure prova a utilizzare i rami più piccoli per tagliare e segare i rami più grandi in quelli più piccoli, pronti per la scheggiatura.

CHE COSA DEVO FARE SE LA CINGHIA DI TRASMISSIONE APPARE BLOCCATA E NON INIZIA?

Pic.25

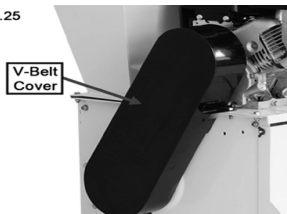

Eventuali graffi e altri detriti potrebbero essere entrati nelle scanalature nella parte inferiore del coperchio della cinghia di trasmissione. (Vedi sotto) Questo porta al serraggio della cintura che non gli permetterà di girare. Spegnerne la macchina e rimuovere la candela. Togliere il coperchio della cinghia trapezoidale e pulire prima di sostituirla.

PER ALTRE PROBLEMATICHE CONTATTARE IL NOSTRO SERVIZIO DI ASSISTENZA CLIENTI.

Monster Group (UK) is one of the UK's fastest growing online retailers. We supply a diverse range of products which offer exceptional value for money. We strive to provide the best possible customer experience with free UK delivery across all our products and a Monster Guarantee for 100% satisfaction.

For information regarding this device or other products from our Monster divisions please contact Sales.

SALES

TEL: 01347 878 888

EMAIL: hello@monstershop.co.uk

For queries about this device, warranty, returns or reporting faults please contact Support.

SUPPORT

TEL: 01347 878 887

EMAIL: help@monstershop.co.uk

Pour plus d'informations concernant cet appareil ou d'autres produits de nos divisions de Monster veuillez utiliser les détails suivants ci-dessous.

DÉPARTEMENT COMMERCIAL

TEL: 01347 878 888

EMAIL: bonjour@monstershop.eu

Pour les interrogations concernant cet appareil, la garantie, les retours ou les défauts de déclaration veuillez utiliser les détails suivants ci-dessous.

DÉPARTEMENT DE SOUTIEN

TEL: 01347 878 887

EMAIL: help@monstershop.co.uk

Para información sobre este dispositivo u otros productos de nuestras divisiones de Monster por favor use los siguientes detalles.

DEPARTAMENTO DE VENTAS

TEL: 01347 878 888

EMAIL: hola@monstershop.eu

Para consultas sobre este dispositivo, la garantía, devoluciones o denuncias de fallos por favor use los siguientes detalles.

DEPARTAMENTO DE SOPORTE

TEL: 01347 878 887

EMAIL: help@monstershop.co.uk

Für Informationen bezüglich dieses Geräts oder anderer produkte aus unserer Monster-Abteilung, benutzen sie die folgenden unten aufgeführten angaben.

VERKAUFABTEILUNG

TEL: 01347 878 888

EMAIL: hallo@monstershop.eu

Für fragen über dieses gerät, die garantie, rückgaben oder bei störungen, benutzen sie die folgenden unten aufgeführten angaben.

SUPPORT-ABTEILUNG

TEL: 01347 878 887

EMAIL: help@monstershop.co.uk

Per informazioni riguardanti questo dispositivo o altri prodotti dalle categorie Monster utilizzare i dettagli sotto riportati.

DIPARTIMENTO VENDITE

TEL: 01347 878 888

EMAIL: ciao@monstershop.eu

Per domande riguardo dispositivo, garanzia, reso o per riferire di guasti, utilizzare i dettagli sotto riportati.

DIPARTIMENTO SUPPORTO

TEL: 01347 878 887

EMAIL: help@monstershop.co.uk

Monster House, Alan Farnaby Way,
Sheriff Hutton Industrial Estate,
Sheriff Hutton, York, YO60 6PG
www.monstershop.co.uk



 Try **Monster**. Buy **Monster**. Be **Monster**. 