



**24671**  
Galvanised  
Work Bench



Try **Monster** - Buy **Monster** - Be **Monster**



English

# Specification

## Product Description

Thank you for purchasing the Galvanised Work Bench by Monster Racking.

With three large lower shelves and two narrow high shelves, you'll be able to store all your tools and parts on the various shelving whilst using the adjustable central workbench for working on current projects and jobs.

The maximum load capacity for the workbench is an almighty 900kg, so you can store almost anything without any concern. Made from 6.8mm MDF and supported by 1.2mm galvanised steel, you'll be impressed by this high-quality workbench from Monster Racking. The workbench generously comes with a free rubber mallet for assembly and general use afterwards.

We at Monster Group UK understand this is a new and exciting purchase, and although it is tempting to get stuck in please carefully read these instructions before you start using the machine.

**Please refer to and read Safety Advice, Safe Working Practice to ensure prevention of injury or damage to the device before starting.**

## Product Specifics

Dimensions: 180cm H x 100cm W x 60cm D  
Central Workbench height: Adjustable 80cm-100cm  
Upper Racking Shelves x 2: 100cm W x 30cm D  
Lower Racking Shelves x 3: 100cm W x 60cm D  
Weight: 23 KG  
Max. Load Capacity: 900 KG  
Material: 6.8mm MDF and 1.2mm Galvanised Steel  
Finish: Galvanised

## Monster Guarantee

If you wish to return a product in perfect working order, we provide a 30 day returns policy as long as the item is unopened and in a resalable condition.

A 12 month warranty applies to all of our electrical products; we will cover the cost of labour and parts. Our policy is to try and repair the item before arranging an exchange or refund.

If for any reason a part is missing please get in touch with us within 7 days on receipt of your order. You can contact our friendly and helpful Customer Support Team via email or call. For full terms and conditions contact our Support Department via the details on the Contact Us page.

Monster Group UK Limited's liability will be limited to the commercial value of the product only.

# Safety Advice



## Safe Working Practice

Please read through the safe working practice to ensure prevention of injury or damage to the device.

Follow the instructions provided whilst constructing this product. Ensure you have fully understood the instructions and safety advice before proceeding with construction.

Do not use this product for anything other than its intended use.

Do not alter or modify this product in any way.

We recommend hiring a qualified professional to construct and/or install this racking.

Keep your construction area clear of clutter. Ensure children, pets/animals and inexperienced users are not in the vicinity when constructing.

Do not exceed the load bearing capacity of the racking. This could result in the racking toppling and causing damage to property and/or injury to persons.

Regularly inspect the product for damage and signs of wear. Tighten any components that appear to be loose.

If significant damage that threatens the stability of the racking occurs, offload all items stored on the damaged section of the rack. The rack should not be used until full repairs have been undertaken by a qualified professional.

# User Guide

## Assembly

Use the images below to construct the Galvanised Workbench.

Each item should simply slot together. Use the rubber mallet provided if you are having difficulty connecting parts.

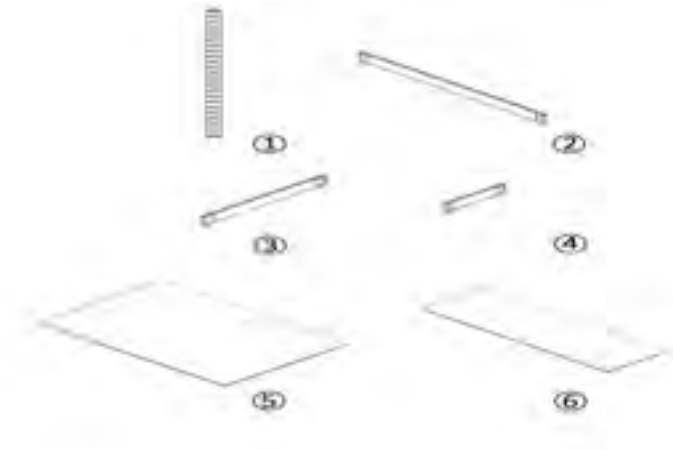

# User Guide

## Assembly Instructions

---

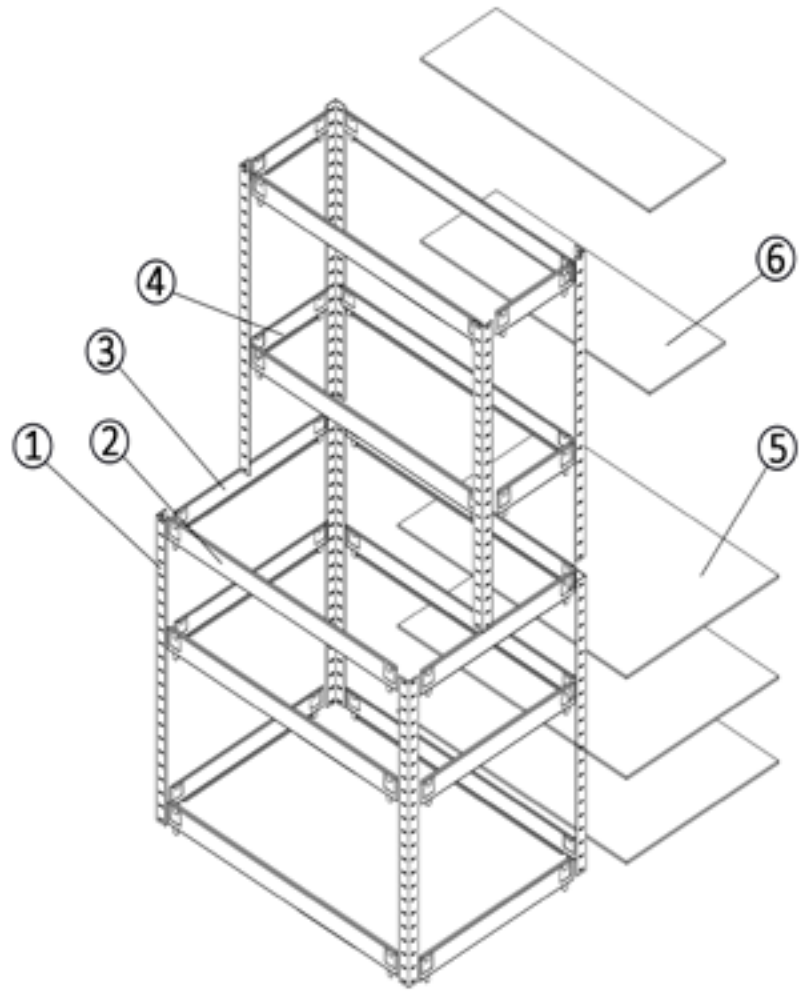

# User Guide

## Assembly Instructions

---

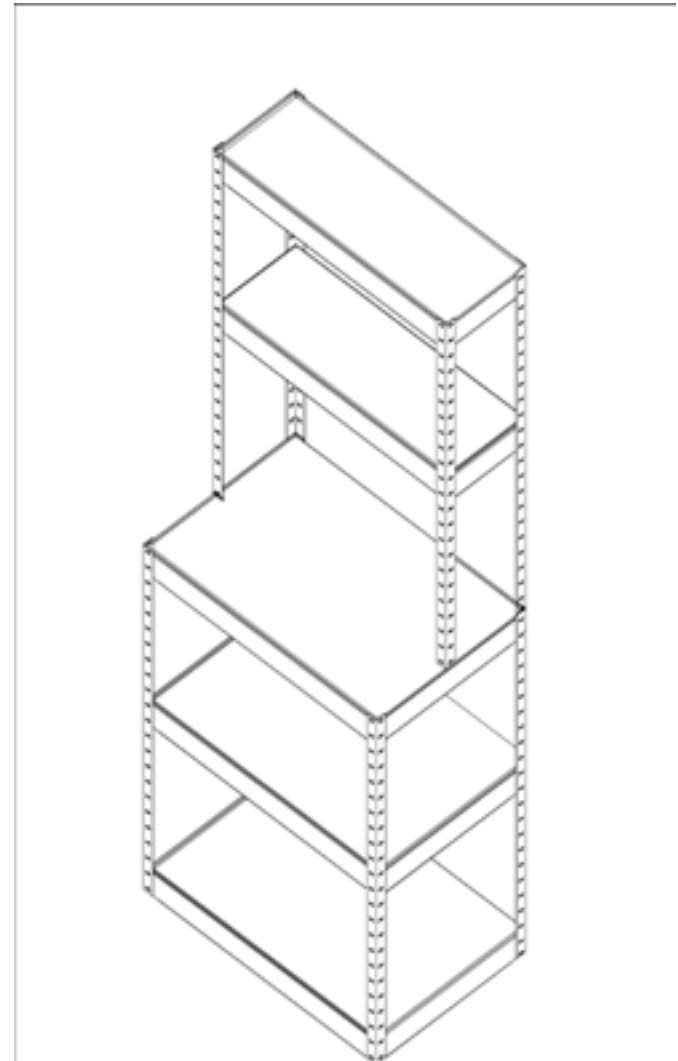



Français

# Spécification

## Description du produit

Merci d'avoir acheté le banc de travail galvanisé de Monster Racking.

Avec trois grandes tablettes inférieures et deux tablettes hautes et étroites, vous pouvez ranger tous vos outils et pièces sur les différents rayonnages tout en utilisant l'établi central réglable pour travailler sur les projets et travaux en cours.

La capacité de charge maximale de l'établi est de 900 kg, ce qui vous permet de ranger presque tout sans souci. Fabriqué à partir de MDF de 6,8 mm et supporté par de l'acier galvanisé de 1,2 mm, vous serez impressionné par cet établi de haute qualité de Monster Racking. L'établi est généreusement livré avec un maillet en caoutchouc libre pour l'assemblage et l'utilisation générale par la suite.

Chez Monster Group UK, nous comprenons qu'il s'agit d'un achat nouveau et passionnant, et bien qu'il soit tentant de rester coincé, veuillez lire attentivement ces instructions avant de commencer à utiliser la machine.

**Veuillez vous reporter à la section Conseils de sécurité, Pratiques de travail sécuritaires pour vous assurer que vous n'avez pas à vous blesser ou endommager l'appareil avant de commencer.**

## Specificites du produit

Dimensions: 180cm H x 100cm L x 60cm D  
Hauteur de l'établi central: Réglable 80cm-100cm  
Étagères de rayonnage supérieures x 2: 100cm L x 30cm D  
Étagères inférieures de rayonnage x 3: 100cm W x 60cm D  
Poids: 23 KG  
Max. Capacité de charge: 900 KG  
Matériel: 6.8mm MDF et 1.2mm En Acier Galvanisé  
Finition: Galvanisé

## Garantie Monster

Si vous souhaitez renvoyer un produit en parfait état de marche, nous proposons 14 jours de la politique de retour autant que l'article n'a pas été ouvert et dans un état de revente.

Une garantie de 12 mois s'applique pour tous nos produits électriques; nous allons couvrir le coût du travail et des pièces. Notre politique est d'essayer de fixer l'article avant d'organiser un échange ou un remboursement.

Si pour une raison quelconque une pièce est manquante prenez contact avec nous dans les 7 jours après la réception de votre commande. Vous pouvez appeler ou envoyer un email à notre amicale et serviable équipe de support à la clientèle. Pour toutes les termes et conditions contactez notre Département de Soutien via les détails sur la page Contactez-nous.

La responsabilité de Monster Group (UK) Limited sera limitée à la valeur commerciale du

# Conseils de sécurité

## Pratique de travail sécuritaire



Veuillez lire attentivement les consignes de sécurité pour éviter toute blessure ou dommage à l'appareil.

Suivez les instructions fournies lors de la construction de ce produit. Assurez-vous de bien comprendre les instructions et les consignes de sécurité avant de procéder à la construction.

N'utilisez pas ce produit pour autre chose que l'usage auquel il est destiné.

Ne pas modifier ou modifier ce produit de quelque façon que ce soit.

Nous vous recommandons d'engager un professionnel qualifié pour construire et / ou installer ce rayonnage. Gardez votre zone de construction libre de tout encombrement.

Assurez-vous que les enfants, les animaux / animaux et les utilisateurs inexpérimentés ne se trouvent pas à proximité lors de la construction.

Ne dépassez pas la capacité de charge du rayonnage. Cela pourrait entraîner le basculement et causer des dommages matériels et / ou corporels.

Inspectez régulièrement le produit à la recherche de dommages et de signes d'usure. Serrez tous les composants qui semblent lâches.

Si des dommages importants menacent la stabilité du rack, déchargez tous les éléments stockés sur la section endommagée du rack. Le rack ne doit pas être utilisé avant que des réparations complètes aient été effectuées par un professionnel qualifié.

# Mode d'emploi

## Assemblée

Utilisez les images ci-dessous pour construire l'établi galvanisé.

Chaque article devrait simplement se fendre ensemble. Utilisez le maillet en caoutchouc fourni si vous rencontrez des difficultés pour connecter les pièces.

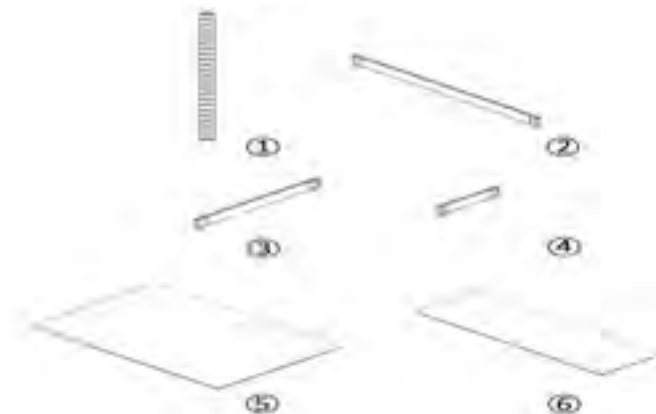

# Mode d'emploi

Assemblée

---

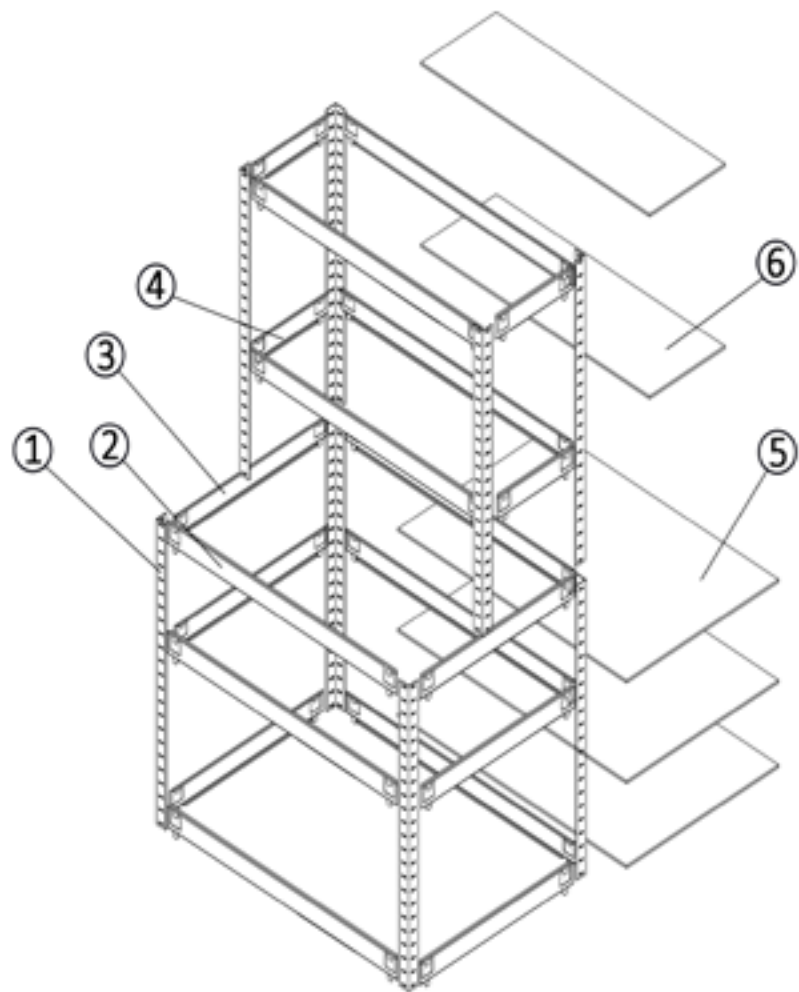

# Mode d'emploi

Assemblée

---

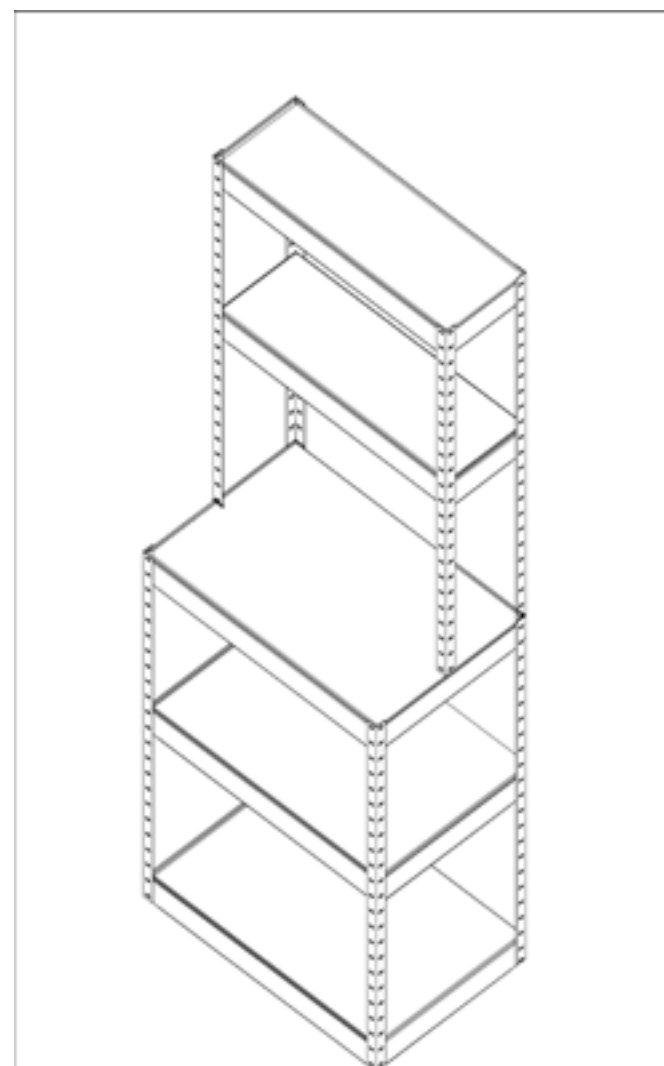



Deutsche

# Spezifikation

## Produktbeschreibung

Vielen Dank für den Kauf der galvanisierten Werkbank von Monster Racking.

Mit drei großen unteren Regalen und zwei schmalen hohen Regalen können Sie alle Ihre Werkzeuge und Teile auf den verschiedenen Regalen lagern und gleichzeitig die verstellbare zentrale Werkbank für die Bearbeitung aktueller Projekte und Aufträge nutzen.

Die maximale Belastbarkeit der Werkbank beträgt 900 kg, so dass Sie fast alles ohne Bedenken lagern können. Hergestellt aus 6.8mm MDF und unterstützt durch 1.2mm galvanisierten Stahl, werden Sie von dieser hochwertigen Werkbank von Monster Racking beeindruckt sein. Die Werkbank wird umfangreich mit einem kostenlosen Gummihammer für die Montage und den allgemeinen Gebrauch geliefert.

Wir bei Monster Group UK verstehen, dass das ein neuer und aufregender Kauf ist. Obwohl es verlockend ist an dieser Stelle hängen zu bleiben, lesen Sie bitte die Anweisungen SORGFÄLTIG durch, bevor Sie das Gerät verwenden.

**Bitte lesen Sie den Sicherheitshinweis und die sichere Arbeitspraxis, um vor dem Start Verletzungen oder Schäden am Gerät zu vermeiden.**

## Produktmerkmale

Abmessungen: 180 cm H x 100 cm B x 60 cm D  
Zentrale Werkbankhöhe: Einstellbare 80 cm-100 cm  
Upper Racking Regale x 2: 100 cm B x 30 cm D Untere Regale Regale x 3: 100 cm B x 60 cm D  
Gewicht: 23 KG  
Max. Tragfähigkeit: 900 KG  
Material: 6.8mm MDF und 1.2mm galvanisierter Stahl  
Finish: Verzinkt

## Monster Garantie

Falls Sie ein Produkt einwandfrei zurückschicken wollen, bieten wir eine 14-Tages-Rücknahmegarantie an, sofern der Artikel ungeöffnet ist und sich in einem wiederverkaufsfähigem Zustand befindet.

Eine 12-Monate-Garantie gilt für alle unsere elektrischen Geräte. Wir werden die Kosten für Arbeit und Teile abdecken. Unsere Richtlinie ist es zu versuchen und den Artikel vor einer Umtausch- oder Rückerstattungsvereinbarung zu reparieren.

Falls aus irgendeinem Grund ein Teil fehlen sollte, kontaktieren Sie uns bitte innerhalb von 7 Tagen nach Erhalt der Auftragsbestätigung. Sie können unseren freundlichen und hilfreichen Kundenservice anrufen oder mailen. Für vollständige Geschäftsbedingungen kontaktieren Sie unsere Support-Abteilung über die Detailangaben, die auf unserer Kontaktseite zu finden sind. Die Haftung von Monster Group (UK) Limited ist ausschließlich auf den kommerziellen Wert des

# Sicherheitshinweise



## Sichere Arbeitspraxis

Bitte lesen Sie sich die sichere Arbeitspraxis durch, um Verletzungen oder Schäden am Gerät zu vermeiden.  
Befolgen Sie bei der Konstruktion dieses Produkts die Anweisungen. Stellen Sie sicher, dass Sie die Anweisungen und Sicherheitshinweise genau verstanden haben, bevor Sie mit der Konstruktion fortfahren.  
Verwenden Sie dieses Produkt nur für den vorgesehenen Zweck.  
Verändern oder modifizieren Sie dieses Produkt in keiner Weise.  
Wir empfehlen, einen qualifizierten Fachmann für den Bau und / oder die Installation dieses Regals zu engagieren. Halten Sie Ihren Baubereich frei von Unordnung.  
Stellen Sie sicher, dass Kinder, Haustiere / Tiere und unerfahrene Benutzer beim Aufbau nicht in der Nähe sind.  
Überschreiten Sie nicht die Tragfähigkeit des Regals. Dies kann dazu führen, dass das Regal umkippt und Sachschäden und / oder Personenschäden verursacht.  
Überprüfen Sie das Produkt regelmäßig auf Beschädigungen und Verschleißerscheinungen.  
Ziehen Sie alle Komponenten fest, die lose sind.  
Wenn erhebliche Schäden auftreten, die die Stabilität des Regals gefährden, laden Sie alle auf dem beschädigten Abschnitt des Regals aufbewahrten Gegenstände ab. Das Regal sollte nicht verwendet werden, bis vollständige Reparaturen von einem qualifizierten Fachmann durchgeführt wurden.

# Benutzerhandbuch Montage

Verwenden Sie die Bilder unten, um die galvanisierte Werkbank zu konstruieren.

Jeder Gegenstand sollte einfach zusammengesteckt werden. Verwenden Sie den mitgelieferten Gummihammer, wenn Sie Schwierigkeiten haben, Teile zu verbinden.

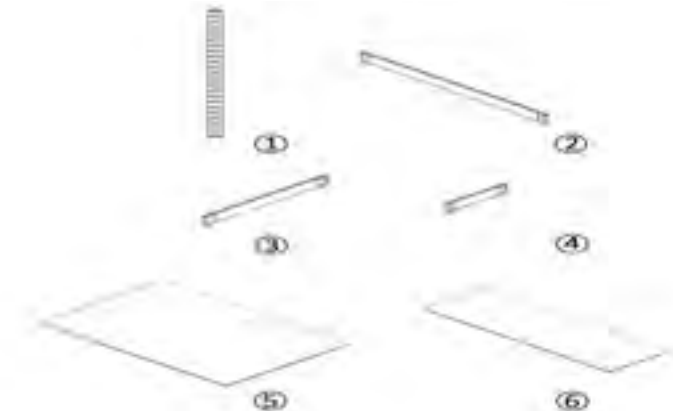

# Benutzerhandbuch

Montage

---

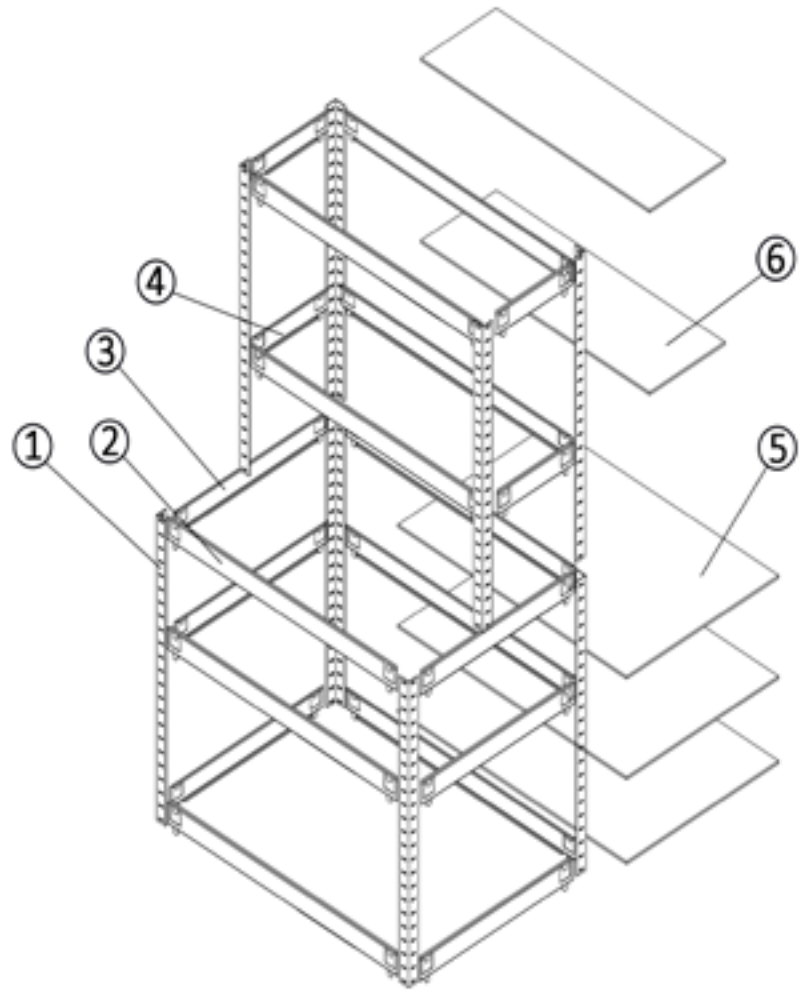

# Benutzerhandbuch

Montage

---

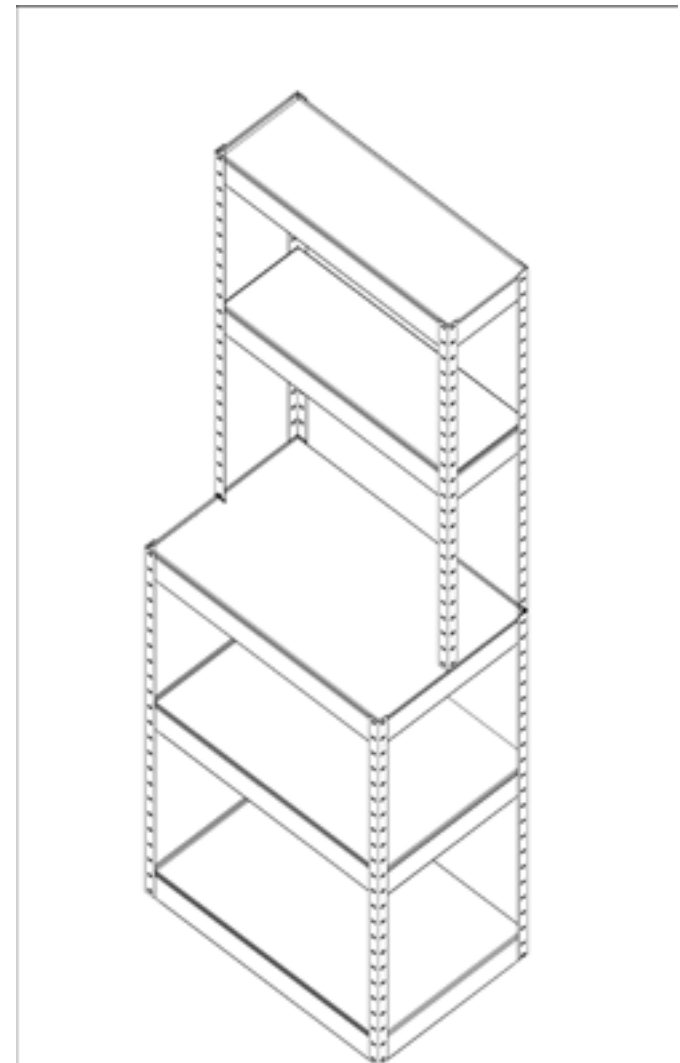



Español

# Especificación

## Descripción del producto

Gracias por comprar el Banco de trabajo galvanizado de Monster Racking.

Con tres grandes estantes inferiores y dos estrechos estantes altos, usted será capaz de almacenar todas sus herramientas y piezas en las diferentes estanterías mientras usa la mesa de trabajo central ajustable para trabajar en proyectos y trabajos en progreso.

La capacidad de carga máxima de la mesa de trabajo es de unos increíbles 900 kg, por lo que puede almacenar casi cualquier cosa sin ningún tipo de preocupación. Fabricado con MDF de 6.8 mm y apoyado en acero galvanizado de 1,2 mm, le impresionará este banco de alta calidad de Monster Racking. El Banco de trabajo viene con un mazo de goma gratis para el montaje y el uso general después.

En Monster Group UK entendemos que esto es una nueva y emocionante compra, y aunque es tentador comenzar a utilizarlo inmediatamente, por favor lea cuidadosamente estas instrucciones antes de empezar a usar la máquina.

**Por favor consulte y lea Consejos de Seguridad, Prácticas de Trabajo Seguras para asegurar la prevención de lesiones o daños al dispositivo antes de arrancar.**

## Especificaciones del Producto

Dimensiones: 180cm Alto x 100cm Ancho x 60cm Largo  
Altura del Banco de Trabajo Central: 80cm- 100cm ajustables  
Esterías superiores x 2: 3 x Estantes inferiores de 100cm de ancho x 30cm de largo: 100cm de ancho x 60cm de largo  
Peso: 23 KG  
Max. Capacidad de carga: 900 KG  
Material: 6.8 mm de MDF y 1,2 mm de acero galvanizado  
Acabado: Galvanizado

## Garantía Monster

Si quiere devolver un producto que funciona perfectamente, ofrecemos una política de devoluciones de 14 días si el producto está sin abrir y en condiciones revendibles.

Se aplica una garantía de 12 meses a todos nuestros productos eléctricos; cubriremos el costo de mano de obra y partes. Nuestra política es intentar arreglar el producto antes de realizar un intercambio o reembolso.

Si por alguna razón falta una pieza por favor contáctanos dentro de los 7 primeros días tras recibir su pedido. Puedes llamar o mandar un correo electrónico a nuestro equipo amable de atención al cliente. Para ver todos los términos y condiciones, contacte con nuestro departamento de ventas vía los detalles en la página Contáctanos.

La responsabilidad de Monster Group (UK) se limitará únicamente al valor comercial del producto.

# Consejos de seguridad

## Prácticas de Trabajo Seguras



Lea por favor la práctica de trabajo segura para asegurar la prevención de lesiones o de daño al dispositivo.

Siga las instrucciones proporcionadas durante la construcción de este producto. Asegúrese de que ha comprendido completamente las instrucciones y los consejos de seguridad antes de proceder con la construcción.

No utilice este producto para cualquier otra cosa que no sea su uso previsto.

No altere ni modifique este producto de ninguna manera.

Recomendamos contratar a un profesional calificado para que construya y/o instale este estante. Mantenga su área de construcción libre de desorden.

Asegúrese de que los niños, los animales domésticos y los usuarios inexpertos no se encuentren cerca al momento de construir.

No exceda la capacidad de carga del estante. Esto puede resultar en que el estante se vuelque y cause daños a la propiedad y/o lesiones a las personas.

Inspeccione regularmente el producto para detectar daños y señales de desgaste. Apriete los componentes que parezcan flojos.

Si se produce un daño significativo que amenace la estabilidad del estante, descargue todos los artículos almacenados en la sección dañada del estante. El estante no debe utilizarse hasta que un profesional calificado haya realizado reparaciones completas.

# Guía del usuario

## Montaje

Utilice las siguientes imágenes para construir el banco de trabajo galvanizado.

Cada artículo debe simplemente encajar juntos. Utilice el mazo de goma proporcionado si tiene dificultades para conectar las piezas.

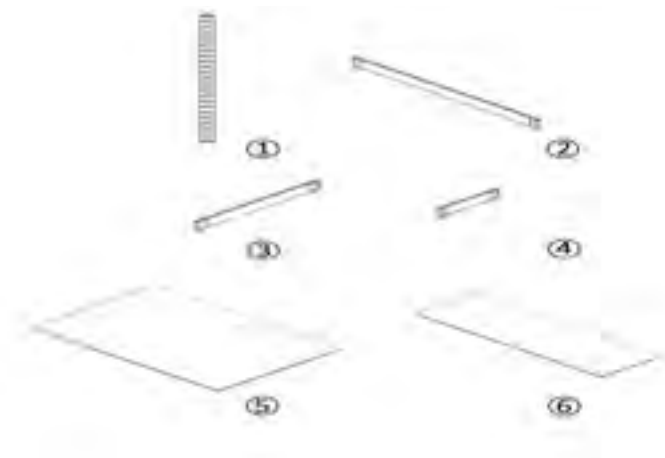



# Guía del usuario

Montaje

---

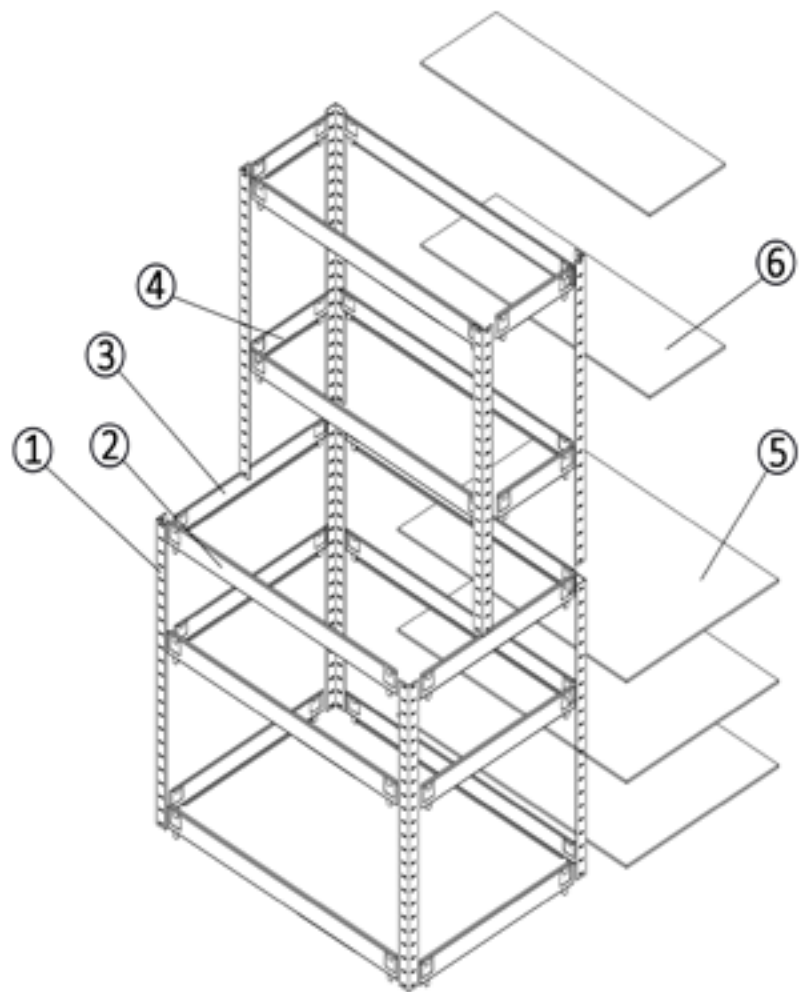

# Guía del usuario

Montaje

---

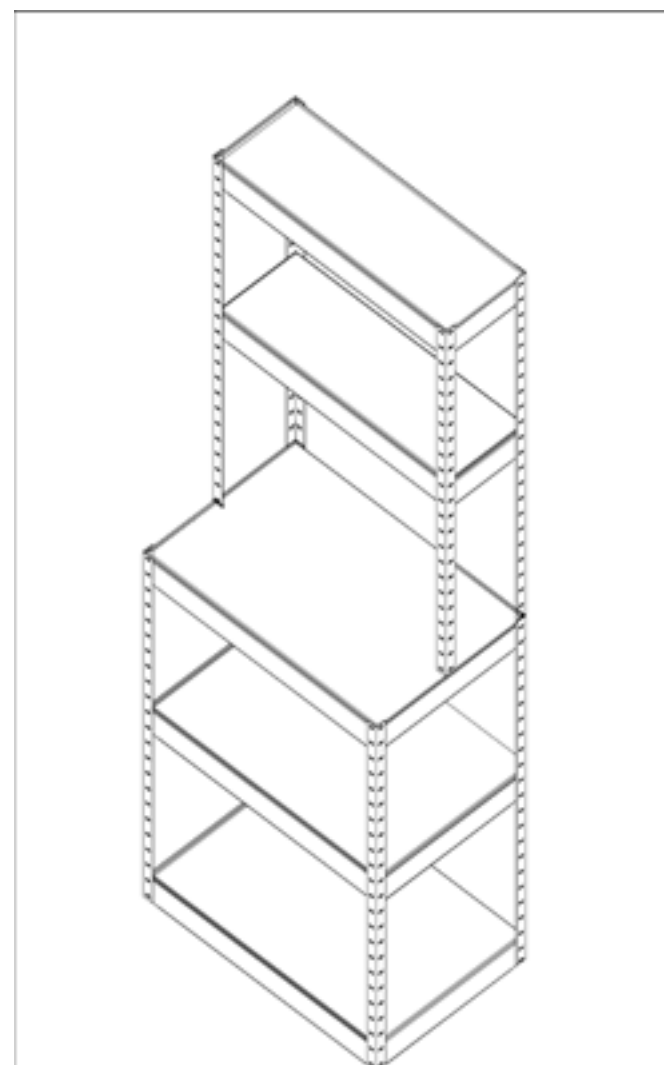



Italiano

## Specifiche

### Descrizione di prodotto

Grazie per aver acquistato il banco da lavoro zincato di Monster Racking.

Con tre ampi ripiani inferiori e due ripiani alti e stretti, sarete in grado di riporre tutti i vostri utensili e le vostre componenti sulle scaffalature, utilizzando il piano di lavoro centrale regolabile per lavorare ai vostri progetti e lavori.

La capacità di carico massima per il banco di lavoro è di 900 kg, in modo da poter riporre quasi tutto senza problemi. Realizzato in MDF da 6,8 mm e supportato da 1,2 mm di acciaio zincato, rimarrete impressionati da questo banco da lavoro di alta qualità firmato Monster Racking. Il banco di lavoro viene fornito con un martello di gomma libero per il montaggio che potrete utilizzare liberamente in seguito.

Noi di Monster Group UK comprendiamo che questo sia un acquisto nuovo ed entusiasmante e, nonostante la tentazione di iniziare subito ad assemblare il prodotto, vi invitiamo a leggere attentamente il manuale di istruzioni prima di cominciare a montarlo.

**Si prega di leggere le Norme di Sicurezza nel paragrafo dedicato ai Consigli per la Sicurezza per prevenire infortuni e danni al prodotto.**

### Specifiche Prodotto

Dimensioni: 180cm H x 100cm L x 60cm P  
Altezza centrale del piano di lavoro: Regolabile 80cm-100cm  
Piani di scaffalatura superiore x 2: 100cm L x 30cm D  
Piani di scaffalatura inferiore x 3: 100cm L x 60cm P  
Peso: 23 KG  
Max. Capacità di carico: 900 KG  
Materiale: MDF 6,8 mm e acciaio zincato 1,2 mm  
Finitura: Zincato

### Garanzia Monster

Se si desidera restituire un prodotto in perfetta efficienza, forniamo una di restituzione di 14 giorni fintanto che l'articolo è aperto e in una condizione rivendibile.

Una garanzia di 12 mesi si applica a tutti i nostri prodotti elettrici; copriremo il costo del lavoro e delle parti. La nostra politica è quella di cercare di aggiustare l'oggetto prima di organizzare uno scambio o un rimborso.

Se per qualsiasi motivo vi è una parte mancante, si prega di mettersi in contatto con noi entro 7 giorni dalla ricevuta del vostro ordine. È possibile chiamare o inviare una e-mail al nostro amichevole e disponibile Customer Support Team. Per termini e le condizioni contattare il nostro reparto di supporto tramite i dettagli sulla pagina dei contatti.

La Responsabilità di Monster Group (UK) è esclusivamente Limitata al Valore Commerciale del Prodotto.

## Consigli per la sicurezza



### Norme di Sicurezza

Leggere attentamente le misure di sicurezza per garantire la prevenzione di lesioni o danni al prodotto.

Seguire le istruzioni fornite durante la realizzazione di questo prodotto. Prima di procedere con le operazioni di assemblaggio, assicurarsi di aver compreso a fondo le istruzioni e le avvertenze di sicurezza.

Non utilizzare il prodotto per scopi diversi da quelli previsti.

Non alterare o modificare questo prodotto in alcun modo.

Si consiglia di assumere un professionista qualificato per l'assemblaggio e/o l'installazione di questa scaffalatura. Tenere l'area di costruzione libera da ingombri.

Assicurarsi che bambini, animali domestici/animali e utenti inesperti non siano nelle vicinanze durante l'assemblaggio.

Non superare la capacità di carico della scaffalatura. Questo potrebbe causare il rovesciamento degli scaffali e danni alle cose e/o alle persone.

Ispezionare regolarmente il prodotto per verificare che non presenti danni o segni di usura.

Serrare i componenti che sembrano allentati.

Se si verificano danni significativi che minacciano la stabilità della struttura, rimuovere tutti gli elementi immagazzinati nella sezione danneggiata della scaffalatura. La scaffalatura non deve essere usata fino a quando le riparazioni non sono state effettuate da un professionista qualificato

## Guida per l'utente Assemblaggio

Per l'assemblaggio del banco di lavoro zincato si consiglia di far riferimento alle seguenti immagini.

Ogni elemento dovrebbe semplicemente essere incastrato assieme. Utilizzare il martello di gomma fornito in dotazione se si riscontrano difficoltà nel collegare le parti.

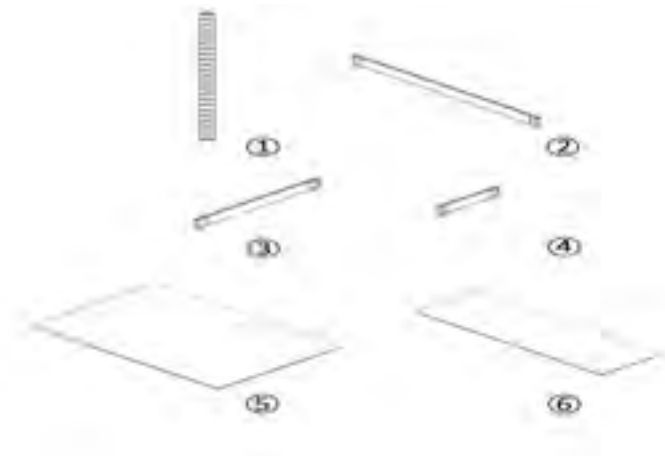

# Guida per l'utente

Assemblaggio

---

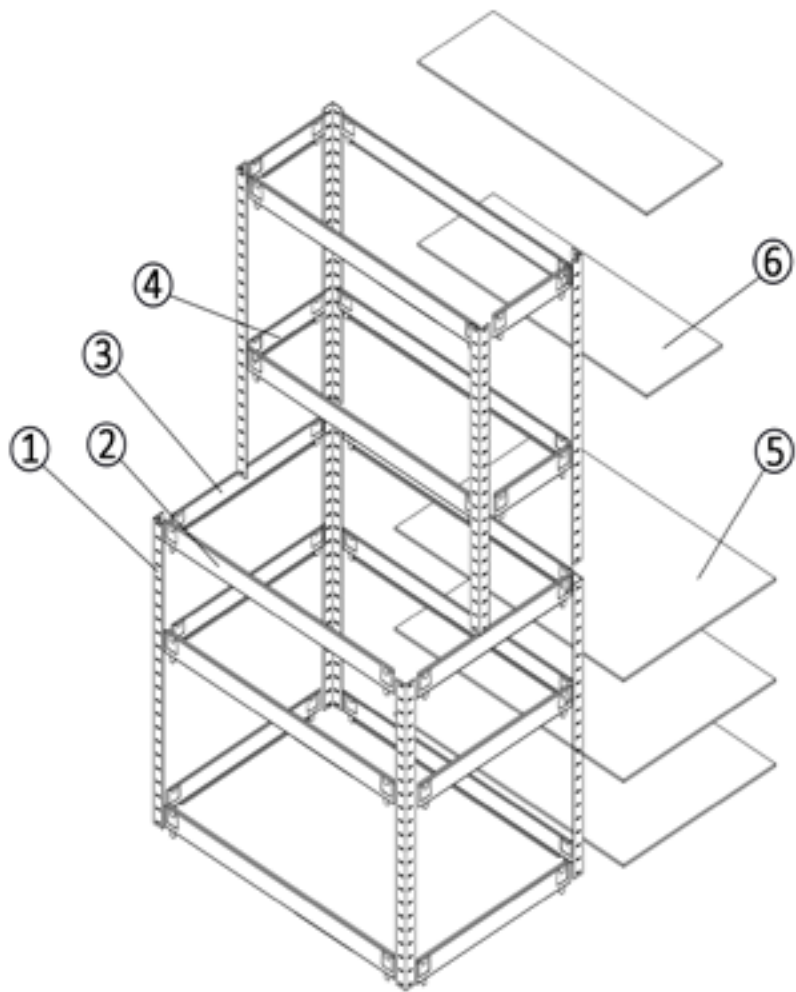

# Guida per l'utente

Assemblaggio

---

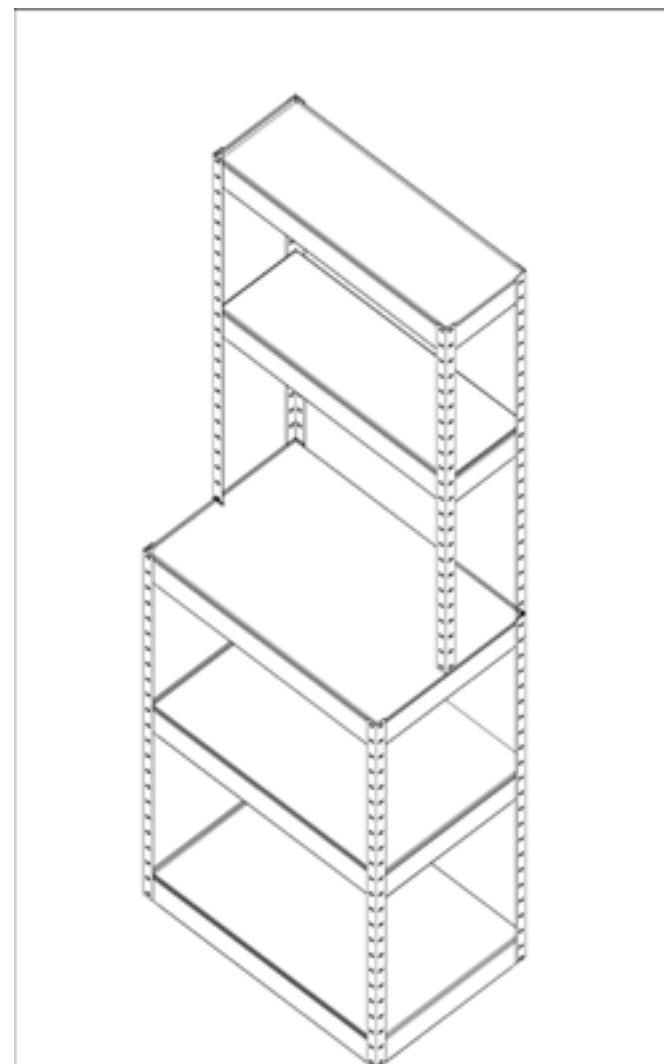

## Contact Us

### Sales Department

For information regarding this device or other products from our Monster divisions please use the following details below.

Tel: +44 (0)1347 878888  
Email: [hello@monstershop.co.uk](mailto:hello@monstershop.co.uk)

### Support Department

If this item arrives damaged, with missing pieces or you have not opened the product and want to return it please use the following details below.

Tel: +44 (0)1347 878887  
Email: [help@monstershop.co.uk](mailto:help@monstershop.co.uk)

### Website

To view our product range and fantastic offers in the MonsterShop division please visit our website.

[www.monstershop.co.uk](http://www.monstershop.co.uk)

### Address

To visit our office Monster House and view our products, send postal correspondence or return items our address is provided below.

Monster House, Alan Farnaby Way, Sheriff Hutton Industrial Estate, Sheriff Hutton, York YO60 6PG

## Contactez Nous

### Département Commercial

Pour plus d'informations concernant cet appareil ou d'autres produits de nos divisions de Monster veuillez utiliser les détails suivants ci-dessous.

Tél: +44 (0)1347 878888  
Email: [hello@monstershop.co.uk](mailto:hello@monstershop.co.uk)

### Département de Soutien

Pour les interrogations concernant cet appareil, la garantie, les retours ou les défauts de déclaration veuillez utiliser les détails suivants ci-dessous.

Tél: +44 (0)1347 878887  
Email: [help@monstershop.co.uk](mailto:help@monstershop.co.uk)

### Site Web

Pour consulter notre gamme de produits et nos offres fantastiques dans les divisions Monster veuillez visitez notre site Web.

[www.monstershop.co.uk](http://www.monstershop.co.uk)

### Adresse

Pour visiter notre bureau Monster House et voir nos produits, envoyez du courrier postal ou retournez les articles à notre adresse est fournie ci-dessous.

Monster House, Alan Farnaby Way, Sheriff Hutton Industrial Estate, Sheriff Hutton, York YO60 6PG

## Kontaktieren Sie Uns

### Verkaufsabteilung

Für Informationen bezüglich dieses Geräts oder anderer produkte aus unserer Monster-Abteilung, benutzen sie die folgenden unten aufgeführten angaben.

Tel: +44 (0)1347 878888  
Email: [hello@monstershop.co.uk](mailto:hello@monstershop.co.uk)

### Support-Abteilung

Für fragen über dieses gerät, die garantie, rückgaben oder bei störungen, benutzen sie die folgenden unten aufgeführten angaben.

Tel: +44 (0)1347 878887  
Email: [help@monstershop.co.uk](mailto:help@monstershop.co.uk)

### Webseite

Um unser sortiment und unsere fantastischen angebote in den Monster-Abteilungen anzuschauen, besuchen sie bitte unsere webseite.

[www.monstershop.co.uk](http://www.monstershop.co.uk)

### Adresse

Um unseren Monster Hauptsitz zu besuchen und unsere produkte anzuschauen, briefsendungen zu verschicken oder auch artikel zurück zu versenden, ist unsere adresse unten bereitgestellt.

Monster House, Alan Farnaby Way, Sheriff Hutton Industrial Estate, Sheriff Hutton, York YO60 6PG

## Contáctanos

### Departamento de Ventas

Para información sobre este dispositivo u otros productos de nuestras divisiones de Monster por favor use los siguientes detalles.

Teléfono: +44 (0)1347 878888  
Correo electrónico: [hello@monstershop.co.uk](mailto:hello@monstershop.co.uk)

### Departamento de Soporte

Para consultas sobre este dispositivo, la garantía, devoluciones o denuncias de fallos por favor use los siguientes detalles.

Teléfono: +44 (0)1347 878887  
Correo electrónico: [help@monstershop.co.uk](mailto:help@monstershop.co.uk)

### Página Web

Para ver nuestra gama de productos y ofertas fantásticas en las divisiones de Monster por favor visite nuestra página web.

[www.monstershop.co.uk](http://www.monstershop.co.uk)

### Dirección

Para visitar nuestra oficina Monster House y ver nuestros productos, enviar correspondencia o devolver productos que suministramos nuestra dirección está abajo.

Monster House, Alan Farnaby Way, Sheriff Hutton Industrial Estate, Sheriff Hutton, York YO60 6PG

# Contattaci

## Dipartimento Vendite

Per informazioni riguardanti questo dispositivo o altri prodotti dalle categorie Monster utilizzare i dettagli sotto riportati.

Tel: +44 (0)1347 878888  
Email: [hello@monstershop.co.uk](mailto:hello@monstershop.co.uk)

## Dipartimento Supporto

Per domande riguardo dispositivo, garanzia, reso o per riferire di guasti, utilizzare i dettagli sotto riportati.

Tel: +44 (0)1347 878887  
Email: [help@monstershop.co.uk](mailto:help@monstershop.co.uk)

## Sito Web

Per vedere la nostra gamma di prodotti e fantastiche offerte fra le categorie Monster, visitare il nostro sito web.

[www.monstershop.co.uk](http://www.monstershop.co.uk)

## Indirizzo

Per visitare il nostro ufficio Monster House e vedere i nostri prodotti, inviare corrispondenze postali o rendere un prodotto fare riferimento all'indirizzo sotto riportato.

Monster House, Alan Farnaby Way, Sheriff Hutton Industrial Estate, Sheriff Hutton, York YO60 6PG



Monster Group (UK) is one of the UK's fastest growing online retailers. We supply a diverse range of products which offer exceptional value for money. We strive to provide the best possible customer experience with free UK delivery across all our products and a Monster Guarantee for 100% satisfaction.

Our dedicated customer service team will be more than happy to help with any questions you may have.

Home & Garden  
Storage Shelving  
Sign & Digital  
Retail & Hospitality  
Commercial Equipment

Groupe de Monster (Royaume-Uni) est l'un des détaillants en ligne les plus dynamiques du Royaume-Uni. Nous fournissons une gamme diversifiée de produits qui offrent une valeur exceptionnelle pour l'argent. Nous cherchons à fournir la meilleure expérience client possible avec livraison gratuite au Royaume-Uni à travers l'ensemble de nos produits et une garantie de Monster pour 100% de satisfaction.

Notre équipe du service clientèle seront plus qu'heureux de vous aider avec n'importe quelle question que vous pourriez avoir.

Maison et Jardin  
Étagères de stockage  
Signe et numérique  
Vente au détail et hospitalité  
Équipement commercial

Monster Group (UK) ist eines der schnellwachsenden Online-Anbieter Großbritanniens. Wir bieten ein breit gefächertes Sortiment an, das über außerordentlich preiswerte Angebote verfügt. Wir sind bestrebt, die bestmögliche Kundenzufriedenheit zusätzlich kostenloser UK Lieferung auf alle unsere Produkte und einer Monster Garantie für 100% Zufriedenheit bereitzustellen.

Unser freundliches Kundenservice-Team ist gerne bereit, Ihnen bei jeglichen Fragen behilflich zu sein.

Haus & Garten  
Lagerregale  
Grafik & Design  
Lösungen für Einzelhandel & Gastronomie  
Lösungen für kommerzielle Zwecke

Monster Group (UK) è uno dei rivenditori online dalla crescita più rapida nel Regno Unito. Forniamo un vasto range di prodotti, i quali offrono un valore economico eccezionale. Ci sforziamo nel procurare la migliore esperienza al cliente, con spedizioni gratis in tutto il Regno Unito per tutti i nostri prodotti ed una Garanzia Monster per il 100% della soddisfazione.

Il nostro team attento e scrupoloso sarà più che felice di aiutarvi con qualsiasi domanda voi abbiate.

Casa & Giardino  
Scaffali per Magazzini  
Cartelli & Digitale  
Commercio al dettaglio & Ospitalità  
Attrezzatura commerciale

Monster Group (UK) es uno de los minoristas con un crecimiento más rápido del Reino Unido. Disponemos de una amplia gama de productos que ofrecen un valor excepcional por su precio. Nos esforzamos para dar la mejor experiencia posible a nuestros clientes con envío gratuito al Reino Unido para todos nuestros productos y una garantía Monster para el 100% de satisfacción.

Nuestro equipo de atención al cliente estará encantado de ayudarle con cualquier duda que tenga.

Casa y jardín  
Estanterías de almacenamiento  
Signo y digital  
Venta al por menor y hospitalidad  
Equipamiento comercial