

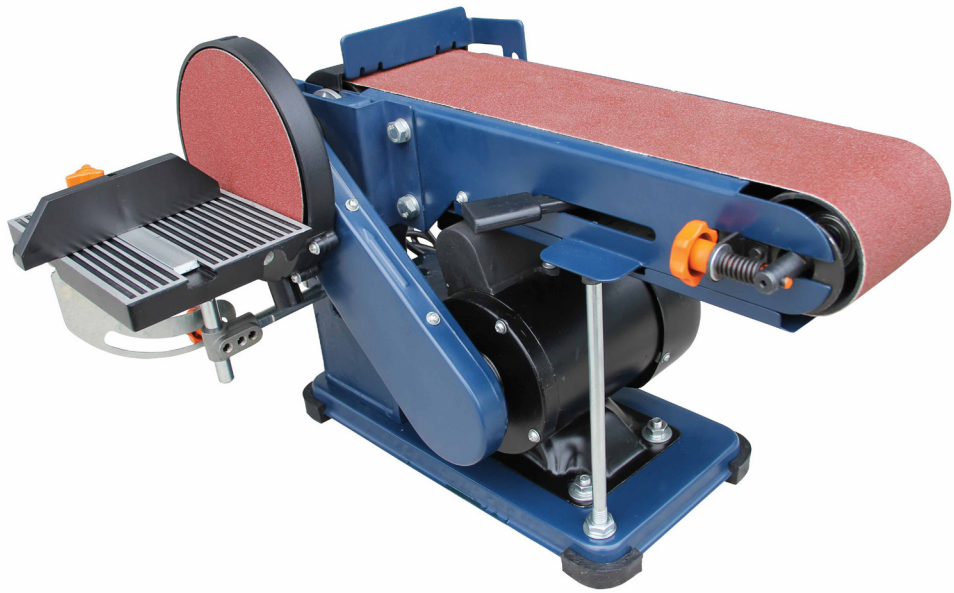

T-MECH



BENCH BELT SANDER 375W / 500W

25031/25118/25080

INSTRUCTION MANUAL

www.monstershop.co.uk

CONTENTS

ENGLISH

PRODUCT DESCRIPTION	04
PRODUCT SPECIFICS	04
PRODUCT CONTENTS	04
PRODUCT FEATURES	05
SAFE WORKING PRACTICE	06-07
ASSEMBLY INSTRUCTIONS	08-11
OPERATING INSTRUCTIONS	12
MAINTENANCE	13-14
TROUBLESHOOTING	15

FRANÇAIS

DESCRIPTION DU PRODUIT	16
SPÉCIFICATIONS DU PRODUIT	16
CONTENU DE L'ARTICLE	16
CARACTÉRISTIQUES DU PRODUIT	17
BONNES PRATIQUES DE TRAVAIL	18-19
INSTRUCTIONS DE MONTAGE	20-23
MODE D'EMPLOI	24
ENTRETIEN	25-26
DÉPANNAGE	27

DEUTSCHE

PRODUKT BESCHREIBUNG	28
PRODUKT MERKMALE	28
LIEFERUMFANG	28
PRODUKT FEATURES	29
SICHERE ARBEITSPRAXIS	30-31
MONTAGEANLEITUNGEN	32-35
BETRIEBSANLEITUNG	36
WARTUNG	37-38
FEHLERBEHEBUNG	39

CONTENTS

ESPAÑOL

DESCRIPCIÓN DEL PRODUCTO	40
ESPECIFICACIONES DEL PRODUCTO	40
CONTENIDO DEL ARTÍCULO	40
CARACTERÍSTICAS DEL PRODUCTO	41
PRÁCTICAS DE TRABAJO SEGURAS	42-43
INSTRUCCIONES DE MONTAJE	44-47
INSTRUCCIONES DE USO	48
MANTENIMIENTO	49-50
SOLUCIÓN DE PROBLEMAS	51

ITALIANO

DESCRIZIONE DEL PRODOTTO	52
SPECIFICHE DEL PRODOTTO	52
CONTENUTO DEL PRODOTTO	52
CARATTERISTICHE DEL PRODOTTO	53
PRATICA DI LAVORO SICURA	54-55
ISTRUZIONI DI MONTAGGIO	56-59
ISTRUZIONI PER L'USO	60
MANUTENZIONE	61-62
RISOLUZIONE DEI PROBLEMI	63

CONTACT US	64
------------	----



SPECIFICATION

PRODUCT DESCRIPTION

Thank you for purchasing this T-Mech Bench Belt Sander with additional sandpaper pads.

The compact nature of this sander allows it to be used in a range of settings and it's perfect for any sized project, both large and small. The handy extra disc sander increases the variety of techniques and therefore work that can be undertaken.

Please refer to and read the Safe Working Practice to ensure prevention of injury or damage to the device before starting.

PRODUCT SPECIFICS

BELT SIZE:	100 x 914mm
DISC DIA.:	150mm
TABLE SIZE:	190 x 125mm or 225 x 160mm
MOTOR:	230V 375W or 230V-50Hz 500W
NO-LOAD SPEED:	1450rpm or 2950rpm
TABLE TILTING RANGE:	0-45°
BELT TILTING RANGE:	0-90°

ITEM CONTENTS

25031 - 375W UK

- 2 x Additional Velcro Disc Sand Paper
- 2 x Belt Sand Paper
- 1 x Belt Sander

25118 - 500W UK

- 2 x Additional Velcro Disc Sand Paper
- 2 x Belt Sand Paper
- 1 x Belt Sander

25080 - 500W EU

- 7 x Additional Velcro Disc Sand Paper
- 1 x Belt Sand Paper
- 1 x Belt Sander

SPECIFICATION

PRODUCT FEATURES

- A. Backstop
- B. Disc Sander
- C. Cross Stop
- D. Worktable
- E. Angle Scale
- F. Base
- G. Tension Lever
- H. Sanding Belt
- I. Belt Adjustment Knob
- J. Motor
- K. Leg Support

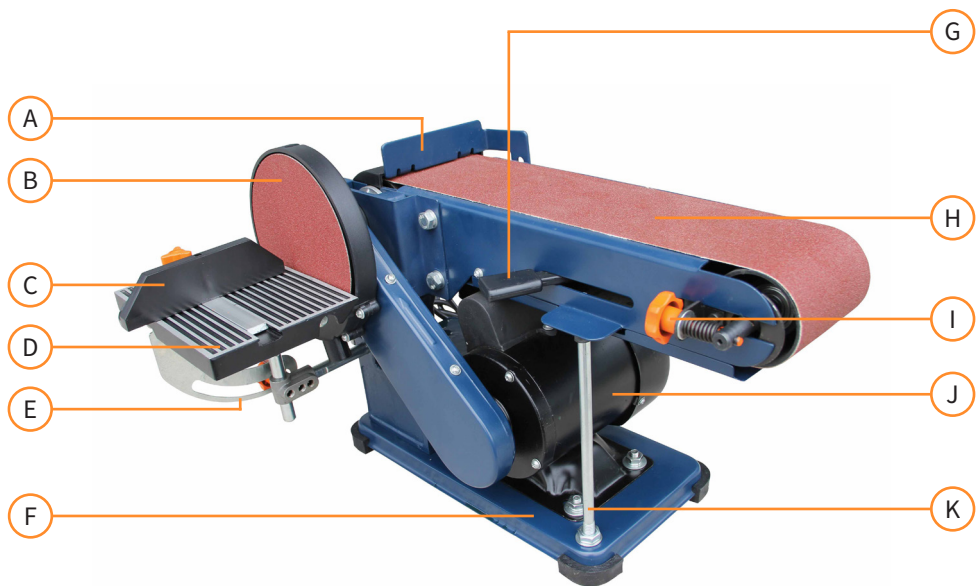

Monster Group UK Limited's liability will be limited to the commercial value of the product only.

SAFETY ADVICE

SAFE WORKING PRACTICE

Please read through the Safe Working Practice to ensure prevention of injury or damage to the device.

Do not use this machine for anything other than its intended purposes.

Do not force the machine, it will do the job better and more safely at the rate for which it was intended.

Do not modify this machine.

Always wear protective goggles when operating this machine.

Do not wear loose clothing or jewellery when operating this machine.

Keep hands and fingers as far away as possible from the moving parts of the sander.

Do not overreach, keep proper footing and balance at all times.

Ensure you have read and fully understood the instruction manual and safety advice before using this machine.

Do not allow children to touch this machine.

Do not apply bodyweight to this machine.

Keep small parts away from children.

Do not touch this machine if it is hot.

SAFETY ADVICE

SAFE WORKING PRACTICE

Do not leave an object on the sandpaper for an excessive amount of time.

Ensure there is adequate space around this machine.

Do not touch the sandpaper whilst the machine is running.

Do not allow this machine to become wet.

Do not pull on the cable.

Turn off when not in use.

Never attempt to remove material from the sander when it is plugged in or running.

Always unplug the machine from the electrical outlet before performing any kind of maintenance work.

Never leave the sander unattended when it is plugged in or running.

Check for damage and wear before and after use. If damaged, replace parts before use.

Do not operate tools if under the influence of alcohol or prescription drugs.

Ensure the machine has got up to speed before applying the workpiece to the belt.

Always turn off the sander at the switch before unplugging.

USER GUIDE

ASSEMBLY INSTRUCTIONS

Please Note: Do not plug the machine in before following these steps.

SECURING THE SANDER TO A STABLE SURFACE

The sander must be secured to a stable surface before using either C Clamps (not included) or bolts (not included) using the mounting holes.

For the bolts:

1. Place the sander in the desired location on a stable surface or workbench.
2. Use the mounting holes located at the sander base as a template to mark two drill holes in the workbench.
3. Remove the sander and drill two 9.5mm holes through the stable surface or workbench.
4. Align the sander base over the two holes in the stable surface or workbench and secure the sander to the surface or workbench using two 9.5mm bolts and nuts (not included).

MOUNTING THE SANDPAPER DISC AND DISC GUARD

1. Align the perimeter of the Sandpaper Disc against the metal disc. When aligned, press the Sandpaper Disc firmly onto the metal disc.
2. Position the Disc Guard over the lower half of the disc.
3. Using two Pan Head Screws, screw in the Disc Guard.

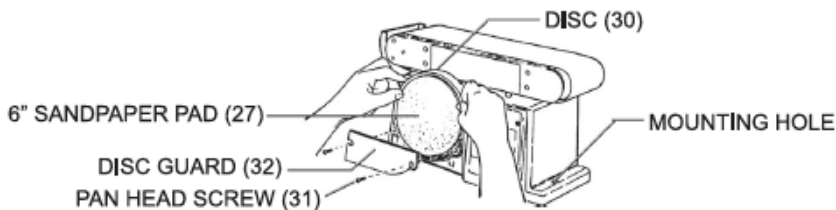

USER GUIDE

ASSEMBLY INSTRUCTIONS

MOUNTING THE TABLE ASSEMBLY

1. Locate the Table Support, mounting Hex Screws, Lock Washers and Flat Washers.
2. Set the Worktable on its side and align its mounting holes with the mounting holes on the Table Support.
3. Attach the Table Support to the Worktable using the Hex Screws, Lock Washers and Flat Washers.
4. Position the Table Support in the corresponding mounting holes located on the side of the Base.
5. Place a Flat Washer on the thread of the Knob. Then screw the Knob into the threaded hole in the Base.
6. Loosen the three Hex Screws and adjust the Worktable so there is a maximum of 2mm space between the Sandpaper Pad and the Worktable. Then retighten the Hex Screws.

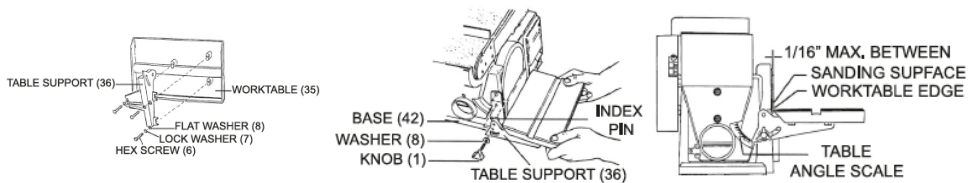

INSTALL THE BACKSTOP

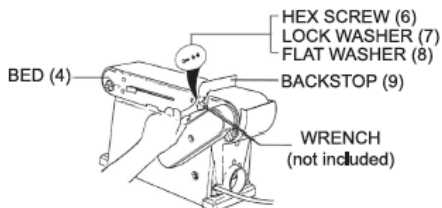

1. Place the Backstop over the Bed and use a Hex Screw, Lock Washer and Flat Washer to secure the Backstop to the Bed.

Please Note: The Backstop must not be in contact with the Sanding Belt

USER GUIDE

ASSEMBLY INSTRUCTIONS

ADJUSTING THE WORK TABLE FOR VERTICAL SANDING

1. Remove the Hex Screw, Lock Washer, Flat Washer and Backstop.
2. Unscrew and remove the Knob.
3. Pull the index pins out of the mounting holes in the Table Support.
4. Loosen the Hex Socket Screw and raise the Bed to the desired sanding position.
5. Insert the index Pins of the Table Support into the Auxiliary Holes in the Bed.
6. Retighten the Hex Socket Screw.

Please Note: Check to make sure the Worktable is not touching the Sanding Belt.

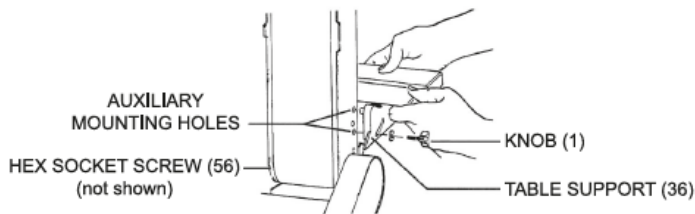

LEVELLING THE WORKTABLE

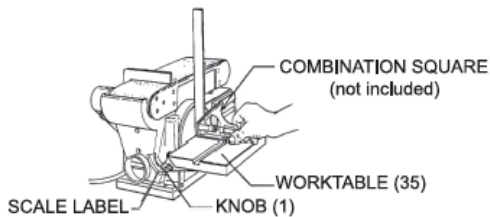

1. Place a combination square on the Worktable so that the square also touches the Sanding Pad.
2. If the Worktable is 90° to the Sandpaper Pad, the combination square is flush on the Pad.

3. If the Worktable is NOT 90° to the Sandpaper Pad, loosen the Knob and tilt the Worktable until the combination square is flush with the Pad.
4. Retighten the Knob to secure the Worktable in place. Then attach the Scale Level to the "0°" mark on the Dust Collector.

USER GUIDE

ASSEMBLY INSTRUCTIONS

INSTALLING THE SANDING BELT

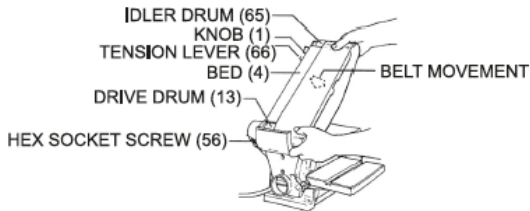

1. Move the Tension Lever to the right to release the Sanding Belt tension.
2. Place the Sanding Belt over the Drive Drum and Idler Drum, making sure the inside direction arrow points down towards the Drive Drum.
3. Centre the Sanding Belt on the Drive Drum and Idler Drum.
4. Slide the Tension Lever to the left to tighten the belt tension.
5. Tighten the Hex Socket Screw when the Bed is in the desired working position.
6. Plug in the Belt Sander and turn the sander on and then off. If the Sanding Belt appears to be sliding off either the Drum Drive or Idler Drive, the belt tacking needs to be adjusted.
7. If the Sanding Belt moved toward the Sanding Pad when the machine was turned on, turn the tracking Knob anti-clockwise a quarter turn and test again.

ON/OFF LOCKING SWITCH

1. The ON/OFF Locking Switch must have the Switch Key inserted before the ON/OFF Locking Switch can be used. This feature prevents accidental use of the Sander.
2. Insert the Switch Key in to the ON/OFF Locking Switch.
3. To turn the sander ON, place your finger under the left side of the ON/OFF Locking Switch and pull out.
4. To turn the sander OFF, push in the left side of the ON/OFF Locking Switch.
5. To lock the ON/OFF Locking Switch in its OFF position, push and hold the left side of the Switch while pulling out the Switch Key.

Please Note: Always lock the switch in its OFF position when the Sander is not in use.

USER GUIDE

OPERATING INSTRUCTIONS

Please Note: The Sanding Belt is designed to rotate down towards the table. The Sanding Disc rotates up from the belt side of the Sander. Sanding against the direction indicated on the disc is hazardous and could result in personal injury.

When sanding, always hold the workpiece securely with two hands if possible. Keep hands and fingers away from all moving parts on the tool. Whenever possible, use the Backstop and Worktable on the machine; they will allow you to work more safely and accurately.

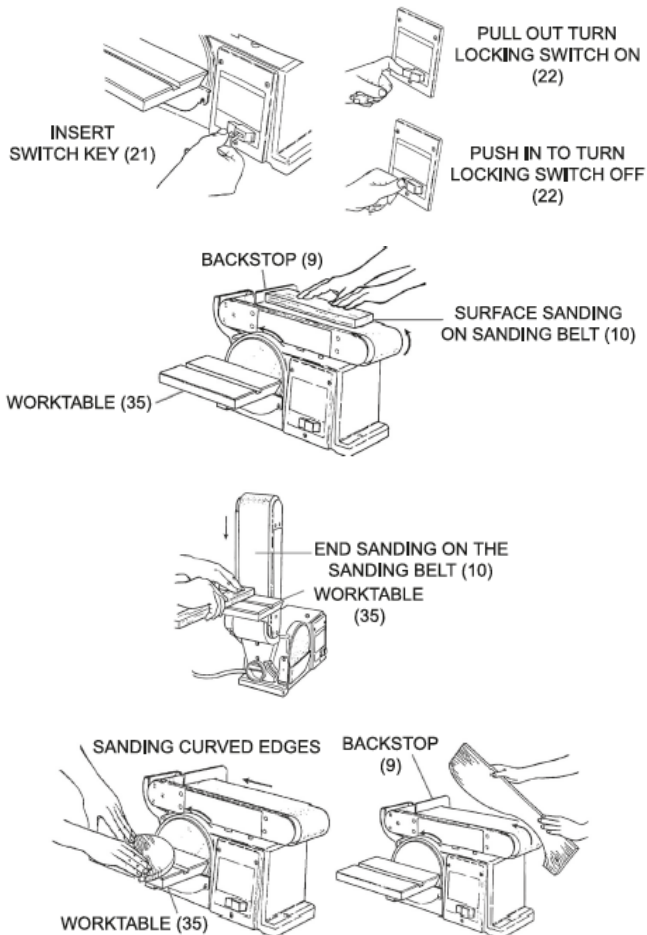

USER GUIDE

MAINTENANCE

Please Note: Make sure the ON/OFF switch is in the OFF position, the Switch Key is removed and the machine is unplugged from the mains before undertaking any kind of maintenance work.

BEFORE EACH USE

1. Inspect the general condition of the machine.
2. Check for misalignment or binding of moving parts, cracked or broken parts and a damaged electrical cable.

Please Note: If the sander does have a fault, this needs to be fixed before using.

AFTER EACH USE

We recommend using compressed air to remove dust and debris from the sander and the motor.

AFTER EACH 10 HOURS OF USE

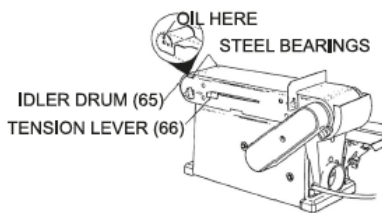

Oil the Sleeve Bearings with 30W oil:

1. Release the belt tension by sliding the Tension Lever to the right.
2. Move the Sanding Belt slightly to the right or left of the Idler Drum to expose the oval-shaped oiling hole.
3. Apply only two or three drops of oil in the left and right oiling holes.
4. Readjust the belt tracking as previously discussed.

USER GUIDE

MAINTENANCE

REPLACING THE DRIVE BELT

1. Remove the Screw from the Belt Cover, then remove the Belt cover.
2. Loosen the three Screws to allow the Drive Pulleys to shift enough to place the Drive Belt around them.
3. Place the Drive Belt around the Drive Pulley, then around the other Drive Pulley.
4. Tighten the three Screws slightly.
5. Adjust the tension of the Drive Belt by placing a screwdriver in the adjusting hole and pushing up on the screwdriver to apply tension to the Drive Belt.
6. Tighten the three Screws firmly.
7. Grasp the Drive Belt with two fingers on the outside centre and squeeze. There should be about 7mm give to the Drive Belt for proper tension.
8. Replace the Belt Cover.

Please Note: Too much tension on the Drive Belt can over load the motor and could cause damage. If the Drive Belt is too loose, it may fail prematurely.

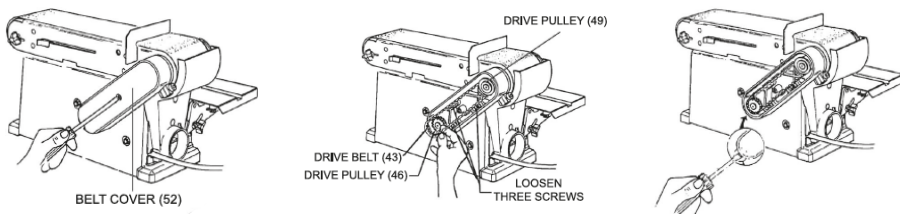

TROUBLESHOOTING

RESOLUTION GUIDE

WHAT DO I DO IF THERE ARE MISSING PARTS FROM MY ORDER?

If there appears to be any part missing from your order, contact our friendly and helpful Customer Support Team within 7 days of receipt.

WHAT DO I DO IF THE SANDER DOES NOT START?

Ensure that the sander is plugged in and switched on with the Switch Key inserted.

If the Switch Key is not working, replace it and try again.

If the sander still does not start, there could be a wiring problem, take the sander to a qualified professional to be fixed.

WHAT DO I DO IF THE MOTOR SLOWS WHEN SANDING?

The Drive Belt may be too tight therefore loosen the tension.

Too much pressure may be being applied to the workpiece causing the belt to slow, apply less pressure.

WHAT DO I DO IF THE SANDING BELT RUNS OFF DRUMS?

The belt is not tracking properly, readjust the tracking and try again.

WHAT DO I DO IF THE SANDER MAKES EXCESSIVE NOISE?

The Timing Belt maybe too tight or the bearings need oil. Decrease the tension in the belt and oil the bearings.

WHAT DO I DO IF THE WOOD BURNS WHILE SANDING?

If this is happening, then refrain from leaving the wood on the belt for long periods of time. There could be some debris on the pad or belt, remove the debris and try again.

**FOR ALL OTHER ISSUES, PLEASE CONTACT OUR
CUSTOMER SUPPORT TEAM.**

SPÉCIFICATIONS

DESCRIPTION DU PRODUIT

Merci d'avoir acheté cette ponceuse à bande sur table T-Mech avec des patins en toile abrasifs supplémentaires.

La nature compacte de cette ponceuse vous permet un usage dans une variété de réglages. Elle est parfaite pour les projets de toutes tailles, petits et grands. La ponceuse à disques supplémentaire très pratique augmente la variété des techniques et par conséquent, le travail pouvant être entrepris.

Veillez consulter et lire les Pratiques de travail sécuritaires pour vous assurer de prévenir toute blessures ou d'endommager le dispositif avant de commencer.

SPÉCIFICATIONS DU PRODUIT

TAILLE DE LA CEINTURE:	100 x 914mm
DIA. DU DISQUE :	150mm
TAILLE DE LA TABLE:	190 x 125mm or 225 x 160mm
MOTEUR:	230V 375W or 230V-50Hz 500W
VITESSE SANS CHARGE:	1450rpm or 2950rpm
INTERVALLE D'INCLINAISON DE LA TABLE:	0-45°
INTERVALLE D'INCLINAISON DE LA CEINTURE:	0-90°

CONTENU DE L'ARTICLE

25031 - 375W UK

- 2 x Papier abrasif pour disque Velcro supplémentaire
- 2 x Papier abrasif pour ceinture
- 1 x ponceuse à bande

25118 - 500W UK

- 2 x Papier abrasif pour disque Velcro supplémentaire
- 2 x Papier abrasif pour ceinture
- 1 x ponceuse à bande

25080 - 500W EU

- 7 x Papier abrasif pour disque Velcro supplémentaire
- 1 x Papier abrasif pour ceinture
- 1 x ponceuse à bande

SPÉCIFICATIONS

CARACTÉRISTIQUES DU PRODUIT

- A. Dispositif d'arrêt
- B. Disque de ponçage
- C. Butée transversale
- D. Table de travail
- E. Échelle d'angle
- F. Base
- G. Levier de tension
- H. Ceinture de ponçage
- I. Bouton de réglage de la ceinture
- J. Moteur
- K. Supports

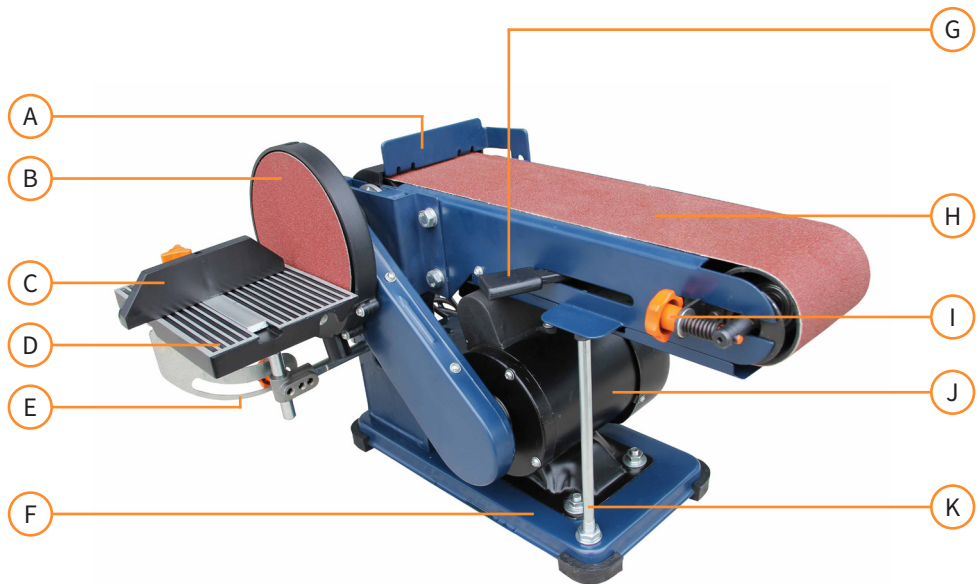

La responsabilité de Monster Group UK Limited sera limitée à la valeur commerciale du produit.

CONSEILS DE SECURITÉ

BONNES PRATIQUES DE TRAVAIL

Veillez lire attentivement les pratiques de travail sécuritaires afin d'éviter tout risque de blessure ou de détérioration de l'appareil.

N'utilisez pas cette machine à des fins autres que celles prévues.

Ne forcez pas la machine, elle fera le travail bien mieux et en toute sécurité au rythme auquel elle était destinée.

Ne modifiez pas cette machine.

Portez toujours des lunettes de protection lorsque vous utilisez cette machine.

Ne portez pas de vêtements amples ni de bijoux lorsque vous utilisez cette machine.

Gardez les mains et les doigts aussi éloignés que possible des pièces mobiles de la ponceuse.

Gardez un pied ferme et maintenez un équilibre approprié en tout temps.

Assurez-vous d'avoir lu et compris le manuel d'instructions et les consignes de sécurité avant d'utiliser cette machine.

Ne laissez pas les enfants toucher cette machine.

Ne pas appliquer de poids corporel sur cette machine.

Gardez les petites pièces hors de la portée des enfants.

Ne touchez pas cette machine si elle est chaude.

CONSEILS DE SECURITÉ

BONNES PRATIQUES DE TRAVAIL

Ne laissez pas d'objet au contact du papier de verre trop longtemps.

Assurez-vous qu'il y ait suffisamment d'espace autour de cette machine.

Ne touchez pas le papier de verre lorsque la machine est en marche.

Ne laissez pas cette machine devenir humide.

Ne tirez pas sur le câble.

Eteignez-le quand il n'est pas utilisé.

N'essayez jamais de retirer du matériau de la ponceuse lorsqu'elle est branchée ou en fonctionnement.

Débranchez toujours la machine de la prise électrique avant d'effectuer tout type de maintenance.

Ne laissez jamais la ponceuse sans surveillance lorsqu'elle est branchée ou en fonctionnement.

Vérifiez les dommages et l'usure avant et après utilisation. Si endommagés, remplacez les pièces avant utilisation.

N'utilisez pas d'outils si vous êtes sous l'influence de l'alcool ou de médicaments.

Assurez-vous que la machine ait pris de la vitesse avant d'appliquer la pièce sur la courroie.

Toujours éteindre la ponceuse à l'interrupteur avant de débrancher.

GUIDE D'UTILISATION

INSTRUCTIONS DE MONTAGE

Remarque: Ne branchez pas la machine avant de suivre ces étapes.

FIXATION DE LA PONCEUSE SUR UNE SURFACE STABLE

La ponceuse doit être fixée sur une surface stable avant d'utiliser des pinces C (non fournies) ou des boulons (non fournis) à l'aide des trous de montage.

Pour les boulons:

1. Placez la ponceuse à l'emplacement souhaité sur une surface stable ou un établi.
2. Utilisez les trous de montage situés à la base de la ponceuse comme modèle pour marquer deux trous dans l'établi.
3. Retirez la ponceuse et percez deux trous de 9,5 mm à travers la surface stable ou l'établi.
4. Alignez la base de la ponceuse sur les deux trous de la surface stable ou de l'établi et fixez-la à la surface ou à l'établi à l'aide de deux boulons et écrous de 9,5 mm (non fournis).

MONTAGE DU DISQUE DE PAPIER ABRASIF ET DU PROTEGE-DISQUE

1. Alignez le périmètre du disque de papier abrasif sur le disque en métal. Une fois aligné, appuyez fermement sur le disque de papier abrasif sur le disque métallique.
2. Placez le protège-disque sur la moitié inférieure du disque.
3. À l'aide de deux vis à tête cylindrique, visser le protège-disque.

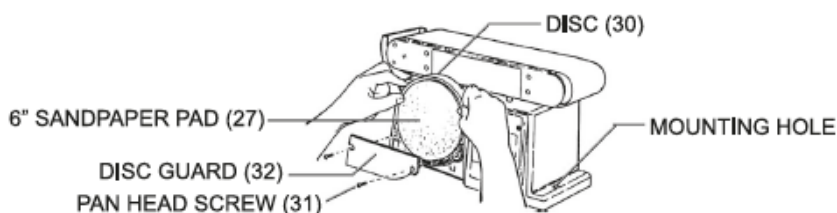

GUIDE D'UTILISATION

INSTRUCTIONS DE MONTAGE

MONTAGE DE LA TABLE

1. Localisez le support de table, les vis hexagonales de montage, les rondelles de blocage et les rondelles plates.
2. Placez la table de travail sur le côté et alignez ses trous de montage sur ceux du support de la table.
3. Fixez le support de table à la table de travail à l'aide des vis à tête hexagonale, des rondelles de blocage et des rondelles plates.
4. Placez le support de table dans les trous de montage correspondants situés sur le côté de la base.
5. Placez une rondelle plate sur le filetage du bouton. Puis vissez le bouton dans le trou fileté de la base.
6. Desserrez les trois vis à tête hexagonale et réglez la table de travail de manière à laisser un espace maximum de 2 mm entre le tampon de papier abrasif et la table de travail. Resserrez ensuite les vis à tête hexagonale.

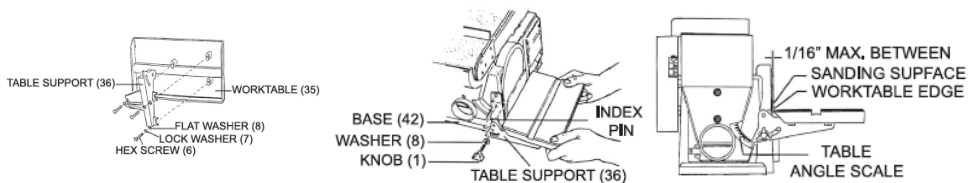

INSTALLER LE DISPOSITIF D'ARRÊT

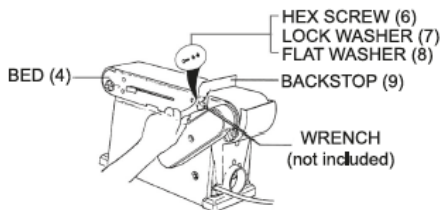

1. Placez le filet sur la base et utilisez une vis à tête hexagonale, une rondelle de blocage et une rondelle plate pour fixer le dispositif d'arrêt à la base.

Remarque: le dispositif d'arrêt ne doit pas être en contact avec la bande abrasive.

GUIDE D'UTILISATION

INSTRUCTIONS DE MONTAGE

AJUSTEMENT DE LA TABLE DE TRAVAIL POUR UN PONÇAGE VERTICAL

1. Retirez la vis à tête hexagonale, la rondelle de blocage, la rondelle plate et le butoir.
2. Dévissez et retirez le bouton.
3. Tirez les broches d'indexation hors des trous de montage du support de table.
4. Desserrez la vis à tête hexagonale et soulevez la base à la position de ponçage souhaitée.
5. Insérez les broches d'index du support de table dans les trous auxiliaires de la base.
6. Resserrez la vis à tête hexagonale.

Remarque: vérifiez que la table de travail ne touche pas la bande de ponçage.

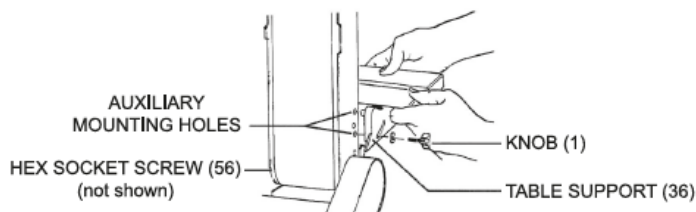

MISE A NIVEAU DE LA TABLE DE TRAVAIL

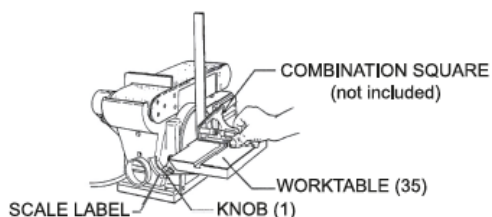

1. Placez une équerre combinée sur la table de travail de sorte qu'elle touche également le patin de ponçage.
2. Si la table de travail est à 90° du tampon de papier abrasif, l'équerre combinée effleure le tampon.
3. Si la table de travail N'EST PAS à 90° du tampon de papier abrasif, desserrez le bouton et inclinez-la jusqu'à ce que l'équerre combinée effleure le tampon.
4. Resserrez le bouton pour maintenir la table de travail en place. Ensuite, fixez le niveau de balance à «0°» sur le collecteur de poussière.

GUIDE D'UTILISATION

INSTRUCTIONS DE MONTAGE

INSTALLATION DE LA COURROIE DE PONÇAGE

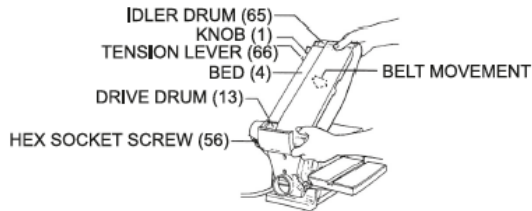

1. Déplacez le levier de tension vers la droite pour relâcher la tension de la courroie abrasive.
2. Placez la courroie abrasive sur le tambour d'entraînement et le tambour de renvoi, en veillant à ce

que la flèche vers l'intérieur soit dirigée vers le bas.

3. Centrez la courroie abrasive sur le tambour d'entraînement et le tambour tendeur.
4. Faites glisser le levier de tension vers la gauche pour resserrer la tension de la courroie.
5. Serrez la vis à tête hexagonale lorsque la base est dans la position de travail souhaitée.
6. Branchez la ponceuse, mettez-la en marche, puis éteignez-la. Si la courroie de ponçage semble glisser de l'entraînement du tambour ou du pignon, le pointage de la courroie doit être réglé.
7. Si la courroie de ponçage s'est déplacée vers le patin de ponçage lorsque la machine a été mise en marche, tournez le bouton de repérage dans le sens inverse des aiguilles d'une montre d'un quart de tour et testez à nouveau.

INTERRUPTEUR DE VERROUILLAGE ON / OFF

1. Le verrouillage interrupteur ON / OFF doit avoir la clé de contact insérée avant qu'il ne puisse être utilisé. Cette fonction empêche l'utilisation accidentelle de la ponceuse.
2. Insérez la clé de l'interrupteur dans l'interrupteur de verrouillage ON / OFF.
3. Pour allumer la ponceuse, placez votre doigt sous le côté gauche de l'interrupteur de verrouillage ON / OFF et tirez-le.
4. Pour éteindre la ponceuse, appuyez sur le côté gauche du commutateur de verrouillage ON / OFF.
5. Pour verrouiller l'interrupteur de verrouillage ON / OFF en position OFF, maintenez le côté gauche de l'interrupteur enfoncé tout en tirant la clé de l'interrupteur.

Remarque: Toujours verrouiller l'interrupteur en position OFF lorsque la ponceuse n'est pas utilisée.

GUIDE D'UTILISATION

MODE D'EMPLOI

Remarque: la courroie abrasive est conçue pour pivoter vers la table. Le disque de ponçage tourne du côté courroie de la ponceuse. Un ponçage contraire au sens indiqué sur le disque est dangereux et peut entraîner des blessures.

Lors du ponçage, tenez toujours la pièce fermement avec les deux mains, si possible. Gardez les mains et les doigts à l'écart de toutes les pièces mobiles de l'outil. Autant que possible, utilisez le dispositif d'arrêt et la table de travail de la machine; ils vous permettront de travailler avec plus de sécurité et de précision.

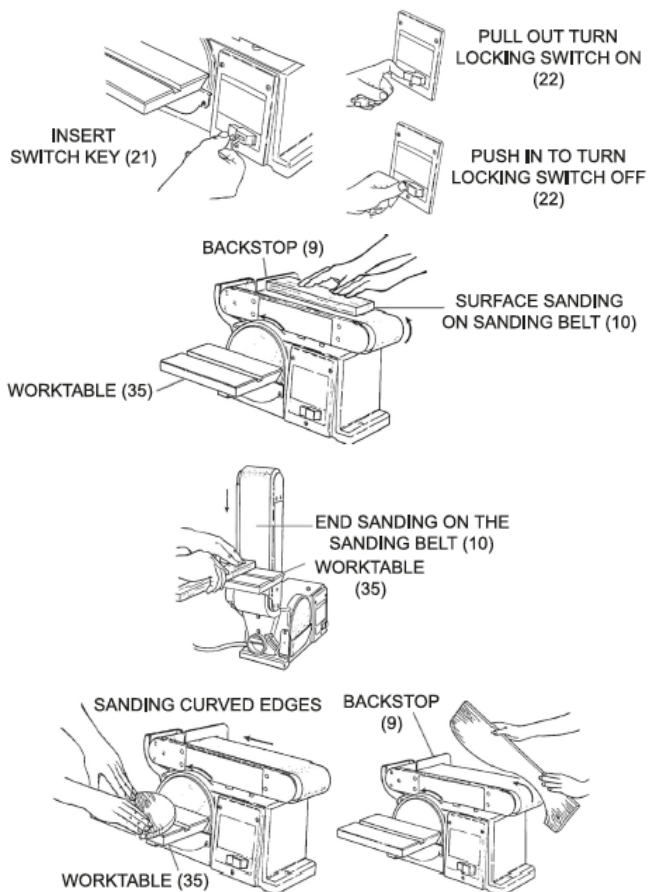

GUIDE D'UTILISATION

ENTRETIEN

Remarque: assurez-vous que l'interrupteur ON / OFF soit en position OFF, que la clé de contact soit retirée et que la machine soit débranchée du secteur avant d'entreprendre tout type de travail de maintenance.

AVANT CHAQUE UTILISATION

1. Inspectez l'état général de la machine.
2. Vérifiez si les pièces mobiles, les pièces fissurées ou cassées et les câbles électriques sont endommagés.

Remarque: Si la ponceuse présente une anomalie, celle-ci doit être corrigée avant utilisation.

APRES CHAQUE UTILISATION

Nous recommandons l'utilisation d'air comprimé pour éliminer la poussière et les débris de la ponceuse et du moteur.

APRÈS CHAQUE 10 HEURES D'UTILISATION

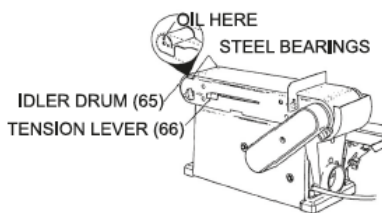

Huilez les paliers lisses avec de l'huile 30W:

1. Relâchez la tension de la courroie en faisant glisser le levier de tension vers la droite.
2. Déplacez la courroie de ponçage légèrement à droite ou à gauche du tambour de renvoi pour exposer le trou de lubrification de forme ovale.
3. Appliquez seulement deux ou trois gouttes d'huile dans les trous de lubrification gauche et droit.
4. Réajustez le suivi de la courroie comme indiqué précédemment.

GUIDE D'UTILISATION

ENTRETIEN

REPLACEMENT DE LA COURROIE

1. Retirez la vis du couvercle de la courroie, puis retirez le couvercle de la courroie d'entraînement.
2. Desserrez les trois vis pour permettre aux poulies d'entraînement de se déplacer suffisamment pour placer la courroie d'entraînement autour d'elles.
3. Placez la courroie autour de la première poulie, puis de la seconde.
4. Serrez légèrement les trois vis.
5. Réglez la tension de la courroie d'entraînement en plaçant un tournevis dans le trou de réglage et en poussant le tournevis vers le haut pour appliquer une tension à la courroie d'entraînement.
6. Serrez les trois vis fermement.
7. Saisissez la courroie de transmission avec deux doigts au centre extérieur et serrez. Il devrait y avoir environ 7 mm donné à la courroie d'entraînement pour une tension appropriée.
8. Remplacez le couvercle de la courroie.

Remarque: une tension excessive sur la courroie d'entraînement peut surcharger le moteur et causer des dommages. Si la courroie de transmission est trop lâche, cela peut provoquer une défaillance prématurée.

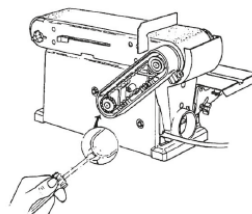
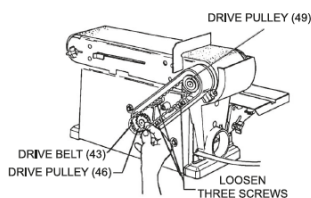
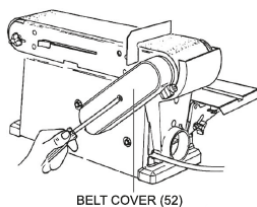

DÉPANNAGE

GUIDE DE RÉOLUTION DES PANNES

QUE FAIRE S'IL Y A UNE PARTIE DE MA COMMANDE QUI MANQUE?

Au cas où il y aurait des pièces manquantes dans votre commande, contactez notre aimable équipe d'assistance clientèle dans les 7 jours suivant sa réception.

QUE FAIRE SI LA PONCEUSE NE SE LANCE PAS?

Assurez-vous que la ponceuse soit branchée et allumée avec la clé de contact insérée. Si la clé de contact ne fonctionne pas, remplacez-la et réessayez. Si la ponceuse ne démarre toujours pas, il pourrait y avoir un problème de câblage, confiez la ponceuse à un professionnel qualifié.

QUE FAIRE SI LE MOTEUR RALENTI LORS DU PONÇAGE?

La courroie d'entraînement est peut-être trop serrée, relâchez la tension. Trop de pression peut être appliquée sur la pièce, ce qui ralentit la courroie et applique moins de pression.

QUE FAIRE SI LA COURROIE ABRASIVE S'ÉCHAPPE DES TAMBOURS?

La bande ne s'aligne pas correctement, réajustez la et réessayez.

QUE FAIRE SI LA PONCEUSE FAIT UN BRUIT EXCESSIF?

La courroie de distribution est peut-être trop serrée ou les roulements ont besoin d'huile. Diminuez la tension dans la courroie et huilez les roulements.

QUE FAIRE SI LE BOIS BRULE LORS DU SABLAGE?

Si cela se produit, évitez de laisser le bois sur la ceinture pendant de longues périodes. Il pourrait y avoir des débris sur le tapis ou la ceinture, retirez les débris et réessayez.

**POUR TOUTE AUTRE PREOCCUPATION, VEUILLEZ CONTACTER
NOTRE ÉQUIPE DE SERVICE CLIENT.**



SPEZIFIKATIONEN

PRODUKTBECHREIBUNG

Vielen Dank, dass Sie sich für diese T-Mech Tisch-Bandschleifmaschine mit zusätzlichen Schleifpads entschieden haben.

Die kompakte Bauweise dieser Schleifmaschine ermöglicht den Einsatz in verschiedenen Umgebungen und ist perfekt für jedes Projekt, ob groß oder klein. Die handliche Extraschleifscheibe erhöht die Vielfalt der Arbeitstechniken und damit die Einsatzmöglichkeiten.

Bitte lesen Sie vor der Inbetriebnahme die Sicherheitshinweise, um Verletzungen oder Schäden am Gerät zu vermeiden.

PRODUKTMERKMALE

BANDGRÖÙE:	100 x 914mm
SCHEIBENDURCHMESSER:	150mm
TISCHGRÖÙE:	190 x 125mm or 225 x 160mm
MOTOR:	230V 375W or 230V-50Hz 500W
GESCHWINDIGKEIT OHNE LAST:	1450rpm or 2950rpm
TISCHNEIGUNGSBEREICH:	0-45°
BANDKIPPBEREICH:	0-90°

LIEFERUMFANG

25031 - 375W UK

- 2 x Zusätzliches Klett-Scheiben-Schleifpapier
- 2 x Bandschleifpapier
- 1 x Bandschleifmaschine

25118 - 500W UK

- 2 x Zusätzliches Klett-Scheiben-Schleifpapier
- 2 x Bandschleifpapier
- 1 x Bandschleifmaschine

25080 - 500W EU

- 7 x Zusätzliches Klett-Scheiben-Schleifpapier
- 1 x Bandschleifpapier
- 1 x Bandschleifmaschine

SPEZIFIKATIONEN

PRODUKT FEATURES

- A. Rücklaufsperr
- B. Scheibenschleifmaschine
- C. Kreuzanschlag
- D. Arbeitstisch
- E. Winkelskala
- F. Grundplatte
- G. Spannhebel
- H. Schleifband
- I. Regler zur Einstellung des Bandes
- J. Motor
- K. Beinstütze

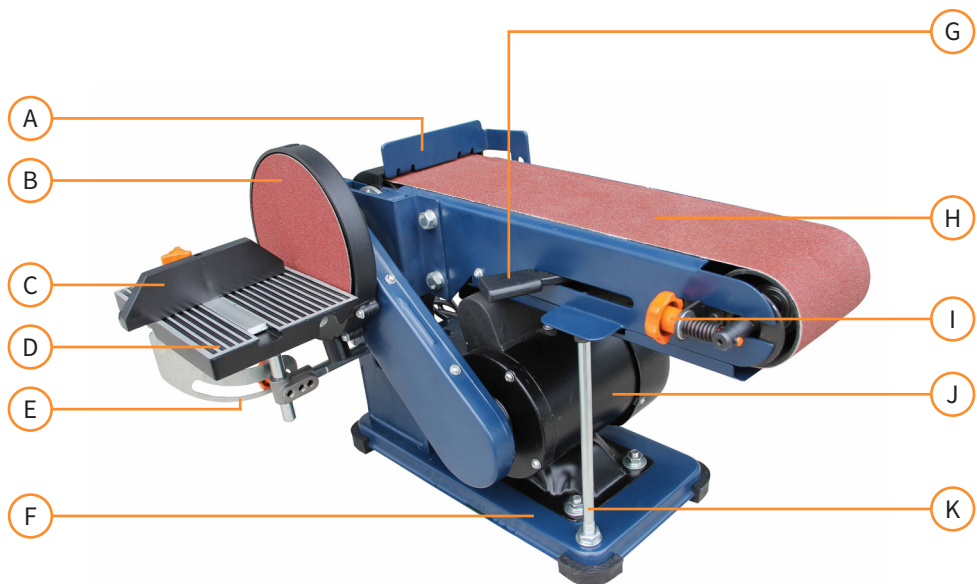

Die Haftung von Monster Group UK Limited ist auf den Handelswert des Produkts beschränkt.

SICHERHEITSHINWEISE

SICHERE ARBEITSPRAXIS

Bitte lesen Sie die Sicherheitshinweise aufmerksam, um Verletzungen oder Schäden am Gerät zu vermeiden.

Verwenden Sie dieses Gerät nicht für andere als die vorgesehenen Zwecke.

Üben Sie keinen übermäßigen Kraftaufwand auf die Maschine aus. Sie erledigt die Arbeit besser und sicherer mit der Geschwindigkeit, für die sie bestimmt ist.

Modifizieren Sie dieses Gerät nicht.

Tragen Sie beim Betrieb dieser Maschine immer eine Schutzbrille.

Tragen Sie keine lose Kleidung oder Schmuck, wenn Sie dieses Gerät benutzen.

Halten Sie Hände und Finger so weit wie möglich von den beweglichen Teilen der Schleifmaschine entfernt.

Vermeiden Sie Überbeanspruchungen, achten Sie auf den richtigen Stand und das richtige Gleichgewicht.

Vergewissern Sie sich, dass Sie die Betriebsanleitung und die Sicherheitshinweise gelesen und vollständig verstanden haben, bevor Sie dieses Gerät benutzen.

Lassen Sie keine Kinder dieses Gerät berühren.

Wenden Sie kein zusätzliches Körpergewicht auf dieses Gerät an.

Halten Sie kleine Teile von Kindern fern.

Berühren Sie dieses Gerät nicht, wenn es heiß ist.

SICHERHEITSHINWEISE

SICHERE ARBEITSPRAXIS

Lassen Sie einen Gegenstand nicht zu lange auf dem Schleifpapier liegen.

Achten Sie darauf, dass um diese Maschine herum genügend Platz vorhanden ist.

Berühren Sie das Schleifpapier nicht, während die Maschine läuft.

Lassen Sie diese Maschine nicht nass werden.

Ziehen Sie nicht am Kabel.

Bei Nichtgebrauch ausschalten.

Versuchen Sie niemals, Material aus der Schleifmaschine zu entfernen, wenn sie eingesteckt ist oder läuft.

Ziehen Sie immer den Netzstecker, bevor Sie Wartungsarbeiten durchführen.

Lassen Sie den Bandschleifer niemals unbeaufsichtigt, wenn er angeschlossen ist oder läuft.

Vor und nach dem Gebrauch auf Beschädigungen und Verschleiß prüfen. Bei Beschädigung sind die Teile vor dem Gebrauch auszutauschen.

Verwenden Sie keine Werkzeuge, wenn sie unter dem Einfluss von Alkohol oder verschreibungspflichtigen Medikamenten stehen.

Vergewissern Sie sich, dass die Maschine auf dem neuesten Stand ist, bevor Sie das Werkstück auf das Band legen.

Schalten Sie den Schleifer immer am Schalter aus, bevor Sie den Stecker ziehen.

BENUTZERHANDBUCH

MONTAGEANWEISUNG

Achtung: Schließen Sie die Maschine nicht an, bevor Sie die folgenden drei Schritte ausgeführt haben.

SICHERN DER SCHLEIFMASCHINE AUF EINER STABILEN OBERFLÄCHE

Die Schleifmaschine muss auf einer stabilen Oberfläche befestigt werden, bevor Sie sie mit C-Klemmen (nicht im Lieferumfang enthalten) oder Schrauben (nicht im Lieferumfang enthalten) über die Montagebohrungen anbringen.

Für die Schrauben:

1. Stellen Sie die Schleifmaschine an der gewünschten Stelle auf eine stabile Oberfläche oder Werkbank.
2. Verwenden Sie die Befestigungslöcher am Schleifmaschinenfuß als Vorlage, um zwei Bohrungen in der Werkbank zu markieren.
3. Entfernen Sie die Schleifmaschine und bohren Sie zwei 9,5 mm Löcher durch die stabile Oberfläche oder Werkbank.
4. Richten Sie die Schleifbasis über den beiden Bohrungen in der stabilen Oberfläche oder Werkbank aus und befestigen Sie die Schleifmaschine mit zwei 9,5 mm Schrauben und Muttern (nicht im Lieferumfang enthalten) auf der Oberfläche oder Werkbank.

MONTAGE DER SCHLEIFSCHEIBE UND DES SCHEIBENSCHUTZES

1. Richten Sie den Rand der Schleifpapierscheibe gegen die Metallscheibe aus. Drücken Sie die Schleifpapierscheibe nach dem Ausrichten fest auf die Metallscheibe.
2. Positionieren Sie den Scheibenschutz über der unteren Hälfte der Scheibe.
3. Schrauben Sie mit zwei Flachkopfschrauben den Scheibenschutz an.

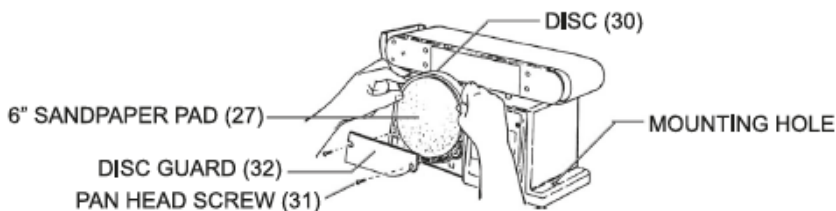

BENUTZERHANDBUCH

MONTAGEANWEISUNG

MONTAGE DER TISCHEINHEIT

1. Legen Sie den Tischhalter, montieren Sie Sechskantschrauben, Sicherungsscheiben und Unterlegscheiben bereit.
2. Positionieren Sie den Arbeitstisch auf der Seite und richten Sie seine Befestigungslöcher auf die Befestigungslöcher an der Tischstütze aus.
3. Befestigen Sie die Tischstütze mit den Sechskantschrauben, Sicherungsscheiben und Unterlegscheiben am Arbeitstisch.
4. Positionieren Sie die Tischstütze in den entsprechenden Befestigungsbohrungen an der Seite des Sockels.
5. Legen Sie eine Unterlegscheibe auf das Gewinde der Schraube. Schrauben Sie diese in die Gewindebohrung in der Basis.
6. Lösen Sie die drei Sechskantschrauben und stellen Sie den Arbeitstisch so ein, dass maximal 2 mm Abstand zwischen dem Schleifpapierpolster und dem Arbeitstisch bestehen. Ziehen Sie dann die Sechskantschrauben wieder an.

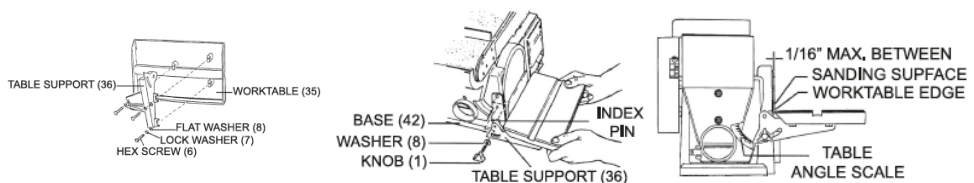

MONTAGE DER RÜCKLAUFSPERRE

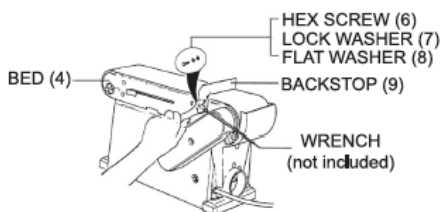

1. Setzen Sie den Rückanschlag über das Untergestell und verwenden Sie eine Sechskantschraube, Sicherungsscheibe und Unterlegscheibe, um den Rückanschlag am Untergestell zu sichern.

Bitte beachten Sie: Der Rücklaufperre darf nicht mit dem Schleifband in Berührung kommen.

BENUTZERHANDBUCH

MONTAGEANWEISUNG

AUSRICHTUNG DER ARBEITSFLÄCHE FÜR VERTIKALES ARBEITEN

1. Entfernen Sie die Sechskantschraube, Sicherungsscheibe, Unterlegscheibe und Rücklauf Sperre.
2. Schrauben Sie den Drehregler ab und entfernen Sie ihn.
3. Ziehen Sie die Indexstifte aus den Befestigungsbohrungen in der Tischstütze heraus.
4. Lösen Sie die Innensechskantschraube und heben Sie das Lager in die gewünschte Schleifposition.
5. Setzen Sie die Indexstifte der Tischstütze in die Hilfsbohrungen im Bett ein.
6. Ziehen Sie die Innensechskantschraube wieder an.

Bitte beachten Sie: Stellen Sie sicher, dass der Arbeitstisch das Schleifband nicht berührt.

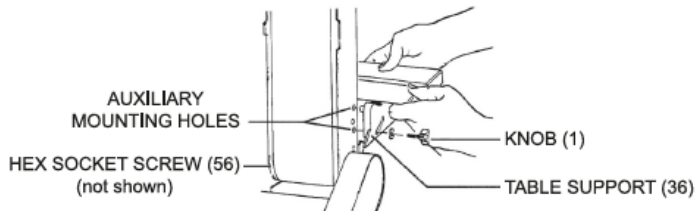

AUSRICHTUNG DER ARBEITSFLÄCHE

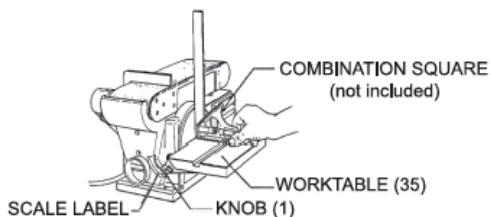

1. Legen Sie einen Kombi-Winkel auf den Arbeitstisch, sodass der Winkel auch den Schleifteller berührt.
2. Wenn der Arbeitstisch 90° zum Schleifpad steht, ist der Kombinationswinkel bündig auf dem Pad.
3. Wenn der Arbeitstisch NICHT 90° zum Schleifpad steht, lösen Sie den Knopf und neigen Sie den Arbeitstisch, bis der Kombinationswinkel bündig mit dem Pad ist.
4. Ziehen Sie den Knopf wieder an, um den Arbeitstisch zu fixieren. Befestigen Sie die Skala dann an der Markierung "0°" auf dem Staubabscheider.

BENUTZERHANDBUCH

MONTAGEANWEISUNG

INSTALLIERUNG DER SCHLEIFMASCHINE

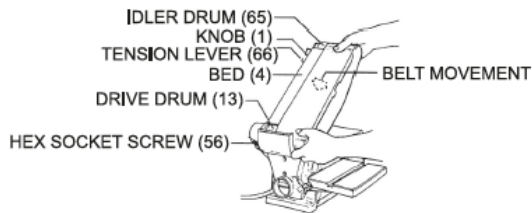

1. Bewegen Sie den Spannhebel nach rechts, um die Spannung des Schleifbandes zu verringern.
2. Legen Sie den Schleifband über die Antriebs- und Umlenkrolle und achten Sie darauf, dass der

Richtungspfeil nach unten zur Antriebswalze zeigt.

3. Zentrieren Sie das Schleifband auf der Antriebs- und Umlenkrolle.
4. Schieben Sie den Spannhebel nach links, um die Bandspannung zu erhöhen.
5. Ziehen Sie die Innensechskantschraube an, wenn sich das Lager in der gewünschten Arbeitsposition befindet.
6. Schließen Sie die Bandschleifmaschine an und schalten Sie sie ein und aus. Wenn das Schleifband entweder vom Trommelantrieb oder vom Umlenkantrieb abzurutschen scheint, muss die Bandspannung angepasst werden.
7. Wenn sich das Schleifband beim Einschalten der Maschine in Richtung Schleifpad bewegt hat, drehen Sie den Tracking-Knopf eine Vierteldrehung gegen den Uhrzeigersinn und testen Sie erneut.

VERRIEGELUNGSSCHALTER EIN/AUS

1. Die Verriegelung des EIN/AUS-Schalters muss den Schlüssel des Schalters eingeführt haben, bevor der EIN/AUS-Schalter verwendet werden kann. Diese Funktion verhindert ein versehentliches Benutzen der Schleifmaschine.
2. Stecken Sie den Schlüssel des Schalters in den EIN/AUS-Verriegelungsschalter.
3. Um die Schleifmaschine einzuschalten, legen Sie Ihren Finger unter die linke Seite des EIN/AUS-Verriegelungsschalters und ziehen Sie ihn heraus.
4. Um die Schleifmaschine auszuschalten, drücken Sie die linke Seite des EIN/AUS-Verriegelungsschalters nach innen.
5. Um den EIN/AUS-Verriegelungsschalter in seiner AUS-Stellung zu verriegeln, drücken und halten Sie die linke Seite des Schalters, während Sie den Schlüssel herausziehen.

Bitte beachten Sie: Verriegeln Sie den Schalter immer in der Position AUS, wenn die Schleifmaschine nicht in Gebrauch ist.

BENUTZERHANDBUCH

BETRIEBSANLEITUNG

Bitte beachten Sie: Das Schleifband ist so konstruiert, dass es sich nach unten in Richtung Tisch dreht. Die Schleifscheibe dreht sich von der Bandseite der Schleifmaschine nach oben. Das Schleifen gegen die auf der Scheibe angegebene Richtung ist gefährlich und kann zu Verletzungen führen.

Halten Sie das Werkstück beim Schleifen möglichst immer mit zwei Händen fest. Halten Sie Hände und Finger von allen beweglichen Teilen des Werkzeugs fern. Verwenden Sie, wenn immer möglich, den Rücklaufsperr und die Arbeitsfläche an der Maschine, damit Sie sicherer und genauer arbeiten können.

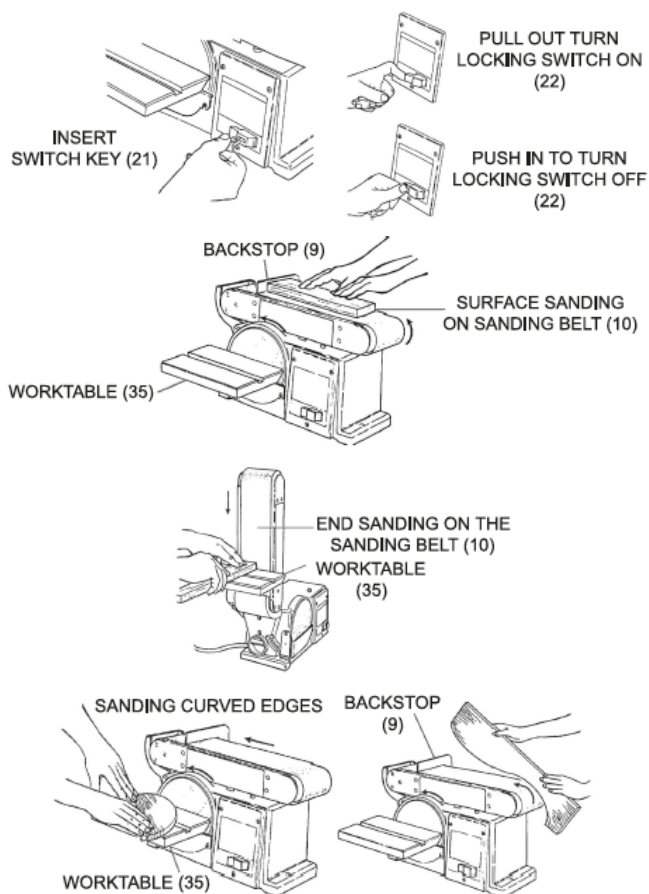

BENUTZERHANDBUCH

WARTUNG

Bitte beachten Sie: Stellen Sie sicher, dass sich der EIN/AUS-Schalter in der Position AUS befindet, der Schaltschlüssel abgezogen und die Maschine vom Netz getrennt ist, bevor Sie Wartungsarbeiten durchführen.

VOR JEDER NUTZUNG

1. Überprüfen Sie den allgemeinen Zustand der Maschine.
2. Überprüfen Sie die Ausrichtung oder Verbindung von beweglichen Teilen, gerissenen oder abgenutzte Teilen und einem eventuell defekten Elektrokabel.

Bitte beachten Sie: Wenn die Schleifmaschine einen Mangel aufweist, muss dieser vor dem Einsatz behoben werden.

NACH JEDER NUTZUNG

Wir empfehlen, Staub und Schmutz mit Druckluft aus der Schleifmaschine und dem Motor zu entfernen.

NACH JEWEILS 10 BETRIEBSSTUNDEN

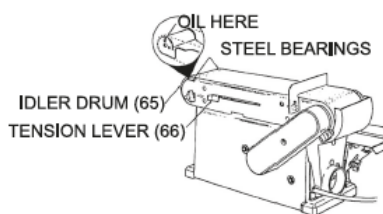

Ölen Sie die Hülsenlager mit 30W Öl:

1. Lösen Sie die Riemenspannung, indem Sie den Spannhebel nach rechts schieben.
2. Bewegen Sie das Schleifband leicht nach rechts oder links von der Umlenktrummel, um das ovale Ölloch freizulegen.
3. Nur zwei bis drei Tropfen Öl in das linke und rechte Ölloch geben.
4. Stellen Sie den Bandlauf wie zuvor beschrieben neu ein.

BENUTZERHANDBUCH

WARTUNG

AUSTAUSCH DES ANTRIEBSRIEMENS

1. Entfernen Sie die Schraube von der Bandabdeckung und entfernen Sie dann die Bandabdeckung.
2. Lösen Sie die drei Schrauben, damit sich die Antriebsräder so weit verschieben können, dass der Antriebsriemen locker um sie herum liegt.
3. Legen Sie den Antriebsriemen um die Antriebsrolle, dann um die andere Antriebsrolle.
4. Ziehen Sie die drei Schrauben leicht an.
5. Stellen Sie die Spannung des Antriebsriemens ein, indem Sie einen Schraubendreher in die Einstellöffnung stecken und den Schraubendreher nach oben drücken, um den Antriebsriemen zu spannen.
6. Ziehen Sie die drei Schrauben fest an.
7. Greifen Sie den Antriebsriemen mit zwei Fingern in der äußeren Mitte und drücken Sie ihn zusammen. Es sollte ca. 7 mm zum Zahnriemen für eine korrekte Spannung verwendet werden.
8. Setzen Sie die Bandabdeckung wieder ein.

Bitte beachten Sie: Eine zu hohe Spannung auf dem Antriebsriemen kann den Motor überlasten und zu Schäden führen. Wenn der Antriebsriemen zu locker ist, kann er vorzeitig ausfallen.

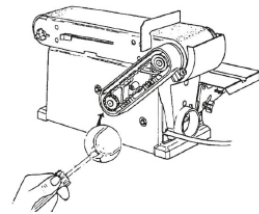
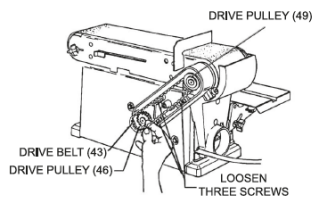
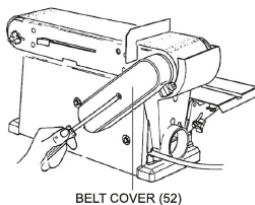

FEHLERBEHEBUNG

ANLEITUNG ZUR PROBLEMLÖSUNG

WAS MACHE ICH, WENN IN MEINER BESTELLUNG TEILE FEHLEN?

Wenn in Ihrer Bestellung ein Teil fehlt, wenden Sie sich innerhalb von 7 Tagen nach Erhalt an unser freundliches und hilfsbereites Kundendienstteam.

WAS KANN ICH TUN, WENN DAS SCHLEIFGERÄT NICHT STARTET?

Stellen Sie sicher, dass die Schleifmaschine angeschlossen und mit eingestecktem Schlüssel eingeschaltet ist.

Wenn der Schaltschlüssel nicht funktioniert, ersetzen Sie ihn und versuchen Sie es erneut. Wenn die Schleifmaschine immer noch nicht startet, kann es zu einem Kabelproblem kommen, bringen Sie die Schleifmaschine zu einem qualifizierten Fachmann zur Reparatur.

WAS KANN ICH TUN, WENN DER MOTOR WÄHREND DES SCHLEIFENS LANGSAMER WIRD?

Der Antriebsriemen ist möglicherweise zu fest, lösen Sie daher die Spannung. Es kann zu viel Druck auf das Werkstück ausgeübt werden, wodurch sich der Riemen verlangsamt. Versuchen Sie, weniger Druck auszuüben.

WAS KANN ICH TUN, WENN DAS SCHLEIFBAND VON DEN TROMMELN RUTSCHT?

Das Band läuft nicht richtig, stellen Sie die Führung neu ein und versuchen Sie es erneut.

WAS KANN ICH TUN, WENN DAS SCHLEIFGERÄT ÜBERMÄSSIGEN LÄRM MACHT?

Der Zahnriemen ist möglicherweise zu eng oder die Lager benötigen Öl. Verringern Sie die Spannung im Riemen und ölen Sie die Lager.

WAS KANN ICH TUN, WENN DAS HOLZ WÄHREND DES SCHLEIFENS BRENNT?

Wenn dies der Fall ist, sollten Sie das Holz nicht über einen längeren Zeitraum auf dem Band lassen.

Es könnte sich etwas Schmutz auf dem Pad oder Band befinden, entfernen Sie den Schmutz und versuchen Sie es erneut.

**FÜR ALLE ANDEREN FRAGEN WENDEN SIE SICH BITTE AN
UNSER KUNDENDIENSTTEAM.**



ESPECIFICACIONES

DESCRIPCIÓN DEL PRODUCTO

Gracias por comprar la Lijadora de Banda de Mesa T-Mech con papel de lija adicional.

La naturaleza compacta de esta lijadora permite su uso en diferentes entornos y es perfecta para proyectos de cualquier tamaño, tanto grandes como pequeños. Además, cuenta con una práctica lijadora de disco para aumentar la variedad de técnicas y, por ende, el trabajo que se puede realizar.

Por favor, consulte y lea las Prácticas de Trabajo Seguras para prevenir lesiones o daños al equipo antes de empezar.

ESPECIFICACIONES DEL PRODUCTO

TAMAÑO DE LA BANDA:	100 x 914mm
DIÁMETRO DEL DISCO:	150mm
TAMAÑO DE LA MESA:	190 x 125mm or 225 x 160mm
MOTOR:	230V 375W or 230V-50Hz 500W
VELOCIDAD SIN CARGA:	1450rpm or 2950rpm
RANGO DE INCLINACIÓN DE LA MESA:	0-45°
RANGO DE INCLINACIÓN DE LA BANDA:	0-90°

CONTENIDO DEL ARTÍCULO

25031 - 375W UK

- 2 x Papel de Lija Adicional para Disco
- 2 x Papel de Lija para Banda
- 1 x Lijadora de Banda

25118 - 500W UK

- 2 x Papel de Lija Adicional para Disco
- 2 x Papel de Lija para Banda
- 1 x Lijadora de Banda

25080 - 500W EU

- 7 x Papel de Lija Adicional para Disco
- 1 x Papel de Lija para Banda
- 1 x Lijadora de Banda

ESPECIFICACIONES

CARACTERÍSTICAS DEL PRODUCTO

- A. Tope de Seguridad
- B. Lijadora de Disco
- C. Tope-Guía Transversal
- D. Mesa de Trabajo
- E. Escala de Ángulo
- F. Base

- G. Palanca de Tensión
- H. Banda Lijadora
- I. Perilla de Ajuste de la Banda
- J. Motor
- K. Soporte para Patas

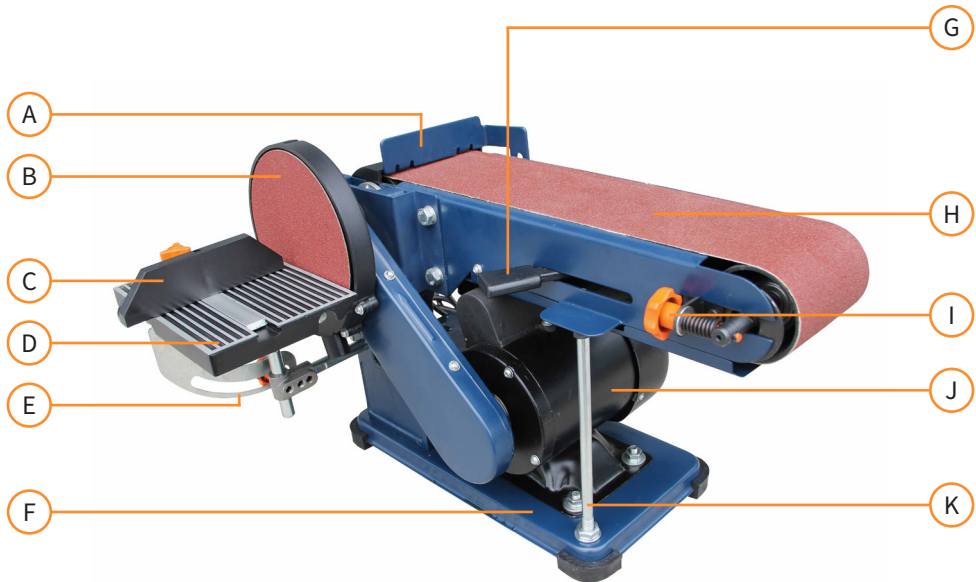

La responsabilidad de Monster Group UK Limited estará limitada únicamente al valor comercial del producto.

CONSEJOS DE SEGURIDAD

PRÁCTICAS DE TRABAJO SEGURAS

Por favor, lea las siguientes Prácticas de Trabajo Seguras para prevenir lesiones o daños al equipo.

No utilice este producto para otros fines diferentes a los previstos.

No fuerce la máquina, hará el trabajo mejor y más seguro funcionando al ritmo para el que fue diseñada.

No modifique la máquina.

Utilice siempre gafas protectoras cuando utilice esta máquina.

No use ropa suelta ni joyas cuando utilice esta máquina.

Mantenga las manos y los dedos lo más lejos posible de las partes móviles de la lijadora.

No se exceda, mantenga una buena posición de equilibrio en todo momento.

Asegúrese de haber leído y comprendido completamente el manual de instrucciones y los consejos de seguridad antes de utilizar esta máquina.

No permita que los niños toquen esta máquina.

No aplique peso corporal sobre la máquina.

Mantenga las partes pequeñas fuera del alcance de los niños.

No toque esta máquina mientras esté caliente.

CONSEJOS DE SEGURIDAD

PRÁCTICAS DE TRABAJO SEGURAS

No deje ningún objeto durante un tiempo excesivo sobre el papel de lija.

Asegúrese de que haya espacio suficiente alrededor de la máquina.

No toque el papel de lija mientras la máquina esté en marcha.

No permita que esta máquina se moje.

No tire del cable.

Apáguela cuando no esté en uso.

Nunca intente retirar material de la lijadora cuando esté enchufada o en funcionamiento.

Desenchufe siempre la máquina de la toma de corriente antes de realizar cualquier tipo de trabajo de mantenimiento.

No deje nunca la lijadora desatendida mientras esté enchufada o en funcionamiento.

Compruebe si hay daños y desgaste antes y después del uso. Si está dañada, reemplace las piezas antes de volver a usarla.

No utilice la máquina si se encuentra bajo los efectos del alcohol o de medicamentos recetados.

Asegúrese de que la máquina ha alcanzado la velocidad adecuada antes de aplicar la pieza de trabajo sobre la cinta.

Apague siempre la lijadora con el interruptor antes de desconectarla.

GUÍA DE USUARIO

INSTRUCCIONES DE MONTAJE

Nota: No conecte la máquina antes de leer y seguir estos pasos.

COLOCAR LA LIJADORA SOBRE UNA SUPERFICIE ESTABLE

Coloque la lijadora sobre una superficie estable antes de usar las abrazaderas C (no incluidas) o los tornillos (no incluidos) utilizando los orificios de montaje.

Para los tornillos:

1. Coloque la lijadora sobre una superficie estable o sobre una mesa de trabajo.
2. Utilice los orificios de montaje ubicados en la base de la lijadora como plantilla para marcar dos orificios en la mesa de trabajo.
3. Retire la lijadora y taladre dos orificios de 9,5 mm a través de la superficie estable o mesa de trabajo.
4. Alinee y cuadre la base de la lijadora sobre los dos orificios de la superficie estable o mesa de trabajo y asegure la lijadora a la superficie o mesa de trabajo usando dos tornillos y tuercas de 9,5 mm (no incluidas).

MONTAJE DEL DISCO DE LIJA Y DEL PROTECTOR DE DISCO

1. Alinee el perímetro del Disco de Lija contra el disco de metal. Cuando esté alineado, presione el Disco de Lija firmemente sobre el disco de metal.
2. Coloque el Protector de Disco sobre la mitad inferior del disco.
3. Usando dos Tornillos de Cabeza Plana, atornille el Protector del Disco.

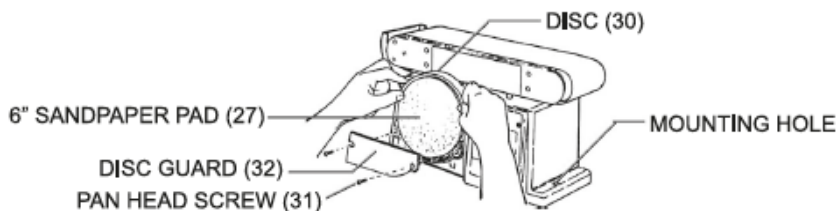

GUÍA DE USUARIO

INSTRUCCIONES DE MONTAJE

MONTAJE DE LA MESA

1. Localice el Soporte de Mesa, los Tornillos Hexagonales de montaje, las Arandelas de Seguridad y las Arandelas Planas.
2. Coloque la Mesa de Trabajo de lado y alinee sus orificios de montaje con los orificios de montaje del Soporte de la Mesa.
3. Fije el Soporte de Mesa a la Mesa de Trabajo con los Tornillos Hexagonales, las Arandelas de Seguridad y las Arandelas Planas.
4. Coloque el Soporte de Mesa en los orificios de montaje correspondientes situados en el lateral de la Base.
5. Coloque una Arandela Plana en la rosca de la perilla. A continuación, atornille la perilla en el orificio roscado de la base.
6. Afloje los tres Tornillos Hexagonales y ajuste la Mesa de Trabajo de modo que haya un espacio máximo de 2 mm entre la Cinta de Lija y la Mesa de Trabajo. A continuación, vuelva a apretar los Tornillos Hexagonales.

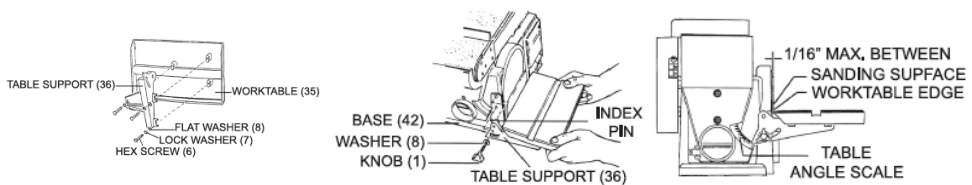

INSTALACIÓN DEL TOPE DE SEGURIDAD

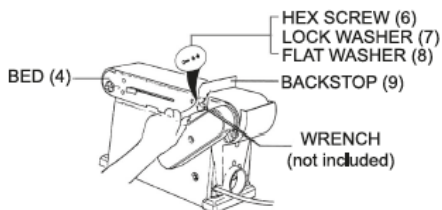

1. Coloque el Tope de Seguridad o sobre el Banco y use un Tornillo Hexagonal, una Arandela de Seguridad y una Arandela Plana para asegurar el Tope de Seguridad al Banco.

Nota: El Tope de Seguridad no debe estar en contacto con la Banda Lijadora.

GUÍA DE USUARIO

INSTRUCCIONES DE MONTAJE

AJUSTE DE LA MESA DE TRABAJO PARA EL LIJADO VERTICAL

1. Retire el Tornillo Hexagonal, la Arandela de seguridad, la Arandela Plana y el Tope de Seguridad.
2. Desenrosque y retire la Perilla.
3. Saque la clavija de los orificios de montaje del Soporte de la Mesa.
4. Afloje el Tornillo Hexagonal y levante el Banco a la posición deseada para lijar.
5. Inserte las clavijas del Soporte de la Mesa en los Orificios Auxiliares del Banco.
6. Vuelva a apretar el Tornillo Hexagonal.

Nota: Asegúrese de que la Mesa de Trabajo no esté tocando la Banda Lijadora.

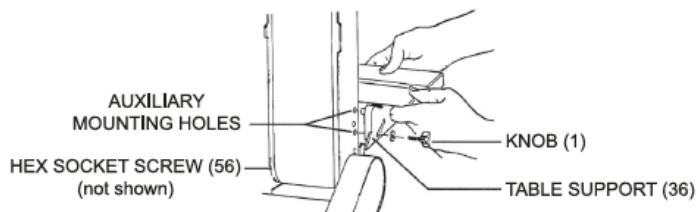

NIVELACIÓN DE LA MESA DE TRABAJO

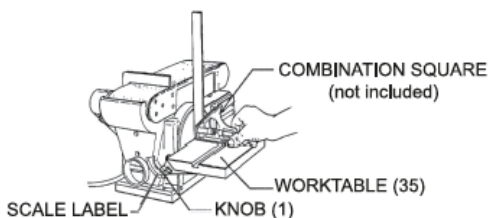

1. Coloque una escuadra combinada en la mesa de trabajo de modo que la escuadra también toque la Almohadilla de Lijado.
2. Si la Mesa de Trabajo está a 90° con la Almohadilla de Lijado, la escuadra combinada está al ras de la Almohadilla.
3. Si la Mesa de Trabajo NO está a 90° con la Almohadilla de Lijado, afloje la perilla e incline la Mesa de Trabajo hasta que la Escuadra Combinada esté a ras con la Almohadilla.
4. Vuelva a apretar la perilla para asegurar la Mesa de Trabajo en su sitio. A continuación, fije el Nivel de la Escala a "0°" en el Colector de Polvo.

GUÍA DE USUARIO

INSTRUCCIONES DE MONTAJE

INSTALACIÓN DE LA BANDA LIJADORA

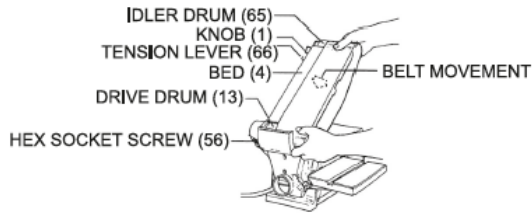

1. Mueva la Palanca de Tensión hacia la derecha para liberar la tensión de la Banda Lijadora.
2. Coloque la Banda Lijadora sobre el Tambor de Transmisión y el Tambor de Polea Guía, asegurándose de

que la flecha de dirección de la parte interior apunte hacia abajo, hacia el Tambor de Transmisión.

3. Centre la Banda Lijadora con el Tambor de Transmisión y el Tambor de la Polea Guía.
4. Deslice la Palanca de Tensión hacia la izquierda para tensar la tensión de la banda.
5. Apriete el Tornillo Hexagonal cuando el banco esté en la posición de trabajo deseada.
6. Enchufe la Lijadora de Banda y, a continuación, enciéndala y apáguela. Si la Banda Lijadora parece estar deslizándose del Tambor de Transmisión o del Tambor de Polea Guía, es necesario ajustar la virada de la banda.
7. Si la Banda Lijadora se mueve hacia la Almohadilla de Lijado al encender la máquina, gire la perilla un cuarto de vuelta en sentido contrario a las agujas del reloj y pruebe de nuevo.

INTERRUPTOR DE BLOQUEO ENCENDIDO/APAGADO

1. El Interruptor de Bloqueo ON/OFF debe tener la llave insertada antes de poder usarse. Esta medida evita el uso accidental de la lijadora.
2. Inserte la llave del interruptor en el interruptor de bloqueo ON/OFF.
3. Para encender la lijadora, coloque el dedo debajo del lado izquierdo del Interruptor de Bloqueo ON/OFF y tire hacia afuera.
4. Para apagar la lijadora, empuje el lado izquierdo del interruptor de bloqueo ON/OFF.
5. Para apagar la lijadora, coloque el Interruptor de Bloqueo en posición OFF manteniendo presionado el lado izquierdo del interruptor mientras saca la llave del interruptor.

Nota: Bloquee siempre el interruptor en su posición de apagado (OFF) cuando la lijadora no esté en uso.

GUÍA DE USUARIO

INSTRUCCIONES DE FUNCIONAMIENTO

Nota: La Banda de Lijado está diseñada para rotar dirección a la mesa. El Disco de Lijado gira hacia arriba desde el lado de la banda de la Lijadora. Lijar en dirección opuesta a la indicada en el disco es peligroso y puede causar lesiones graves.

Durante el lijado, sujete, siempre que sea posible, la pieza de trabajo con las dos manos. Mantenga las manos y los dedos alejados de todas las piezas móviles de la herramienta. Siempre que sea posible, utilice el Tope de Seguridad y la Mesa de Trabajo; le permitirán trabajar de forma más segura y precisa.

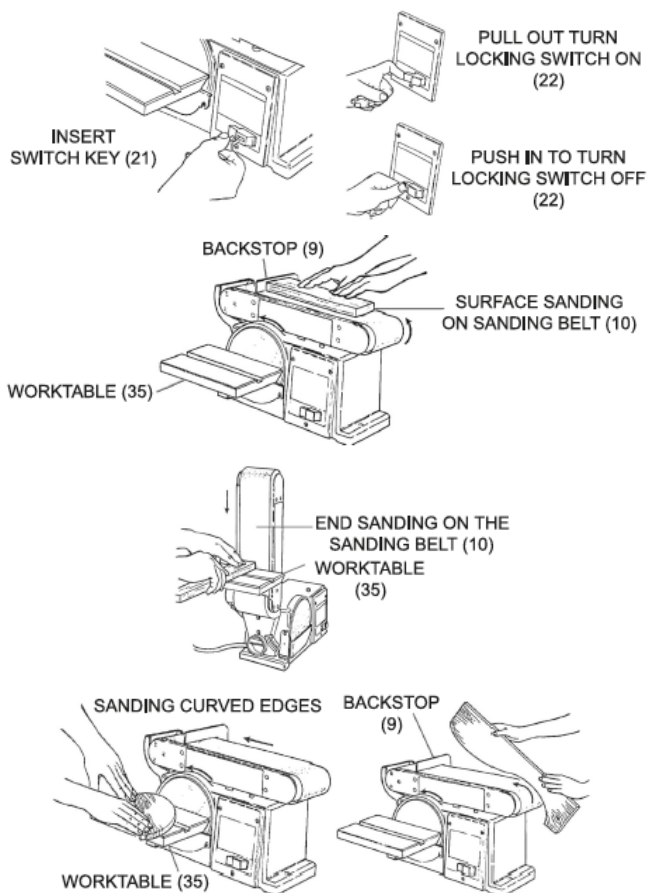

GUÍA DE USUARIO

MANTENIMIENTO

Nota: Asegúrese de que el interruptor ON/OFF esté en la posición OFF, que la llave del interruptor esté retirada y que la máquina esté desconectada de la red eléctrica antes de realizar cualquier tipo de trabajo de mantenimiento.

ANTES DE CADA USO

1. Inspeccione el estado general de la máquina.
2. Compruebe si las piezas móviles están desalineadas o atascadas, si hay piezas agrietadas o rotas y si el cable eléctrico está dañado.

Nota: Si la lijadora tiene un fallo, es necesario arreglarlo antes de utilizarla.

DESPUÉS DE CADA USO

Recomendamos utilizar aire comprimido para eliminar el polvo y los residuos de la lijadora y del motor.

DESPUÉS DE CADA 10 HORAS DE USO

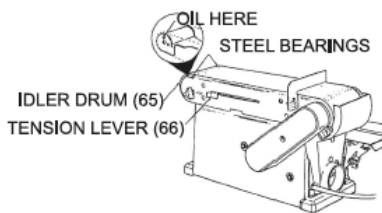

Engrase los Cojinetes de Deslizamiento con aceite de motor de 30W:

1. Suelte la tensión de la banda deslizando la palanca de tensión hacia la derecha.
2. Mueva la Banda de Lijado ligeramente a la derecha o a la izquierda del Tambor de Polea-Guía para exponer el orificio de engrase en forma ovalada.
3. Aplique sólo dos o tres gotas de aceite en los orificios de engrase izquierdo y derecho.
4. Vuelva a ajustar la banda tal y como se ha comentado anteriormente.

GUÍA DE USUARIO

MANTENIMIENTO

SUSTITUCIÓN DE LA CORREA DE TRANSMISIÓN

1. Retire el Tornillo de la Cubierta de la Banda y, a continuación, retire la Cubierta de la Banda.
2. Afloje los tres Tornillos para permitir que las Poleas de Transmisión se muevan lo suficiente como para colocar la Correa de Transmisión alrededor de ellas.
3. Coloque la Correa de Transmisión alrededor de la Polea de Transmisión, y luego alrededor de la otra Polea de Transmisión.
4. Apriete ligeramente los tres Tornillos.
5. Ajuste la tensión de la Correa de Transmisión colocando un destornillador en el orificio de ajuste y empujando hacia arriba para aplicar tensión a la Correa de Transmisión.
6. Apriete firmemente los tres Tornillos.
7. Sujete la Correa de Transmisión con dos dedos en el centro exterior y apriete. Debe haber aproximadamente 7mm de diámetro para que la Correa de Transmisión tenga la tensión adecuada.
8. Vuelva a colocar la Cubierta de la Banda.

Nota: Si hay demasiada tensión en la Correa de Transmisión, puede sobrecargarse el motor y causar daños. Si la Correa de Transmisión está demasiado floja, puede fallar prematuramente.

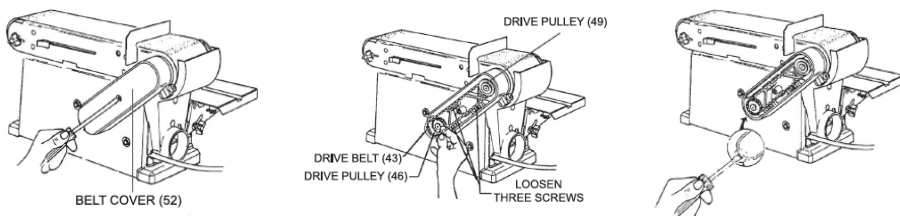

SOLUCIÓN DE PROBLEMAS

MANUAL DE SOLUCIONES

¿QUÉ HACER SI FALTA ALGUNA DE LAS PARTES AL RECIBIR EL PEDIDO?

En caso de que alguna parte esté faltante, contáctese con nuestro amable y servicial equipo de Atención al cliente dentro de los 7 días de haber recibido el pedido.

¿QUÉ HAGO SI LA LIJADORA NO ARRANCA?

Asegúrese de que la lijadora esté enchufada y encendida con la Llave de Conmutación insertada.

Si la Llave de Conmutación no funciona, reemplácela e inténtelo de nuevo.

Si la lijadora sigue sin arrancar, podría haber un problema de cableado. Lleve la lijadora a un profesional cualificado para que la repare.

¿QUÉ HAGO SI EL MOTOR SE RALENTIZA DURANTE EL LIJADO?

La Correa de Transmisión puede estar demasiado apretada. En este caso, afloje la tensión. Es posible que se esté aplicando demasiada presión a la pieza de trabajo, lo que hace que la correa se ralentice. En este caso, aplique menos presión.

¿QUÉ HAGO SI LA BANDA LIJADORA SE SALE DE LOS TAMBORES?

La correa no se está moviendo correctamente, reajústela e inténtelo de nuevo.

¿QUÉ HAGO SI LA LIJADORA HACE UN RUIDO EXCESIVO?

La Correa de Distribución puede estar demasiado apretada o los cojinetes pueden necesitar aceite. Disminuya la tensión en la correa y engrase los cojinetes.

¿QUÉ HAGO SI LA MADERA SE QUEMA DURANTE EL LIJADO?

Si esto ocurre, evite dejar la madera en la banda por largos períodos de tiempo. Podría haber residuos en la almohadilla o en la banda, retírelos e inténtelo de nuevo.

**POR CUALQUIER OTRA CONSULTA, SÍRVASE CONTACTARSE
CON NUESTRO EQUIPO DE ATENCIÓN AL CLIENTE.**

SPECIFICHE

DESCRIZIONE DEL PRODOTTO

Grazie per aver acquistato questa Levigatrice a Nastro da Banco T-Mech con pastiglie di carta abrasiva aggiuntive.

La natura solida di questa levigatrice consente di utilizzarla in una vasta gamma di lavori ed è perfetta per progetti di qualsiasi dimensione, sia grandi che piccoli. La pratica smerigliatrice con un disco in più aumenta la varietà di tecniche e di lavoro che possono essere intraprese.

Si prega di fare riferimento e leggere la pratica sul lavoro sicuro per garantire la prevenzione di lesioni o danni al dispositivo prima di iniziare.

LE SPECIFICHE DEL PRODOTTO

MISURA DELLA CINTURA:	100 x 914mm
DISCO DIA:	150mm
TABELLA MISURA:	190 x 125mm or 225 x 160mm
MOTORE:	230V 375W or 230V-50Hz 500W
VELOCITA' DI CARICO NETTO:	1450rpm or 2950rpm
L'ESTENSIONE INCLINABILE DELLA TAVOLA:	0-45°
L'ESTENSIONE INCLINABILE DELLA CINTURA:	0-90°

CONTENUTO DEL PRODOTTO

25031 - 375W UK

- 2 x Carta abrasiva aggiuntiva in disco di velcro
- 2 x Carta abrasiva in cintura
- 1 x Levigatrice a nastro

25118 - 500W UK

- 2 x Carta abrasiva aggiuntiva in disco di velcro
- 2 x Carta abrasiva in cintura
- 1 x Levigatrice a nastro

25080 - 500W EU

- 7 x Carta abrasiva aggiuntiva in disco di velcro
- 1 x Carta abrasiva in cintura
- 1 x Levigatrice a nastro

SPECIFICHE

CARATTERISTICHE DEL PRODOTTO

- A. Antiretro
- B. Levigatrice a disco
- C. Arresto Croce
- D. Tavolo da lavoro
- E. Scala dell'angolo
- F. Base
- G. Leva di tensione
- H. Nastro abrasivo
- I. Manopola per la regolazione della cintura
- J. Motore
- K. Supporto per le gambe

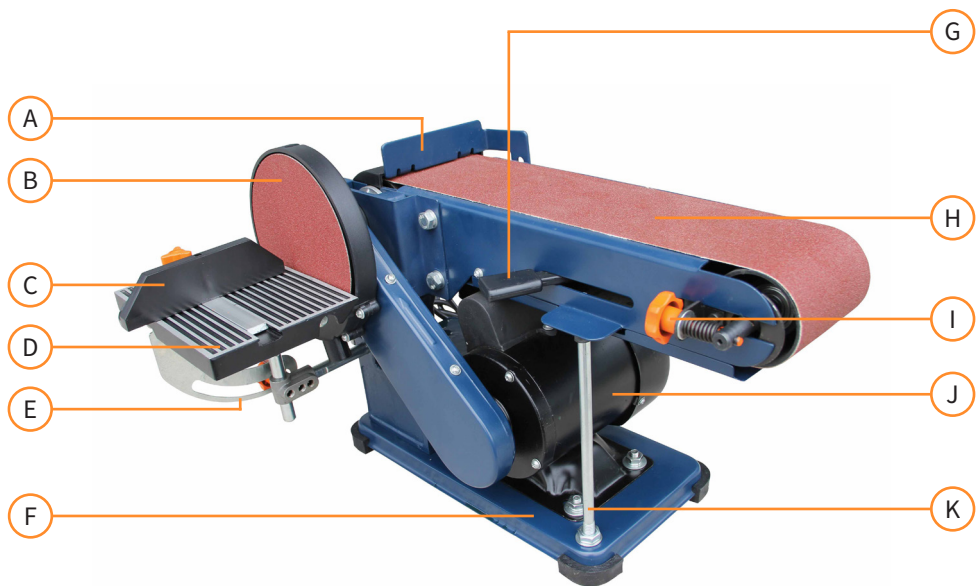

La responsabilità di Monster Group UK Limited sarà limitata al solo valore commerciale del prodotto.

CONSIGLI DI SICUREZZA

PRATICA DI LAVORO SICURA

Leggere attentamente le Pratiche sul Lavoro Sicuro per garantire la prevenzione di lesioni personali o di danni al dispositivo.

Non utilizzare questa macchina per scopi diversi da quelli previsti.

Non forzare la macchina, eseguirà il lavoro in modo migliore e più sicuro alla sua velocità prevista.

Non modificare questa macchina.

Indossare sempre occhiali protettivi quando si utilizza questa macchina.

Non indossare abiti ampi o gioielli quando si utilizza questa macchina.

Tenere le mani e le dita il più lontano possibile dalle parti mobili della levigatrice.

Non sporgersi, mantenere sempre il giusto equilibrio ed una posizione stabile in ogni momento.

Assicurarsi di aver letto e compreso completamente il manuale di istruzioni e i consigli di sicurezza prima di utilizzare questa macchina.

Non permettere ai bambini di toccare questa macchina.

Non applicare pesi a questa macchina.

Tenere le piccole parti lontane dai bambini.

Non toccare questa macchina se è calda.

CONSIGLI DI SICUREZZA

PRATICA DI LAVORO SICURA

Non lasciare un oggetto sulla carta abrasiva per troppo tempo.

Assicurarsi che ci sia spazio adeguato intorno a questa macchina.

Non toccare la carta vetrata mentre la macchina è in funzione.

Non permettere che questa macchina si bagni.

Non tirare il cavo.

Spegnere la macchina quando non è in uso.

Non tentare mai di rimuovere il materiale dalla levigatrice quando è accesa o in funzione.

Scollegare sempre la macchina dalla presa elettrica prima di eseguire qualsiasi tipo di intervento di manutenzione.

Non lasciare mai la levigatrice incustodita quando è accesa o in funzione.

Verificare la presenza dei danni e usura prima e dopo l'uso. Se è danneggiata, allora bisogna sostituire le parti prima dell'uso.

Non utilizzare la macchina se sotto l'effetto di alcool o farmaci da prescrizione.

Assicurarsi che la macchina abbia raggiunto la velocità di regime prima di applicare il pezzo alla cintura.

Spegnere sempre la levigatrice al commutatore prima di scollegare.

GUIDA DELL'UTENTE

ISTRUZIONI DI MONTAGGIO

Nota: Non collegare la macchina prima di seguire questi passaggi.

ASSICURARE LA LEVIGATRICE SU UNA SUPERFICIE STABILE

La levigatrice deve essere fissata su una superficie stabile prima di utilizzare con dei Morsetti C (non inclusi) o con bulloni (non inclusi) utilizzando i fori di montaggio.

Per i bulloni:

1. Posizionare la levigatrice nella posizione desiderata su una superficie o banco di lavoro stabile.
2. Utilizzare i fori di montaggio situati sulla base della levigatrice come modello per contrassegnare due fori nel banco da lavoro.
3. Rimuovere la levigatrice e praticare due fori da 9,5 mm attraverso la superficie stabile o il banco da lavoro.
4. Allineare la base della levigatrice sui due fori nella superficie stabile o sul banco da lavoro e fissare la levigatrice alla superficie o al banco di lavoro utilizzando due bulloni e dadi da 9,5 mm (non inclusi).

MONTAGGIO DEL DISCO DI CARTA VETRATA E LA PROTEZIONE DEL DISCO

1. Allineare il perimetro del Disco di Carta Vetrata al disco di metallo. Quando è allineato, premere saldamente il disco di carta vetrata sul disco di metallo.
2. Posizionare la protezione del disco sulla metà inferiore del disco.
3. Usando due viti a testa piatta, avvitare la Protezione del Disco.

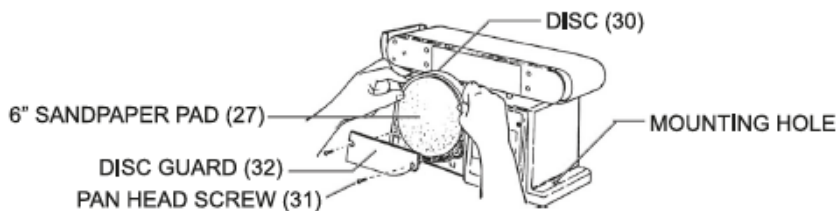

GUIDA DELL'UTENTE

ISTRUZIONI DI MONTAGGIO

MONTAGGIO DELL'ASSEMBLAGGIO DELLA TAVOLA

1. Trovare il Supporto da Tavolo, le Viti Esagonali di montaggio, le Rondelle di Bloccaggio e le Rondelle Piatte.
2. Posizionare il piano di lavoro su un lato e allineare i fori di montaggio con i fori di montaggio sul Supporto tavolo.
3. Attaccare il Supporto da Tavolo al piano di lavoro usando le Viti Esagonali, le Rondelle di Bloccaggio e le Rondelle Piatte.
4. Posizionare il supporto da tavolo nei fori di montaggio corrispondenti situati sul lato della base.
5. Posizionare una rondella piatta sul filo della manopola. Poi avvitare la manopola nel foro filettato nella base. Allentare le tre viti esagonali e regolare il piano di lavoro in modo che vi sia uno spazio massimo di 2 mm tra il platorello del foglio di carta vetrata ed il piano di lavoro. Poi stringere le viti esagonali.

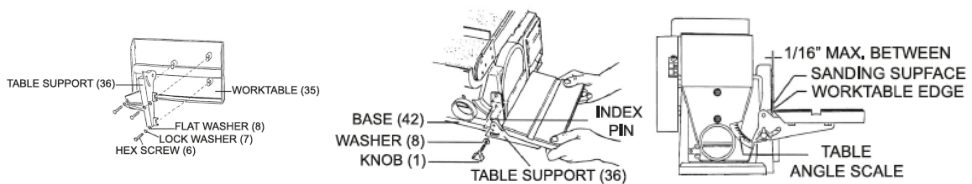

INSTALLARE L'ANTIRETRO

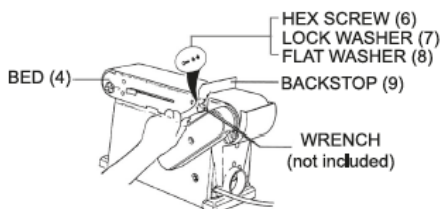

1. Posizionare l'antiretro sul letto e utilizzare una vite esagonale, una rondella di sicurezza e una rondella piatta per fissare l'antiretro al letto.

Nota: Il dispositivo antiretro non deve essere in contatto con il nastro abrasivo.

GUIDA DELL'UTENTE

ISTRUZIONI DI MONTAGGIO

REGOLAZIONE DELLA TAVOLA DI LAVORO PER LA LEVIGATURA VERTICALE

1. Rimuovere la Vite Esagonale, Rondella, Rondella piana e l'antiretro.
2. Svitare e rimuovere la manopola.
3. Estrarre i perni indice dai fori di montaggio nel supporto da tavolo.
4. Allentare la vite a esagono incassato e sollevare il letto nella posizione di levigatura desiderata.
5. Inserire i perni indice del supporto da tavolo nei fori ausiliari nel letto.
6. Stringere nuovamente la vite a esagono incassato.

Nota: Verificare che il piano di lavoro non tocchi il nastro abrasivo.

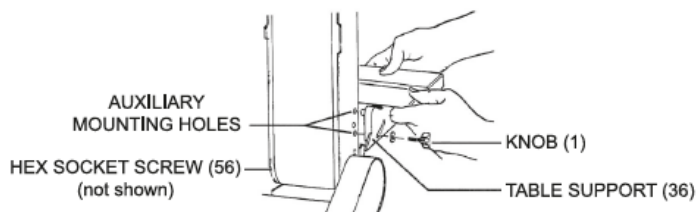

LIVELLAMENTO DELLA TAVOLA DI LAVORO

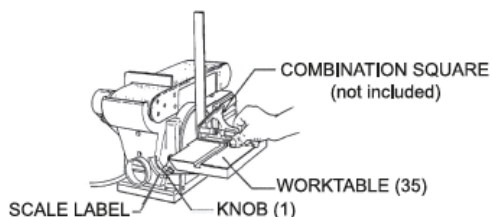

1. Posiziona una squadra combinata sul piano di lavoro in modo che anche il quadrato tocchi il pannello di levigatura.
2. Se il piano di lavoro è a 90° rispetto al platorello della carta vetrata, la squadra combinata è a filo sul platorello.
3. Se il piano di lavoro NON è a 90° rispetto al platorello di carta vetrata, allentare la manopola e inclinare il piano di lavoro fino a quando la squadra combinata non è a filo con il platorello.
4. Stringere nuovamente la manopola per fissare il piano di lavoro in posizione. Poi collegare il Livello della scala al contrassegno "0" sul raccoglitore di polvere.

GUIDA DELL'UTENTE

ISTRUZIONI DI MONTAGGIO

INSTALLAZIONE DEL NASTRO ABRASIVO

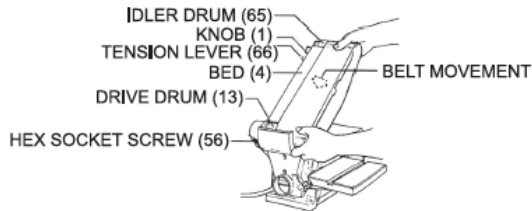

1. Spostare la Leva di tensione verso destra per rilasciare la tensione del nastro abrasivo.
2. Posizionare il nastro abrasivo sopra il tamburo guida e il tamburo folle, assicurandosi che la freccia di

direzione interna sia rivolta verso il tamburo guida.

3. Centrare il nastro abrasivo sulla tamburo guida e poi nel tamburo folle.
4. Far scorrere la leva di tensione verso sinistra per stringere la tensione della cinghia.
5. Stringere la vite a esagono incassato quando il letto di lavoro di si trova nella posizione di lavoro desiderata. Collegare la levigatrice a nastro e accendere la levigatrice e poi spegnila. Se la cinghia abrasiva sembra scivolare fuori dal tamburo o dal tamburo folle, è necessario regolare la guida della cinghia.
6. Se il nastro abrasivo si è spostato verso il platorello quando la macchina è stata accesa, ruotare la manopola di monitoraggio in senso antiorario un quarto di giro e prova di nuovo.

INTERRUTTORE DI BLOCCO ON / OFF

1. L'interruttore di blocco ON / OFF deve avere la chiave dell'interruttore inserita prima che sia possibile utilizzare l'interruttore di blocco ON / OFF. Questa funzione impedisce l'uso accidentale della levigatrice.
2. Inserire la chiave dell'interruttore sull'interruttore di blocco ON / OFF.
3. Per accendere la levigatrice, posizionare il dito sotto il lato sinistro dell'interruttore di blocco ON / OFF ed estrarlo.
4. Per spegnere la levigatrice, premere sul lato sinistro dell'interruttore di blocco ON / OFF.
5. Per bloccare l'interruttore di blocco ON / OFF in posizione OFF, tenere premuto il lato sinistro dell'interruttore mentre estrai la chiave di commutazione.

Nota: Bloccare sempre l'interruttore in posizione OFF quando la levigatrice non è in uso.

GUIDA DELL'UTENTE

ISTRUZIONI PER L'USO

Nota: Il nastro di levigatura è progettato per ruotare basso verso il tavolo. Il disco abrasivo ruota sopra dal lato del nastro della levigatrice. La levigatura contro la direzione indicata sul disco è pericolosa e può causare lesioni personali.

Quando si esegue la levigatura, tenere sempre il pezzo saldamente con due mani, se possibile. Tenere le mani e le dita lontano da tutte le parti mobili dello strumento. Quando possibile, utilizzare l'antiretro e la Tavola del Lavoro sulla macchina; essi vi permetteranno di lavorare in modo più sicuro e accurato.

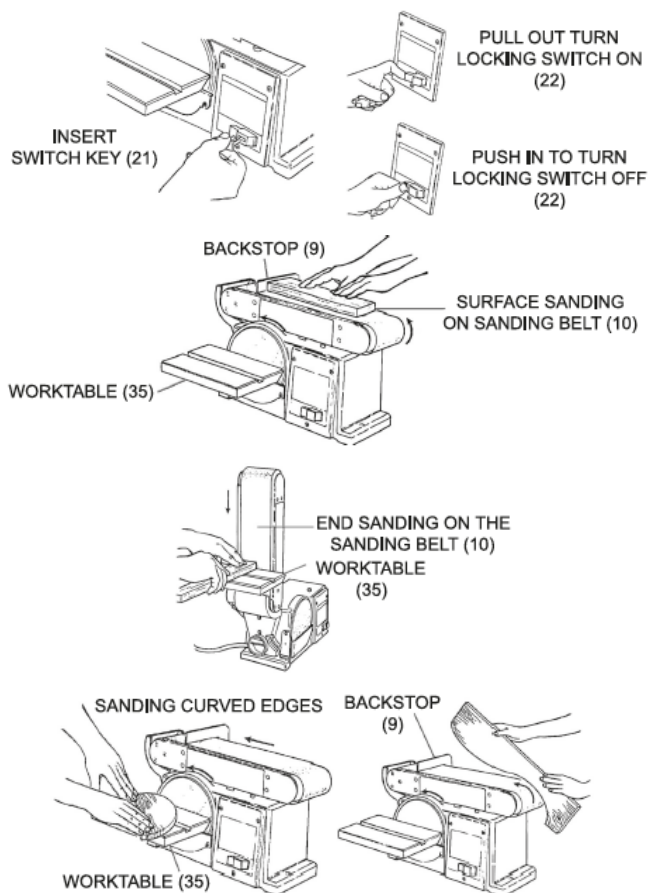

GUIDA DELL'UTENTE

MANUTENZIONE

Nota: Assicurarsi che l'interruttore ON / OFF sia in posizione OFF, che la chiave dell'interruttore sia stata rimossa e che la macchina sia scollegata dalla rete prima di eseguire qualsiasi tipo di intervento di manutenzione.

PRIMA DI OGNI UTILIZZO

1. Ispezionare le condizioni generali della macchina.
2. Controllare il disallineamento o la connessione delle parti mobili, delle parti fessurate o rotte oppure un cavo elettrico danneggiato.

Nota: Se la levigatrice ha un difetto, questo deve essere corretto prima dell'uso.

DOPO OGNI USO

Si consiglia di utilizzare aria compressa per rimuovere polvere e detriti dalla levigatrice e dal motore.

DOPO OGNI 10 ORE DI UTILIZZO

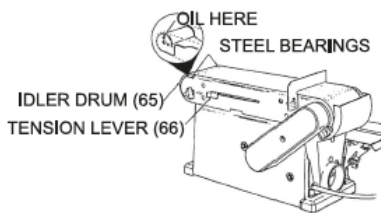

Lubrificare i cuscinetti a manicotto con olio di 30 W:

1. Rilasciare la tensione della cinghia facendo scorrere la leva di tensione verso destra.
2. Spostare leggermente il nastro abrasivo a destra o a sinistra del tamburo folle per esporre il foro di lubrificazione di forma ovale.
3. Applicare solo due o tre gocce di olio nei fori di lubrificazione sinistro e destro.
4. Regolare la guida del nastro come discusso in precedenza.

GUIDA DELL'UTENTE

MANUTENZIONE

SOSTITUZIONE DELLA CINGHIA DI TRASMISSIONE

1. Rimuovere la vite dal coperchio della cinghia, quindi rimuovere il coperchio della cinghia.
2. Allentare le tre Viti per consentire che le pulegge di azionamento si spostino abbastanza per posizionare la cinghia di trasmissione attorno a loro.
3. Posiziona la cinghia della trasmissione attorno alla puleggia guida, e poi attorno all'altra puleggia guida.
4. Stringere leggermente le tre viti.
5. Regolare la tensione della cinghia di trasmissione inserendo un cacciavite nel foro di regolazione e spingendo verso l'alto il cacciavite per applicare tensione alla cinghia di trasmissione.
6. Stringere saldamente le tre viti.
7. Afferrare la cinghia di trasmissione con due dita sul centro esterno e stringere. Ci dovrebbero essere circa 7 mm di misura alla cinghia di trasmissione per la tensione corretta.
8. Sostituire la copertura della cinghia.

Nota: Troppa tensione sulla cinghia di trasmissione può sovraccaricare il motore e causare dei danni. Se la cinghia di trasmissione è troppo lenta, potrebbe guastarsi prematuramente.

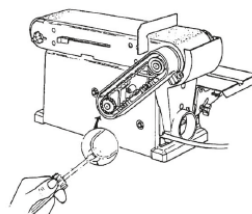
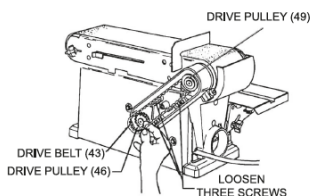
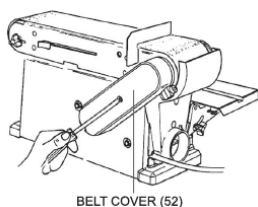

RISOLUZIONE DEI PROBLEMI

GUIDA ALLA RISOLUZIONE

COSA FACCIO SE CI SONO DELLE PARTI MANCANTI NEL MIO ORDINE?

Se sembra che ci sia qualche parte mancante nel vostro ordine, contattate il nostro amichevole e disponibile Servizio di Assistenza Clienti entro 7 giorni dal ricevimento.

COSA DEVO FARE SE LA LEVIGATRICE NON PARTE?

Assicurarsi che la levigatrice sia collegata e accesa con la chiave di commutazione inserita. Se la chiave di commutazione non funziona, sostituirla e riprovare. Se la levigatrice non si avvia ancora, potrebbe esserci un problema di cablaggio, portare la levigatrice da un professionista qualificato per la riparazione.

COSA DEVO FARE SE IL MOTORE RALLENTA DURANTE LA LEVIGATURA?

La cinghia di trasmissione potrebbe essere troppo stretta, quindi allentare la tensione. Una pressione eccessiva può essere applicata al pezzo in lavorazione causando il rallentamento della cinghia, si prega di applicare meno pressione.

COSA DEVO FARE SE IL NASTRO ABRASIVO ESCE DAI TAMBURI?

La cintura non sta seguendo correttamente il percorso, riadatta la guida e riprova.

COSA DEVO FARE SE LA LAVIGATRICE FA UN RUMORE ECCESSIVO?

Forse la cinghia di distribuzione potrebbe essere troppo stretta o i cuscinetti necessitano di olio. Diminuire la tensione nella cinghia e lubrificare i cuscinetti.

COSA DEVO FARE SE IL LEGNO BRUCIA DURANTE LA LEVIGATURA?

Se ciò accade, allora evita di lasciare il legno sul nastro per lunghi periodi di tempo. Ci potrebbe essere qualche detrito sul platorello o al nastro, così si prega di rimuovere i detriti e riprovare.

PER ALTRE PROBLEMATICHE CONTATTARE IL NOSTRO SERVIZIO DI ASSISTENZA CLIENTI.

Monster Group (UK) is one of the UK's fastest growing online retailers. We supply a diverse range of products which offer exceptional value for money. We strive to provide the best possible customer experience with free UK delivery across all our products and a Monster Guarantee for 100% satisfaction.

For information regarding this device or other products from our Monster divisions please contact Sales.

SALES

TEL: 01347 878 888

EMAIL: hello@monstershop.co.uk

For queries about this device, warranty, returns or reporting faults please contact Support.

SUPPORT

TEL: 01347 878 887

EMAIL: help@monstershop.co.uk

Pour plus d'informations concernant cet appareil ou d'autres produits de nos divisions de Monster veuillez utiliser les détails suivants ci-dessous.

DÉPARTEMENT COMMERCIAL

TEL: 01347 878 888

EMAIL: bonjour@monstershop.eu

Pour les interrogations concernant cet appareil, la garantie, les retours ou les défauts de déclaration veuillez utiliser les détails suivants ci-dessous.

DÉPARTEMENT DE SOUTIEN

TEL: 01347 878 887

EMAIL: help@monstershop.co.uk

Para información sobre este dispositivo u otros productos de nuestras divisiones de Monster por favor use los siguientes detalles.

DEPARTAMENTO DE VENTAS

TEL: 01347 878 888

EMAIL: hola@monstershop.eu

Para consultas sobre este dispositivo, la garantía, devoluciones o denuncias de fallos por favor use los siguientes detalles.

DEPARTAMENTO DE SOPORTE

TEL: 01347 878 887

EMAIL: help@monstershop.co.uk

Für Informationen bezüglich dieses Geräts oder anderer produkte aus unserer Monster-Abteilung, benutzen sie die folgenden unten aufgeführten angaben.

VERKAUFSABTEILUNG

TEL: 01347 878 888

EMAIL: hallo@monstershop.eu

Für fragen über dieses gerät, die garantie, rückgaben oder bei störungen, benutzen sie die folgenden unten aufgeführten angaben.

SUPPORT-ABTEILUNG

TEL: 01347 878 887

EMAIL: help@monstershop.co.uk

Per informazioni riguardanti questo dispositivo o altri prodotti dalle categorie Monster utilizzare i dettagli sotto riportati.

DIPARTIMENTO VENDITE

TEL: 01347 878 888

EMAIL: ciao@monstershop.eu

Per domande riguardo dispositivo, garanzia, reso o per riferire di guasti, utilizzare i dettagli sotto riportati.

DIPARTIMENTO SUPPORTO

TEL: 01347 878 887

EMAIL: help@monstershop.co.uk

Monster House, Alan Farnaby Way,
Sheriff Hutton Industrial Estate,
Sheriff Hutton, York, YO60 6PG
www.monstershop.co.uk



 Try **Monster**. Buy **Monster**. Be **Monster**. 