



# Rattan Corner Set

25260 - 25261 - 25262

INSTRUCTION MANUAL

[www.monstershop.co.uk](http://www.monstershop.co.uk)



# SPECIFICATION

## PRODUCT DESCRIPTION

Say goodbye to uncomfortable makeshift sitting areas in the garden. Improve your summer with our Monster Rattan Corner Set. This furniture set provides a spacious seating area, perfect for parties and large gatherings.

Make the most out of your Corner Set using our complimentary rain cover, to protect the furniture against harsh weather conditions when not in use.

## PRODUCT SPECIFICS

TABLE DIMENSIONS:	700 x 1200 x 660mm
L SHAPED SOFA DIMENSIONS:	1800 x 2400 x 700mm
STOOL DIMENSIONS:	400 x 400 x 330mm
SEAT CUSHION THICKNESS:	50mm
BACK CUSHION THICKNESS:	50 - 80mm

# TROUBLESHOOTING

## RESOLUTION GUIDE

### WHAT DO I DO IF THERE ARE MISSING PARTS FROM MY ORDER?

If there appears to be any part missing from your order, contact our friendly and helpful Customer Support Team within 7 days of receipt.

**FOR ALL OTHER ISSUES, PLEASE CONTACT OUR  
CUSTOMER SUPPORT TEAM.**

# SAFETY ADVICE

## SAFE WORKING PRACTICE

Please read through the Safe Working Practice to ensure prevention of injury or damage to the device.

- Do not use this product for anything other than its intended purposes.
- Ensure you have read and fully understood the instruction manual and safety advice before using this product.
- We recommend that at least two people work together for the assembly.
- Do not apply bodyweight to this product before it is installed.
- Keep small parts away from children.
- Ensure this product is fitted correctly.
- Use this product on a flat surface.
- Do not expose this product to fire.
- Do not allow this product to get excessively hot.

# USER GUIDE

## MAINTENANCE

- Remove cushions and place the rain cover over the furniture when it is not in use to ensure the furniture and table does not get wet.
- Check screws and bolts regularly to ensure the table top, stool and sofa components do not move.



Monster Group UK Limited's liability will be limited to the commercial value of the product only.

# USER GUIDE

## ASSEMBLY INSTRUCTIONS

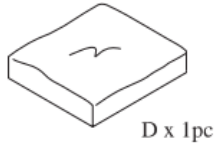
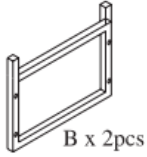
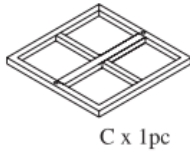
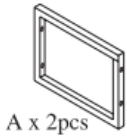
1. Assemble the chairs by screwing the A pieces first into place on the C piece, then do the same with the B pieces, as shown in the diagrams (p.5). When the seats are completed, place the cushion (D) on top.
2. To assemble the dining table, screw the A pieces into place on the B piece according to the diagram (p.6). To finish, place the glass top (C) on top of the table.
3. Next, assemble the middle section of the sofa as shown on pages 7-9.
4. Lastly, you will need to assemble the two sections which join onto the corner section created in the previous step. To do this, follow the diagram (p.10-11). When the first section has been assembled according to the diagram, assemble the second section in the same way but screw the armrest piece on the opposite side of the section.
5. Connect the sofa sections together. Attach the section with the left armrest on the left side of the middle sofa section, and the right armrest section on the right side of the middle section. Do this by using the clips provided, as shown in the diagram (p.11).

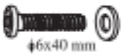

1	 φ6x40 mm	12 pcs
2	 4 mm	1 pcs

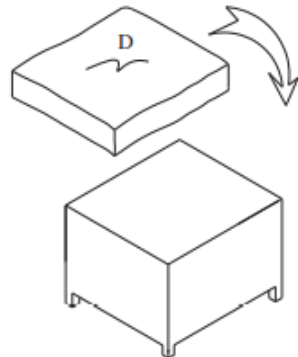
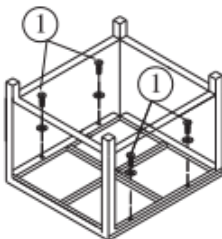
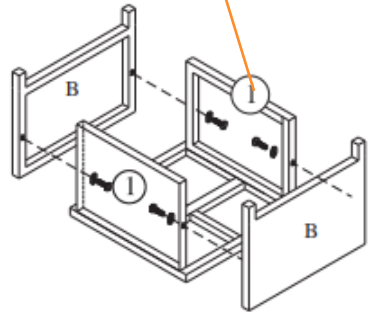
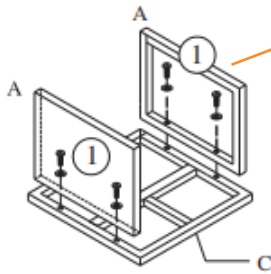
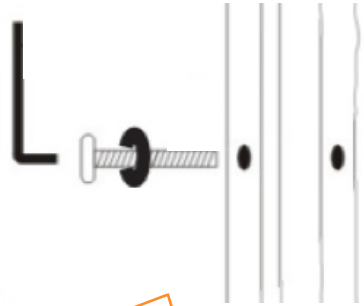

# USER GUIDE

## ASSEMBLY INSTRUCTIONS

DINING TABLE - YOU WILL NEED:

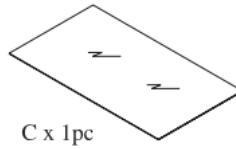
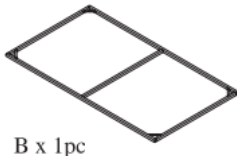
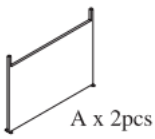

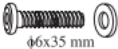
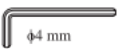
1	 φ6x35 mm	8 pcs
2	 φ4 mm	1 pc



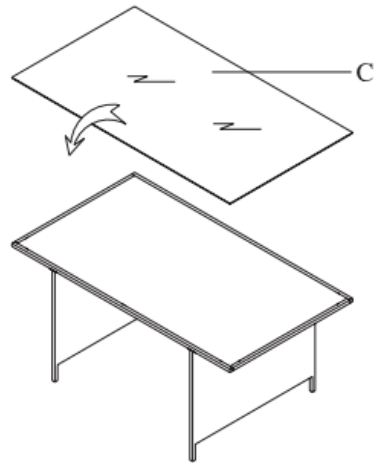
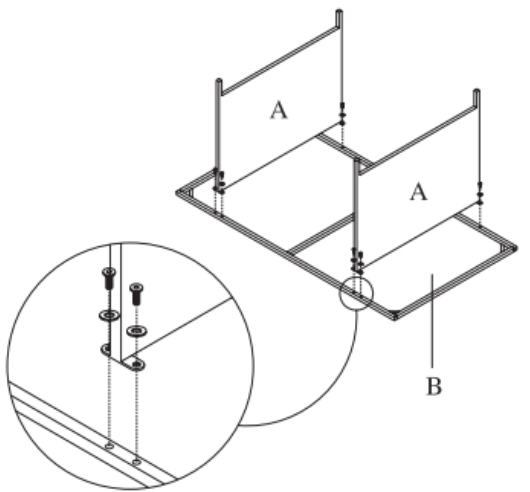



DINING TABLE - ASSEMBLY:

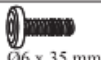
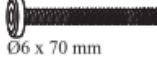

# USER GUIDE

## ASSEMBLY INSTRUCTIONS

MIDDLE SOFA SECTION - YOU WILL NEED:

<b>A</b>	 9 pcs
<b>B</b>	 12 pcs
<b>C</b>	 26 pcs
<b>D</b>	 7 pcs
<b>E</b>	 1 pcs
<b>F</b>	 1 pcs
<b>G</b>	 1 pcs
	 4 pcs

**I**

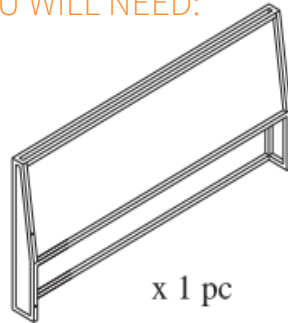

**II**

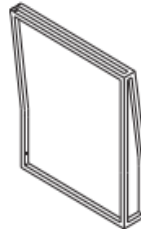

**III**

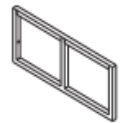

**IV**

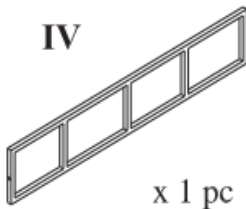

**V**

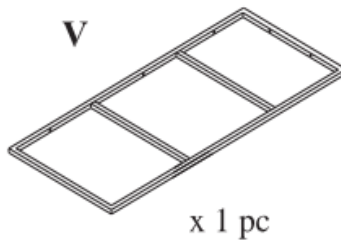

**VI**

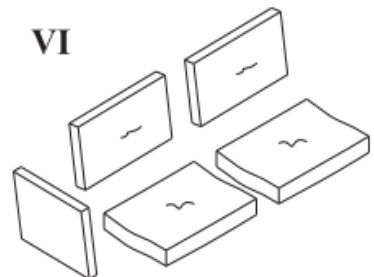

# USER GUIDE

## ASSEMBLY INSTRUCTIONS

### MIDDLE SOFA SECTION - ASSEMBLY:

1

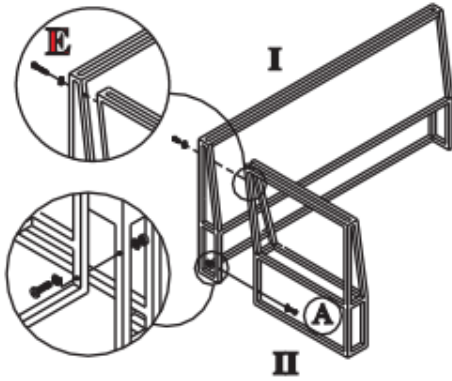

2

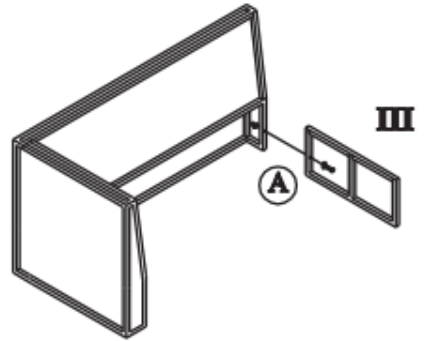

3

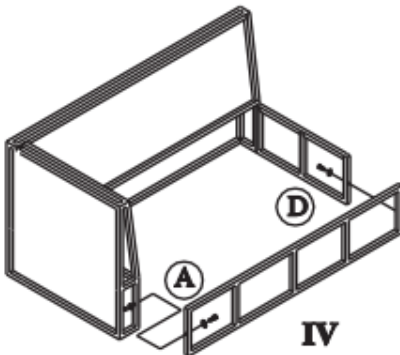

4

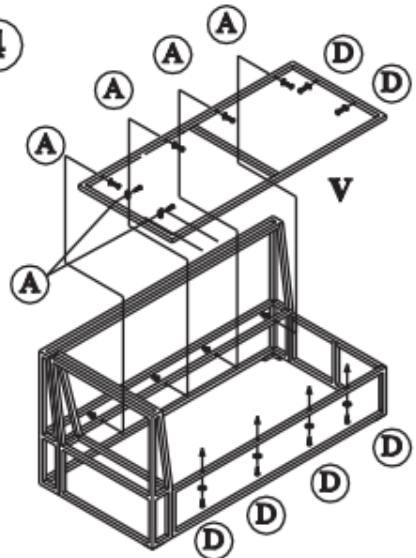



# USER GUIDE



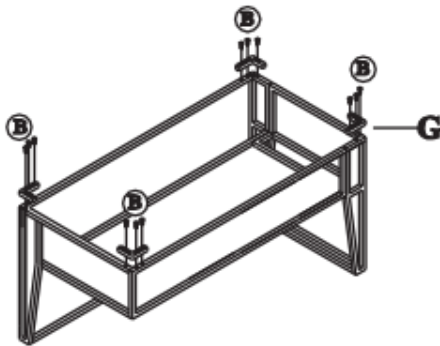
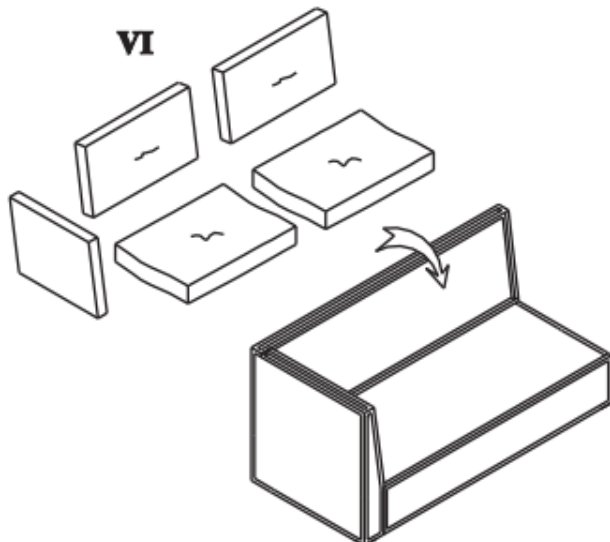



## ASSEMBLY INSTRUCTIONS

**5****6**

# USER GUIDE

## ASSEMBLY INSTRUCTIONS

SOFA SECTIONS - YOU WILL NEED:

<b>A</b>	 Ø6 x 50 mm	10 pcs
<b>B</b>	 Ø6 x 25 mm	12 pcs
<b>C</b>		27 pcs
<b>D</b>	 Ø6 x 35 mm	7 pcs
<b>E</b>	 Ø4mm	1 pcs
<b>F</b>		1 pcs
<b>G</b>		4 pcs

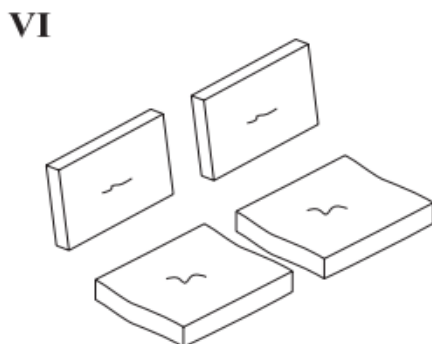
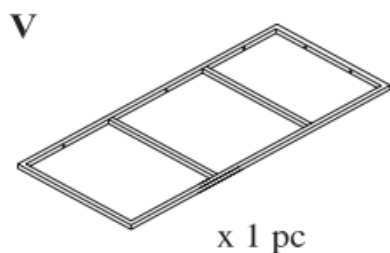
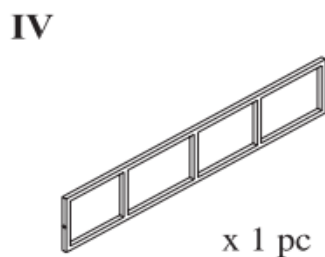
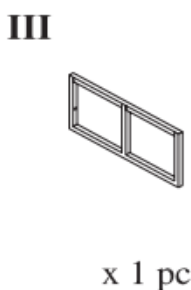
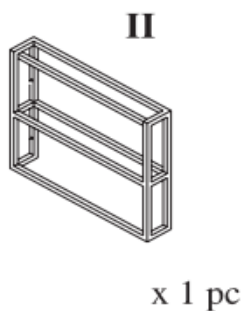
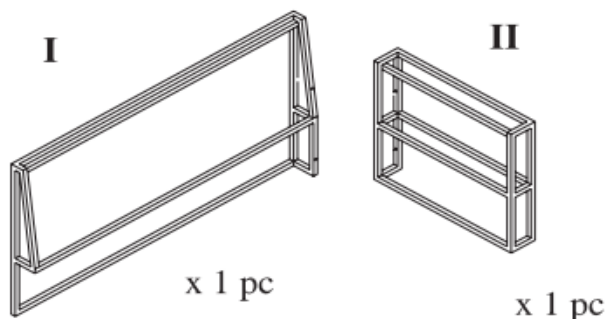

# USER GUIDE

## ASSEMBLY INSTRUCTIONS

### SOFA SECTIONS - ASSEMBLY:

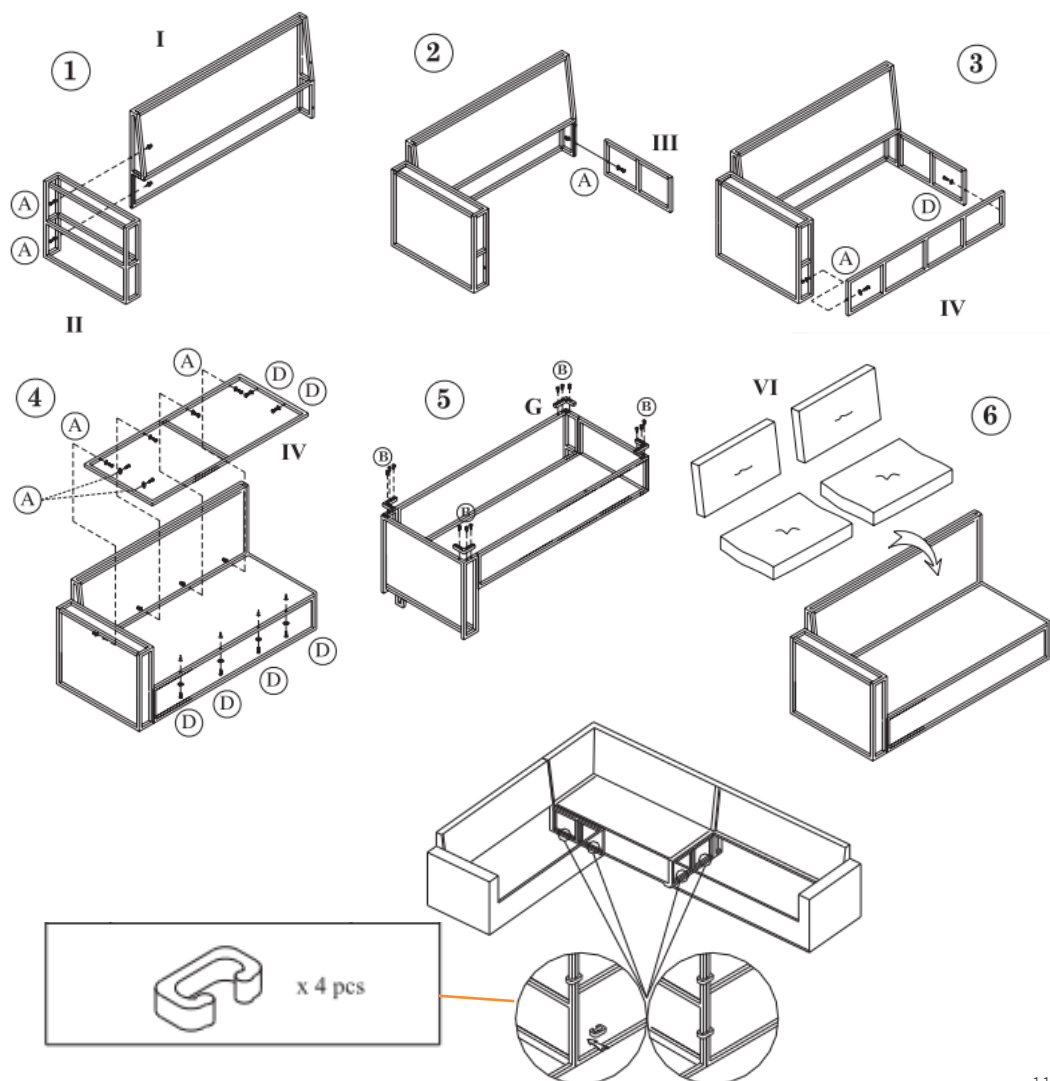

# SPÉCIFICATIONS

## DESCRIPTION DU PRODUIT

Dites adieu aux salons de jardin d'angle inconfortables. Célébrez l'été grâce à notre salon de jardin d'angle en rotin Monster. Cet ensemble de meubles de jardin crée un coin salon spacieux, parfait pour les fêtes et les grands rassemblements.

Tirez le meilleur parti de votre salon de jardin d'angle en utilisant notre housse imperméable fournie gratuitement. Celle-ci protégera vos meubles contre les intempéries lorsqu'ils ne sont pas utilisés.

## DÉTAILS DU PRODUIT

DIMENSIONS DE LA TABLE :	700 x 1200 x 660mm
DIMENSIONS DU CANAPÉ EN L :	1800 x 2400 x 700mm
DIMENSIONS DU TABOURET:	400 x 400 x 330mm
ÉPAISSEUR COUSSIN DE SIÈGE :	50mm
ÉPAISSEUR COUSSIN DE DOSSIER :	50 - 80mm

## MODE D'EMPLOI

### ENTRETIEN

- Retirez les coussins et placez la housse imperméable sur les meubles lorsqu'elle n'est pas utilisée pour que les meubles et la table ne soient pas mouillés.
- Vérifiez régulièrement les vis et les boulons pour vous assurer que les composants du dessus de la table, du tabouret et du canapé ne bouge pas.

# CONSEILS DE SÉCURITÉ

## PRATIQUE DE TRAVAIL SÉCURITAIRE

**Veillez lire les Pratiques de travail sécuritaires afin d'éviter les blessures ou tout dommages sur le produit.**

- N'utilisez pas ce produit à d'autres fins que celles pour lesquelles il a été conçu.
- Assurez-vous d'avoir bien lu et compris le manuel d'utilisation et les conseils de sécurité avant d'utiliser ce produit.
- Nous recommandons qu'au moins deux personnes travaillent ensemble pour l'assemblage.
- Ne vous posez pas sur ce produit avant qu'il ne soit installé.
- Gardez les petites pièces hors de portée des enfants.
- Assurez-vous que ce produit soit correctement installé.
- Utilisez ce produit sur une surface plane.
- N'exposez pas ce produit au feu.
- Ne laissez pas ce produit devenir excessivement chaud.

La responsabilité de Monster Group UK Limited sera limitée à la valeur commerciale du produit.

# MODE D'EMPLOI

## INSTRUCTIONS DE MONTAGE

1. Assemblez les chaises en vissant d'abord les pièces A sur la pièce C, puis faites de même avec les pièces B, comme indiqué dans les schémas (p.5). Lorsque les sièges sont terminés, placez le coussin (D) sur le dessus.
2. Pour assembler la table, vissez les pièces A sur la pièce B selon le diagramme (p.6). Pour finir, placez le plateau en verre (C) sur le dessus de la table.
3. Ensuite, assemblez la partie centrale du canapé comme indiqué aux pages 7-9.
4. Enfin, vous devrez assembler les deux parties qui se rejoignent sur la section d'angle créée lors de l'étape précédente. Pour ce faire, suivez le schéma (p.10-11). Lorsque la première partie a été assemblée selon le schéma, assemblez la deuxième partie de la même manière et vissez la pièce d'accoudoir sur le côté opposé de la section.
5. Connectez les parties du canapé ensemble. Fixez la section avec l'accoudoir gauche sur le côté gauche de la partie du canapé du milieu et la section de l'accoudoir droit sur le côté droit de la partie du milieu. Pour ce faire, utilisez les clips fournis, comme indiqué sur le schéma (p.11).

# DÉPANNAGE

## GUIDE DE RÉOLUTION

### QUE FAIRE S'IL MANQUE DES PIÈCES À MA COMMANDE?

S'il semble manquer des pièces à votre commande, contactez notre équipe du service client dans les 7 jours suivant la réception.

**POUR TOUT AUTRE PROBLÈME, VEUILLEZ  
CONTACTER NOTRE ÉQUIPE DU SERVICE CLIENT.**

# SPEZIFIKATIONEN

## PRODUKTBESCHREIBUNG

Verabschieden Sie sich von unbequemen, improvisierten Sitzecken im Garten. Machen Sie das Beste aus Ihrem Sommer mit unserer Monster Rattan-Eckgarnitur. Dieses Möbelstück schafft eine geräumige Sitzecke – perfekt für Partys und Treffen mit Freunden.

Wir empfehlen die Verwendung des mitgelieferten Regenschutzes, um die Garnitur bei Nichtbenutzung gegen schlechte Witterungsverhältnisse zu schützen.

## PRODUKTSPEZIFIKA

ABMESSUNGEN TISCH:	700 x 1200 x 660mm
ABMESSUNGEN L- SOFA:	1800 x 2400 x 700mm
ABMESSUNGEN HOCKER:	400 x 400 x 330mm
STÄRKE DER SITZKISSEN: STÄRKE	50mm
DER RÜCKENKISSEN:	50 - 80mm

# BENUTZERLEITFADEN

## WARTUNG

- Entfernen Sie die Kissen und legen Sie den Regenschutz über die Möbel, wenn sie nicht verwendet werden, um sicherzustellen, dass sie nicht nass werden.
- Überprüfen Sie regelmäßig die Schrauben und Bolzen, um sicherzustellen, dass sich die Komponenten der Tischplatte, Hocker und des Sofas nicht bewegen.



# SICHERHEITSHINWEIS

## SICHERES ARBEITEN

Bitte lesen Sie sich diese Hinweise zum sicheren Arbeiten durch, um Verletzungen und Beschädigungen vorzubeugen.

- Verwenden Sie dieses Produkt nur für den vorgesehenen Zweck.
- Stellen Sie sicher, dass Sie die Bedienungsanleitung und die Sicherheitshinweise gelesen und vollständig verstanden haben, bevor Sie dieses Produkt verwenden.
- Wir empfehlen, dass mindestens zwei Personen den Aufbau vornehmen.
- Wenden Sie vor dem Zusammenbau kein Körpergewicht auf dieses Produkt an.
- Kleinteile außerhalb der Reichweite von Kindern aufbewahren.
- Stellen Sie sicher, dass dieses Produkt richtig zusammengebaut ist.
- Verwenden Sie dieses Produkt auf einer ebenen Fläche.
- Setzen Sie dieses Produkt keinem Feuer aus.
- Lassen Sie dieses Produkt nicht zu lange in der Sonne stehen.

Die Haftung von Monster Group UK Limited ist auf den Handelswert des Produkts beschränkt.

# BENUTZERLEITFADEN

## MONTAGEANLEITUNGEN

1. Bauen Sie die Hocker zusammen, indem Sie die A-Teile zuerst am C-Teil festschrauben und dann mit den B-Teilen das gleiche tun, wie in den Abbildungen gezeigt (S. 5). Wenn Sie die Hocker fertig zusammengebaut haben, legen Sie die Kissen (D) darauf.
2. Um den Esstisch zusammenzubauen, schrauben Sie die A-Teile entsprechend auf das B-Teil, siehe die Abbildung (S.6). Legen Sie zum Abschluss die Glasplatte (C) auf den Tisch.
3. Montieren Sie als Nächstes den Mittelteil des Sofas wie auf den Seiten 7-9 abgebildet.
4. Zuletzt müssen Sie die beiden Abschnitte zusammenfügen, die mit dem im vorherigen Schritt erstellten Eckabschnitt verbunden sind. Folgen Sie dazu der Abbildung (S. 10-11). Wenn der erste Abschnitt gemäß der Abbildung zusammengebaut wurde, bauen Sie den zweiten Abschnitt auf die gleiche Weise zusammen. Schrauben Sie dabei jedoch die Armlehne auf der gegenüberliegenden Seite des Abschnitts fest.
5. Verbinden Sie die Sofabereiche miteinander. Befestigen Sie den Abschnitt mit der linken Armlehne auf der linken Seite des Mittelteils und die rechte Armlehne auf der rechten Seite des Mittelteils. Verwenden Sie dazu die mitgelieferten Clips (siehe Abbildung (S. 11)).

# FEHLERBEHEBUNG

## LÖSUNGSGUIDE

### WAS MACHE ICH, WENN BEI MEINER BESTELLUNG TEILE FEHLEN?

Falls bei Ihrer Bestellung ein Teil zu fehlen scheint, wenden Sie sich bitte innerhalb von 7 Tagen nach Erhalt der Ware an unser freundliches und hilfsbereites Kundenservice-Team.

**FÜR ALLE ANDEREN FRAGEN WENDEN SIE SICH BITTE AN  
UNSER KUNDENSERVICE-TEAM.**



# ESPECIFICACIONES

## DESCRIPCIÓN DEL PRODUCTO

Dígale adiós a las improvisadas e incómodas áreas de descanso en el jardín. Mejore su verano con nuestro juego de rincón Monstruo del Ratón). Este juego de muebles ofrece una amplia zona de asientos, perfecta para grandes fiestas y reuniones.

Aproveche al máximo su Juego para Rincón con nuestra cubierta para lluvia de cortesía, para proteger los muebles contra las inclemencias del tiempo cuando no esté en uso.

## ESPECIFICACIONES DEL PRODUCTO

DIMENSIONES DE LA MESA:	700 x 1200 x 660mm
DIMENSIONES DEL SOFÁ EN FORMA DE L:	1800 x 2400 x 700mm
DIMENSIONES DEL ASIENTO:	400 x 400 x 330mm
GROSOR DEL COJÍN DEL ASIENTO:	50mm
GROSOR DEL COJÍN DEL RESPALDO:	50 - 80mm

# GUÍA DEL USUARIO

## MANTENIMIENTO

- Quite los cojines y coloque la cubierta para lluvia sobre el mueble cuando no esté en uso para asegurarse de que los muebles y la mesa no se mojen.
- Revise periódicamente los tornillos y pernos para asegurarse de que el tablero de la mesa, el asiento y los componentes del sofá no se muevan.

# CONSEJOS DE SEGURIDAD

## PRÁCTICAS DE TRABAJO SEGURAS

Lea detenidamente las Prácticas de Trabajo Seguro para garantizar la prevención de lesiones o daños al dispositivo.

- No utilice este producto para ningún otro fin que no sea el previsto.
- Asegúrese de haber leído y comprendido completamente el manual de instrucciones y los consejos de seguridad antes de utilizar este producto.
- Recomendamos que al menos dos personas trabajen juntas para el montaje.
- No aplique peso corporal a este producto antes de instalarlo.
- Mantenga las piezas pequeñas fuera del alcance de los niños.
- Asegúrese de que este producto esté instalado correctamente.
- Utilice este producto sobre una superficie plana.
- No exponga este producto al fuego.
- No permita que este producto se caliente demasiado.

La responsabilidad de Monster Group UK Limited estará limitada únicamente al valor comercial del producto.

# GUÍA DEL USUARIO

## INSTRUCCIONES DE ENSAMBLAJE

1. Ensamble las sillas atornillando primero las piezas A en su lugar en la pieza C, luego haga lo mismo con las piezas B, como se muestra en los diagramas (p. 5). Cuando los asientos estén completos, coloque el cojín (D) encima.
2. Para montar la mesa de comedor, atornille las piezas A en su lugar en la pieza B de acuerdo con el diagrama (p.6). Para terminar, coloque la tapa de cristal (C) encima de la mesa.
3. Luego, ensamble la sección central del sofá como se muestra en las páginas 7-9.
4. Por último, deberá ensamblar las dos secciones que se unen a la sección de la esquina que armó en el paso anterior. Para hacerlo, siga el diagrama (p.10-11). Una vez montado el primer tramo según el diagrama, monte el segundo tramo de la misma forma, pero atornille la pieza del reposabrazos en el lado opuesto del tramo.
5. Una las secciones del sofá conectándolas. Fije la sección con el reposabrazos izquierdo en el lado izquierdo de la sección central del sofá y la sección derecha del reposabrazos en el lado derecho de la sección central. Hágalo utilizando los clips que se proporcionan, como se muestra en el diagrama (p.11).

# SOLUCIÓN DE PROBLEMAS

## GUÍA DE RESOLUCIÓN

### ¿QUÉ PUEDO HACER SI LE FALTAN PIEZAS A MI PEDIDO?

Si parece faltar alguna pieza en su pedido, por favor, comuníquese con nuestro amable y servicial Equipo de Atención al Cliente en los 7 días posteriores a la recepción de su pedido.

**PARA CUALQUIER OTRO PROBLEMA, POR FAVOR CONTACTE  
CON NUESTRO EQUIPO DE ATENCIÓN AL CLIENTE**

# SPECIFICHE

## DESCRIZIONE DEL PRODOTTO

Da oggi potete dire addio a scomode e improvvisate riunioni tra amici e parenti in giardino. Migliorate la vostra estate con il nostro Monster Rattan Corner Set. Questo assortimento composto da tavolo, divani e sgabelli fornisce una spaziosa area di ritrovo, perfetta per feste con gli amici e riunioni in famiglia.

La nostra copertura anti-pioggia, in omaggio, vi permetterà di proteggere al meglio il vostro Corner Set dalle cattive condizioni atmosferiche quando non lo utilizzate.

## SPECIFICHE DEL PRODOTTO

DIMENSIONI TAVOLO:	700 x 1200 x 660mm
DIMENSIONI DIVANO SAGOMATO:	1800 x 2400 x 700mm
DIMENSIONI SGABELLO:	400 x 400 x 330mm
SPESSORE CUSCINO DEL SEDILE:	50mm
SPESSORE CUSCINO POSTERIORE:	50 - 80mm

## GUIDA UTENTE

### MANUTENZIONE

- Rimuovere tutti i cuscini e applicare la copertura anti-pioggia sopra i mobili quando non sono in uso, in modo da evitare che tavolo, sgabelli e divani si bagnino.
- Controllare regolarmente viti e bulloni per assicurarsi che il piano del tavolo, gli sgabelli e i componenti del divano non si muovano.



# CONSIGLI PER LA SICUREZZA

## PRATICHE DI LAVORO SICURO

Si prega di leggere le seguenti istruzioni per prevenire infortuni o danni agli oggetti.

- Non utilizzare questo prodotto per scopi diversi da quelli previsti.
- Verificare di aver letto e compreso appieno il manuale di istruzioni e i consigli sulla sicurezza prima di utilizzare il prodotto.
- Sono necessarie almeno due persone nel processo di montaggio.
- Non sedersi e non utilizzare il prodotto prima del termine dell'installazione.
- Tenere i piccoli oggetti lontano dalla portata dei bambini.
- Assicurarsi del corretto montaggio del prodotto prima di utilizzarlo.
- Utilizzare sempre su una superficie piana.
- Non esporre il prodotto al fuoco.
- Non permettere un riscaldamento eccessivo del prodotto

La responsabilità di Monster Group UK Limited sarà limitata al solo valore commerciale del prodotto.

# GUIDA UTENTE

## ISTRUZIONI PER IL MONTAGGIO

1. Assemblare le sedie avvitando prima i pezzi A sul pezzo C, in seguito ripetere l'operazione con i pezzi B, come mostrato nello schema (p.5). Quando i sedili saranno completati, mettere il cuscino (D).
2. Per assemblare il tavolo da pranzo, avvitare i pezzi A sul pezzo B secondo lo schema (p.6). Per finire, inserire il piano in vetro (C) sopra il tavolo.
3. In seguito, assemblate la sezione centrale del divano come mostrato a pagina 7-9.
4. Infine, è necessario assemblare le due sezioni descritte nel passo precedente in modo da creare la sezione ad angolo. Per fare questo, seguite lo schema (p.10-11). Quando la prima sezione sarà stata assemblata secondo le istruzioni, assemblare la seconda sezione in modo identico, solo avvitando il pezzo del bracciolo sul lato opposto della sezione.
5. Unire le varie sezioni del divano. Fissare la parte comprendente il bracciolo sinistro sul lato sinistro della sezione centrale del divano, e la parte con il bracciolo destro sul lato destro della sezione centrale. Realizzare questi passi utilizzando le clip da noi fornite, come mostrato nello schema (p.11).

# RISOLUZIONE DEI PROBLEMI

## GUIDA ALLA RISOLUZIONE DEI PROBLEMI

### COSA DEVO FARE SE NEL MIO ORDINE CI SONO DELLE PARTI MANCANTI?

Se sembra che all'interno del tuo ordine manchino delle parti, contatta il nostro gentile e disponibile team di assistenza clienti entro 7 giorni dalla ricezione del tuo ordine.

**PER QUALUNQUE ALTRO PROBLEMA, CONTATTA IL NOSTRO  
TEAM DI ASSISTENZA CLIENTI.**

# OMSCHRIJVING

## PRODUCT OMSCHRIJVING

Zeg vaarwel tegen ongemakkelijke geïmproviseerde zitjes in de tuin. Maak er een mooie zomer van met onze Monster Rattan Tuinmeubel Set. Deze meubelset heeft een ruime zithoek, perfect voor feestjes en grote bijeenkomsten.

Haal alles uit je hoekset met behulp van onze gratis regenhoes om het meubilair te beschermen tegen barre weersomstandigheden wanneer u het niet gebruikt.

## PRODUCTSPECIFICATIES

TAFEL AFMETINGEN:	700 x 1200 x 660mm
L VORMIGE SOFA AFMETINGEN:	1800 x 2400 x 700mm
STOEL AFMETINGEN:	400 x 400 x 330mm
KUSSEN ZITTING DIKTE:	50mm
RUGLEUNING KUSSEN DIKTE:	50 - 80mm

# HANDLEIDING

## ONDERHOUD

- Verwijder kussens en plaats de regenhoes over het meubel als deze niet wordt gebruikt. Zorg ervoor dat het meubilair en de tafel niet nat worden.
- Controleer regelmatig de schroeven en bouten om er zeker van te zijn dat er geen speling is in het tafelblad, de stoel en de bankonderdelen.

# VEILIGHEIDSADVIJES

## VEILIG GEBRUIK

Lees het Veiligheidsadvies door om letsel of schade aan het apparaat te voorkomen.

- Gebruik dit product niet voor iets anders dan waarvoor het bedoeld is.
- Zorg ervoor dat u de instructiehandleiding en het veiligheidsadvies hebt gelezen en volledig hebt begrepen voordat u dit product gebruikt.
- We raden aan om het product met minimaal twee mensen samen te monteren.
- Breng geen gewicht aan op dit product voordat het is gemonteerd.
- Houd kleine onderdelen buiten bereik van kinderen.
- Zorg ervoor dat dit product correct is gemonteerd.
- Gebruik dit product op een vlakke ondergrond.
- Stel dit product niet bloot aan vuur.
- Zorg ervoor dat dit product niet extreem heet wordt.

De aansprakelijkheid van Monster Group UK Limited is beperkt tot de commerciële waarde van het product.

# HANDLEIDING

## MONTAGE-INSTRUCTIES

1. Zet de stoelen in elkaar door de A-stukken eerst op het C-stuk te schroeven en daarna hetzelfde te doen met de B-stukken, zoals weergegeven in de diagrammen (p.5). Plaats het kussen (D) erop als de stoelen klaar zijn.
2. Om de eettafel te monteren, schroeft u de A-stukken op het B-stuk volgens het diagram (p.6). Plaats vervolgens het glazen blad (C) op de tafel.
3. Monteer vervolgens het middelste gedeelte van de bank zoals weergegeven op pagina 7-9.
4. Breng vervolgens de twee secties samen met de hoeksectie die u in de vorige stap heeft gemaakt. Volg hiervoor het diagram (p.10-11). Wanneer het eerste deel volgens het schema is gemonteerd, monteert u het tweede deel op dezelfde manier. Schroef het armleuningstuk aan de andere kant van het deel vast.
5. Verbind de bankdelen met elkaar. Bevestig het element met de linker armleuning aan de linkerkant van het middelste bankdeel en het rechter armleuningdeel aan de rechterkant van het middendeel. Gebruik hiervoor de meegeleverde clips, zoals weergegeven in het diagram (p.11).

# PROBLEEM OPLOSSEN

## OPLOSSINGEN

### WAT MOET IK DOEN ALS ER ONDERDELEN VAN MIJN BESTELLING ONTBREKEN?

Neem wanneer een onderdeel van je bestelling ontbreekt binnen 7 dagen na ontvangst contact op met onze vriendelijke en behulpzame klantenservice.

**NEEM VOOR ALLE ANDERE KWESTIES CONTACT  
MET ONZE KLANTENSERVICE OP.**



# SPECIFIKATION

## PRODUKT BESKRIVNING

Säg adjö till obekväma provisoriska sittplatser i trädgården. Förbättra din sommar med vår möbelgrupp av rotting. Dessa utemöbler är en rymliga och är perfekta för fester och stora sammankomster.

Få ut det mesta av ditt hörnset med vårt kostnadsfria regnskydd för att skydda möblerna mot hårda väderförhållanden när de inte används.

## PRODUKTSPECIFIKATIONER

BORDETS MÅTT:	700 x 1200 x 660mm
L FORMAD SOFFA MÅTT:	1800 x 2400 x 700mm
STOLMÅTT:	400 x 400 x 330mm
SITTKUDDE TJOCKLEK:	50mm
RYGGKUDDE TJOCKLEK:	50 - 80mm

# ANVÄNDARGUIDE

## UNDERHÅLLNING

- Ta bort kuddar och lägg regnskyddet över möblerna när de inte används för att se till att möbler och bord inte blir våta
- Kontrollera skruvar och bultar regelbundet för att säkerställa att bordsskivan, pallen och soffkomponenter inte rör sig inte.



# SÄKERHETS RÅD

## SÄKER ARBETSÖVNING

Var vänlig läs igenom Säker Arbetsmetod för att säkerställa förebyggande av personskador eller skador på enheten.

- Använd inte denna produkt för något annat än dess avsedda ändamål.
- Se till att du har läst och förstått bruksanvisningen och säkerhetsanvisningarna innan du använder produkten.
- Vi rekommenderar att man är minst två personer som hjälps åt under monteringen.
- Belasta inte produkten med er kroppsvikt innan den monterats.
- Håll borta små delar från barn.
- Säkerställ att produkten monteras korrekt.
- Använd denna produkt på en plan yta.
- Utsätt inte denna produkt för eld.
- Låt inte denna produkt bli överdrivet varm.

# ANVÄNDARGUIDE

## MONTERINGS INSTRUKTIONER

1. Montera stolarna genom att skruva A-bitarna först på plats på C-stycket och gör sedan samma sak med B-bitarna, som visas i diagrammen (s.5). När sätena är färdiga placerar du dynan (D) ovanpå.
2. Montera matbordet genom att skruva fast A-bitarna på B-stycket enligt diagrammet (s.6). För att avsluta, placera glasplattan (C) ovanpå bordet.
3. Montera sedan soffans mittdel så som visas på sidorna 7-9.
4. Slutligen måste du montera de två sektionerna som kommer att sättas ihop med hörnsektionen som skapades i föregående steg. För att göra detta, följ diagrammet (s.10-11). När den första sektionen har monterats enligt diagrammet, montera den andra sektionen på samma sätt men skruva armstödsstycket på motsatt sida.
5. Anslut soffsektionerna tillsammans. Fäst sektionen med det vänstra armstödet på vänster sida av den mellersta soffsektionen och det högra armstödssektionen på den högra sidan av mittdelen. Gör detta med hjälp av de medföljande klämmorna, som visas i diagrammet (s.11).

# FELSÖKNING

## LÖSNINGSGUIDE

### VAD GÖR JAG OM DET SAKNAS DELAR FRÅN MIN BESTÄLLNING?

Om det verkar som om någon del saknas i din beställning, kontakta vårt vänliga och hjälpsamma kundsupportteam inom 7 dagar efter mottagandet.

**FÖR ALLA ANDRA FRÅGOR, VÄNLIGEN KONTAKTA VÅRT  
KUNDSUPPORTTEAM.**

Monster Group (UK) is one of the UK's fastest growing online retailers. We supply a diverse range of products which offer exceptional value for money. We strive to provide the best possible customer experience with free UK delivery across all our products and a Monster Guarantee for 100% satisfaction.

For information regarding this device or other products from our Monster divisions please contact Sales.

#### SALES

TEL: 01347 878 888

EMAIL: hello@monstershop.co.uk

For queries about this device, warranty, returns or reporting faults please contact Support.

#### SUPPORT

TEL: 01347 878 887

EMAIL: help@monstershop.co.uk

Pour plus d'informations concernant cet appareil ou d'autres produits de nos divisions de Monster veuillez utiliser les détails suivants ci-dessous.

#### DÉPARTEMENT COMMERCIAL

TEL: 01347 878 888

EMAIL: bonjour@monstershop.eu

Pour les interrogations concernant cet appareil, la garantie, les retours ou les défauts de déclaration veuillez utiliser les détails suivants ci-dessous.

#### DÉPARTEMENT DE SOUTIEN

TEL: 01347 878 887

EMAIL: help@monstershop.co.uk

Para información sobre este dispositivo u otros productos de nuestras divisiones de Monster por favor use los siguientes detalles.

#### DEPARTAMENTO DE VENTAS

TEL: 01347 878 888

EMAIL: hola@monstershop.eu

Para consultas sobre este dispositivo, la garantía, devoluciones o denuncias de fallos por favor use los siguientes detalles.

#### DEPARTAMENTO DE SOPORTE

TEL: 01347 878 887

EMAIL: help@monstershop.co.uk

Für Informationen bezüglich dieses Geräts oder anderer Produkte aus unserer Monster-Abteilung, benutzen sie die folgenden unten aufgeführten Angaben.

#### VERKAUFABTEILUNG

TEL: 01347 878 888

EMAIL: hallo@monstershop.eu

Für Fragen über dieses Gerät, die Garantie, Rückgaben oder bei Störungen, benutzen sie die folgenden unten aufgeführten Angaben.

#### SUPPORT-ABTEILUNG

TEL: 01347 878 887

EMAIL: help@monstershop.co.uk

Per informazioni riguardanti questo dispositivo o altri prodotti dalle categorie Monster utilizzare i dettagli sotto riportati.

#### DIPARTIMENTO VENDITE

TEL: 01347 878 888

EMAIL: ciao@monstershop.eu

Per domande riguardo dispositivo, garanzia, reso o per riferire di guasti, utilizzare i dettagli sotto riportati.

#### DIPARTIMENTO SUPPORTO

TEL: 01347 878 887

EMAIL: help@monstershop.co.uk

Monster House, Alan Farnaby Way,  
Sheriff Hutton Industrial Estate,  
Sheriff Hutton, York, YO60 6PG  
[www.monstershop.co.uk](http://www.monstershop.co.uk)



 Try **Monster**. Buy **Monster**. Be **Monster**. 