



# Car Dog Pet Crate

28287 - 28288 - 28289 - 28291

INSTRUCTION MANUAL

[www.monstershop.co.uk](http://www.monstershop.co.uk)



# SPECIFICATION

## PRODUCT DESCRIPTION

Bring your four-legged friends anywhere with our spacious Car Pet Crates! These easy to assemble crates come in various sizes to ensure a perfect fit for your car and match the space needs of your dog! The crates come with a complimentary rubber mat to ensure the pets will not slide on the MDF flooring.

## PRODUCT SPECIFICS

**MATERIAL:** Aluminium and MDF

### 28287 (Small Single)

**DIMENSIONS:** 54 (L) x 69 (W) x 50cm (H)

**WEIGHT:** 8kg

### 28288 (Large Single)

**DIMENSIONS:** 65 (L) x 90 (W) x 69.5cm (H)

**WEIGHT:** 13.5kg

### 28289 (Small Double)

**DIMENSIONS:** 89 (L) x 69 (W) x 50cm (H)

**WEIGHT:** 12kg

### 28291 (Large Double)

**DIMENSIONS:** 97 (L) x 90 (W) x 69.5cm (H)

**WEIGHT:** 17kg

## EASY CLEANING!

The Car Pet Crates are easy to clean. Just use a soft cloth! If the crate requires a little more heavy duty cleaning, use some warm water and mild soap. Do not use any solvent based cleaning products or detergents as these may damage the crate.

Monster Group UK Limited's liability will be limited to the commercial value of the product only.

# SAFETY ADVICE

## SAFE WORKING PRACTICE

Please read through the Safe Working Practice to ensure prevention of injury or damage to the device.

- Do not use this product for anything other than its intended purposes.
- Ensure you have read and fully understood the instruction manual and safety advice before using this product.
- Ensure you have all the parts of the product before starting the assembly.
- Ensure the size of the pet crate is adequate for your dog's needs.
- Please allow your dog to first get used to the crate before placing the crate in the car.
- Always place the crate in the car first, then place the pet in the crate.
- Ensure your dog is comfortable in the crate before driving.
- The crate is not suitable for long term housing of pets.

# TROUBLESHOOTING

## RESOLUTION GUIDE

### WHAT DO I DO IF THERE ARE MISSING PARTS FROM MY ORDER?

If there appears to be any part missing from your order, contact our friendly and helpful Customer Support Team within 7 days of receipt.

**FOR ALL OTHER ISSUES, PLEASE CONTACT OUR  
CUSTOMER SUPPORT TEAM.**

# USER GUIDE

## ITEM CONTENTS - SMALL SIZES

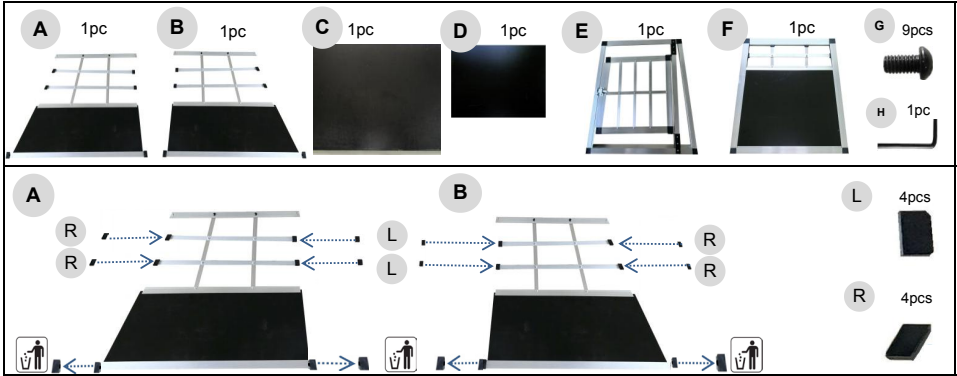

NOTE: Part F will vary slightly in length in a DOUBLE crate, compared to a SINGLE crate.

## ITEM CONTENTS - LARGE SIZES

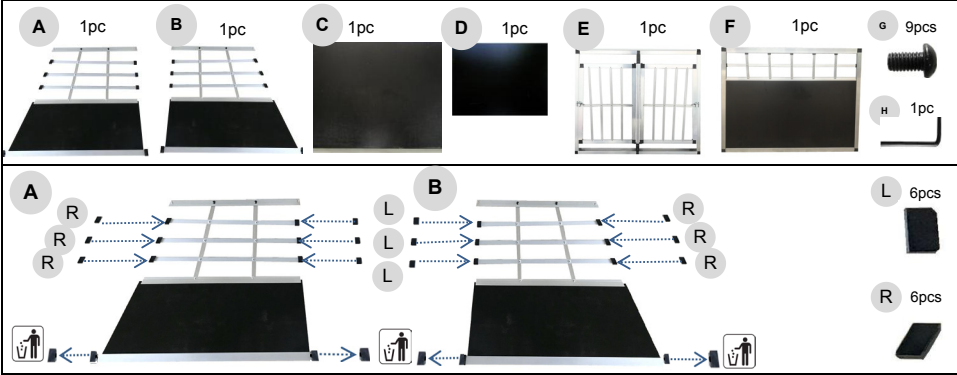

NOTE: Part F will vary slightly in length in a DOUBLE crate, compared to a SINGLE crate.



# USER GUIDE

## ASSEMBLY INSTRUCTIONS

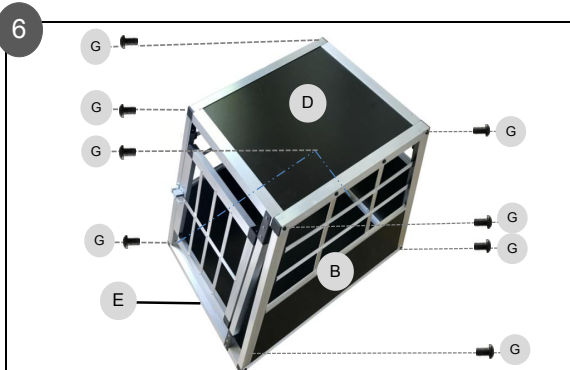
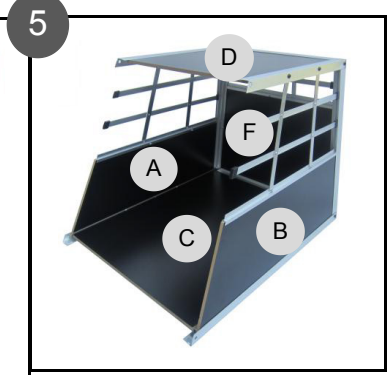
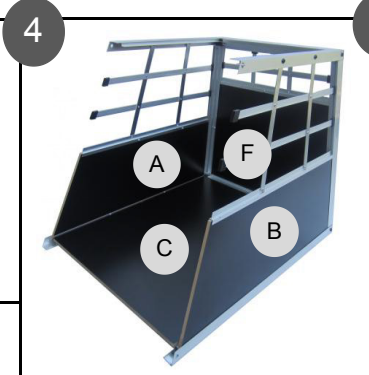
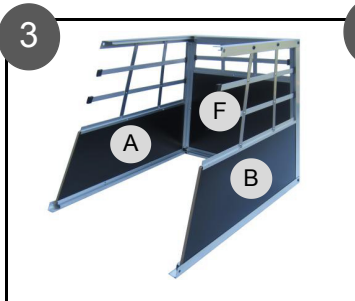
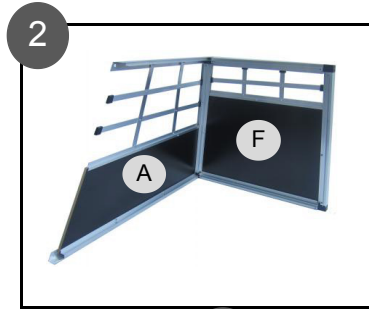
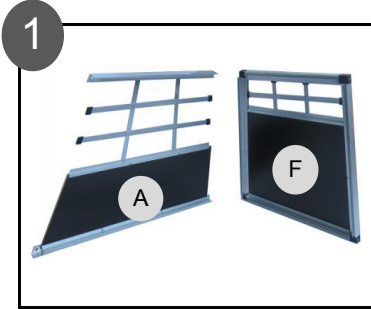

- Put 8 "G" screws into all the holes, then tighten the screws one by one with tool "H".



- Next, place the rubber mat on the MDF flooring of the crate.

- Once you have successfully assembled the crate, allow your dog to get used to the crate in a safe environment (e.g. home/garden). Next, place the crate in the car first and ensure it is secure. Place your dog in the crate which is already in the car and close the crate door.

# SPÉCIFICATIONS

## DESCRIPTION DU PRODUIT

Emmenez vos amis à quatre pattes partout avec vous grâce à notre spacieuse caisse de transport pour animaux de compagnie ! Cette caisse facile à assembler est disponible en différentes tailles et permet de s'adapter parfaitement à votre voiture tout en disposant d'assez d'espace pour votre chien ! La caisse de transport est équipée d'un tapis en caoutchouc permettant à votre animal de rester stable et de ne pas glisser sur le plancher en MDF.

## DÉTAILS DU PRODUIT

**MATIÈRE :** Aluminium et MDF

**28287 (Simple petit format)**

**DIMENSIONS:** 54 (L) x 69 (l) x 50cm (H)

**POIDS:** 8kg

**28288 (Simple Grand format)**

**DIMENSIONS:** 65 (L) x 90 (l) x 69.5cm (H)

**POIDS:** 13.5kg

**28289 (Double petit format)**

**DIMENSIONS:** 89 (L) x 69 (l) x 50cm (H)

**POIDS:** 12kg

**28291 (Double grand format)**

**DIMENSIONS:** 97 (L) x 90 (l) x 69.5cm (H)

**POIDS:** 17kg

## ENTRETIEN FACILE !

La caisse de transport pour animaux de compagnie est facile à nettoyer. Utilisez simplement un chiffon doux. Si la caisse nécessite un nettoyage un peu plus intensif, utilisez de l'eau tiède et un nettoyant doux. N'utilisez pas de produits de nettoyage ou des détergents à base de solvants car ils pourraient endommager la caisse.

La responsabilité de Monster Group UK Limited sera limitée à la valeur commerciale du produit.

# CONSEILS DE SÉCURITÉ

## PRATIQUE DE TRAVAIL SÉCURITAIRE

**Veillez lire les pratiques de travail sécuritaires afin d'éviter toutes blessures ou dommages sur l'article.**

- N'utilisez pas ce produit à d'autres fins que celles pour lesquelles il a été conçu.
- Assurez-vous d'avoir bien lu et compris le manuel d'utilisation ainsi que les conseils de sécurité avant d'utiliser ce produit.
- Assurez-vous que vous disposez de toutes les pièces avant de commencer l'assemblage.
- Assurez-vous que la taille de la caisse pour animaux de compagnie soit adéquate pour votre chien.
- Laissez votre chien s'habituer à la caisse avant de l'installer dans la voiture.
- Placez toujours la caisse en premier dans votre voiture, puis installez l'animal dans la caisse.
- Assurez-vous que votre chien soit à l'aise dans la caisse avant de conduire.
- La caisse n'est pas conçue pour accueillir des animaux de compagnie sur le long terme.

# DÉPANNAGE

## GUIDE DE RÉOLUTION

### QUE FAIRE S'IL MANQUE DES PIÈCES À MA COMMANDE?

S'il semble manquer des pièces à votre commande, contactez notre équipe du service client dans les 7 jours suivant la réception.

**POUR TOUT AUTRE PROBLÈME, VEUILLEZ  
CONTACTER NOTRE ÉQUIPE DU SERVICE CLIENT.**

# MODE D'EMPLOI

## CONTENU – PETITS FORMATS

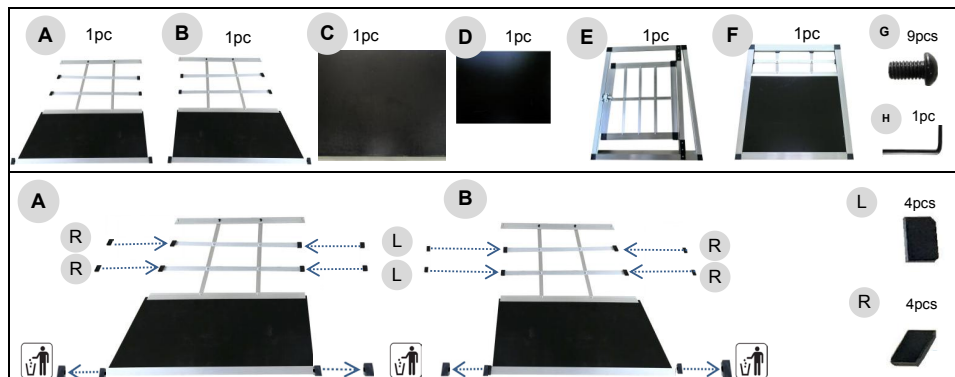

REMARQUE: La longueur de la partie F varie légèrement pour une caisse DOUBLE, par rapport à une caisse SIMPLE.

## CONTENU – GRANDS FORMATS

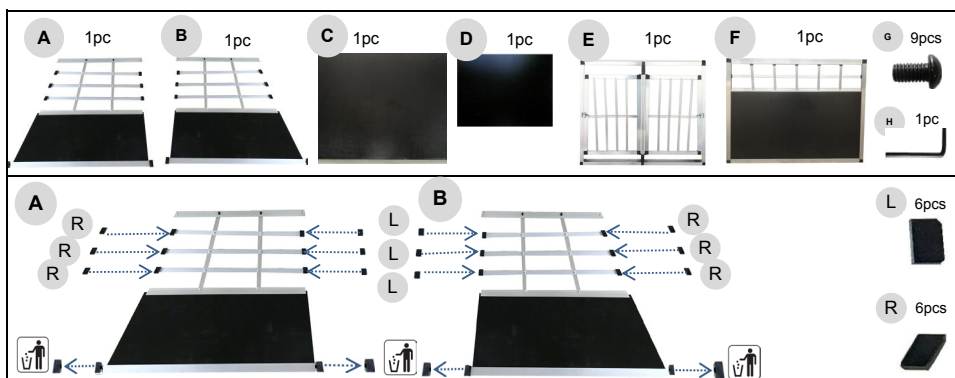

REMARQUE: La longueur de la partie F varie légèrement pour une caisse DOUBLE, par rapport à une caisse SIMPLE.

# MODE D'EMPLOI

## INSTRUCTIONS DE MONTAGE

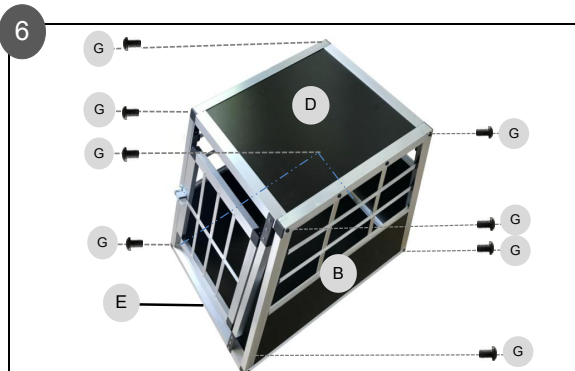
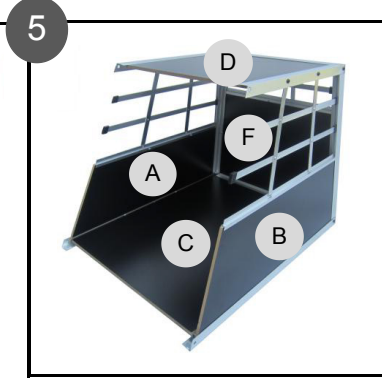
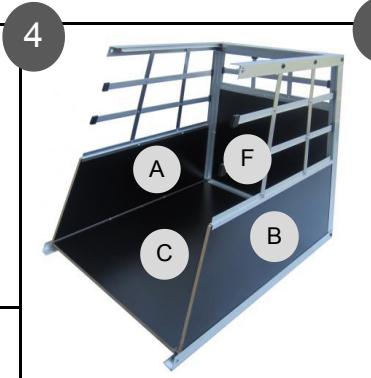
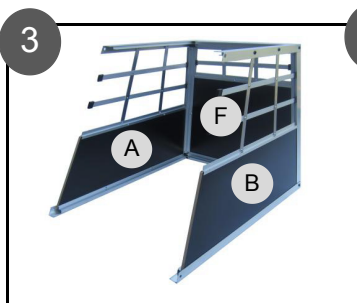
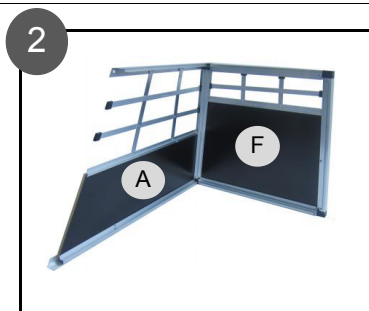
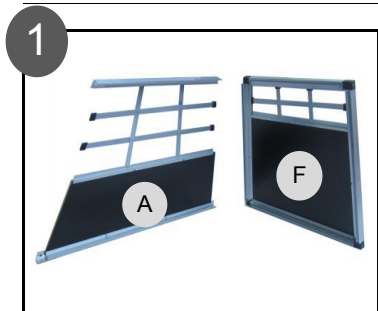

1. Insérez 8 vis «G» dans tous les trous, puis serrez les vis une à une avec l'outil «H».



2. Ensuite, placez le tapis en caoutchouc sur le plancher en MDF de la caisse.

3. Une fois la caisse assemblée, laissez votre chien s'habituer à celle-ci dans un environnement sûr (par ex. maison/jardin). Ensuite, placez la caisse dans votre voiture et assurez-vous qu'elle soit sécurisée. Installez votre chien dans la caisse et fermez la porte.



# SPEZIFIKATIONEN

## PRODUKTBESCHREIBUNG

Nehmen Sie Ihre vierbeinigen Freunde dank unserer Haustier-Autobox überall mit hin! Diese Box ist einfach zusammenzubauen und ist in verschiedenen Größen erhältlich, um sicherzustellen, dass sie perfekt in Ihr Auto passt und Ihr Haustier genügend Platz hat. Die Kisten sind mit einer Gummimatte ausgestattet, damit die Tiere auf dem Boden nicht umherrutschen.

## PRODUKTSPEZIFIKA

**MATERIAL:** Aluminium und MDF

**28287 (klein, einzeln)**

**GRÖSSE:** 54 (L) x 69 (B) x 50cm (H)

**GEWICHT:** 8kg

**28288 (groß, einzeln)**

**GRÖSSE:** 65 (L) x 90 (B) x 69.5cm (H)

**GEWICHT:** 13.5kg

**28289 (kleines, doppelt)**

**GRÖSSE:** 89 (L) x 69 (B) x 50cm (H)

**GEWICHT:** 12kg

**28291 (groß, doppelt)**

**GRÖSSE:** 97 (L) x 90 (B) x 69.5cm (H)

**GEWICHT:** 17kg

## EINFACHE REINIGUNG!

Die Auto-Haustierboxen sind leicht zu reinigen. Verwenden Sie einfach ein weiches Tuch. Wenn die Kiste etwas intensiver gereinigt werden muss, verwenden Sie warmes Wasser und milde Seife. Verwenden Sie keine Reinigungsmittel auf Lösungsmittelbasis, da diese die Kiste beschädigen können.

Die Haftung von Monster Group UK Limited ist auf den Handelswert des Produkts beschränkt.

# SICHERHEITSHINWEIS

## SICHERES ARBEITEN

Bitte lesen Sie die Sicherheitshinweise genau durch, um Verletzungen und Beschädigungen am Produkt zu vermeiden.

- Verwenden Sie dieses Produkt nur für den vorgesehenen Zweck.
- Stellen Sie sicher, dass Sie die Bedienungsanleitung und die Sicherheitshinweise gelesen und vollständig verstanden haben, bevor Sie dieses Produkt verwenden.
- Stellen Sie sicher, dass alle Teile des Produkts vorhanden sind, bevor Sie mit dem Zusammenbau beginnen.
- Stellen Sie sicher, dass die Größe der Haustierbox den Bedürfnissen Ihres Hundes entspricht.
- Ermöglichen Sie Ihrem Hund, sich zuerst an die Box zu gewöhnen, bevor Sie diese ins Auto stellen.
- Stellen Sie zuerst die Box in das Auto und bringen Sie dann den Hund in die Box.
- Stellen Sie sicher, dass sich Ihr Hund in der Kiste wohlfühlt, bevor Sie losfahren.
- Die Kiste ist nicht für die Langzeithaltung von Haustieren geeignet.

# FEHLERBEHEBUNG

## LÖSUNGSGUIDE

### WAS MACHE ICH, WENN BEI MEINER BESTELLUNG TEILE FEHLEN?

Falls bei Ihrer Bestellung ein Teil zu fehlen scheint, wenden Sie sich bitte innerhalb von 7 Tagen nach Erhalt der Ware an unser freundliches und hilfsbereites Kundenservice-Team.

**FÜR ALLE ANDEREN FRAGEN WENDEN SIE SICH BITTE AN  
UNSER KUNDENSERVICE-TEAM.**

# BENUTZERLEITFADEN

## PACKUNGSINHALT - KLEINE GRÖSSEN

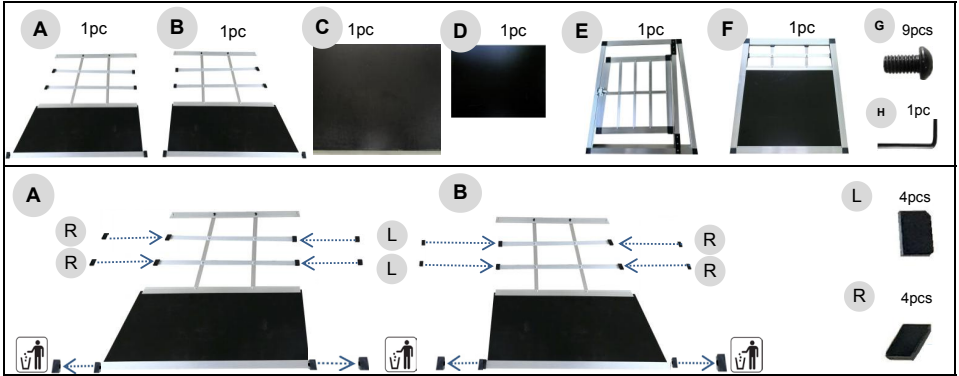

HINWEIS: Teil F ist in einer Doppelbox geringfügig länger als in einer Einzelbox.

## PACKUNGSINHALT - GROSSE GRÖSSEN

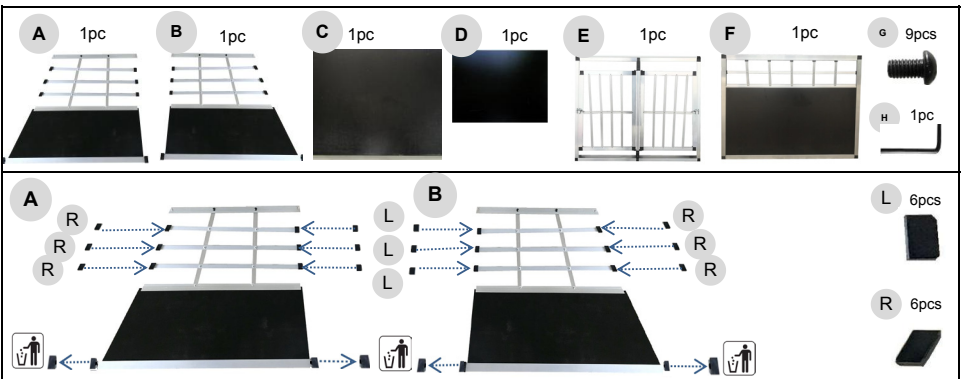

HINWEIS: Teil F ist in einer Doppelbox geringfügig länger als in einer Einzelbox.



# BENUTZERLEITFADEN

## MONTAGEANLEITUNGEN

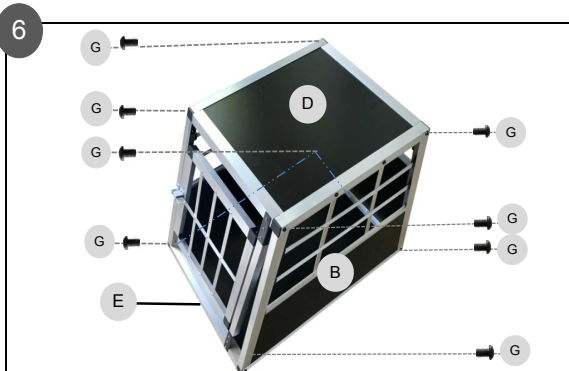
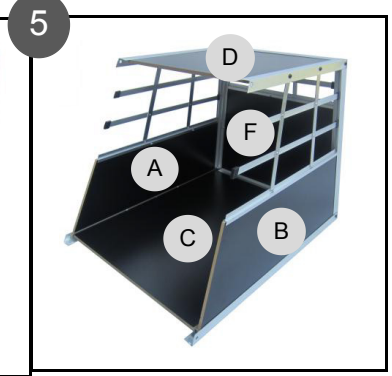
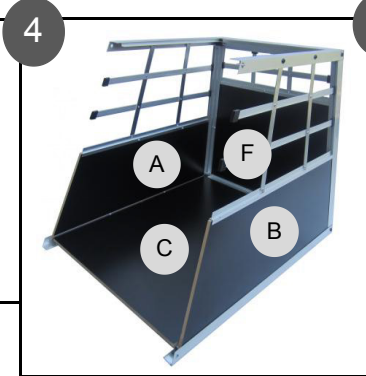
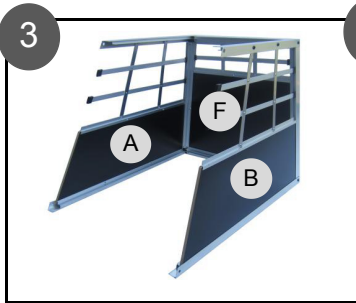
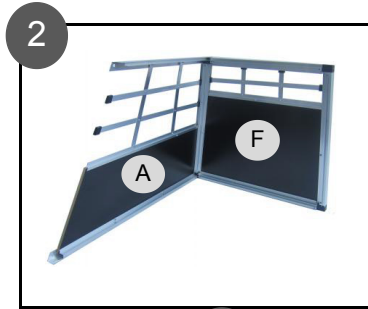
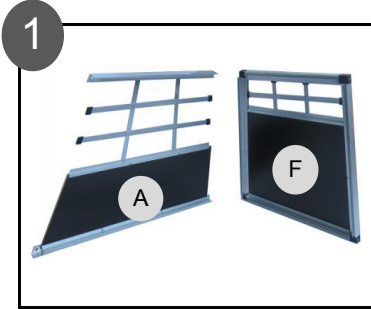

1. Setzen Sie 8 „G“-Schrauben in alle Löcher ein, ziehen Sie dann die Schrauben nacheinander mit dem Werkzeug „H“ fest.



2. Legen Sie als nächstes die Gummimatte auf den MDF-Boden der Box.

3. Wenn Sie die Kiste erfolgreich zusammengebaut haben, lassen Sie Ihren Hund an die Kiste in einer sicheren Umgebung (z.B. Haus / Garten) gewöhnen. Als nächstes stellen Sie bitte die Kiste zuerst in das Auto und stellen Sie sicher, dass sie sicher platziert ist. Bringen Sie Ihren Hund in die Kiste, die sich bereits im Auto befindet, und schließen Sie die Kistentür.



# ESPECIFICACIONES

## DESCRIPCIÓN DEL PRODUCTO

¡Lleva a tus amigos de cuatro patas a cualquier lugar con nuestros espaciosos transportines para mascotas! ¡Estas cajas fáciles de montar vienen en varios tamaños para ajustarse perfectamente a su automóvil y dar el espacio necesario a su perro! Los transportines vienen con una alfombra de goma de cortesía para garantizar que las mascotas no resbalen.

## ESPECIFICACIONES DEL PRODUCTO

<b>MATERIAL:</b>	Aluminio y madera MDF
<b>28287 (Individual pequeño)</b>	
<b>DIMENSIONES:</b>	54 (Largo) x 69 (Ancho) x 50cm (Alto)
<b>PESO:</b>	8kg
<b>28288 (Individual grande)</b>	
<b>DIMENSIONES:</b>	65 (Largo) x 90 (Ancho) x 69.5cm (Alto)
<b>PESO:</b>	13.5kg
<b>28289 (Doble pequeño)</b>	
<b>DIMENSIONES:</b>	89 (Largo) x 69 (Ancho) x 50cm (Alto)
<b>PESO:</b>	12kg
<b>28291 (Doble grande)</b>	
<b>DIMENSIONES:</b>	97 (Largo) x 90 (Ancho) x 69.5cm (Alto)
<b>PESO:</b>	17kg

## FÁCIL DE LIMPIAR!

Los transportines para mascotas para el coche son fáciles de limpiar. ¡Use solo un paño suave! Si se requiere de una limpieza un poco más intensa, use un poco de agua tibia y jabón suave. No utilice productos de limpieza o detergentes, ya que pueden dañar el producto.

La responsabilidad de Monster Group UK Limited estará limitada únicamente al valor comercial del producto.

# CONSEJOS DE SEGURIDAD

## PRÁCTICAS DE TRABAJO SEGURAS

Lea detenidamente estos consejos de seguridad para garantizar la prevención de lesiones, o daños al dispositivo.

- No utilice este producto para otra finalidad que no sea la prevista.
- Asegúrese de haber leído y entendido completamente el manual de instrucciones y los consejos de seguridad antes de usar el producto.
- Asegúrese de tener todas las partes del producto antes de empezar el montaje.
- Asegúrese que el tamaño elegido sea el adecuado para su mascota.
- Deje que su perro se acostumbre al transportin antes de ponerlo en el coche.
- Coloque primero la caja en el automóvil, luego coloque a la mascota dentro.
- Asegúrese que su perro se siente bien dentro del transportín antes de empezar el trayecto.
- La caja no es adecuada para el alojamiento de mascotas durante un período de tiempo largo.

# SOLUCIÓN DE PROBLEMAS

## GUÍA DE RESOLUCIÓN

### ¿QUÉ PUEDO HACER SI LE FALTAN PIEZAS A MI PEDIDO?

Si parece faltar alguna pieza en su pedido, por favor, comuníquese con nuestro amable y servicial Equipo de Atención al Cliente en los 7 días posteriores a la recepción de su pedido.

**PARA CUALQUIER OTRO PROBLEMA, POR FAVOR CONTACTE  
CON NUESTRO EQUIPO DE ATENCIÓN AL CLIENTE**

# GUÍA DEL USUARIO

## CONTENIDO DEL ARTÍCULO – PIEZAS PEQUEÑAS

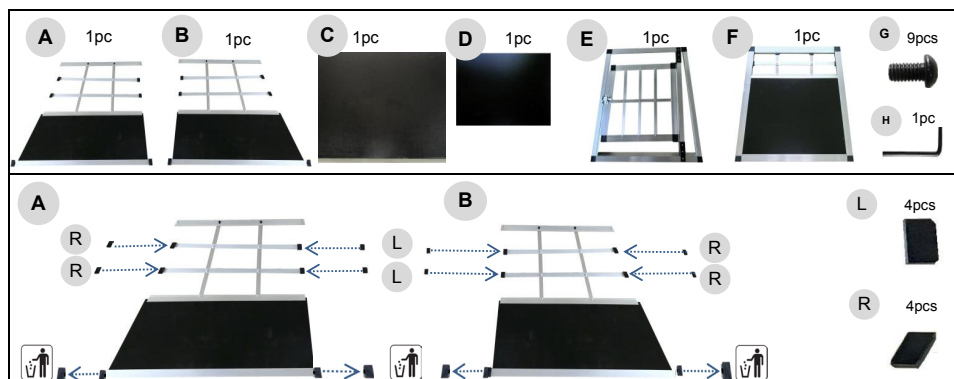

NOTA: La parte F variará ligeramente en longitud en una caja DOBLE, en comparación con una caja INDIVIDUAL.

## CONTENIDO DEL ARTÍCULO – PIEZAS GRANDES

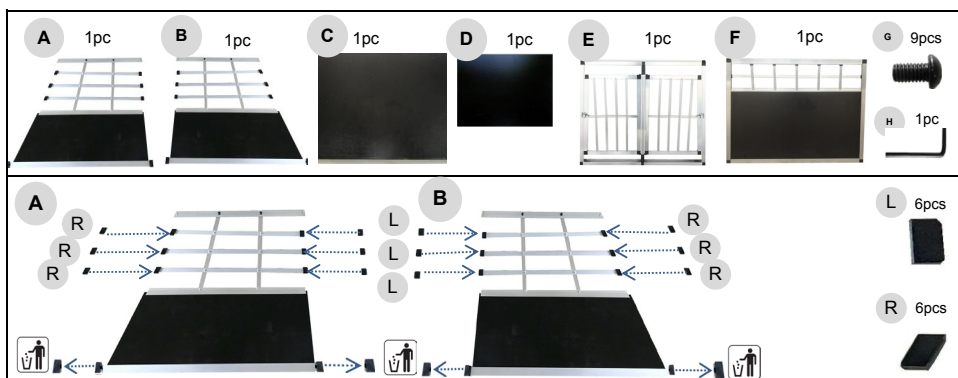

NOTA: La parte F variará ligeramente en longitud en una caja DOBLE, en comparación con una caja INDIVIDUAL.

# GUÍA DEL USUARIO

## INSTRUCCIONES DE ENSAMBLAJE

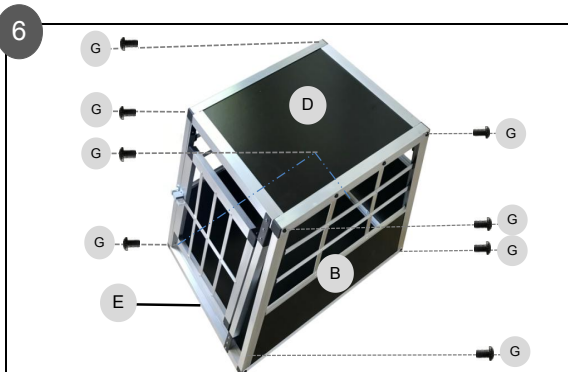
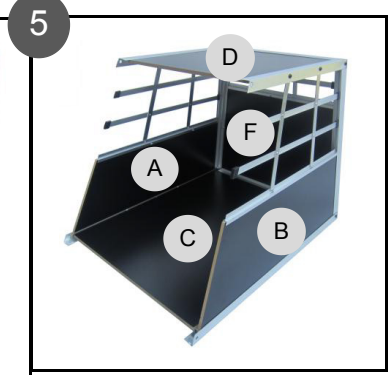
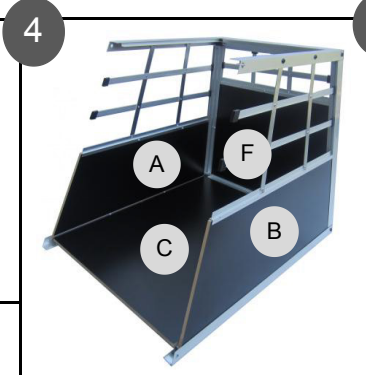
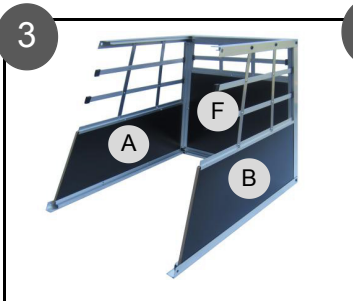
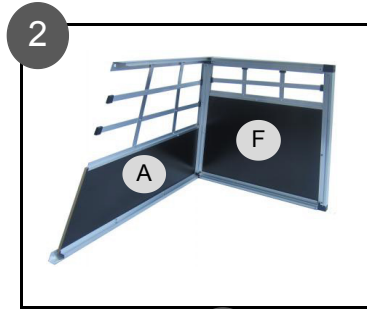
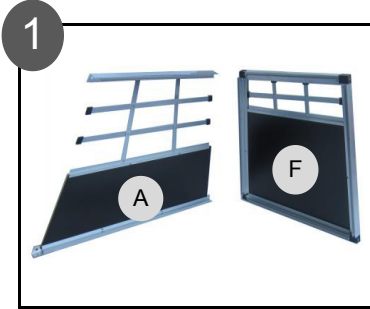

1. Coloque los 8 tornillos "G" en los agujeros, luego apriete los tornillos uno por uno con la herramienta "H".



2. A continuación, coloque la alfombra de goma en el suelo de la caja.

3. Una vez que haya montado con éxito la caja, permita que su perro se acostumbre a ella en un entorno seguro (por ejemplo, hogar / jardín). A continuación, coloque la caja en el coche primero y asegúrese de que esté bien sujeta. Coloque a su perro en el transportín y cierre la puerta.

# SPECIFICHE

## DESCRIZIONE DEL PRODOTTO

Viaggiate sempre assieme ai vostri amici a quattro zampe con le nostre spaziose gabbie per animali da auto! Questi box sono estremamente facili da montare, disponibili in varie misure a seconda delle dimensioni della vostra auto e perfetti per soddisfare le esigenze di spazio del vostro cane! Le gabbie sono dotate di un tappetino di gomma in omaggio per evitare che i vostri animali domestici scivolino sul pavimento in MDF (pannelli in legno).

## SPECIFICHE DEL PRODOTTO

**MATERIALE:** Alluminio e MDF

**28287(Singola piccola)**

**DIMENSIONI:** 54 (L) x 69 (Lu) x 50cm (A)

**PESO:** 8kg

**28288 (Singola grande)**

**DIMENSIONI:** 65 (L) x 90 (Lu) x 69.5cm (A)

**PESO:** 13.5kg

**28289 (Doppia piccola)**

**DIMENSIONI:** 89 (L) x 69 (Lu) x 50cm (A)

**PESO:** 12kg

**28291 (Doppia grande)**

**DIMENSIONI:** 97 (L) x 90 (Lu) x 69.5cm (A)

**PESO:** 17kg

## FACILE DA PULIRE!

I nostri Box Cani per Auto sono facilissimi da pulire. Basta solo utilizzare un panno morbido! Se la gabbia richiedesse una pulizia più decisa, adoperate dell'acqua calda unita a sapone delicato. Non utilizzate prodotti aggressivi a base di solventi o detergenti perché potrebbero danneggiare la gabbia.

La responsabilità di Monster Group UK Limited sarà limitata al solo valore commerciale del prodotto.

# CONSIGLI PER LA SICUREZZA

## PRATICHE DI LAVORO SICURO

Si prega di leggere le seguenti istruzioni per prevenire infortuni o danni agli oggetti.

- Non utilizzare questo prodotto per scopi diversi da quelli previsti.
- Verificare di aver letto e compreso appieno il manuale di istruzioni e i consigli sulla sicurezza prima di utilizzare il prodotto.
- Assicuratevi di disporre di tutti i pezzi prima di iniziare il processo di montaggio.
- Verificate sempre che le dimensioni del box siano adeguate alle esigenze del vostro cane.
- Lasciate al vostro cane il tempo di abituarsi alla gabbia prima di montarla in macchina.
- Posizionare sempre prima il box nell'auto, e poi l'animale nella gabbia.
- Assicuratevi sempre che il vostro cane sia a suo perfetto agio nella gabbia prima di iniziare a guidare.
- Il box non è adatto come alloggio a lungo termine degli animali domestici.

# RISOLUZIONE DEI PROBLEMI

## GUIDA ALLA RISOLUZIONE DEI PROBLEMI

### COSA DEVO FARE SE NEL MIO ORDINE CI SONO DELLE PARTI MANCANTI?

Se sembra che all'interno del tuo ordine manchino delle parti, contatta il nostro gentile e disponibile team di assistenza clienti entro 7 giorni dalla ricezione del tuo ordine.

**PER QUALUNQUE ALTRO PROBLEMA, CONTATTA IL NOSTRO TEAM DI ASSISTENZA CLIENTI.**

# GUIDA UTENTE

## PEZZI INCLUSI – GABBIE NORMALI

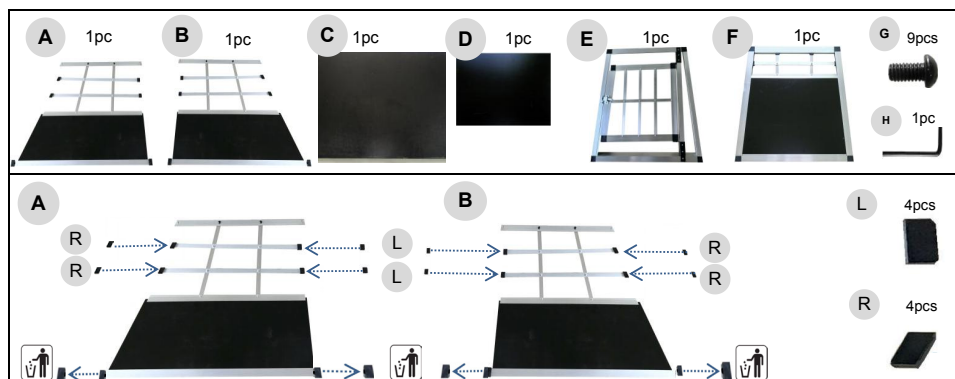

NOTA: la lunghezza della parte F varierà leggermente in una gabbia DOPPIA rispetto alla SINGOLA.

## PEZZI INCLUSI – GABBIE GRANDI

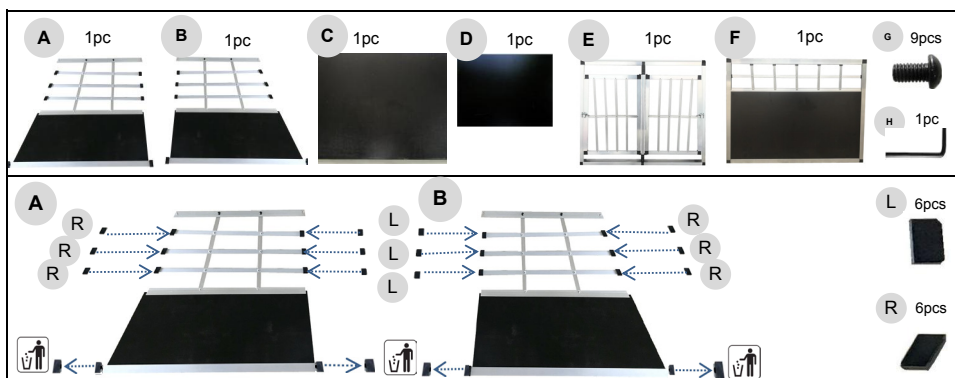

NOTA: la lunghezza della parte F varierà leggermente in una gabbia DOPPIA rispetto alla SINGOLA.



# GUIDA UTENTE

## ISTRUZIONI PER IL MONTAGGIO

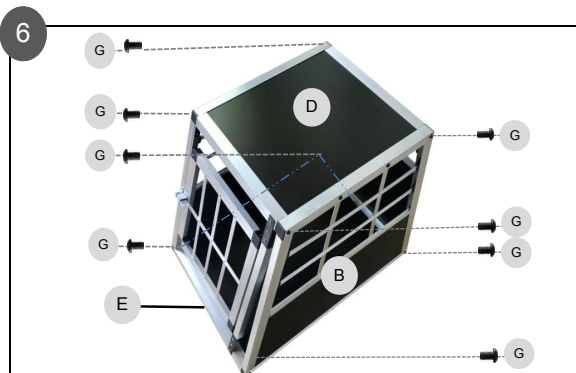
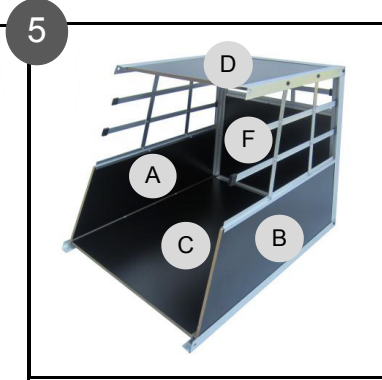
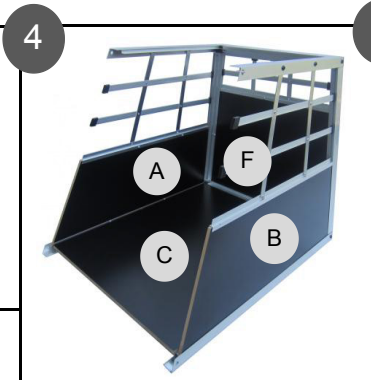
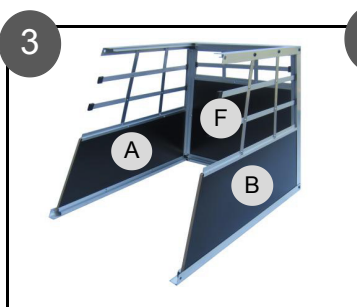
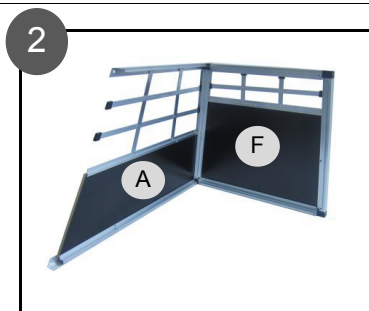
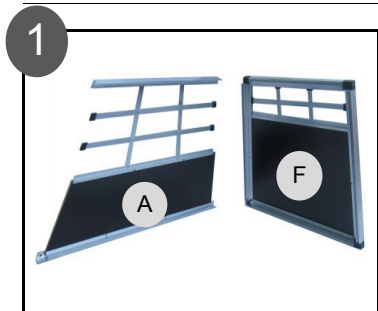

1. Inserire 8 viti "G" nei rispettivi fori, e poi stringerle una per una con l'attrezzo "H".



2. In seguito, mettere il tappetino di gomma sul pavimento in MDF della gabbia.

3. Una volta montato con successo il box, lasciare che il cane si abitui alla gabbia in un ambiente tranquillo (per esempio in casa/giardino). Una volta ambientato, mettere il box in auto e assicurarsi che sia perfettamente stabile. Solo a quel punto potrete far entrare il vostro cane nella gabbia e chiudere la porta del box.

# OMSCHRIJVING

## PRODUCT OMSCHRIJVING

Neem uw trouwe viervoeters overal mee naartoe met onze ruime hondenbenches voor in de auto! Deze eenvoudig te monteren benches zijn verkrijgbaar in verschillende maten, zodat ze perfect in uw auto passen en passen bij de ruimte die uw hond nodig heeft! De kratten worden geleverd met een gratis rubberen mat om ervoor te zorgen dat je huisdieren niet over de vloer glijden.

## PRODUCTSPECIFICATIES

**MATERIAAL:** Aluminium en MDF

### 28287 (Small Enkel)

**AFMETINGEN:** 54 (L) x 69 (B) x 50cm (H)

**GEWICHT:** 8kg

### 28288 (Large Enkel)

**AFMETINGEN:** 65 (L) x 90 (B) x 69.5cm (H)

**GEWICHT:** 13.5kg

### 28289 (Small Dubbel)

**AFMETINGEN:** 89 (L) x 69 (B) x 50cm (H)

**GEWICHT:** 12kg

### 28291 (Large Dubbel)

**AFMETINGEN:** 97 (L) x 90 (B) x 69.5cm (H)

**GEWICHT:** 17kg

## MAKKELIJK SCHOON TE MAKEN!

De Hondenbenches zijn gemakkelijk schoon te maken met een zachte doek! Als de bench een grote schoonmaak nodig heeft, gebruik dan wat warm water en milde zeep. Gebruik geen schoonmaakproducten of detergents op basis van oplosmiddelen, aangezien deze de bench kunnen beschadigen.

De aansprakelijkheid van Monster Group UK Limited is beperkt tot de commerciële waarde van het product.

# VEILIGHEIDSADVIJES

## VEILIG GEBRUIK

Lees de Veilig Werken door om letsel of schade aan het product te voorkomen.

- Gebruik dit product niet voor iets anders dan waarvoor het bedoeld is.
- Zorg ervoor dat u de instructiehandleiding en het veiligheidsadvies heeft gelezen en volledig heeft begrepen voordat u dit product gebruikt.
- Zorg ervoor dat u alle onderdelen van het product heeft, voordat u met de montage begint.
- Zorg ervoor dat de maat van de bench geschikt is voor de behoeften van uw hond.
- Laat uw hond eerst aan de bench wennen voordat u de bench in de auto plaatst.
- Plaats de bench altijd eerst in de auto en daarna het huisdier in de bench.
- Zorg ervoor dat uw hond gewend is aan de bench voordat u gaat rijden.
- De bench is niet geschikt voor het langdurig huisvesten van huisdieren.

# PROBLEEM OPLOSSEN

## OPLOSSINGEN

### WAT MOET IK DOEN ALS ER ONDERDELEN VAN MIJN BESTELLING ONTBREKEN?

Neem wanneer een onderdeel van je bestelling ontbreekt binnen 7 dagen na ontvangst contact op met onze vriendelijke en behulpzame klantenservice.

**NEEM VOOR ALLE ANDERE KWESTIES CONTACT  
MET ONZE KLANTENSERVICE OP.**

# HANDLEIDING

## INHOUD-KLEINE MAAT

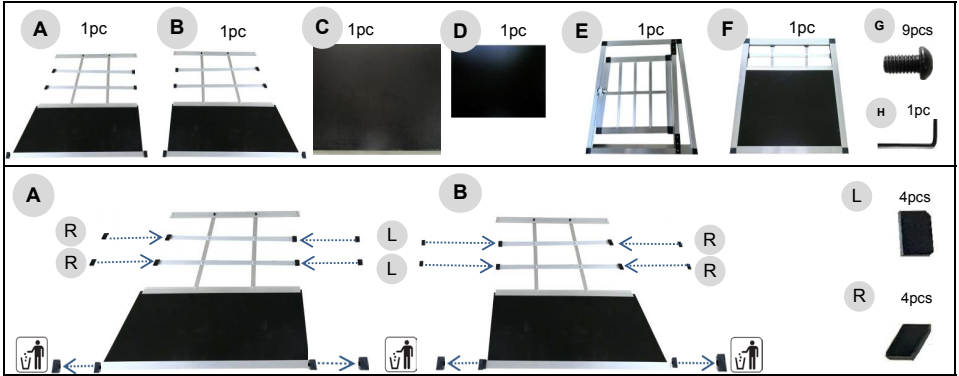

Let op: Deel F varieert enigszins in lengte in een DUBBELE bench vergeleken met een ENKELE bench.

## INHOUD-GROTE MAAT

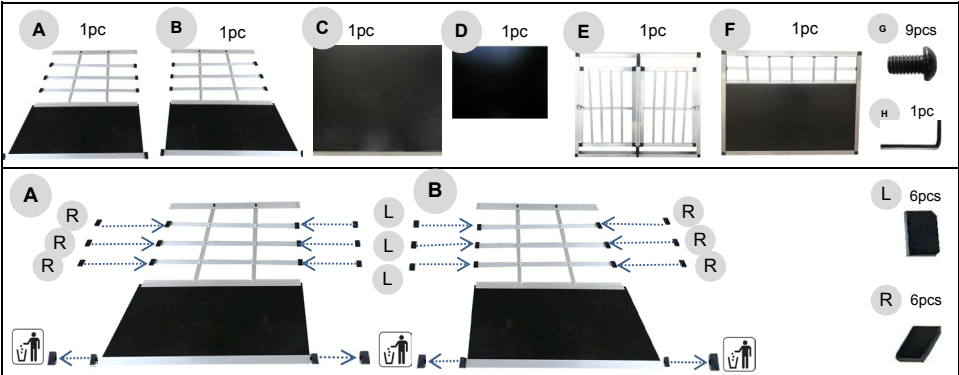

Let op: Deel F varieert enigszins in lengte in een DUBBELE bench vergeleken met een ENKELE bench.

# HANDLEIDING

## MONTAGE-INSTRUCTIES

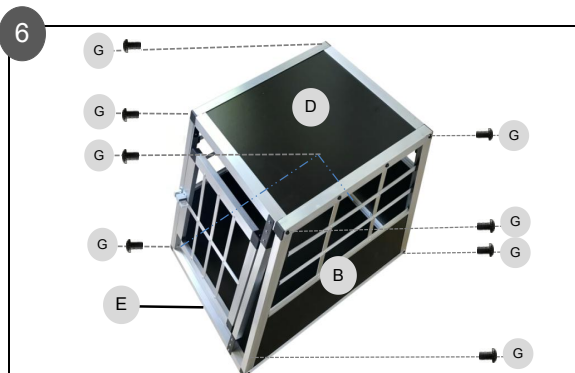
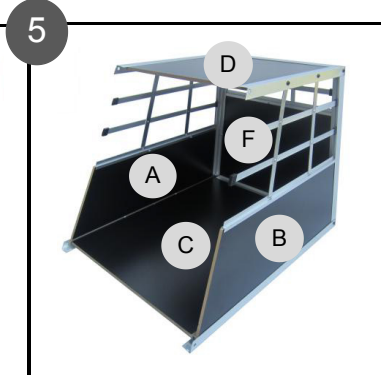
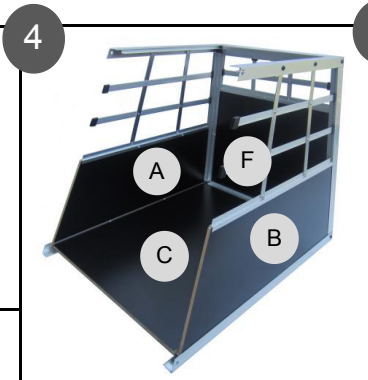
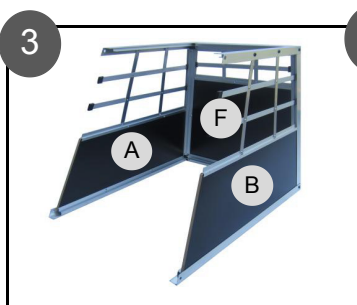
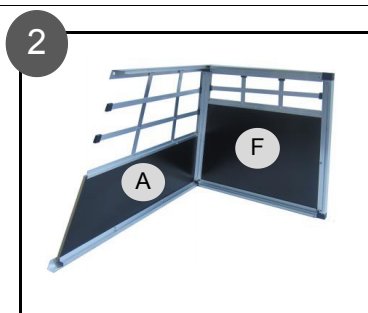
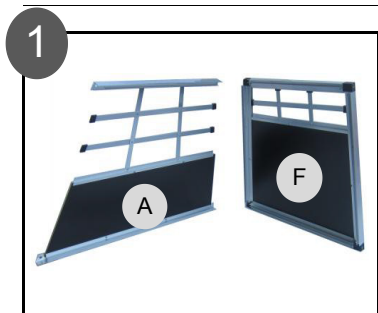

1. Plaats 8 "G" -schroeven in alle gaten en draai vervolgens de schroeven een voor een vast met gereedschap "H".



2. Plaats vervolgens de rubberen mat op de MDF-vloer van de kist.

3. Nadat u de bench met succes hebt gemonteerd, moet u uw hond laten wennen aan de Bench in een veilige omgeving (bijv. huis / tuin). Plaats vervolgens eerst de kist in de auto en zorg ervoor dat deze goed vastzit. Plaats je hond in de bench die al in de auto staat en sluit de benchdeur.



# SPECIFIKATION

## PRODUKTBeskrivning

Ta med din fyrfotade vän vartsomhelst med vår rymliga Hundbur! Dessa är lätta att montera och kommer i olika storlekar så att du kan hitta en som passar din bil och din hund får utrymmet den behöver! Till alla burarna medföljer en kostnadsfri gummimatta för att se till att dina djur inte halkar på MDF-underlaget.

## PRODUKTSPECIFIKATIONER

**MATERIAL:** Aluminium och MDF

### 28287 (Liten Enkel)

**DIMENSIONER:** 54 (L) x 69 (B) x 50cm (H)

**VIKT:** 8kg

### 28288 (Stor Enkel)

**DIMENSIONER:** 65 (L) x 90 (B) x 69.5cm (H)

**VIKT:** 13.5kg

### 28289 (Liten Dubbel)

**DIMENSIONER:** 89 (L) x 69 (B) x 50cm (H)

**VIKT:** 12kg

### 28291 (Stor Dubbel)

**DIMENSIONER:** 97 (L) x 90 (B) x 69.5cm (H)

**VIKT:** 17kg

## ENKEL RENGÖRING!

Hundburen är enkel att rengöra. Allt som behövs är en mjuk trasa! Om buren behöver en djupare rengöring kan du använda varmt vatten och mild såpa. Använd inga lösningsbara rengöringsmedel då dessa kan skada buren.

Monster Group UK Limiteds ansvar begränsas endast till produktens kommersiella värde.

# SÄKERHETSÅD

## SÄKER ARBETSÖVNING

Vänligen läs igenom Säkra Arbetsmetoder för att säkerställa förebyggandet av personskador eller skador på produkten.

- Använd inte den här produkten till något annat än dess avsedda ändamål.
- Säkerställ att du har läst och fullt förstått bruksanvisningen och säkerhetsanvisningarna innan du använder produkten.
- Säkerställ att du har alla delar till produkten innan du monterar ihop den.
- Säkerställ att hundburen är i lämplig storlek för din hund.
- Vänligen låt din hund vänja sig vid buren först innan du använder buren i bilen.
- Placera alltid buren i bilen först, innan du sätter in hunden i buren.
- Säkerställ att din hund är bekväm i buren innan du börjar köra.
- Buren är inte gjord för att hålla djur instängda under en lång period.

# FELSÖKNING

## LÖSNINGSGUIDE

### VAD GÖR JAG OM DET SAKNAS DELAR FRÅN MIN BESTÄLLNING?

Om det verkar som om någon del saknas i din beställning, kontakta vårt vänliga och hjälpsamma kundsupportteam inom 7 dagar efter mottagandet.

**FÖR ALLA ANDRA FRÅGOR, VÄNLIGEN KONTAKTA VÅRT KUNDSUPPORTTEAM.**

# ANVÄNDARGUIDE

## PRODUKT INNEHÅLL – LITEN STORLEK

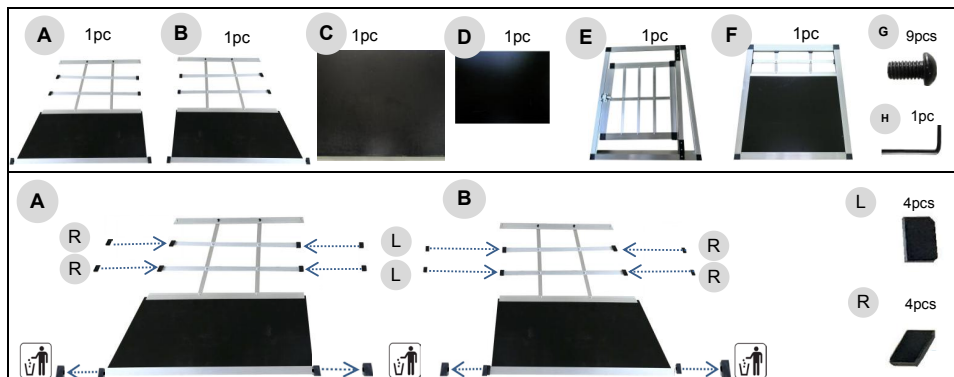

NOTERA: Del F varierar något i längd på en DUBBEL bur, jämfört med en ENKEL bur.

## PRODUKT INNEHÅLL- STOR STORLEK

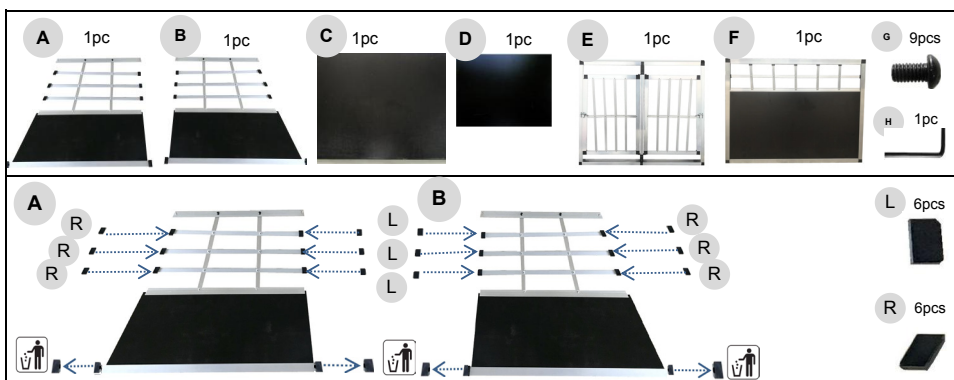

NOTERA: Del F varierar något i längd på en DUBBEL bur, jämfört med en ENKEL bur.



# ANVÄNDARGUIDE

## MONTERINGS INSTRUKTIONER

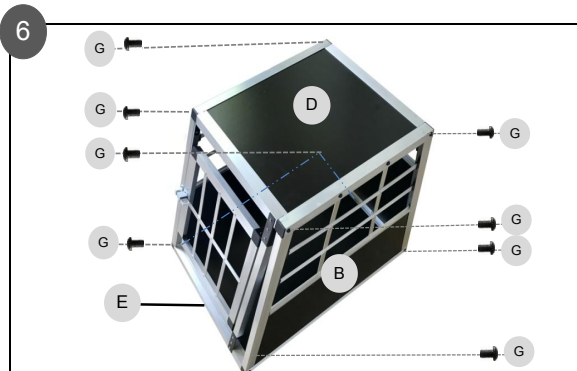
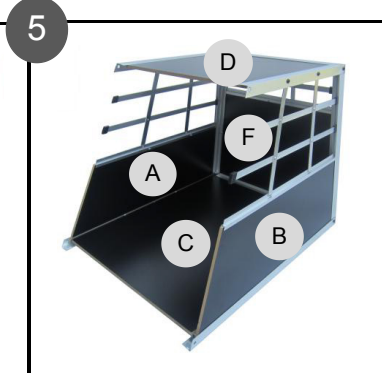
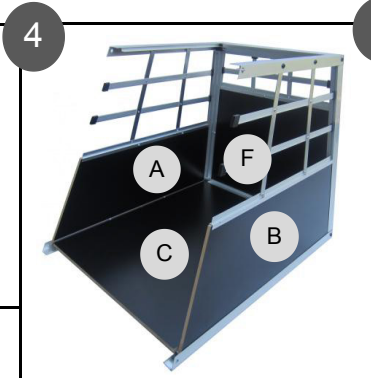
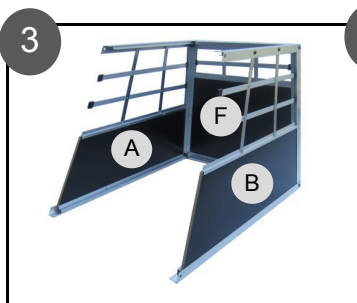
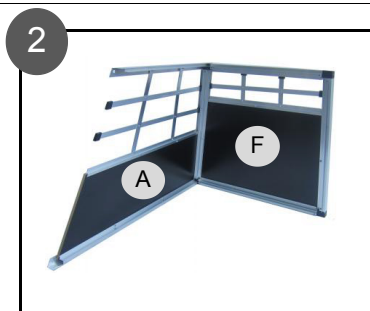
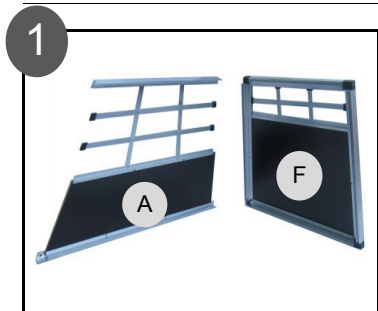

1. Placera 8 "G"-skruvar i alla hål, dra sedan åt skruvarna en i taget med verket "H".



2. Nästa steg, placera gummimattan på MDF-golvet i buren.

3. När du väl har monterat ihop buren, låt din hund vänja sig med buren i trygg miljö (ex. hemma eller i trädgården) Nästa steg, placera buren i bilen och säkerställ att den sitter säkert. Sätt in hunden i buren som redan är placerad i bilen och stäng dörren till buren.

Monster Group (UK) is one of the UK's fastest growing online retailers. We supply a diverse range of products which offer exceptional value for money. We strive to provide the best possible customer experience with free UK delivery across all our products and a Monster Guarantee for 100% satisfaction.

For information regarding this device or other products from our Monster divisions please contact Sales.

#### SALES

TEL: 01347 878 888

EMAIL: hello@monstershop.co.uk

For queries about this device, warranty, returns or reporting faults please contact Support.

#### SUPPORT

TEL: 01347 878 887

EMAIL: help@monstershop.co.uk

Pour plus d'informations concernant cet appareil ou d'autres produits de nos divisions de Monster veuillez utiliser les détails suivants ci-dessous.

#### DÉPARTEMENT COMMERCIAL

TEL: 01347 878 888

EMAIL: bonjour@monstershop.eu

Pour les interrogations concernant cet appareil, la garantie, les retours ou les défauts de déclaration veuillez utiliser les détails suivants ci-dessous.

#### DÉPARTEMENT DE SOUTIEN

TEL: 01347 878 887

EMAIL: help@monstershop.co.uk

Para información sobre este dispositivo u otros productos de nuestras divisiones de Monster por favor use los siguientes detalles.

#### DEPARTAMENTO DE VENTAS

TEL: 01347 878 888

EMAIL: hola@monstershop.eu

Para consultas sobre este dispositivo, la garantía, devoluciones o denuncias de fallos por favor use los siguientes detalles.

#### DEPARTAMENTO DE SOPORTE

TEL: 01347 878 887

EMAIL: help@monstershop.co.uk

Für Informationen bezüglich dieses Geräts oder anderer Produkte aus unserer Monster-Abteilung, benutzen sie die folgenden unten aufgeführten Angaben.

#### VERKAUFABTEILUNG

TEL: 01347 878 888

EMAIL: hallo@monstershop.eu

Für Fragen über dieses Gerät, die Garantie, Rückgaben oder bei Störungen, benutzen sie die folgenden unten aufgeführten Angaben.

#### SUPPORT-ABTEILUNG

TEL: 01347 878 887

EMAIL: help@monstershop.co.uk

Per informazioni riguardanti questo dispositivo o altri prodotti dalle categorie Monster utilizzare i dettagli sotto riportati.

#### DIPARTIMENTO VENDITE

TEL: 01347 878 888

EMAIL: ciao@monstershop.eu

Per domande riguardo dispositivo, garanzia, reso o per riferire di guasti, utilizzare i dettagli sotto riportati.

#### DIPARTIMENTO SUPPORTO

TEL: 01347 878 887

EMAIL: help@monstershop.co.uk

Monster House, Alan Farnaby Way,  
Sheriff Hutton Industrial Estate,  
Sheriff Hutton, York, YO60 6PG  
[www.monstershop.co.uk](http://www.monstershop.co.uk)



 Try **Monster**. Buy **Monster**. Be **Monster**. 