



20L Maxblast Wet & Dry Vacuum Carpet Washer

28557

INSTRUCTION MANUAL

www.monstershop.co.uk



SPECIFICATION

PRODUCT DESCRIPTION

Our Monster 20L Wet & Dry Vacuum is a brilliantly multifunctional vacuum that will suit your cleaning needs! The vacuum can be used for carpets, wet or dry surfaces and the handle hose attachment will help blow away any stray leaves from your garden.

PRODUCT SPECIFICS

DIMENSIONS:	37 (L) x 37 (W) x 51cm (H)
WEIGHT:	7.9kg
POWER:	1200W
VOLTAGE:	220-240V~, 50/60Hz
FILTER:	HEPA (Dry) and Sponge (Wet)
DRUM CAPACITY:	20L

ITEM CONTENTS

- 1 x Vacuum cleaner
- 1 x Soap bucket and connecting pipe
- 1 x Remote handle hose
- 1 x Aluminium extension tube
- 1 x HEPA filter
- 1 x Sponge filter
- 1 x Water spray carpet brush
- 1 x Wet / Dry floor nozzle
- 1 x Spray sofa brush
- 1 x Crevice tool
- 1 x Sofa brush

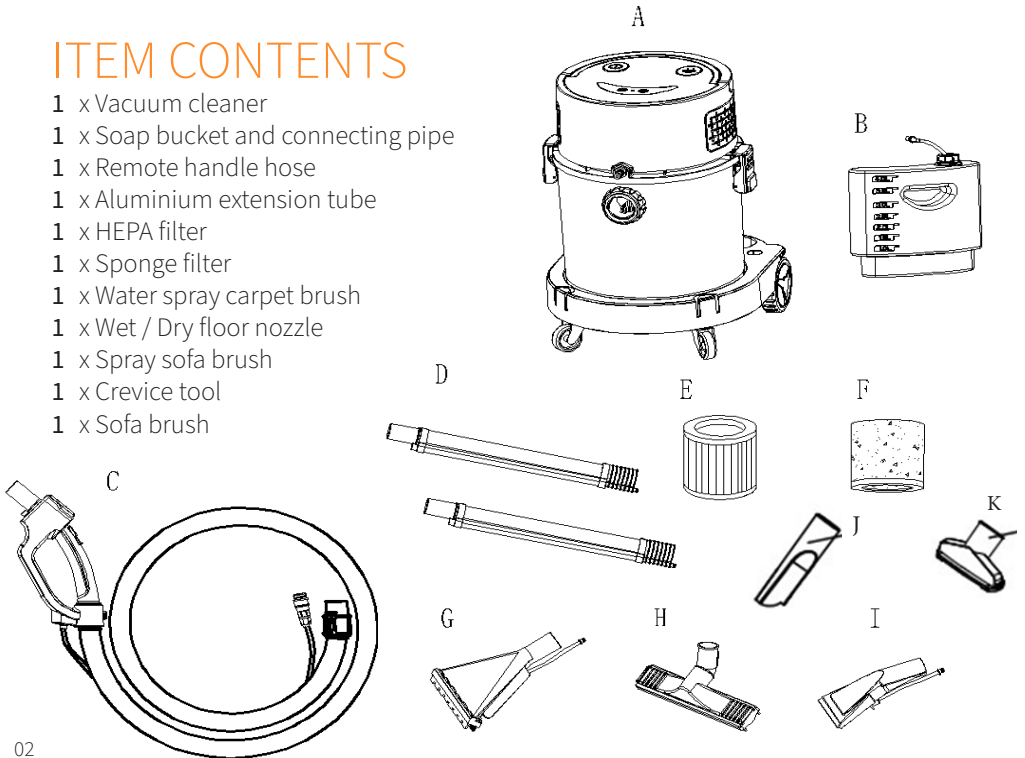

SPECIFICATION

PRODUCT FEATURES

- | | |
|--------------------------------|---------------------|
| A. Dust removal mode button | I. Caster wheel |
| B. Cleaning mode button | J. Switch button |
| C. Top cover | K. Handle |
| D. Water pump outlet connector | L. Air outlet |
| E. Suction | M. Power cord |
| F. Barrel Lock | N. Water pump inlet |
| G. Barrel | O. Soap bucket |
| H. Pedestal | P. Big wheel |

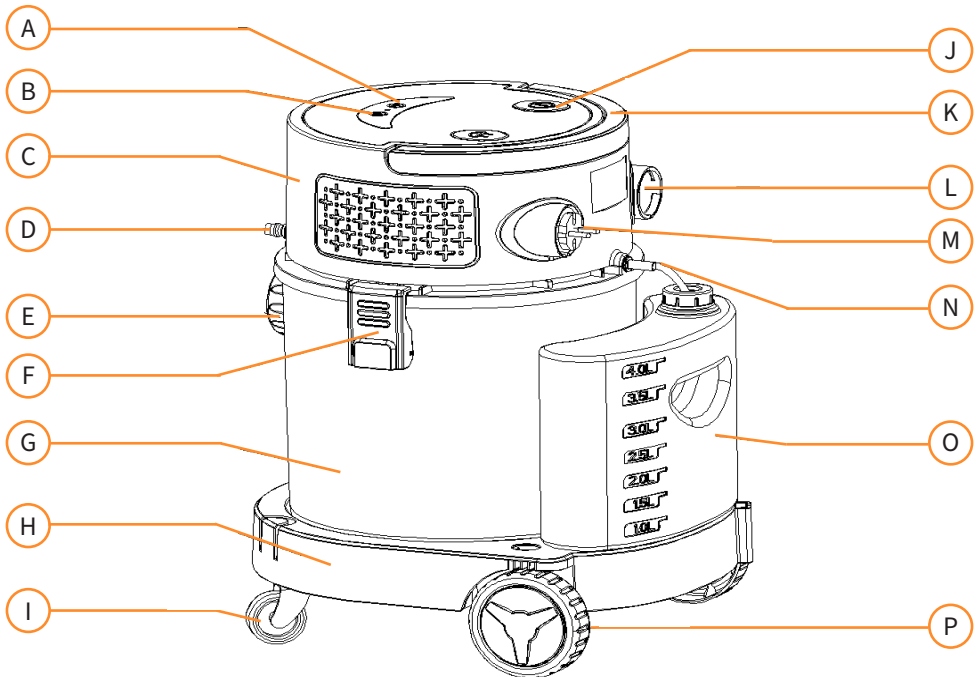

Monster Group UK Limited's liability will be limited to the commercial value of the product only.

SAFETY ADVICE

SAFE WORKING PRACTICE

Please read through the Safe Working Practice to ensure prevention of injury or damage to the device.

- Do not use this product for anything other than its intended purposes.
- Ensure you have read and fully understood the instruction manual and safety advice before using this product.
- Do not use the machine if the power cord is frayed or damaged.
- Ensure the power plug is removed from the power supply when the vacuum is not in use, when cleaning the vacuum and when repairing the vacuum. This will prevent damage to the appliance and risk of injury.
- This appliance can be dangerous if the power cord or wires come into contact with water.
- Clean this vacuum according to the maintenance instructions to keep it in good operating shape.
- Do not overwork the machine.
- If damaged, do not operate the machine.
- Do not pour water on the electrical housing or near the vents.
- Do not jam the air inlet mouth.
- Do not operate near combustible and explosive areas/items.
- Do not vacuum combustible, explosive or sharp items.
- Do not turn the machine upside down.
- Ensure no water comes in contact with the electrical parts of the vacuum.
- Do not overbend the hose or overextend it as this will cause damage to the hose.

SAFETY ADVICE

SAFE WORKING PRACTICE

- Do not use the appliance in damp conditions.
- Always check whether the float is in its place.
- If you notice liquid leaking from the vacuum, immediately turn it off and unplug the plug.
- Do not allow children to operate the vacuum.
- Do not use a cleaning agent or detergent containing solvent.
- Do not store the vacuum in areas of high temperatures, such as directly next to hot stoves, etc.
- Only relevant professionals can carry out repairs on electrical equipment. Do not attempt to repair this product unless professionally capable to do so.
- Do not point the air outlet directly towards people or animals when using this product.
- Check that the electrical voltage is correct before use.
- Do not put filters in the dishwasher, washing machine, dryer, oven, microwave or open flame.
- If there appears to be any part missing from your order, contact our friendly and helpful Customer Support Team within 7 days of receipt.
- Keep the vacuum tube and power cord out of the reach of children as this can cause strangulation.

USER GUIDE

ASSEMBLY INSTRUCTIONS

1. Do not connect this product to the electrical supply before finishing the assembly. Ensure the power cord is disconnected from the socket.
2. Start by loosening the clips on each side of the vacuum body.
3. Grab the top cover by the handle and pull it up.

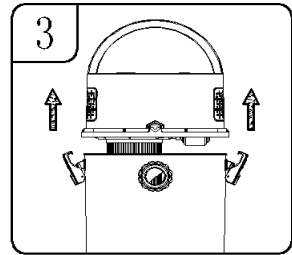
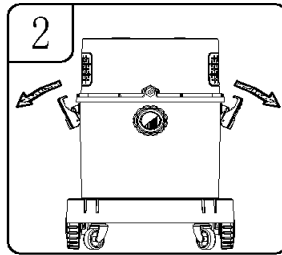
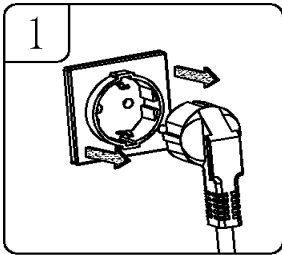

4. This will reveal all the accessories inside the dust container. Please take them out.
5. Ensure the filter is in place before placing the top cover back on and locking the clips on each side of the vacuum body.

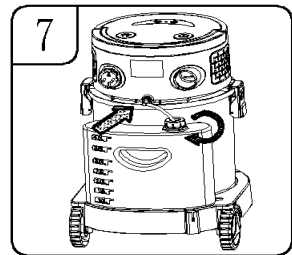
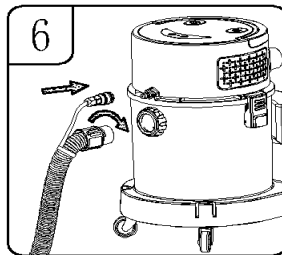
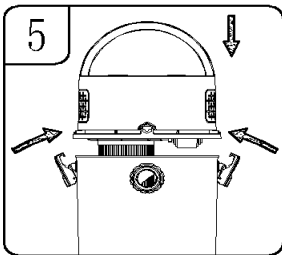
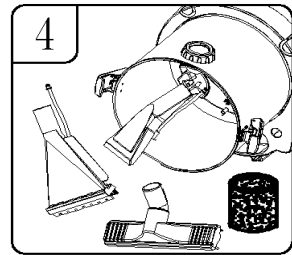

6. Align the hose end with the suction port and insert both the small tube on top of the port, as well as the hose into the suction port. Tighten the hose towards the right.
7. Tighten the lid of the soap bucket towards the right, while inserting the water inlet joint through the water pump inlet.

USER GUIDE

ASSEMBLY INSTRUCTIONS

8. Insert the water spray aluminium tube connector into the handle. Next, insert the water inlet pipe into the water inlet of the handle.
9. Connect the two aluminium tubes as shown below.
10. Connect the brush you need to the aluminium tube as shown. If you are using the water spray carpet brush, you have to insert the water outlet pipe into the designated space on the aluminium tube.

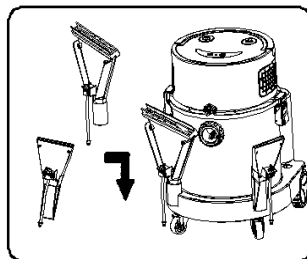
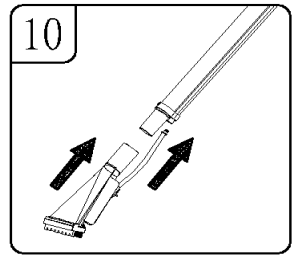
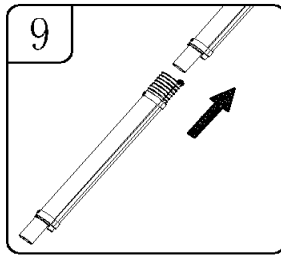
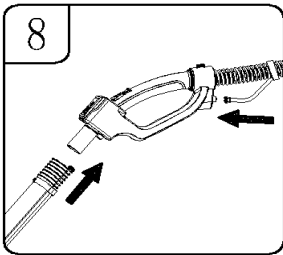

Storage Crevice Nozzle and Multi Brush

- Insert the spray sofa brush into the wheel seat
- Insert the water spray carpet brush into the wheel seat

USER GUIDE

REMOTE HANDLE

BATTERY INSTALLATION

1. To take off the battery cover, please use a screwdriver to push on the spot underneath the cover, shown in Fig. 1.
2. Take out the battery that is already in the battery box.
3. Replace it with a new 23A 12V alkaline battery.
4. Place the battery cover back on by sliding the cover back into place. Press the front end down firmly.

WARNING: Only 23A 12V alkaline batteries are compatible with this handle. Do not use any other batteries to avoid damaging the handle.

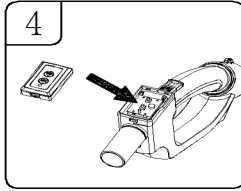
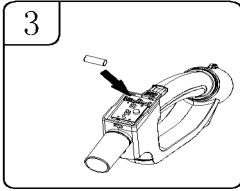
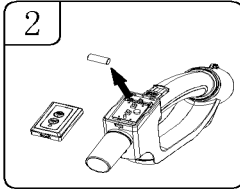
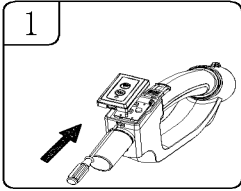

REMOTE HANDLE PAIRING

1. Ensure the vacuum is plugged into a power supply outlet.
2. Press the switch as shown in Fig. 2. The indicator light on the panel will come on.
3. Next, press the suction mode and cleaning mode buttons at the same time. This will turn the indicator light off.
4. Press one of the buttons on the remote handle depending on your needs: “cleaning mode” or “vacuum mode”. The indicator light on the panel will flash once, and the light will continue to be on after. The pairing is now complete.

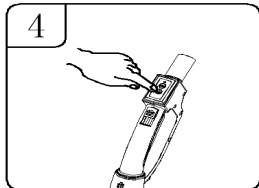
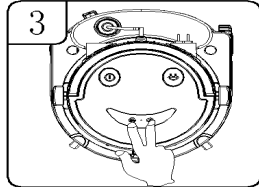
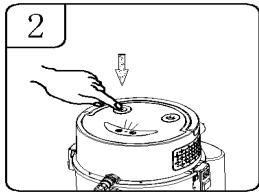

Note: If the remote handle is not paired with the vacuum after this process, the process will need to be repeated.

USER GUIDE

LEAF BLOWER

1. Ensure the power cord is unplugged from the socket.
2. Unscrew the inserted hose from the suction port.
3. Insert the hose into the air outlet at the back of the head and tighten it.
4. Plug in the power cord.
5. Press the start switch.
6. Press the vacuum mode on either the vacuum panel or on the remote handle.
7. Point the blower towards the leaves that you wish to blow away.

WARNING: Always wear safety goggles when using the blower. Keep bystanders clear from the blowing debris. Do not point towards pets, children or other adults. Wear a dust mask if necessary.

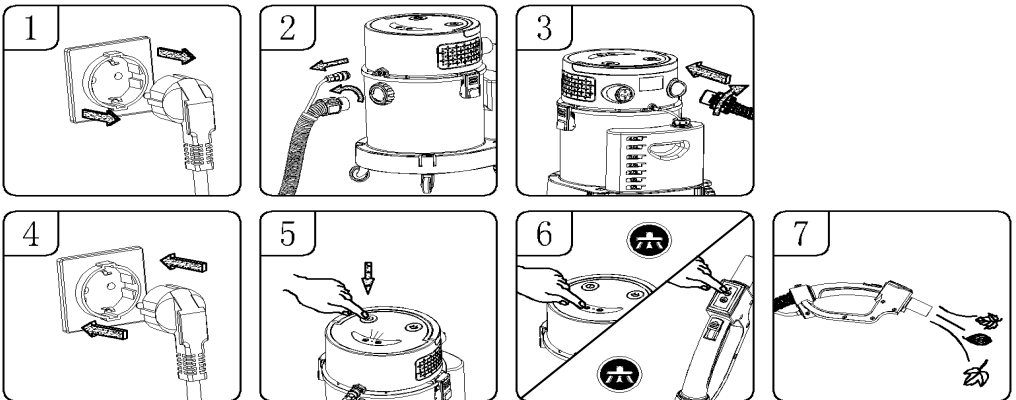

USER GUIDE

VACUUM MODES

DRY VACUUM

1. Ensure the power cord is unplugged from the socket.
2. Loosen the clips on each side of the vacuum body.
3. Grab the top cover by the handle and pull it up.

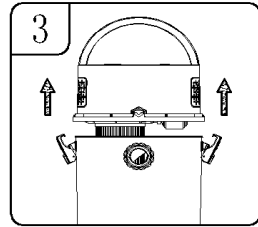
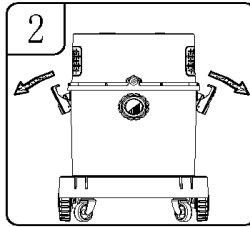
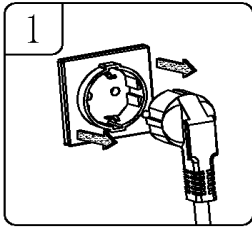

4. Install the HEPA filter. Press the filter in place as shown in Fig. 4.
5. Ensure the filter is in place before placing the top cover back on and locking the clips on each side of the vacuum body.
6. Align the hose end with the suction port and insert both the small tube on top of the port, as well as the hose into the suction port. Tighten the hose towards the right.

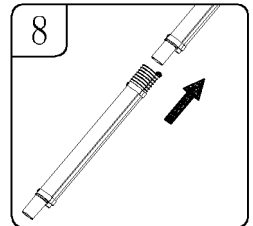
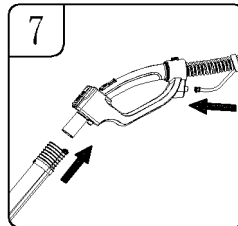
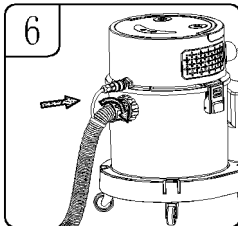
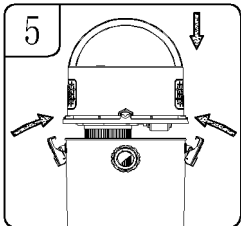
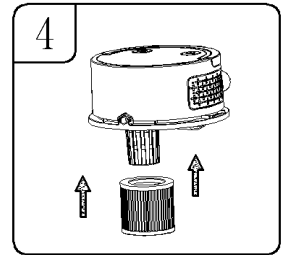

7. Insert the water spray aluminium tube connector into the handle. Next, insert the water inlet pipe into the water inlet of the handle.
8. If you need to, connect the two aluminium tubes as shown below. This will increase the area the vacuum can reach.

USER GUIDE

VACUUM MODES

9. Connect the brush you need to the aluminium tube as shown.
10. Plug in the power cord.
11. Press the power switch and the indicator light will come on.
12. Press the vacuum mode button on either the vacuum panel or the remote handle. The vacuum will start working. The suction mode is divided into a high and a low level: when the vacuum is running on high level, press the vacuum mode button to switch to the low level. Press the vacuum mode button again to stop completely.

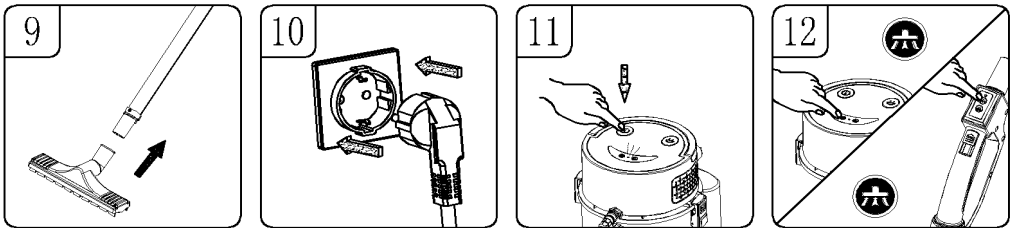

WET VACUUM

1. Ensure the power cord is unplugged from the socket.
2. Place the water absorbing sponge on top of the basket underneath the cover. See Fig. 2. Ensure the sponge is covering the entire basket.
3. Place the top cover back on and locking the clips on each side of the vacuum body.
4. Repeat steps 9 to 12 from the DRY VACUUM section. (Fig. 9 - 12, above)

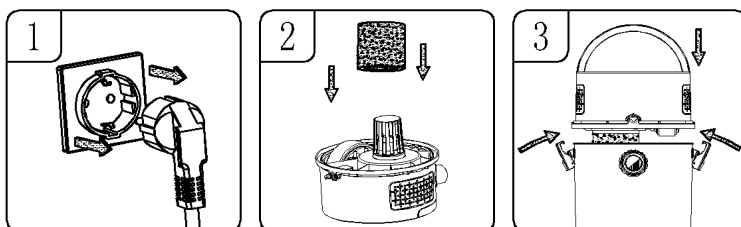

USER GUIDE

VACUUM MODES

- When the water is absorbed to max. capacity, the safety valve will be triggered and the suction port will not provide any suction.
- Turn off the power and disconnect the power cord from the socket.
- Pour out the water.
- Remove the sponge and wring it out until dry.
- Wash the sponge with clean water and wring it out until dry again before placing it back to continue the vacuuming process at optimal capacity.

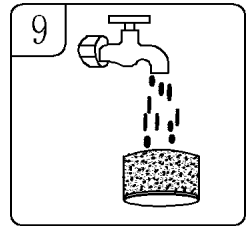
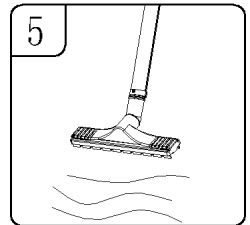
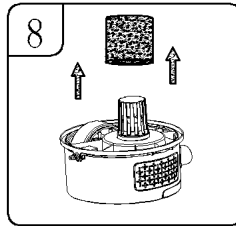
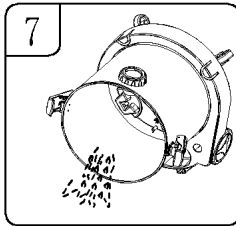
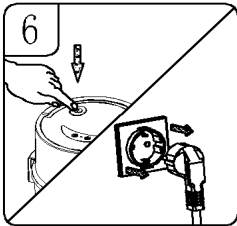

CARPET CLEANING

- Repeat steps 1 to 3 from the WET VACUUM section. (Fig. 1 - 3)
- Align the hose end with the suction port and insert both the small tube on top of the port, as well as the hose into the suction port. Tighten the hose towards the right.
- Remove the soap bucket from the pedestal and unscrew the lid towards the left. Fill the soap bucket with the desired soap mixture which has been diluted according to package instructions.
- Insert the elbow end into the cover inlet. Insert the filter end into the soap bucket. Tighten the lid of the soap bucket towards the right.

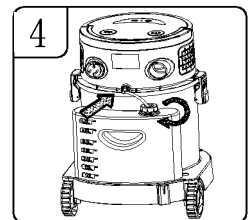
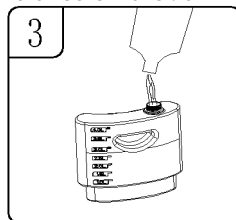
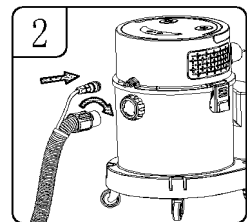

USER GUIDE

VACUUM MODES

5. Insert the water spray aluminium tube connector into the handle. Next, insert the water inlet pipe into the water inlet of the handle.
6. If you need to, connect the two aluminium tubes as shown below. This will increase the area the vacuum can reach.
7. Connect the brush you need to the aluminium tube as shown.
8. Plug in the power cord.
9. Press the power switch and the indicator light will come on.
10. Press the clean mode button on either the vacuum panel or the remote handle. This will spray water. If the vacuum mode button is pressed, the vacuum will spray water and absorb the dirty water at the same time while cleaning the carpet. After use, press the main power button to shut down, then unplug the vacuum from the socket. Empty the dirty water from the bucket and clean it.

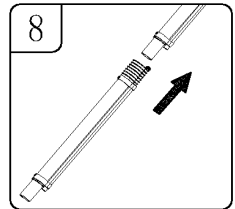
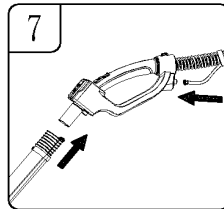
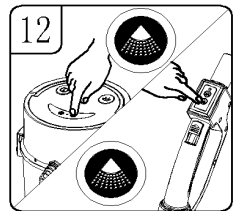
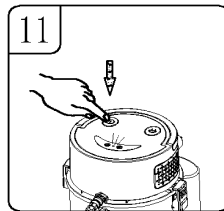
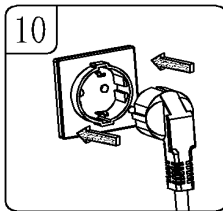
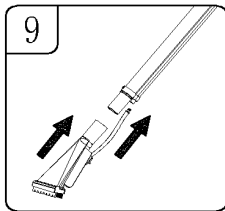

WARNING: When cleaning carpet, use only low foam cleaner and add well-mixed anti-foaming agent, otherwise the air outlet might eject foam. Empty the contents in the dust tank each time after using 2 buckets of cleaning liquid to prevent overflowing. Please always ensure there is a sufficient amount of cleaning liquid in the soap bucket, to prevent damage to the water pump. If the motor sounds louder than usual, empty the dust tank immediately, as the safety valve may be blocked.

USER GUIDE

MAINTENANCE

- After cleaning the barrels, filters and related accessories, check for leaks. Clean the filter after each use and remove the sponge when not wet vacuuming.
- Check the vacuum for damage, after every use.
- Clean away any residue stuck in the brushes as this can create obstruction for the air intake.
- Be careful when pulling the vacuum around. Guide the vacuum gently around the area that needs vacuuming.
- Ensure the vacuum is dry at all times and stored away properly.
- If the filter is covered with dust, please wash it with cold water. Neutral, mild soap may be used if necessary. Do not use corrosive substances to clean. Do not put the entire vacuum cover under water and do not get it overly wet.
- To prolong the life of the vacuum, do not use it for more than 2 hours at a time.
- If there is any abnormal vibration, noise or smell coming from the vacuum or any of its parts, stop using the vacuum immediately.

EMPTY THE DUST TANK

1. If the dust tank is full, please ensure it is properly emptied:
2. Press the power switch and the indicator light will go off.
3. Unplug the power cord.
4. Loosen the clips on each side of the vacuum body.
5. Grab the top cover by the handle and pull it up.
6. Pour out the dust from the dust tank.

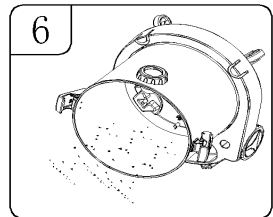
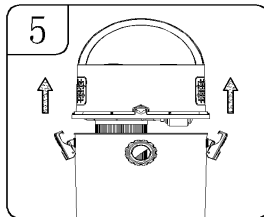
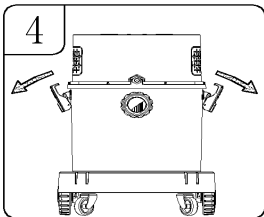
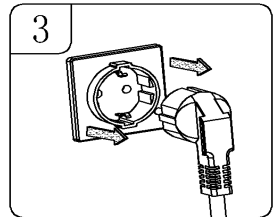
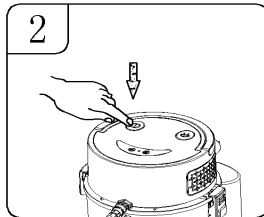
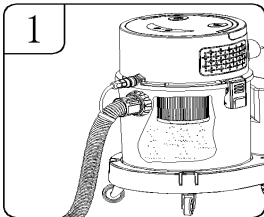

TROUBLESHOOTING

RESOLUTION GUIDE

THE VACUUM DOES NOT START.

If the vacuum does not start, check that the power supply works. Unplug the vacuum and check if the power cord, fuses and breakers are damaged. If any of these are damaged they will need to be repaired by a professional. Check the dust tank, as this can cause the vacuum to not start until it is emptied.

THERE IS DUST COMING OUT OF THE MOTOR/COVER.

This means the filter is not installed, it is not in place or it is damaged. Check the filter. Replace if damaged.

THE VACUUM IS SLOW/ THE MOTOR CAUSES VIBRATION.

This could be due to an obstruction. Check the nozzle, hose and inlets for any blockage. Take the filter off and clean it, as it may be blocked by fine dust particles. Replace if damaged.

THE VACUUM IS NOT SPRAYING THE CLEANING FLUID.

Ensure that cleaning mode is selected and that there is sufficient soap mixture in the soap bucket. Check the pipeline and ensure that it is properly installed and connected.

FOAM IS COMING OUT OF THE VACUUM.

Ensure that cleaning mode is selected and that there is sufficient soap mixture in the soap bucket. Check the pipeline and ensure that it is properly installed and connected.

THE REMOTE HANDLE DOESN'T WORK.

If the remote handle fails, check that the battery has not run out. Replace the battery if in doubt. The connection between the vacuum and the handle might have failed, so repeat the pairing process as stated in the manual.

**FOR ALL OTHER ISSUES, PLEASE CONTACT OUR
CUSTOMER SUPPORT TEAM.**

SPÉCIFICATIONS

DESCRIPTION DU PRODUIT

Notre aspirateur liquides et poussières Monster 20L est un appareil multifonctions qui répondra à tous vos besoins de nettoyage ! L'aspirateur peut être utilisé sur les moquettes, les surfaces humides ou sèches et son tube à poignée amovible vous aidera à vous débarrasser des feuilles mortes de votre jardin.

DÉTAILS DU PRODUIT

DIMENSIONS:	37 (L) x 37 (l) x 51cm (H)
POIDS:	7.9kg
PUISSANCE:	1200W
TENSION:	220-240V~, 50/60Hz
FILTRE:	HEPA (pour Poussières) et éponge (pour liquides)
CAPACITÉ DE LA CUVE:	20L

LISTE DES PIÈCES

- 1 x Aspirateur
- 1 x Réservoir à savon et tuyau de raccordement
- 1 xTuyau à poignée amovible
- 1 x tube d'extension en aluminium
- 1 x filtre HEPA
- 1 x filtre à éponge
- 1 x brosse à tapis à jet d'eau
- 1 x buse pour sol humide/ sec
- 1 x brosse à spray pour canapé
- 1 x outil de crevasse
- 1 x brosse de canapé

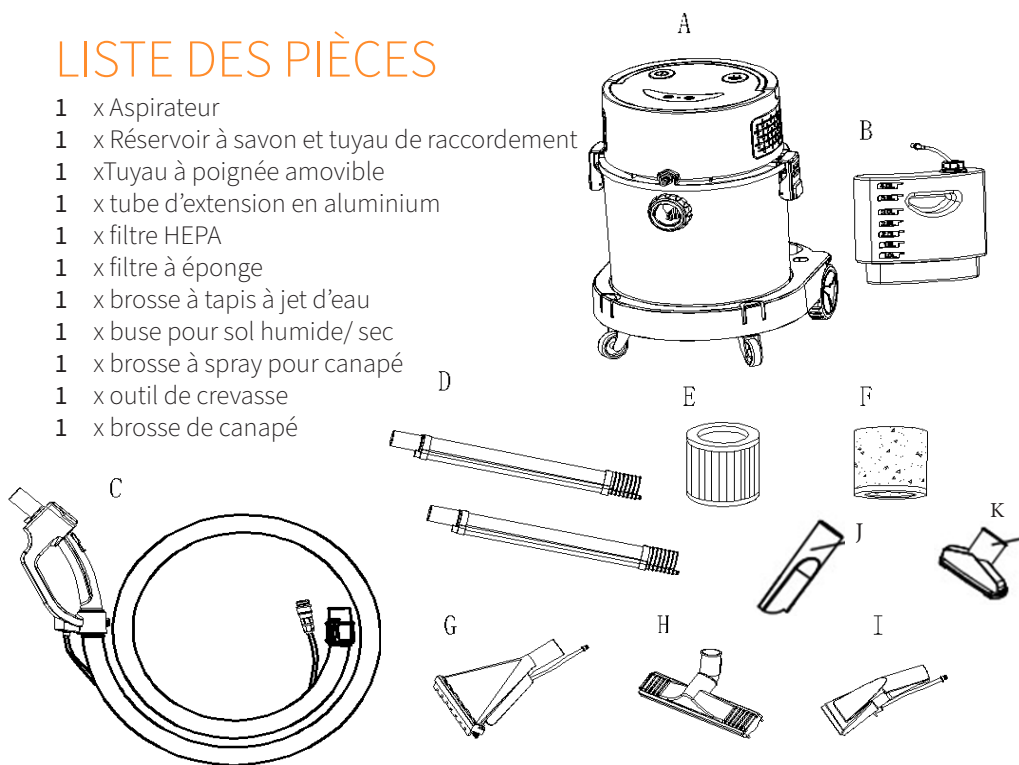

SPÉCIFICATIONS

CARACTÉRISTIQUES DU PRODUIT

- | | |
|---|-----------------------------|
| A. Bouton mode dépeussierage | I. Roulette |
| B. Bouton mode nettoyage | J. Bouton Marche |
| C. Couvercle supérieur | K. Poignée |
| D. Connecteur de sortie de la pompe à eau | L. Sortie d'air |
| E. Aspiration | M. Cordon d'alimentation |
| F. Clips de fermeture de la cuve | N. Entrée de la pompe à eau |
| G. Cuve | O. Réservoir à savon |
| H. Base | P. Roue |

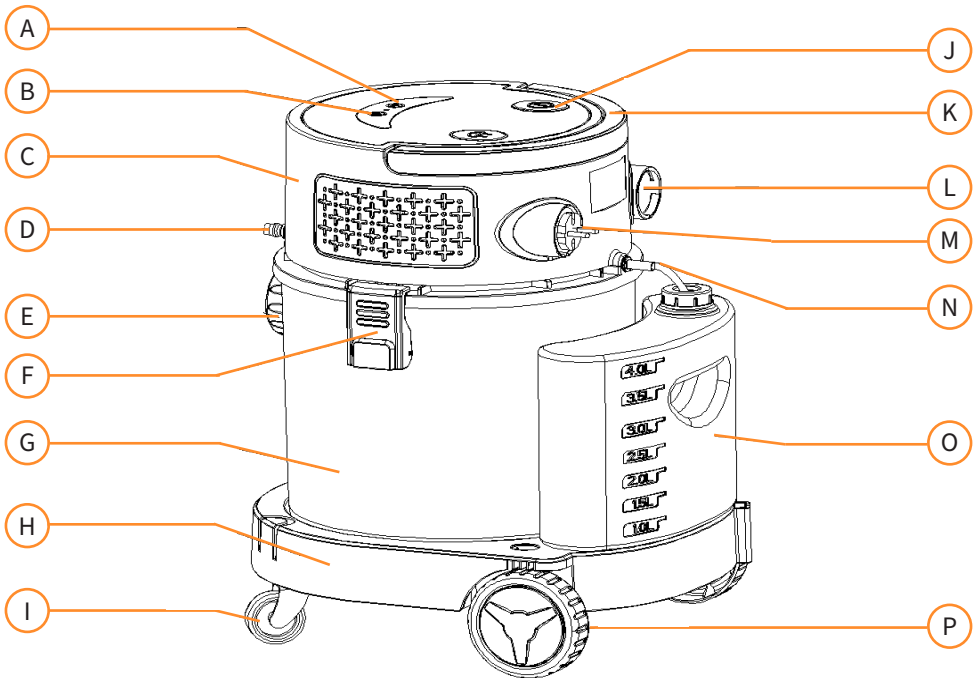

La responsabilité de Monster Group UK Limited sera limitée à la valeur commerciale du produit.

CONSEILS DE SÉCURITÉ

PRATIQUE DE TRAVAIL SÉCURITAIRE

Veillez lire les consignes de sécurité pour éviter toute blessures ou dommages sur l'appareil.

- N'utilisez pas ce produit à d'autres fins que celles auxquelles il est destiné.
- Assurez-vous d'avoir bien lu et compris le manuel d'utilisation ainsi que les conseils de sécurité avant d'utiliser ce produit.
- N'utilisez pas la machine si le cordon d'alimentation est effiloché ou endommagé.
- Assurez-vous que la prise d'alimentation soit débranchée lorsque l'aspirateur n'est pas utilisé, lors du nettoyage de l'aspirateur et lors de la réparation de l'aspirateur. Ceci évitera d'endommager l'appareil et tout risque de blessures.
- Cet appareil peut être dangereux si le cordon d'alimentation ou les fils entrent en contact avec de l'eau.
- Nettoyez cet aspirateur conformément aux instructions d'entretien pour le maintenir en bon état de fonctionnement.
- Ne surchargez pas la machine.
- N'utilisez pas la machine si elle est endommagée.
- Ne versez pas d'eau sur le boîtier électrique ou à proximité des événements.
- Ne bloquez pas la bouche d'entrée d'air.
- Ne pas faire fonctionner à proximité de zones/objets combustibles et explosifs.
- N'aspirez pas d'objets combustibles, explosifs ou tranchants.
- Ne retournez pas la machine.
- Assurez-vous que l'eau n'entre pas en contact avec les parties électriques de l'aspirateur.
- Ne pliez pas trop le tuyau ou ne le déployez pas trop car ceci pourrait l'endommager.

CONSEILS DE SÉCURITÉ

PRATIQUE DE TRAVAIL SÉCURITAIRE

- N'utilisez pas l'appareil dans un environnement humide.
- Vérifiez toujours que le flotteur soit bien en place.
- Si vous remarquez une fuite de liquide provenant de l'aspirateur, éteignez-le immédiatement et débranchez-le de la prise.
- Ne laissez pas les enfants utiliser l'aspirateur.
- N'utilisez pas de produit de nettoyage ou de détergent contenant des solvants.
- Ne stockez pas l'aspirateur dans des zones à haute température, comme directement à côté de poêles chauds, etc.
- Seuls les professionnels compétents peuvent effectuer des réparations sur les équipements électriques. N'essayez pas de réparer ce produit à moins d'être qualifié pour le faire.
- Ne dirigez pas la sortie d'air directement vers des personnes ou des animaux lors de l'utilisation de ce produit.
- Vérifiez que la tension électrique soit correcte avant utilisation.
- Ne mettez pas les filtres dans le lave-vaisselle, le lave-linge, le sèche-linge, le four, le micro-ondes ou près d'une flamme.
- Si une pièce semble manquer à votre commande, veuillez contacter notre équipe du service client dans les 7 jours suivant la réception de votre commande.
- Gardez le tube et le cordon d'alimentation hors de portée des enfants car ils peuvent présenter un risque d'étranglement.

MODE D'EMPLOI

INSTRUCTIONS DE MONTAGE

1. Ne connectez pas ce produit à l'alimentation électrique avant d'avoir terminé l'assemblage. Assurez-vous que le cordon d'alimentation soit débranché de la prise.
2. Commencez par desserrer les clips de chaque côté de la cuve de l'aspirateur.
3. Saisissez le capot supérieur par la poignée et tirez-le vers le haut.

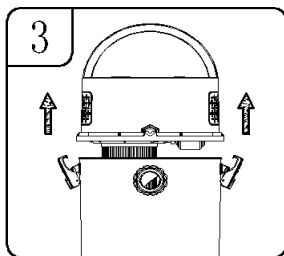
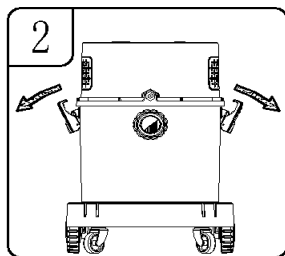
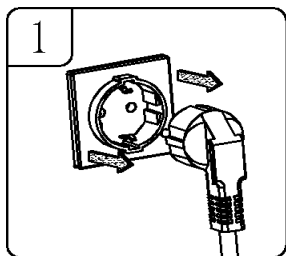

4. Cette action révélera tous les accessoires à l'intérieur du réceptacle à poussière. Veuillez les retirer.
5. Assurez-vous que le filtre soit en place avant de replacer le couvercle et verrouiller les clips de chaque côté de la cuve de l'aspirateur.

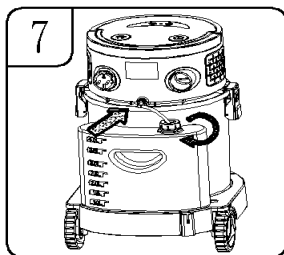
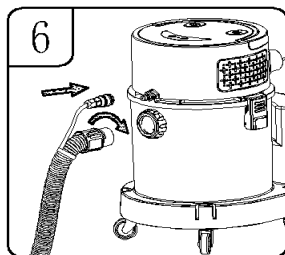
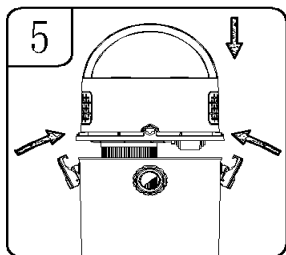
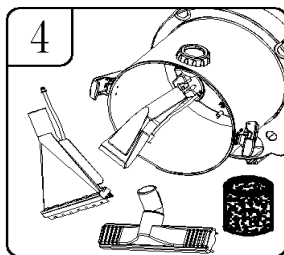

6. Alignez l'extrémité du tuyau avec l'orifice d'aspiration et insérez à la fois le petit tube sur le dessus du port, ainsi que le tuyau dans le port d'aspiration. Serrez le tuyau vers la droite.
7. Serrez le couvercle du réservoir à savon vers la droite, tout en insérant le joint d'arrivée d'eau par l'entrée de la pompe à eau.

MODE D'EMPLOI

INSTRUCTIONS DE MONTAGE

8. Insérez le connecteur du tube d'aluminium de pulvérisation d'eau dans la poignée. Ensuite, insérez le tuyau d'arrivée d'eau dans l'entrée d'eau de la poignée.
9. Raccordez les deux tubes en aluminium comme indiqué ci-dessous.
10. Connectez la brosse dont vous avez besoin au tube en aluminium comme indiqué ci-dessous. Si vous utilisez la brosse à tapis à jet d'eau, vous devez insérer le tuyau de sortie d'eau dans l'espace prévu à cet effet sur le tube en aluminium.

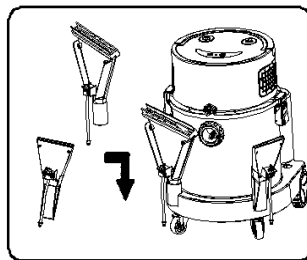
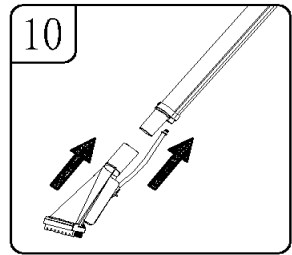
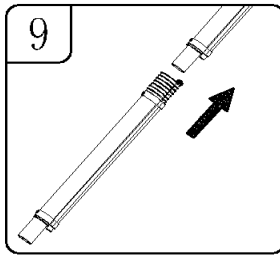
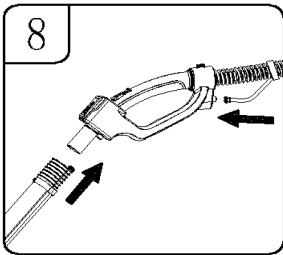

Rangement de l'embout de succion plat et de la brosse multiple

- Insérer la brosse à pulvérisation pour canapé dans l'une des attaches de la roue
- Insérer la brosse à pulvérisation d'eau pour moquette dans l'une des attaches de la roue

MODE D'EMPLOI

POIGNÉE AMOVIBLE

INSTALLATION DE LA PILE

1. Pour retirer le couvercle de la pile, veuillez utiliser un tournevis pour appuyer sur le point situé sous le couvercle, comme indiqué sur la Fig. 1.
2. Retirez la pile qui se trouve déjà dans le boîtier à piles.
3. Remplacez-la par une nouvelle pile alcaline 23A 12V.
4. Remplacez le couvercle de la pile en le faisant glisser. Appuyez fermement sur l'extrémité avant et fermement vers le bas.

AVERTISSEMENT : seules les piles alcalines 23A 12V sont compatibles avec cette poignée. N'utilisez pas d'autres piles et ce, afin d'éviter d'endommager la poignée.

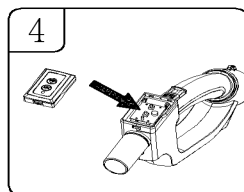
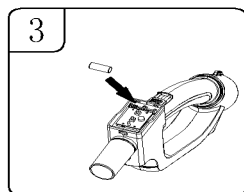
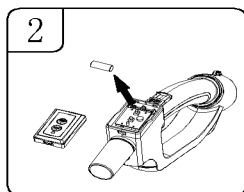
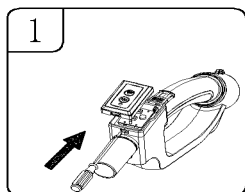

CONNECTION DE LA POIGNÉE

1. Assurez-vous que l'aspirateur soit branché sur une prise d'alimentation électrique.
2. Appuyez sur l'interrupteur comme indiqué sur la figure 2. Le témoin lumineux sur le panneau s'allume.
3. Ensuite, appuyez simultanément sur les boutons du mode d'aspiration et du mode de nettoyage. Ceci éteindra le voyant lumineux.
4. Appuyez sur l'un des boutons de la poignée en fonction de vos besoins "mode nettoyage" ou "mode aspiration". Le voyant lumineux sur le panneau clignote une fois, puis reste allumé. L'appairage est maintenant terminé.

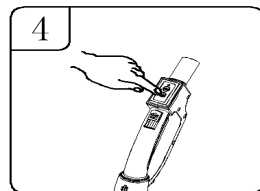
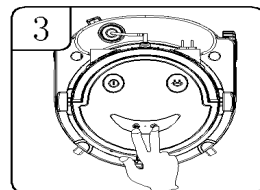
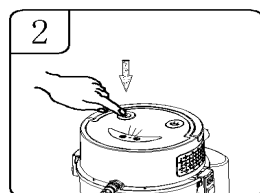

Remarque : si la poignée amovible n'est pas connectée à l'aspirateur après ce processus, il faudra recommencer.

MODE D'EMPLOI

POIGNÉE AMOVIBLE

1. Assurez-vous que le cordon d'alimentation soit débranché de la prise.
2. Dévissez le tuyau de l'orifice d'aspiration.
3. Insérez le tuyau dans la sortie d'air à l'arrière de la tête et serrez-le.
4. Branchez le cordon d'alimentation.
5. Appuyez sur l'interrupteur de démarrage.
6. Appuyez sur le mode d'aspiration sur le panneau d'aspiration ou sur la télécommande.
7. Dirigez le souffleur vers les feuilles que vous souhaitez repousser.

AVERTISSEMENT : Veuillez toujours porter des lunettes de sécurité lorsque vous utilisez le souffleur. Gardez tout personne à l'écart des débris soufflés. Ne pointez pas vers les animaux domestiques, les enfants ou d'autres adultes. Portez un masque anti-poussière si nécessaire.

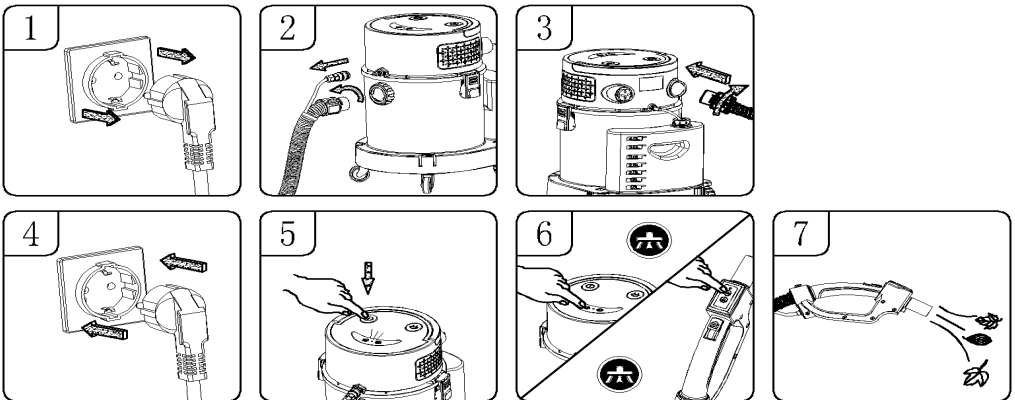

MODE D'EMPLOI

MODES D'ASPIRATION

ASPIRATION DE POUSSIÈRE

1. Assurez-vous que le cordon d'alimentation soit débranché de la prise.
2. Desserrez les clips de chaque côté de la cuve de l'aspirateur.
3. Saisissez le capot supérieur par la poignée et tirez-le vers le haut.

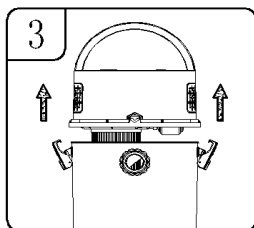
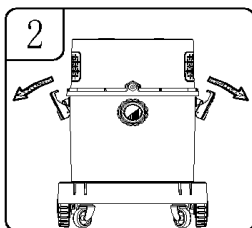
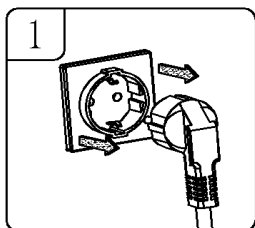

4. Installez le filtre HEPA. Appuyez sur le filtre en place comme indiqué sur la Fig. 4.

5. Assurez-vous que le filtre soit bien installé avant de remettre le couvercle supérieur sur et verrouiller les clips de chaque côté de la cuve.

6. Alignez l'extrémité du tuyau avec le port d'aspiration et insérez à la fois le petit tube sur le dessus du port, ainsi que le tuyau dans le port d'aspiration. Serrez le tuyau vers la droite.

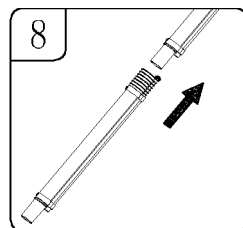
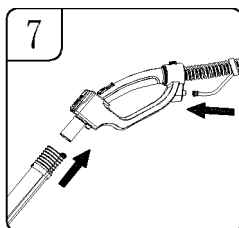
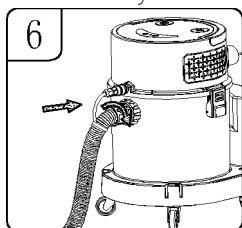
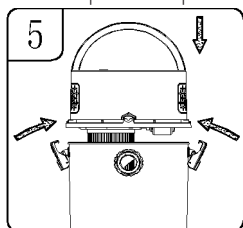
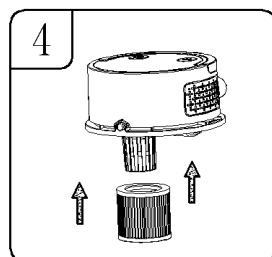

7. Insérez le connecteur du tube en aluminium à pulvérisation d'eau dans la poignée. Ensuite, insérez tuyau d'arrivée d'eau dans l'arrivée d'eau de la poignée.
8. Si nécessaire, connectez les deux tubes en aluminium comme indiqué ci-dessous. Ceci vous permettra d'atteindre plus d'espace avec l'aspirateur.

MODE D'EMPLOI

MODES D'ASPIRATION

9. Connectez la brosse dont vous avez besoin au tube en aluminium comme indiqué ci-dessous.
10. Branchez le cordon d'alimentation.
11. Appuyez sur l'interrupteur d'alimentation et le voyant s'allumera.
12. Appuyez sur le bouton du mode d'aspiration sur le panneau de l'aspirateur ou sur la poignée amovible. L'aspirateur s'allumera. Le mode d'aspiration comporte un niveau de haute intensité et de basse intensité : lorsque l'aspirateur fonctionne en niveau haute intensité, appuyez sur le bouton du mode d'aspiration pour passer au niveau basse intensité. Appuyez à nouveau sur le bouton du mode d'aspiration pour l'arrêter complètement.

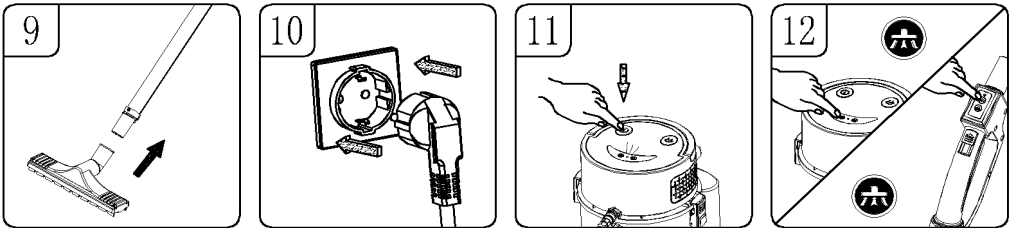

ASPIRATION DE LIQUIDES

1. Assurez-vous que le cordon d'alimentation soit débranché de la prise.
2. Placez l'éponge absorbante sur le panier situé sous le couvercle. Voir la figure 2. Assurez-vous que l'éponge recouvre tout le panier.
3. Remplacez le couvercle supérieur et verrouillez les clips de chaque côté de la cuve.
4. Répétez les étapes 9 à 12 de la section ASPIRATION DE POUSSIÈRES. (Fig. 9 - 12, ci-dessus)

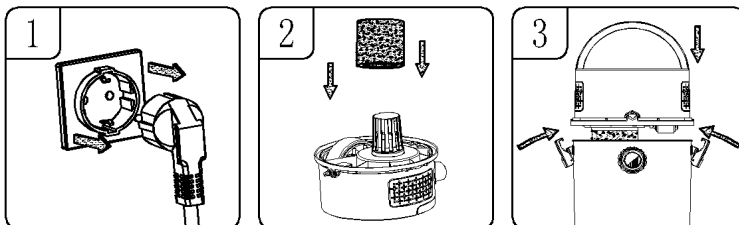

MODE D'EMPLOI

MODES D'ASPIRATION

5. Lorsque l'eau est absorbée à capacité maximum, la soupape de sécurité se déclenchera et le l'orifice d'aspiration ne fournira aucune aspiration.
6. Coupez l'alimentation et débranchez le cordon d'alimentation de la prise.
7. Videz l'eau.
8. Retirez l'éponge et essorez-la jusqu'à ce qu'elle soit sèche.
9. Lavez l'éponge avec de l'eau propre et essorez-la jusqu'à ce qu'elle soit à nouveau sèche avant de la repositionner pour continuer le processus d'aspiration à une capacité optimale.

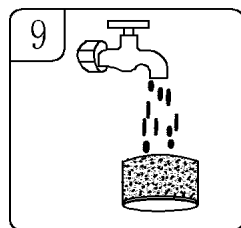
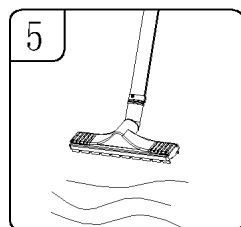
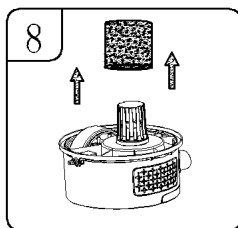
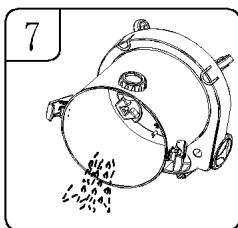
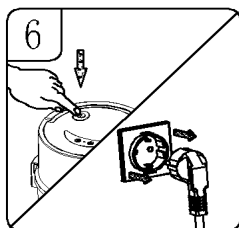

NETTOYAGE DE MOQUETTES

1. Répétez les étapes 1 à 3 de la section ASPIRATION DE LIQUIDES. (Fig. 1 - 3)

2. Alignez l'extrémité du tuyau avec le port d'aspiration et insérez à la fois le petit tube sur le dessus du port, ainsi que le tuyau dans le port d'aspiration. Serrez le tuyau vers la droite.

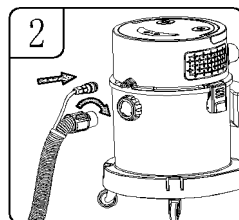

3. Retirez le réservoir à savon du socle et dévissez le couvercle vers la gauche. Remplissez le réservoir à savon avec le mélange de savon de votre choix qui a été dilué selon les instructions situées sur l'emballage.

4. Insérez l'extrémité coudée dans l'entrée du couvercle. Insérez l'extrémité du filtre dans le réservoir à savon. Serrez le couvercle du réservoir à savon vers la droite.

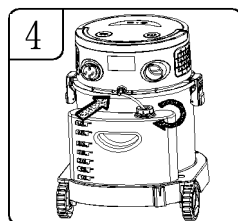
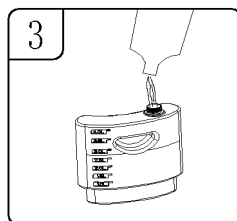

MODE D'EMPLOI

POIGNÉE AMOVIBLE

5. Insérez le connecteur du tube en aluminium à pulvérisation d'eau dans la poignée. Ensuite, insérez le tuyau d'arrivée d'eau dans l'arrivée d'eau de la poignée.
6. Si nécessaire, connectez les deux tubes en aluminium comme indiqué ci-dessous. Ceci vous permettra d'atteindre plus d'espace avec l'aspirateur.
7. Connectez la brosse dont vous avez besoin au tube en aluminium comme indiqué ci-dessous.
8. Branchez le cordon d'alimentation.
9. Appuyez sur l'interrupteur d'alimentation et le voyant s'allumera.
10. Appuyez sur le bouton de mode de nettoyage sur le panneau de l'aspirateur ou sur la poignée amovible. Ceci pulvérisera de l'eau. Si le bouton du mode aspirateur est enfoncé, l'aspirateur pulvérisera de l'eau et absorbera l'eau sale en même temps lors du nettoyage de la moquette. Après utilisation, appuyez sur le bouton d'alimentation principal pour éteindre, puis débranchez l'aspirateur de la prise. Videz l'eau sale du seau et nettoyez-le.

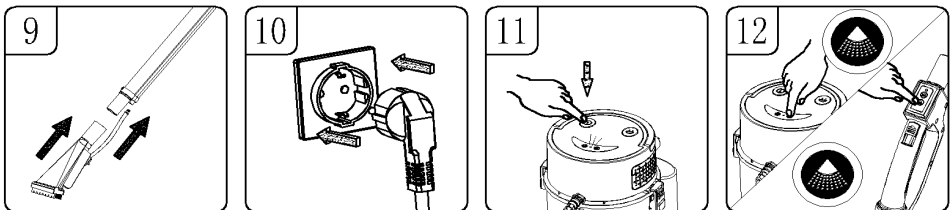
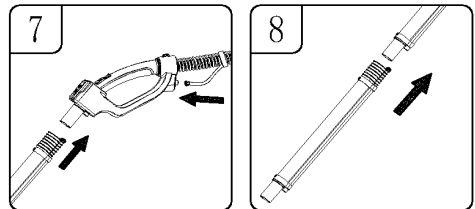

AVERTISSEMENT : lors du nettoyage des moquettes, utilisez uniquement un nettoyeur peu moussieux et ajoutez un agent anti-mousse bien dilué, sinon la sortie d'air pourrait éjecter de la mousse. Videz le contenu du réservoir à poussière après chaque utilisation de 2 seaux de liquide de nettoyage pour éviter tout débordement. Veuillez toujours vous assurer qu'il y ait une quantité suffisante de liquide de nettoyage dans le réservoir à savon, afin d'éviter d'endommager la pompe à eau. Si le moteur fait plus de bruit que d'habitude, videz immédiatement le réservoir à poussière, car la soupape de sécurité pourrait être bloquée

MODE D'EMPLOI

ENTRETIEN

- Après avoir nettoyé les cuves, les filtres et les accessoires associés, vérifiez s'il y a des fuites. Nettoyer le filtre après chaque utilisation et retirer l'éponge lorsque le mode aspiration de liquide n'est pas utilisé.
- Vérifiez que l'aspirateur n'est pas endommagé après chaque utilisation.
- Nettoyez tout résidu coincé dans les brosses car ceci pourrait créer une obstruction et empêcher l'air de passer.
- Soyez prudent lorsque vous tirez l'aspirateur vers vous. Guidez-le doucement autour de la zone de votre choix.
- Assurez-vous que l'aspirateur soit toujours bien sec et rangé correctement.
- Si le filtre est couvert de poussière, veuillez le laver à l'eau froide. Un savon neutre et doux peut être utilisé si nécessaire. Ne pas utiliser de substances corrosives pour le nettoyage. N'immergez pas la totalité de l'aspirateur sous l'eau et ne le laisser pas recouvert d'eau.
- Pour prolonger la durée de vie de l'aspirateur, ne l'utilisez pas plus de 2 heures d'affilée.
- Si des vibrations anormales apparaissent, un bruit ou une odeur provenant de l'aspirateur ou de l'un de ses pièces, cessez immédiatement d'utiliser l'aspirateur.

COMMENT VIDER LE RÉSERVOIR À POUSSIÈRE

1. Si le réservoir à poussière est plein, assurez-vous de le vider correctement comme il suit :
2. Appuyez sur l'interrupteur d'alimentation et le voyant s'éteindra.
3. Débranchez le cordon d'alimentation.
4. Desserrez les clips de chaque côté de la cuve.
5. Saisissez le capot supérieur par la poignée et tirez-le vers le haut.
6. Videz la poussière du réservoir à poussière.

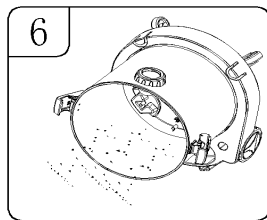
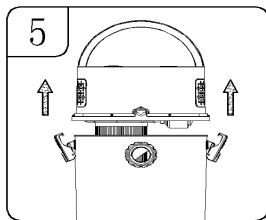
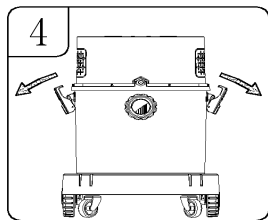
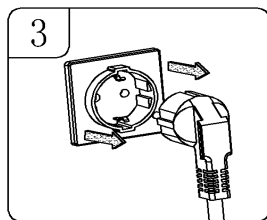
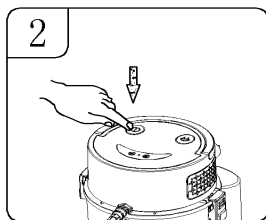
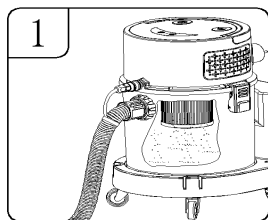

DÉPANNAGE

GUIDE DE RÉOLUTION

L'ASPIRATEUR NE DÉMARRE PAS.

Si l'aspirateur ne démarre pas, vérifiez si l'alimentation électrique fonctionne. Débranchez l'aspirateur et vérifiez si le cordon d'alimentation, les fusibles et les disjoncteurs sont endommagés. Si l'un d'entre eux est endommagé, il devra être réparé par un professionnel. Vérifiez le réservoir à poussière, car il peut empêcher l'aspirateur de démarrer s'il n'est pas vidé.

DE LA POUSSIÈRE SE DÉGAGE DU MOTEUR/COUVERCLE.

Ceci signifie que le filtre n'est pas installé, qu'il n'est pas bien installé ou qu'il est endommagé. Vérifiez le filtre et remplacez-le s'il est endommagé.

L'ASPIRATEUR EST LENT/LE MOTEUR PROVOQUE DES VIBRATIONS.

Ceci peut être dû à une obstruction. Vérifiez si la buse, le tuyau et les entrées ne sont pas bloqués. Retirez le filtre et nettoyez-le, car celui-ci est peut être bloqué par de fines particules de poussière. Remplacez-le si endommagé.

L'ASPIRATEUR NE PULVÉRISE PAS LE LIQUIDE DE NETTOYAGE.

Assurez-vous que le mode de nettoyage soit bien sélectionné et qu'il y ait suffisamment de mélange de savon dans le réservoir à savon. Vérifiez le tuyau et assurez-vous qu'il soit correctement installé et connecté.

DE LA MOUSSE SORT DE L'ASPIRATEUR.

Vérifiez si le mode de nettoyage est sélectionné et qu'il y a suffisamment de mélange de savon dans le réservoir à savon. Vérifiez le tuyau et assurez-vous qu'il soit correctement installé et connecté.

LA POIGNÉE AMOVIBLE NE FONCTIONNE PAS.

En cas de panne de la poignée, vérifiez si la pile est épuisée. Remplacez-la en cas de doute. La connexion entre l'aspirateur et la poignée a peut être échoué, alors répétez le processus de connexion comme indiqué dans ce manuel.

**POUR TOUT AUTRE PROBLÈME, VEUILLEZ
CONTACTER NOTRE ÉQUIPE DU SERVICE CLIENT.**



SPEZIFIKATIONEN

PRODUKTBESCHREIBUNG

Unser Monster 20L Nass- und Trockensauger ist ein großartiger multifunktionaler Staubsauger, der Ihre Reinigungsbedürfnisse erfüllt! Der Staubsauger kann für Teppiche sowie für nasse oder trockene Oberflächen verwendet werden. Der Sauganschluss unterstützt Sie zusätzlich beim Entfernen der Blätter aus Ihrem Garten.

PRODUKTSPEZIFIKA

MAßE:	37 (L) x 37 (B) x 51 cm (H)
GEWICHT:	7,9 kg
LEISTUNG:	1200W
SPANNUNG:	220-240V~, 50/60Hz
FILTER:	HEPA (trocken) und Schwamm (nass)
BEHÄLTERVOLUMEN:	20L

TEILELISTE

- 1 x Staubsauger
- 1 x Seifeneimer und Verbindungsrohr
- 1 x Verlängerungsschlauch
- 1 x Verlängerungsrohr aus Aluminium
- 1 x HEPA-Filter
- 1 x Schwammfilter
- 1 x Wassersprüh-Teppichbürste
- 1 x Nass-/ Trockenbodendüse
- 1 x Sofasprühbürste
- 1 x Fugendüse
- 1 x Sofabürste

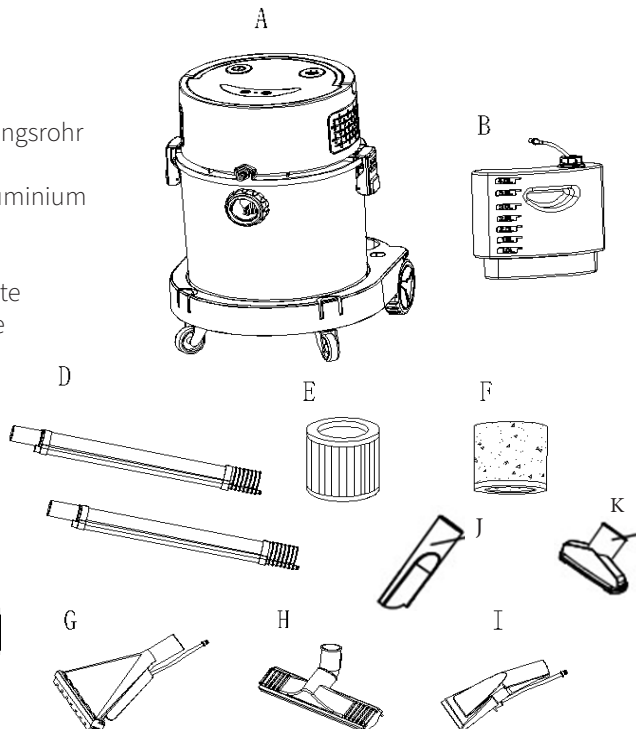
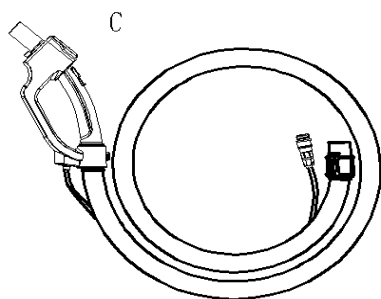

SPEZIFIKATION

PRODUKTMERKMALE

- | | |
|-------------------------------|----------------------|
| A. Staubentfernungsmodustaste | I. kleine Laufrollen |
| B. Reinigungsmodustaste | J. Ein- /Ausshalter |
| C. Obere Abdeckung | K. Griff |
| D. Wasserauslass | L. Luftauslass |
| E. Sauger | M. Netzkabel |
| F. Verschlussshaken | N. Wassereinlass |
| G. Behälter | O. Seifenkübel |
| H. Sockel | P. große Laufrollen |

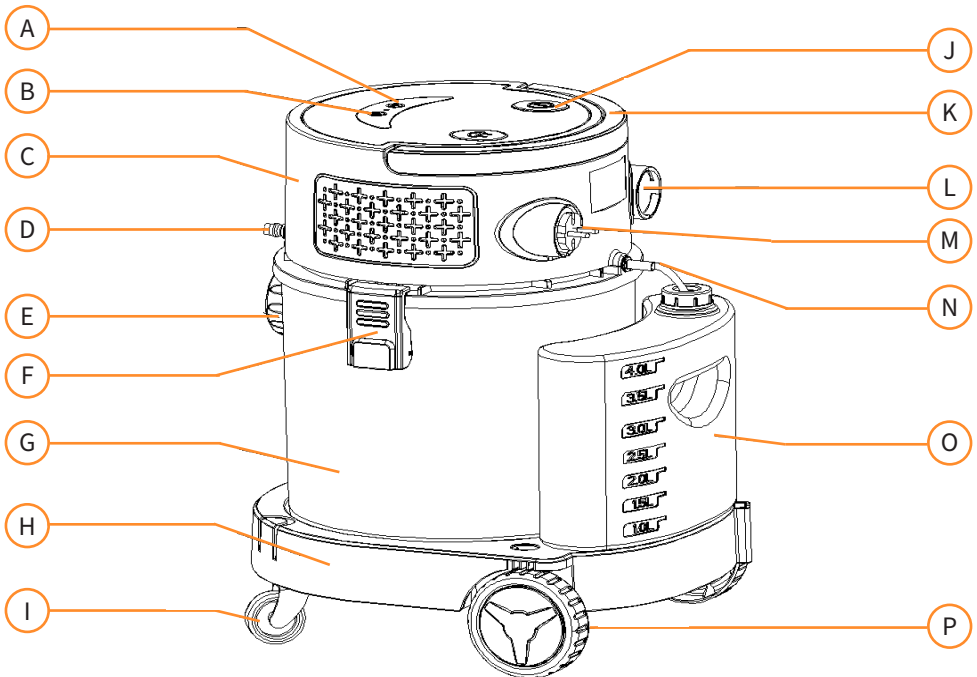

Die Haftung von Monster Group UK Limited ist auf den Handelswert des Produkts beschränkt.

SICHERHEITSHINWEIS

SICHERES ARBEITEN

Bitte lesen Sie die Sicherheitshinweise genau durch, um Verletzungen und Beschädigungen am Gerät zu vermeiden.

- Verwenden Sie dieses Produkt nur für den vorgesehenen Zweck.
- Stellen Sie sicher, dass Sie die Bedienungsanleitung und die Sicherheitshinweise gelesen und vollständig verstanden haben, bevor Sie dieses Produkt verwenden.
- Verwenden Sie das Gerät nicht, wenn das Netzkabel ausgefranst oder beschädigt ist.
- Stellen Sie sicher, dass der Netzstecker aus der Stromversorgung gezogen ist, wenn der Staubsauger nicht verwendet, gereinigt oder repariert wird. Dadurch werden Schäden am Gerät und Verletzungsgefahr vermieden.
- Lassen Sie die Kabel nicht mit Wasser in Berührung kommen.
- Reinigen Sie diesen Staubsauger gemäß den Wartungsanweisungen, um ihn in einem guten Zustand zu halten.
- Führen Sie keine Änderungen an der Maschine durch.
- Bei Beschädigung die Maschine nicht verwenden.
- Gießen Sie kein Wasser auf das Elektrogehäuse oder in die Nähe der Lüftungsöffnungen.
- Blockieren Sie die Lufteinlassöffnungen nicht.
- Nicht in der Nähe von brennbaren und explosiven Bereichen/Gegenständen betreiben.
- Keine brennbaren, explosiven oder scharfen Gegenstände aufsaugen.
- Stellen Sie die Maschine nicht auf den Kopf.
- Stellen Sie sicher, dass kein Wasser mit den elektronischen Teilen des Staubsaugers in Berührung kommt.
- Den Schlauch nicht überbiegen oder überdehnen, da es so zu Beschädigungen kommen kann.

SICHERHEITSHINWEIS

SICHERES ARBEITEN

- Verwenden Sie das Gerät nicht in feuchten Umgebungen.
- Überprüfen Sie vor jedem Gebrauch, ob das Gerät unbeschädigt und alles an seinem Platz ist.
- Wenn Sie bemerken, dass Flüssigkeit aus dem Staubsauger austritt, schalten Sie ihn sofort aus und ziehen Sie den Stecker aus der Steckdose.
- Erlauben Sie Kindern nicht, den Staubsauger zu bedienen.
- Verwenden Sie keine lösungsmittelhaltigen Reinigungsmittel.
- Lagern Sie den Staubsauger nicht an Orten mit hohen Temperaturen, z. B. direkt neben heißen Öfen usw.
- Reparaturen an elektrischen Geräten dürfen nur von Fachpersonal durchgeführt werden. Versuchen Sie nicht, dieses Produkt zu reparieren, wenn Sie nicht die professionellen Voraussetzungen dafür haben.
- Richten Sie bei Verwendung des Produktes den Luftauslass nicht direkt auf Personen oder Tiere.
- Prüfen Sie vor dem Gebrauch, ob die elektrische Spannung korrekt ist.
- Legen Sie die Filter nicht in Spülmaschine, Waschmaschine, Trockner, Ofen, Mikrowelle oder in offene Flammen.
- Wenn in Ihrer Lieferung ein Teil fehlt, wenden Sie sich innerhalb von 7 Tagen nach Erhalt an unseren freundlichen und hilfsbereiten Kundenservice .
- Bewahren Sie den Saugschlauch und das Netzkabel außerhalb der Reichweite von Kindern auf, da sonst Erstickungsgefahr besteht.

BENUTZERLEITFADEN

MONTAGEANLEITUNGEN

1. Schließen Sie dieses Produkt nicht an die Stromversorgung an, bevor Sie die Montage abgeschlossen haben. Stellen Sie sicher, dass das Netzkabel aus der Steckdose gezogen ist.
2. Beginnen Sie mit dem Lösen der Clips auf jeder Seite des Behälters.
3. Greifen Sie die obere Abdeckung am Griff und ziehen Sie ihn nach oben.

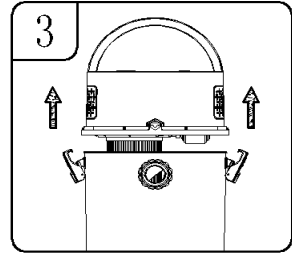
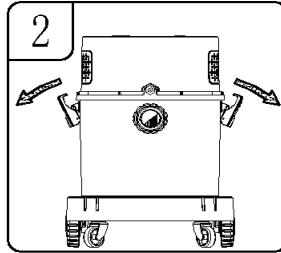
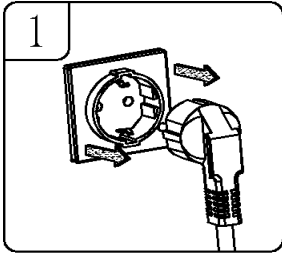

4. Nun sehen Sie das Zubehör in dem Behälter. Bitte nehmen Sie es heraus.
5. Stellen Sie sicher, dass der Filter eingesetzt ist, bevor Sie die Abdeckung wieder aufsetzen. Verriegeln Sie die Clips an beiden Seiten des Staubsaugergehäuses.

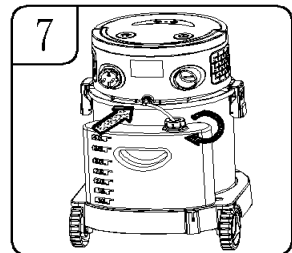
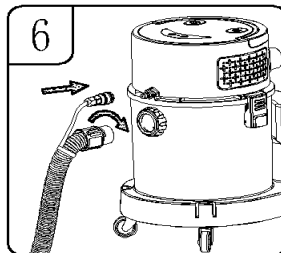
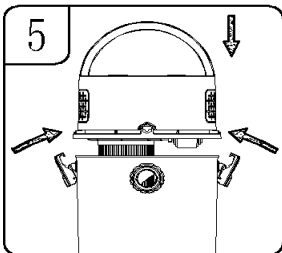
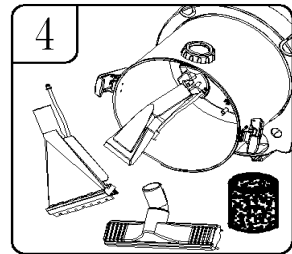

6. Richten Sie den Schlauch am Sauganschluss aus und führen Sie sowohl die kleine Röhre oben als auch den Schlauch in den Sauganschluss. Ziehen Sie den Schlauch im Uhrzeigersinn fest.
7. Ziehen Sie den Deckel des Seifeneimers im Uhrzeigersinn fest, während Sie den Wassereinlassstutzen durch den Wassereinlass stecken.

BENUTZERLEITFADEN

MONTAGEANLEITUNGEN

8. Führen Sie das Sprühwasser Aluminiumrohr in den Griff. Stecken Sie als nächstes das Wassereinlassrohr in den Wassereinlass des Griffs.
9. Verbinden Sie die beiden Aluminiumrohre wie unten gezeigt .
10. Stecken Sie die benötigte Bürste wie abgebildet an das Aluminiumrohr. Wenn Sie die Wassersprüh-Teppichbürste verwenden, müssen Sie das Wasserauslaßrohr in den dafür vorgesehenen Ort am Aluminiumrohr einführen.

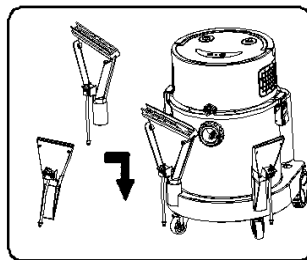
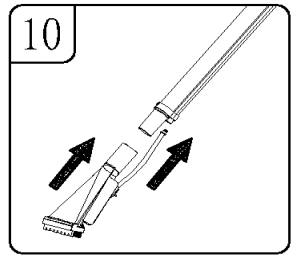
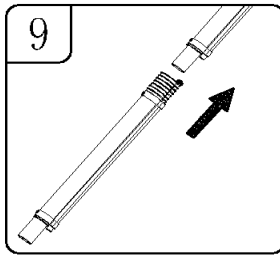
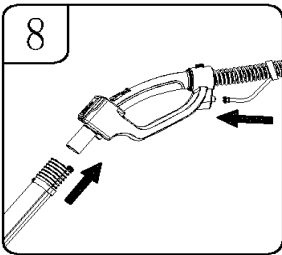

Aufbewahrung der Fugendüse und Multibürste

- Setzen Sie die Spray-Sofabürste in den Radsitz ein
- Setzen Sie die Wassersprüh-Teppichbürste in den Radsitz ein

BENUTZERLEITFADEN

FERNBEDIENUNGSGRIFF

EINLEGEN DER BATTERIE

1. Um die Batterieabdeckung abzunehmen, hebeln Sie mit einem Schraubenzieher die entsprechende Stelle unter der Abdeckung auf, wie in Abb. 1 gezeigt.
2. Nehmen Sie die Batterie heraus, die sich bereits im Batteriefach befindet.
3. Ersetzen Sie sie durch eine neue 23A 12V Alkaline-Batterie.
4. Schieben Sie die Batterieabdeckung wieder ein. Drücken Sie das vordere Ende fest nach unten.

WARNUNG: Nur 23A 12V Alkaline-Batterien sind mit dem Griff kompatibel. Verwenden Sie keine anderen Batterien, um eine Beschädigung des Griffs zu vermeiden.

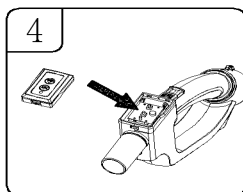
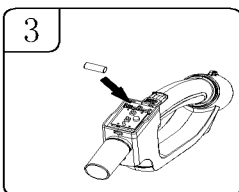
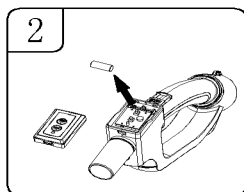
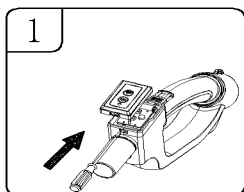

KOPPLUNG DER FERNBEDIENUNG

1. Stellen Sie sicher, dass der Staubsauger an eine Steckdose angeschlossen ist.
2. Betätigen Sie wie in Abbildung 2 gezeigt den Schalter. Die Kontrollleuchte auf dem Bedienfeld leuchtet auf.
3. Betätigen Sie als nächstes die Reinigungs- und Saugmodustasten gleichzeitig. Die Kontrollleuchte leuchtet.
4. Drücken Sie je nachdem, ob Sie den „Reinigungsmodus“ oder „Saugmodus“ möchten, die entsprechende Taste. Die Kontrollleuchte wird einmal blinken und ist danach ständig an. Die Kopplung ist nun abgeschlossen.

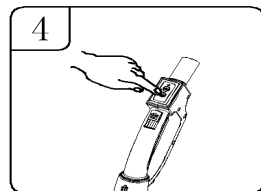
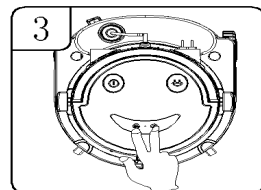
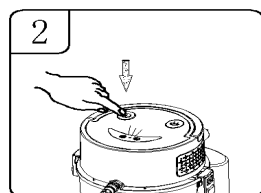

Hinweis: Wenn die Fernbedienung danach nicht mit dem Staubsauger gekoppelt ist, muss der Vorgang wiederholt werden.

BENUTZERLEITFADEN

LAUBBLÄSER

1. Stellen Sie sicher, dass das Netzkabel aus der Steckdose gezogen ist.
2. Schrauben Sie den eingesteckten Schlauch vom Sauganschluss ab.
3. Stecken Sie den Schlauch in den Luftauslass am hinteren Teil des Geräts und ziehen Sie ihn fest.
4. Stecken Sie das Netzkabel ein.
5. Betätigen Sie den Startschalter.
6. Betätigen Sie den Knopf für den Staubsauermodus entweder auf der Bedienoberfläche oder auf dem Fernbedienungsgriff.
7. Richten Sie das Gebläse auf die Blätter, die Sie wegblasen möchten.

WARNUNG: Tragen Sie stets eine Schutzbrille, wenn Sie den Bläser benutzen. Halten Sie sich von Haustieren, Kindern und anderen Erwachsenen fern und richten Sie den Bläser nicht auf sie. Tragen Sie bei Bedarf eine Staubmaske.

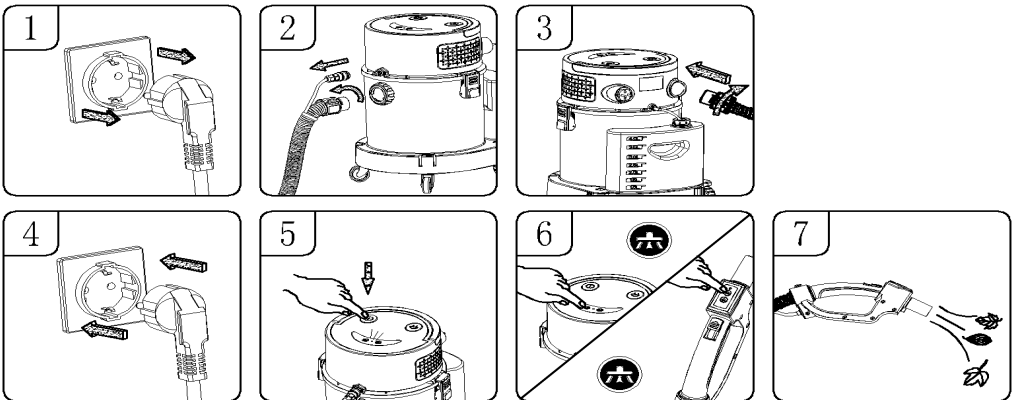

BENUTZERLEITFADEN

STAUBSAUGERMODI

TROCKENSAUGEN

1. Stellen Sie sicher, dass das Netzkabel aus der Steckdose gezogen ist.
2. Lösen Sie die Clips beiden Seiten des Saugkörpers.
3. Greifen Sie die obere Abdeckung am Griff und ziehen Sie sie nach oben.

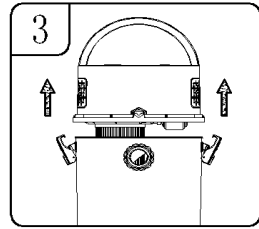
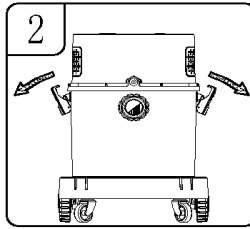
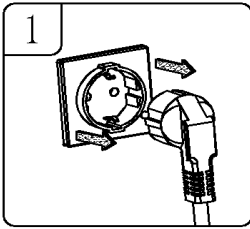

4. Bauen Sie den HEPA-Filter wie in Abb. 4 gezeigt ein.
5. Prüfen Sie, dass der Filter fest ist, setzen Sie dann die Abdeckung wieder auf und verriegeln Sie die Clips an beiden Seiten des Staubsaugergehäuses.
6. Führen Sie die kleine Röhre und den Schlauch in den Sauganschluss. Ziehen Sie den Schlauch im Uhrzeigersinn fest.

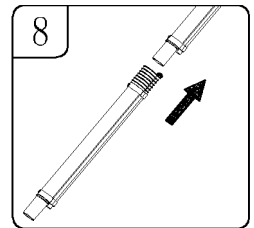
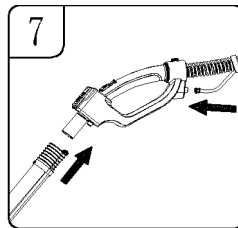
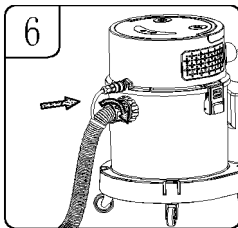
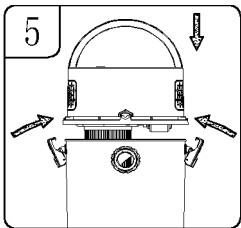
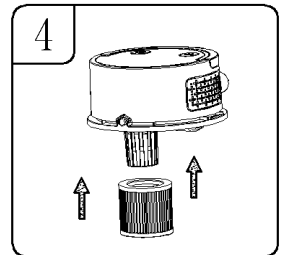

7. Führen Sie den Sprühwasserluminumschlauchanschluss in den Griff. Stecken Sie als nächstes das Wassereinlassrohr in den Wassereinlass des Griffs.
8. Verbinden Sie bei Bedarf die beiden Aluminiumröhren. Dadurch wird der Bereich vergrößert, den der Staubsauger erreichen kann.

BENUTZERLEITFADEN

STAUBSAUGERMODI

9. Verbinden Sie die benötigte Bürste wie abgebildet mit dem Aluminiumrohr.
10. Stecken Sie das Netzkabel ein.
11. Drücken Sie den Netzschalter, die Kontrollleuchte leuchtet auf.
12. Betätigen Sie den Saugmodusknopf auf der Bedienfläche oder der Fernbedienung. Nun läuft der Staubsauger. Es gibt einen Modus mit geringer und einen mit hoher Saugkraft: Betätigen Sie den Saugmodusknopf, um zum niedrigen Modus zu wechseln. Drücken Sie erneut, um das Saugen komplett zu stoppen.

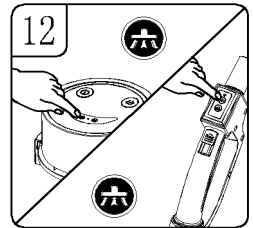
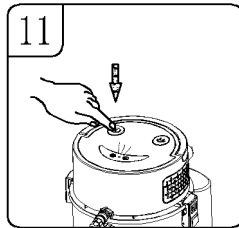
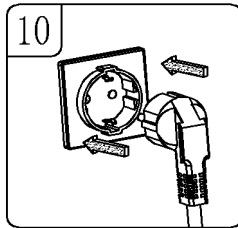
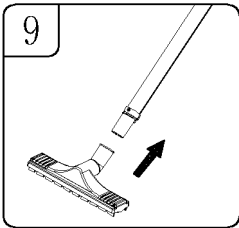

NASSSAUGEN

1. Stellen Sie sicher, dass das Netzkabel aus der Steckdose gezogen ist.
2. Platzieren Sie den Schwamm auf dem Korb unter der Abdecken (siehe Abb. 2). Stellen Sie sicher, dass der Schwamm den gesamten Korb bedeckt.
3. Setzen Sie die obere Abdeckung wieder auf und verriegeln Sie die Clips auf beiden Seiten des Staubsaugergehäuses.
4. Wiederholen Sie Schritte 9 bis 12 vom Abschnitt Trockensaugen. (Abb. 9 - 12, oben)

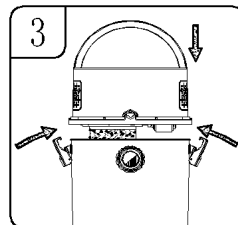
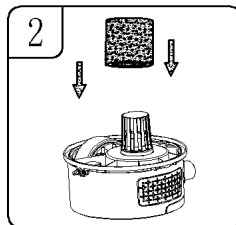
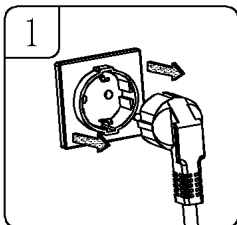

BENUTZERLEITFADEN

STAUBSAUGERMODI

5. Wenn das Wasser bis auf max. Kapazität aufgenommen wurde, wird das Sicherheitsventil ausgelöst und der Sauganschluss saugt mehr nicht an.
6. Schalten Sie den Strom aus und ziehen Sie das Netzkabel aus der Steckdose.
7. Gießen Sie das Wasser aus.
8. Entfernen Sie den Schwamm und wringen Sie ihn aus.
9. Waschen Sie den Schwamm mit klarem Wasser und wringen Sie ihn aus, bis er wieder trocken ist, Setzen Sie ihn dann wieder ein, um den Saugvorgang mit optimaler Kapazität fortzusetzen.

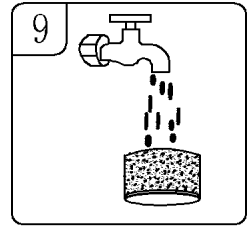
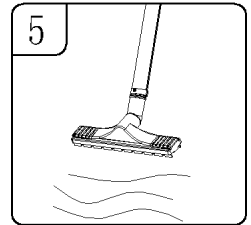
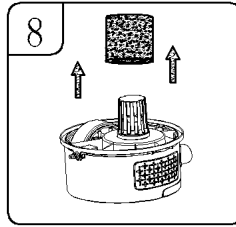
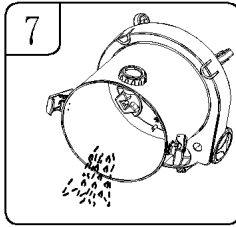
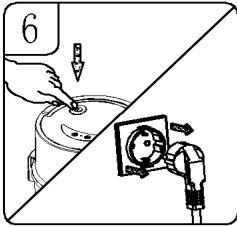

TEPPICHREINIGUNG

1. Wiederholen Sie Schritte 1 bis 3 aus dem Abschnitt Nasssaugen. (Abb. 1-3)
2. Verbinden Sie das Schlauchende mit dem Sauganschluss und die kleine Röhre mit dem Anschluss. Ziehen Sie den Schlauch im Uhrzeigersinn fest.
3. Entfernen Sie den Seifeneimer vom Sockel und schrauben Sie den Deckel gegen den Uhrzeigersinn ab. Füllen Sie den Seifeneimer mit der gewünschten verdünnten Seifenmischung.

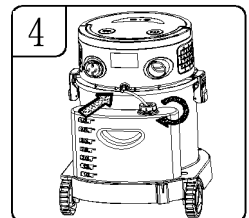
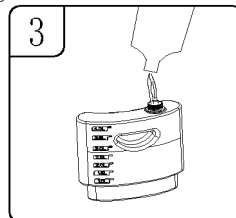
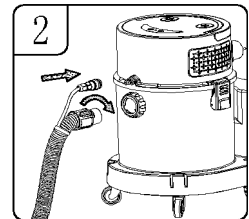

4. Fügen Sie das Ellenbogenende in den Deckeleinlass und das Filterende in den Seifeneimer ein. Ziehen Sie den Deckel des Seifeneimers im Uhrzeigersinn fest.

BENUTZERLEITFADEN

STAUBSAUGERMODI

5. Stecken Sie den Sprühwasser-Aluminiumanschluss in den Griff. Stecken Sie als nächstes das Wassereinlassrohr in den Wassereinlass des Griffs.
6. Verbinden Sie bei Bedarf die beiden Aluminiumröhren. Dadurch wird der Bereich vergrößert, den der Staubsauger erreichen kann.
7. Verbinden Sie die benötigte Bürste wie abgebildet mit dem Aluminiumrohr.
8. Stecken Sie das Netzkabel ein.
9. Drücken Sie den Netzschalter und die Kontrollleuchte leuchtet auf.
10. Betätigen Sie die Taste zum Reinigungsmodus auf der Bedienfläche oder der Fernbedienung. Nun wird Wasser gesprüht. Bei Betätigung des Saugmodusknopfes sprüht der Staubsauger Wasser und absorbiert gleichzeitig das dreckige Wasser, während er den Teppich reinigt. Betätigen Sie zum Abschalten den Netzschalter und ziehen Sie den Stecker aus der Steckdose. Entleeren Sie das schmutzige Wasser und reinigen Sie das Gerät.

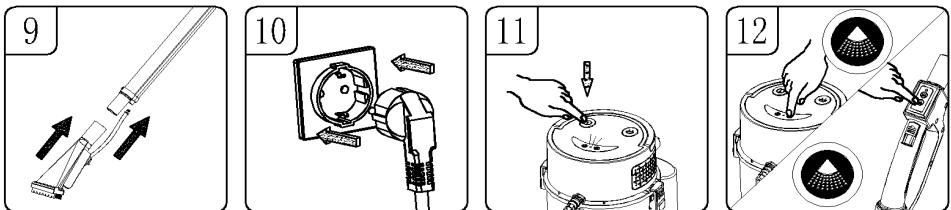
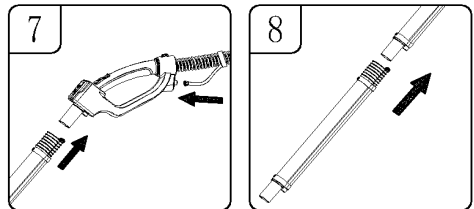

ACHTUNG: Verwenden Sie bei der Teppichreinigung nur wenig schäumende Reiniger und genügend Antischaummittel ein, da sonst Schaum aus dem Luftauslass treten könnte. Leeren Sie die Inhalte des Staubbehälters nach jeder Verwendung und reinigen Sie ihn zweifach mit Reinigungsmittel. Stellen Sie stets sicher, dass genug Reinigungsmittel im Seifeneimer ist, um eine Beschädigung der Wasserpumpe zu verhindern. Wenn der Motor lauter als gewöhnlich klingt, leeren Sie sofort den Staubbehälter, da das Sicherheitsventil sonst blockieren könnte.

BENUTZERLEITFADEN

WARTUNG

- Prüfen Sie nach Reinigung der Behälter, Filter und des Zubehörs nach undichten Stellen. Reinigen Sie den Filter nach jedem Gebrauch und entfernen Sie den Schwamm, wenn Sie nicht nass saugen.
- Überprüfen Sie den Staubsauger nach jedem Gebrauch auf Beschädigungen.
- Entfernen Sie alle Rückstände in den Bürsten, da dies den Lufteinlass blockieren kann.
- Bewegen Sie den Staubsauger vorsichtig in den Bereich, den Sie saugen möchten.
- Prüfen Sie, dass der Staubsauger immer trocken und ordnungsgemäß gelagert wird.
- Sollte der Filter mit Staub bedeckt sein, waschen Sie ihn mit kaltem Wasser oder bei Bedarf mit milder Seife. Verwenden Sie keine aggressiven Substanzen. Stellen Sie den Sauger nie komplett unter Wasser und machen Sie ihn nicht zu nass.
- Verwenden Sie das Gerät nicht länger als 2 Stunden am Stück.
- Wenn aus dem Staubsauger oder von einem seiner Teile ungewöhnliche Vibrationen, Geräusche oder Gerüche kommen, hören Sie bitte sofort mit der Verwendung auf.

COMMENT VIDER LE RÉSERVOIR À POUSSIÈRE

1. Wenn der Staubbehälter voll ist, stellen Sie bitte sicher, dass er ordnungsgemäß entleert wird:
2. Drücken Sie den Netzschalter und die Kontrollleuchte erlischt.
3. Ziehen Sie das Netzkabel heraus.
4. Lösen Sie die Clips auf beiden Seiten des Saugkörpers.
5. Greifen Sie die obere Abdeckung am Griff und ziehen Sie sie nach oben.
6. Schütten Sie den Staub aus dem Staubbehälter aus.

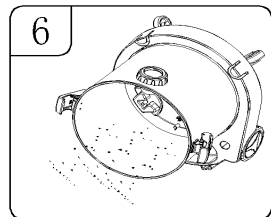
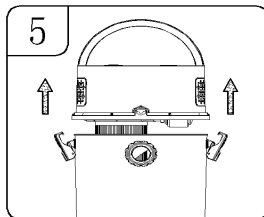
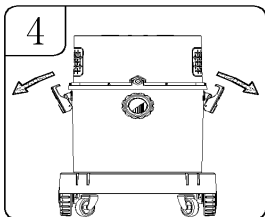
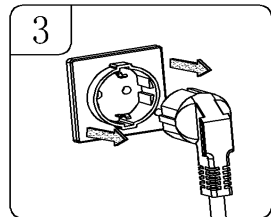
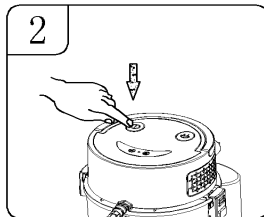
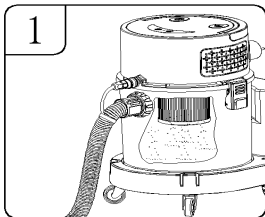

FEHLERBEHEBUNG

LÖSUNGSGUIDE

DER STAUBSAUGER SCHALTET SICH NICHT EIN.

Prüfen Sie, ob die Stromversorgung funktioniert. Ziehen Sie den Netzschalter heraus und überprüfen Sie ob elektrische Teile beschädigt sind. Überprüfen Sie den Staubbehälter, da dieser bewirken kann, dass der Sauger erst nach dem Entleeren startet.

ES KOMMT STAUB AUS DEM MOTOR/DECKEL.

Das kommt meistens daher, dass der Filter nicht richtig eingesetzt oder beschädigt ist. Überprüfen Sie den Filter. Ersetzen Sie ihn, falls er beschädigt ist.

DER STAUBSAUGER IST LANGSAM/ DER MOTOR VERURSACHT VIBRATIONEN.

Hier könnte ein Hindernis vorliegen. Überprüfen Sie die Düsen, Schläuche und Einlässe auf Blockierungen. Nehmen Sie den Filter heraus und reinigen Sie ihn, da er verstopft sein könnte. Ersetzen Sie ihn, falls er beschädigt ist.

DER STAUSAUGER SPRÜHT DIE REINIGUNGSFLÜSSIGKEIT NICHT AUS.

Prüfen Sie, dass der Reinigungsmodus ausgewählt ist und genug Seifenmischung im Eimer ist. Überprüfen Sie, dass die Rohrleitung richtig eingebaut und angeschlossen ist.

SCHAUM KOMMT AUS DEM STAUBSAUGER.

Prüfen Sie, dass der Reinigungsmodus ausgewählt ist und genug Seifenmischung im Eimer ist. Überprüfen Sie, dass die Rohrleitung richtig eingebaut und angeschlossen ist.

DIE FERNBEDIENUNG FUNKTIONIERT NICHT.

Schauen Sie nach, ob die Batterie leer ist. Ersetzen Sie sie diese im Zweifelsfall. Die Verbindung zwischen Staubsauger und Fernbedienung ist möglicherweise fehlgeschlagen, wiederholen Sie dann den Verbindungsvorgang.

**FÜR ALLE ANDEREN FRAGEN WENDEN SIE SICH BITTE AN
UNSER KUNDENSERVICE-TEAM.**



ESPECIFICACIONES

DESCRIPCIÓN DEL PRODUCTO

Nuestro Aspirador en Seco y Húmedo Monster 20L es un aspirador brillantemente multifuncional que se adapta a tus necesidades de limpieza. Se puede utilizar para alfombras, superficies húmedas o secas y el accesorio para el tubo le ayudará a soplar las hojas sueltas de su jardín.

ESPECIFICACIONES DEL PRODUCTO

DIMENSIONES:	37 (L) x 37 (An) x 51cm (Al)
PESO:	7,9 kg
POTENCIA:	1200 W
VOLTAJE:	220-240V~, 50/60Hz
FILTRO:	HEPA (Seco) y Esponja (Húmedo) 20L
CAPACIDAD DEL TAMBOR:	20L

LISTA DE PIEZAS

- 1 x Aspiradora
- 1 x Cubeta de jabón y tubo de conexión
- 1 x Tubo con empuñadura
- 1 x Tubo de extensión de aluminio
- 1 x Filtro HEPA
- 1 x Filtro de esponja
- 1 x Cepillo pulverizador de agua para alfombras
- 1 x Boquilla para suelos húmedos y secos
- 1 x Cepillo pulverizador para sofás
- 1 x Boquilla estrecha
- 1 x Cepillo para sofá



ESPECIFICACIONES

CARACTERÍSTICAS DEL PRODUCTO

- | | |
|---|--------------------------------|
| A. Botón de modo eliminación de polvo | I. Rueda de desplazamiento |
| B. Botón de modo limpieza | J. Botón de encendido/apagado |
| C. Tapa superior | K. Asa |
| D. Conector de salida de la bomba de agua | L. Salida de aire |
| E. Succión | M. Cable de alimentación |
| F. Cierre de tambor | N. Entrada de la bomba de agua |
| G. Tambor | O. Cubeta de jabón |
| H. Pedestal | P. Rueda grande |

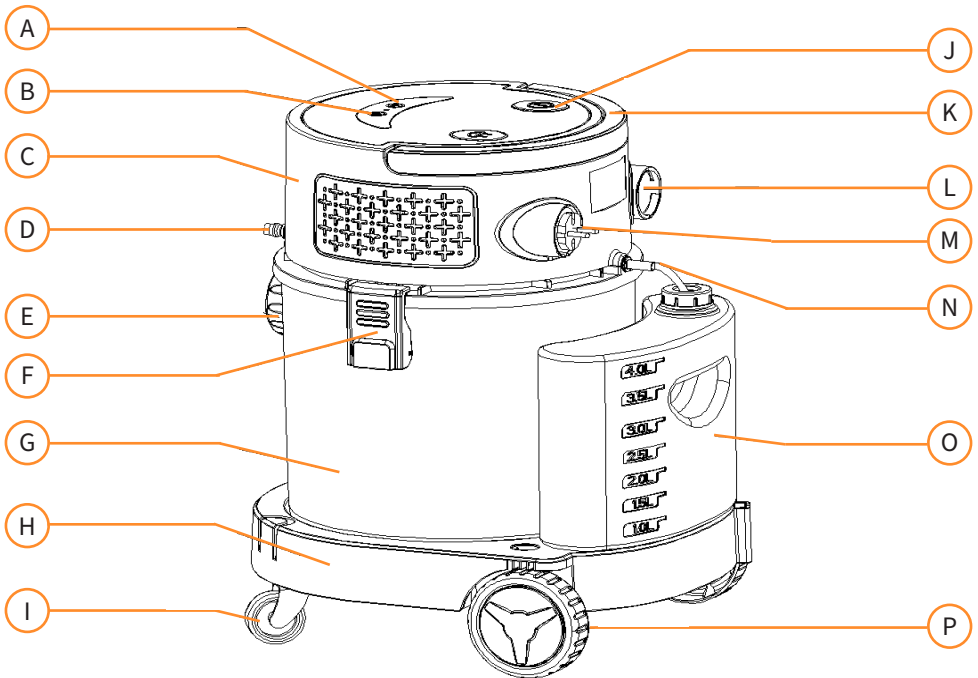

La responsabilidad de Monster Group UK Limited estará limitada únicamente al valor comercial del producto.

CONSEJOS DE SEGURIDAD

PRÁCTICAS DE TRABAJO SEGURAS

Por favor, lea las Prácticas de Trabajo Seguras para garantizar la prevención de lesiones o daños en el aparato.

- No utilice este producto para fines distintos a los previstos.
- Asegúrese de haber leído y comprendido completamente el manual de instrucciones y los consejos de seguridad antes de utilizar este producto.
- No utilice la máquina si el cable de alimentación está deshilachado o dañado.
- Asegúrese de desconectar el enchufe de la red eléctrica cuando la aspiradora no esté en uso, cuando la limpie y cuando la repare. Esto evitará que se dañe la máquina y cualquier riesgo de lesión.
- Esta máquina puede ser peligrosa si el cable de alimentación o los cables entran en contacto con el agua.
- Limpie esta aspiradora según las instrucciones de mantenimiento para mantenerla en buen estado de funcionamiento.
- No haga trabajar la máquina en exceso.
- No utilice la máquina si está dañada.
- No vierta agua en la carcasa eléctrica ni cerca de las rejillas de ventilación.
- No atasque la boca de entrada de aire.
- No opere cerca de áreas/objetos combustibles y explosivos.
- No aspire objetos combustibles, explosivos o afilados.
- No ponga la máquina boca abajo.
- Asegúrese de que el agua no entre en contacto con las partes eléctricas de la aspiradora.
- No doble ni extienda el tubo en exceso, ya que podría dañarlo.

CONSEJOS DE SEGURIDAD

PRÁCTICAS DE TRABAJO SEGURAS

- No utilice el aparato en condiciones de humedad.
- Compruebe siempre si el flotador está en su sitio.
- Si observa una fuga de líquido del aspirador, apáguelo inmediatamente y desenchúfelo.
- No permita que los niños manejen la aspiradora.
- No utilice productos de limpieza o detergentes que contengan disolventes.
- No almacene la aspiradora en zonas de altas temperaturas, como directamente junto a estufas calientes, etc.
- Solo profesionales competentes pueden realizar reparaciones en los equipos eléctricos. No intente reparar este producto a menos que esté capacitado profesionalmente para hacerlo.
- No dirija la salida de aire directamente hacia personas o animales cuando utilice este producto.
- Compruebe que el voltaje eléctrico es correcto antes de usarlo.
- No ponga los filtros en el lavavajillas, la lavadora, la secadora, el horno, el microondas o en una llama abierta.
- Si parece que falta alguna pieza en su pedido, póngase en contacto con nuestro atento equipo de atención al cliente en los 7 días siguientes a la recepción.
- Mantenga el tubo de aspiración y el cable de alimentación fuera del alcance de los niños, ya que puede causar estrangulamiento.

GUÍA DEL USUARIO

INSTRUCCIONES DE ENSAMBLAJE

1. No conecte la máquina a la red eléctrica antes de terminar el montaje. Asegúrese de que el cable de alimentación está desconectado de la toma de corriente.
2. Comience por aflojar los clips en cada lado del cuerpo de la aspiradora.
3. Agarre la tapa superior por el asa y tire de ella hacia arriba.

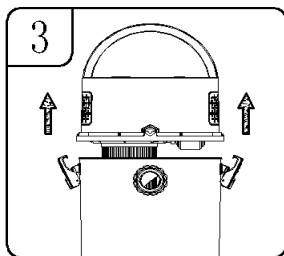
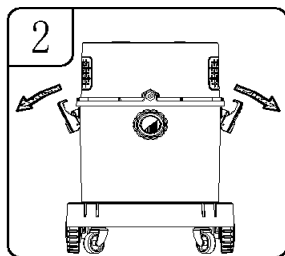
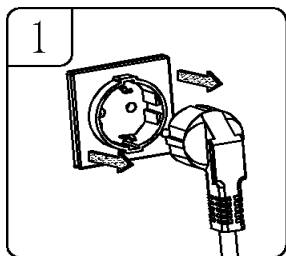

4. Esto dejará al descubierto todos los accesorios que hay dentro del contenedor. Por favor, sáquelos.

5. Asegúrese de que el filtro está en su sitio antes de colocar la tapa superior y bloquear los clips de cada lado del cuerpo de la aspiradora.

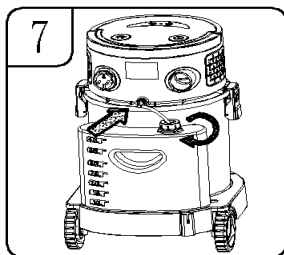
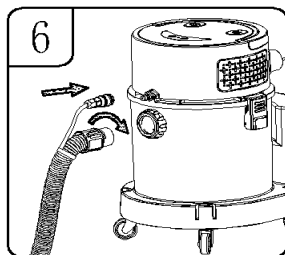
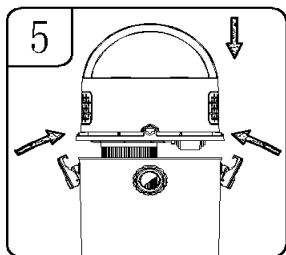
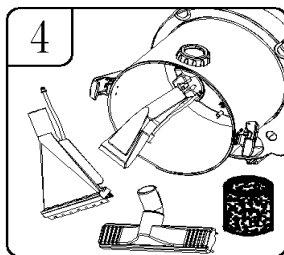

6. Alinee el extremo del tubo flexible con la boca de aspiración e introduzca tanto el pequeño tubo situado en la parte superior de la boca, como el tubo en la boca de aspiración. Apriete el tubo flexible hacia la derecha.

7. Apriete la tapa de la cubeta de jabón hacia la derecha, mientras introduce la junta de

GUÍA DEL USUARIO

INSTRUCCIONES DE ENSAMBLAJE

8. Introduzca el conector del tubo de aluminio del pulverizador de agua en la empuñadura. A continuación, introduzca el tubo de entrada de agua en la entrada de agua de la empuñadura.
9. Conecte los dos tubos de aluminio tal y como se muestra a continuación.
10. Conecte el cepillo que necesite al tubo de aluminio tal como se indica. Si utiliza el cepillo para alfombras con pulverización de agua, debe introducir el tubo de salida de agua en el espacio designado en el tubo de aluminio.

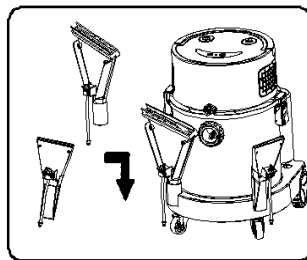
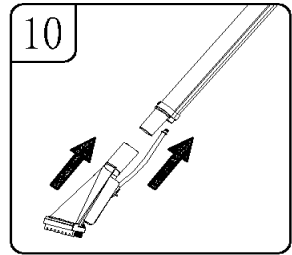
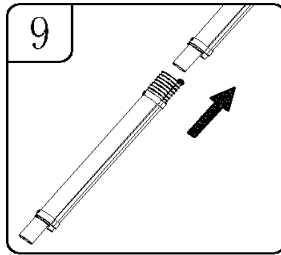
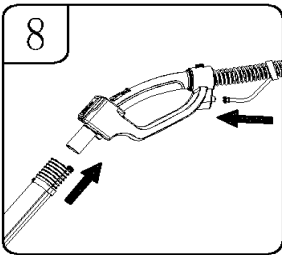

Almacenamiento Boquilla para Ranuras y Cepillo Múltiple

- Introduzca el cepillo pulverizador para sofás en el asiento de la rueda
- Introduzca el cepillo pulverizador de agua para alfombras en el asiento de la rueda

GUÍA DEL USUARIO

CONTROL REMOTO DE LA EMPUÑADURA

INSTALACIÓN DE LAS PILAS

1. Para quitar la tapa de las pilas, utilice un destornillador para empujar el punto situado debajo de la tapa, tal como se muestra en la Fig. 1.
2. Saque la pila que ya está en la caja.
3. Sustitúyala por una nueva pila alcalina de 23A 12V.
4. Vuelva a colocar la tapa de la pila deslizando la tapa en su sitio. Presione la parte delantera hacia abajo con firmeza.

ADVERTENCIA: Con esta empuñadura solo son compatibles las pilas alcalinas 23A de 12V. No utilice ninguna otra pila para evitar daños.

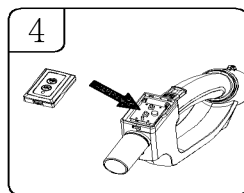
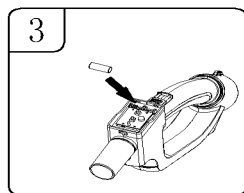
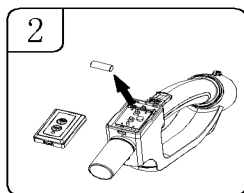
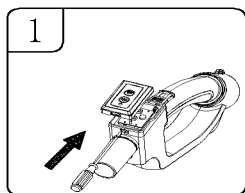

EMPAREJAMIENTO DE LA EMPUÑADURA REMOTA

1. Asegúrese de que la aspiradora está enchufada a una toma de corriente.
2. Pulse el interruptor como se muestra en la Fig. 2. La luz indicadora del panel se encenderá.
3. A continuación, pulse los botones del modo de aspiración y del modo de limpieza al mismo tiempo. La luz indicadora se apagará.
4. Pulse el botón que necesite de la empuñadura remota: “modo limpieza” o “modo aspiración”. El indicador luminoso del panel parpadeará una vez, y la luz permanecerá encendida. El emparejamiento se ha completado.

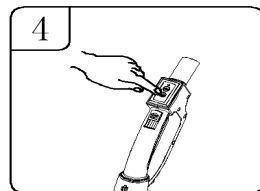
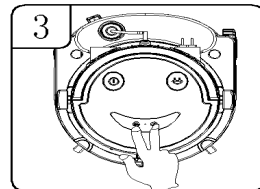
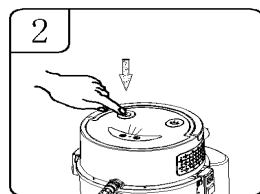

Nota: Si tras este proceso, la empuñadura remota no está emparejado con la aspiradora, será necesario repetir el proceso.

GUÍA DEL USUARIO

SOPLADOR DE HOJAS

1. Asegúrese de que el cable de alimentación está desenchufado de la toma de corriente.
2. Desenrosque el tubo flexible introducido en la boca de aspiración.
3. Introduzca el tubo flexible en la salida de aire de la parte posterior del cabezal y apriételo.
4. Enchufe el cable de alimentación.
5. Pulse el botón de encendido.
6. Pulse el modo de aspiración en el panel de aspiración o en el control remoto de la empuñadura.
7. Dirija el soplador hacia las hojas que desea soplar.

ADVERTENCIA: Utilice siempre gafas de seguridad cuando utilice el soplador. Mantenga a los transeúntes alejados de los escombros proyectados. No apunte hacia animales domésticos, niños u otros adultos. Utilice una máscara antipolvo si es necesario.

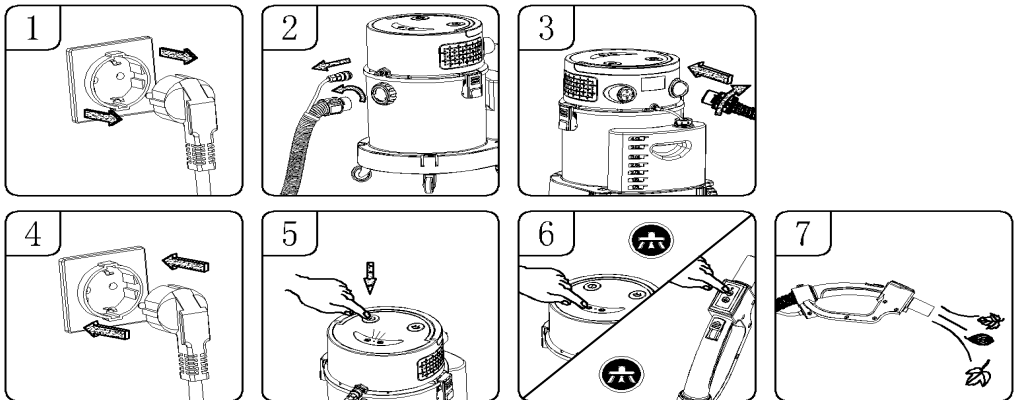

GUÍA DEL USUARIO

MODOS DE ASPIRADO

ASPIRADO EN SECO

1. Asegúrese de que el cable de alimentación está desenchufado de la toma de corriente.
2. Afloje los clips de cada lado del cuerpo de la aspiradora.
3. Agarre la tapa superior por el asa y tire de ella hacia arriba.

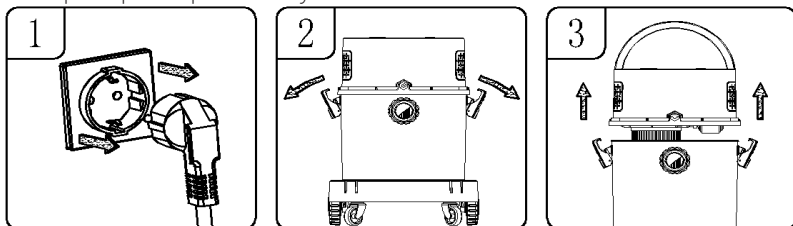

4. Instale el filtro HEPA. Presione el filtro en su sitio como se muestra en la Fig. 4.
5. Asegúrese de que el filtro esté en su sitio antes de volver a colocar la tapa superior y bloquear los clips en cada lado del cuerpo de la aspiradora.

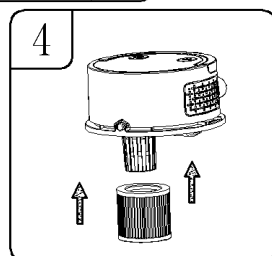

6. Alinee el extremo del tubo flexible con la boca de aspiración e introduzca tanto el pequeño tubo situado en la parte superior de la boca, como el tubo en la boca de aspiración. Apriete el tubo flexible hacia la derecha.

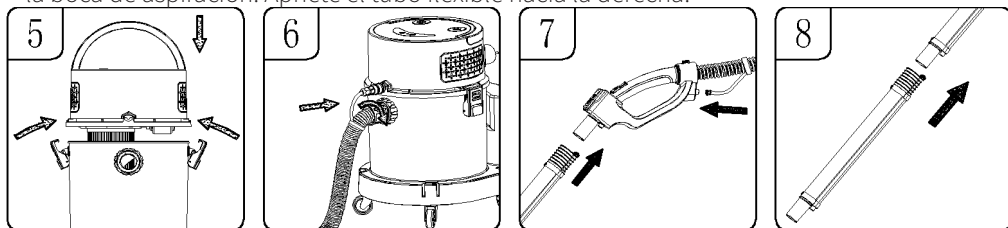

7. Introduzca el conector del tubo de aluminio del pulverizador de agua en la empuñadura. A continuación, introduzca el tubo de entrada de agua en la entrada de agua de la empuñadura.
8. Si lo necesita, conecte los dos tubos de aluminio como se muestra a continuación. Esto aumentará el área de alcance de la aspiradora.

GUÍA DEL USUARIO

SOPLADOR DE HOJAS

9. Conecte el cepillo que necesite al tubo de aluminio tal y como se muestra.
10. Enchufe el cable de alimentación.
11. Pulse el botón de encendido y el indicador luminoso se encenderá.
12. Pulse el botón de modo de aspiración en el panel de aspiración o en el control remoto. La aspiradora comenzará a funcionar. El modo de aspiración tiene dos niveles, uno alto y otro bajo. Pulse el botón de modo de aspiración para cambiar de un nivel a otro.

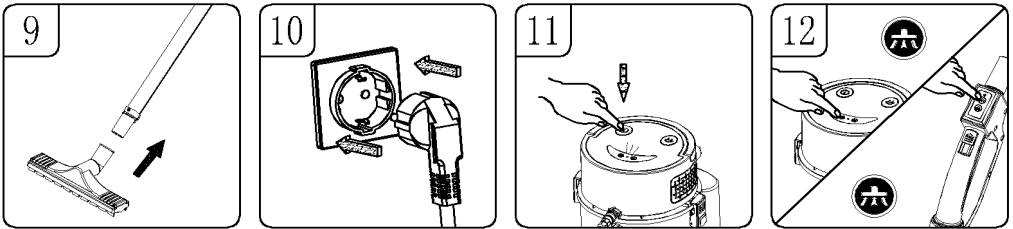

ASPIRADO EN HÚMEDO

1. Asegúrese de que el cable de alimentación está desenchufado de la toma de corriente.
2. Coloque la esponja que absorbe el agua en la parte superior de la cesta, debajo de la tapa. Véase la Fig. 2. Asegúrese de que la esponja cubra todo el cesto.
3. Vuelva a colocar la tapa superior y bloquee los clips de cada lado del cuerpo de la aspiradora.
4. Repita los pasos 9 a 12 de la sección ASPIRADO EN SECO. (Fig. 9 - 12, arriba)

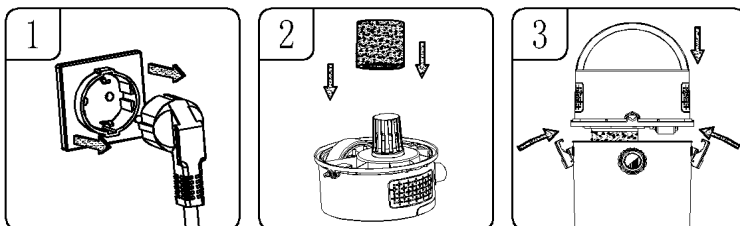

GUÍA DEL USUARIO

MODOS DE ASPIRADO

5. Cuando el agua es absorbida hasta su máxima capacidad, la válvula de seguridad se activará y la de succión no proporcionará ninguna succión.

6. Apague la máquina y desconecte el cable de alimentación de la toma de corriente.

7. Vacíe el agua.

8. Retire la esponja y escúrrala hasta que esté seca.

9. Lave la esponja con agua limpia y escúrrala nuevamente hasta que esté seca antes de volver a colocarla para continuar con el proceso de aspiración a una capacidad óptima.

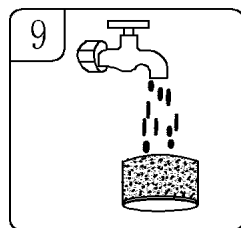
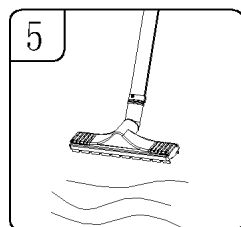
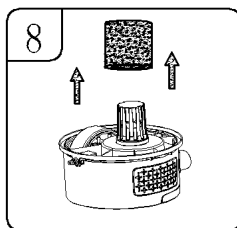
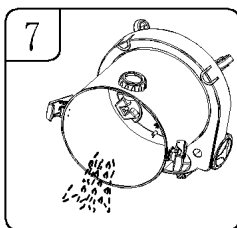
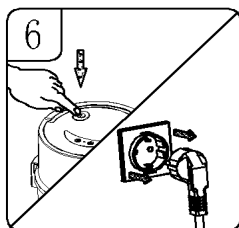

LIMPIEZA DE ALFOMBRA

1. Repita los pasos 1 a 3 de la sección ASPIRADO EN HÚMEDO. (Fig. 1 - 3)

2. Alinee el extremo del tubo flexible con la boca de aspiración e introduzca tanto el pequeño tubo situado en la parte superior de la boca, como el tubo flexible en la boca de aspiración. Apriete el tubo flexible hacia la derecha.

3. Retire la cubeta de jabón del pedestal y desenrosque la tapa hacia la izquierda. Llene la cubeta con la mezcla de jabón deseada, diluida según las instrucciones del envase.

4. Introduzca el extremo del codo en la entrada de la tapa. Introduzca el extremo del filtro en la cubeta de jabón. Apriete la tapa del cubo de jabón hacia la derecha.

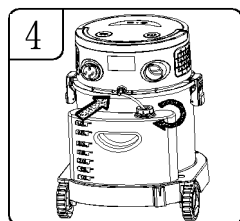
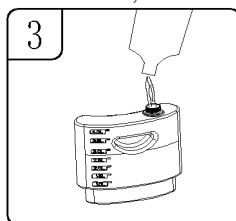
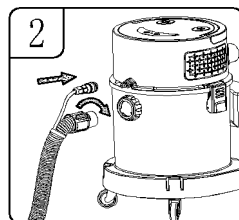

GUÍA DEL USUARIO

MODOS DE ASPIRADO

5. Introduzca el conector del tubo de aluminio del pulverizador de agua en la empuñadura. A continuación, introduzca el tubo de entrada de agua en la entrada de agua de la empuñadura.
6. Si lo necesita, conecte los dos tubos de aluminio como se muestra a continuación. Esto aumentará el área de alcance de la aspiradora.
7. Conecte el cepillo que necesite al tubo de aluminio tal y como se muestra.
8. Enchufe el cable de alimentación.
9. Pulse el botón de encendido y el indicador luminoso se encenderá.
10. Pulse el botón de modo de limpieza en el panel de la aspiradora o en el control remoto para empezar a rociar agua. Si se pulsa el botón de modo de aspiración, la aspiradora rociará agua y absorberá el agua sucia al mismo tiempo que limpia la alfombra. Después de usarla, pulse el botón de encendido/apagado para apagarla y desenchufe la aspiradora de la toma de corriente. Vacíe el agua sucia del cubo y límpielo.

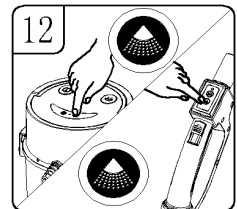
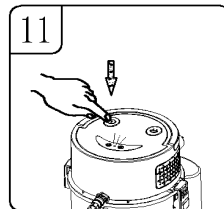
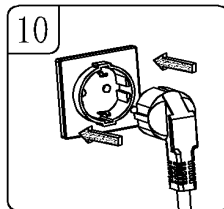
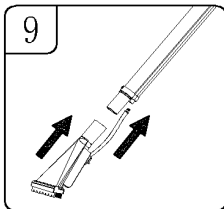
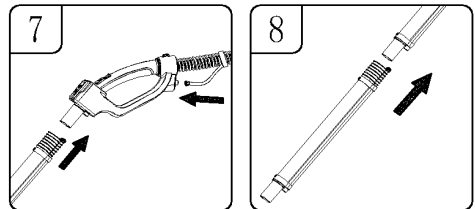

ADVERTENCIA: Cuando limpie una alfombra, utilice únicamente limpiadores de baja espuma y añada un agente antiespumante bien mezclado; de lo contrario, la salida de aire podría expulsar espuma. Vacíe el contenido del contenedor de polvo cada vez que utilice 2 cubos de líquido limpiador para evitar que se desborde. Asegúrese siempre de que haya una cantidad suficiente de líquido limpiador en la cubeta, para evitar que se dañe la bomba de agua. Si el motor suena más fuerte de lo habitual, vacíe el contenedor de polvo inmediatamente, ya que la válvula de seguridad podría estar bloqueada.

GUÍA DEL USUARIO

MANTENIMIENTO

- Después de limpiar los barriles, los filtros y los accesorios relacionados, compruebe si Hay fugas. Limpie el filtro después de cada uso y retire la esponja cuando vaya a aspirar en húmedo.
- Compruebe si la aspiradora está dañada, después de cada uso.
- Limpie cualquier residuo atascado en los cepillos, ya que puede crear una obstrucción para la entrada de aire.
- Tenga cuidado al tirar de la aspiradora. Guíe el aspirador suavemente alrededor de la Zona que necesita ser aspirada.
- Asegúrese de que la aspiradora esté seca en todo momento y guárdela adecuadamente.
- Si el filtro está cubierto de polvo, lávelo con agua fría. Puede utilizar un jabón neutro y suave si es necesario. No utilice sustancias corrosivas para la limpieza. No ponga toda la cubierta de la aspiradora bajo el agua y no la moje en exceso.
- Para prolongar la vida útil de la aspiradora, no la utilice durante más de 2 horas seguidas.
- Si hay alguna vibración, ruido u olor anormal procedente de la aspiradora o de cualquiera de sus partes, deje de usar la aspiradora inmediatamente.

VACIAR CONTENEDOR DE POLVO

1. Si el contenedor de polvo está lleno, asegúrese de vaciarlo correctamente:
2. Pulse el botón de encendido/apagado y la luz indicadora se apagará.
3. Desenchufe el cable de alimentación.
4. Afloje los clips de cada lado del cuerpo de la aspiradora.
5. Agarre la tapa superior por el asa y tire de ella hacia arriba.
6. Vacíe el polvo del contenedor.

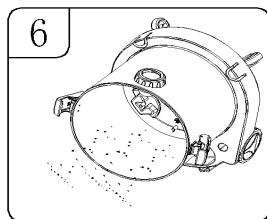
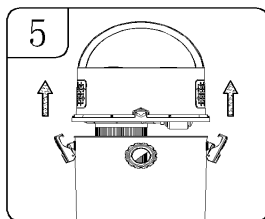
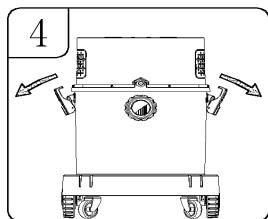
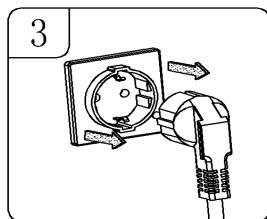
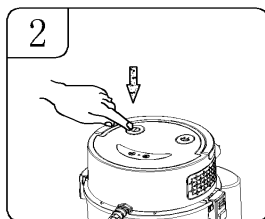
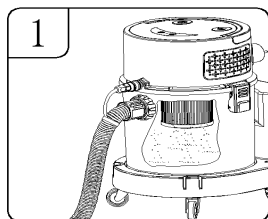

SOLUCIÓN DE PROBLEMAS

GUÍA DE RESOLUCIÓN

LA ASPIRADORA NO ARRANCA.

Si la aspiradora no arranca, compruebe que la fuente de alimentación funciona. Desenchufe la aspiradora y compruebe si el cable de alimentación, los fusibles y los interruptores están dañados. Si alguno de ellos está dañado deberá ser reparado por un profesional. Compruebe el contenedor de polvo, ya que puede hacer que el aspirador no se ponga en marcha hasta que se vacíe.

SALE POLVO DEL MOTOR/CUBIERTA.

Esto significa que el filtro no está instalado, no está en su sitio o está dañado. Compruebe el filtro. Sustitúyalo si está dañado.

LA ASPIRADORA ES LENTA/ EL MOTOR CAUSA VIBRACIONES.

Esto podría deberse a una obstrucción. Compruebe que la boquilla, el tubo y las entradas no estén obstruidas. Saque el filtro y límpielo, ya que puede estar obstruido por finas partículas de polvo. Sustitúyalo si está dañado.

LA ASPIRADORA NO PULVERIZA EL LÍQUIDO DE LIMPIEZA.

Asegúrese de que se ha seleccionado el modo de limpieza y de que hay suficiente mezcla de jabón en la cubeta. Compruebe el conducto y asegúrese de que está bien instalado y conectado.

SALE ESPUMA DE LA ASPIRADORA.

Asegúrese de que se ha seleccionado el modo de limpieza y de que hay suficiente mezcla de jabón en la cubeta. Compruebe el conducto y asegúrese de que está bien instalado y conectado.

EL CONTROL REMOTO NO FUNCIONA.

Si el control remoto falla, compruebe que la pila no se haya agotado. Sustituya la pila en caso de duda. Es posible que la conexión entre la aspiradora y el control remoto de la empuñadura haya fallado, así que repita el proceso de emparejamiento tal como se indica en el manual.

**PARA CUALQUIER OTRO PROBLEMA, POR FAVOR CONTACTE
CON NUESTRO EQUIPO DE ATENCIÓN AL CLIENTE**

SPECIFICHE

DESCRIZIONE DEL PRODOTTO

Il nostro Aspiratore per Liquidi-Solidi Monster da 20L è un geniale apparecchio multifunzionale che si adatterà perfettamente alle vostre esigenze di pulizia! L'aspiratore può essere utilizzato con tappeti, superfici bagnate o asciutte e un accessorio aggiuntivo vi aiuterà a spazzar via tutte le foglie sparse nel tuo giardino.

SPECIFICHE DEL PRODOTTO

DIMENSIONI:	37 (L) x 37 (Lu) x 51cm (A)
PESO:	7.9kg
POTENZA:	1200W
VOLTAGGIO:	220-240V~, 50/60Hz
FILTRO:	HEPA (Asciutto) e Spugna (Bagnato)
CAPACITA' SERBATOIO:	20L

LISTA COMPONENTI

- 1 x Aspiratore
- 1 x Serbatoio sapone e tubo di collegamento
- 1 x Tubo flessibile con comando a distanza
- 1 x Tubo con prolunga in alluminio
- 1 x Filtro HEPA
- 1 x Filtro in spugna
- 1 x Spazzola per tappeti con spray ad acqua
- 1 x Ugello per liquidi/solidi
- 1 x Spazzola spray per divani
- 1 x Bocchetta per interstizi
- 1 x Spazzola per divano



SPECIFICHE

CARATTERISTICHE DEL PRODOTTO

- | | |
|--|---------------------------------|
| A. Pulsante modalità rimozione polvere | I. Rotella |
| B. Pulsante modalità di pulizia | J. Pulsante di accensione |
| C. Coperchio superiore | K. Maniglia |
| D. Connettore di uscita pompa d'acqua | L. Uscita dell'aria |
| E. Aspirazione | M. Cavo di alimentazione |
| F. Chiusura del cilindro | N. Ingresso della pompa d'acqua |
| G. Cilindro | O. Serbatoio del sapone |
| H. Pedana | P. Rotella grande |

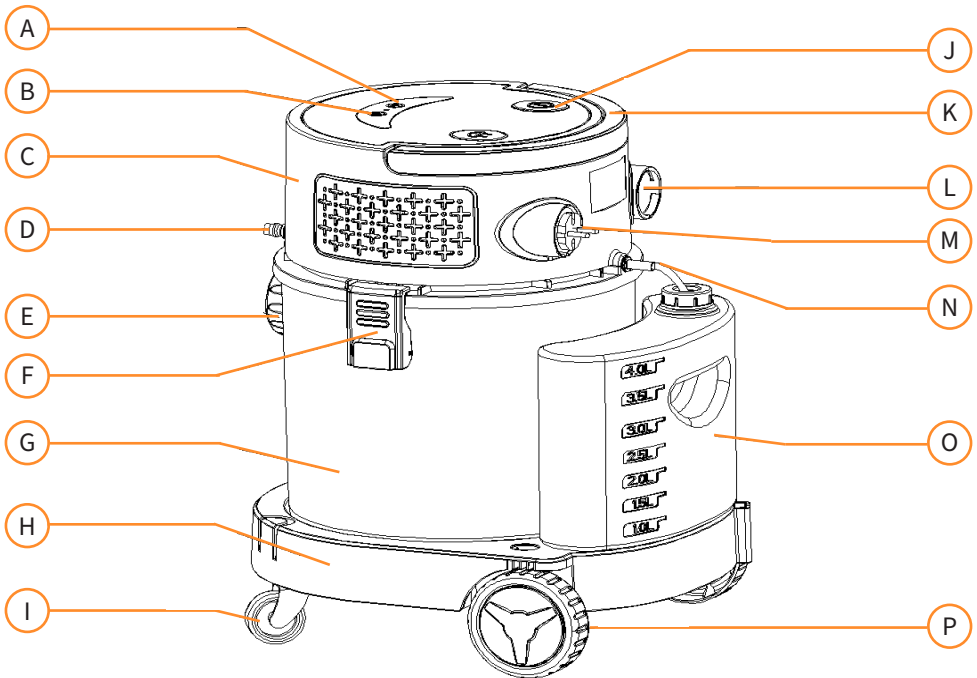

La responsabilità di Monster Group UK Limited sarà limitata al solo valore commerciale del prodotto.

CONSIGLI PER LA SICUREZZA

PRATICHE DI LAVORO SICURO

Si prega di leggere le seguenti istruzioni per prevenire infortuni o danni agli oggetti.

- Non utilizzare questo prodotto per scopi diversi da quelli previsti.
- Verificare di aver letto e compreso appieno il manuale di istruzioni e i consigli sulla sicurezza prima di utilizzare il prodotto.
- Non utilizzare l'apparecchio se il cavo di alimentazione è logoro o danneggiato.
- Assicurarsi sempre di rimuovere la spina di alimentazione dalla rete elettrica quando l'aspiratore non è in uso, quando lo si pulisce o lo si ripara. In questo modo si eviteranno danni all'apparecchio e il rischio di lesioni.
- L'aspiratore può risultare pericoloso se il cavo di alimentazione o i fili entrano in contatto con l'acqua.
- Pulire questo apparecchio seguendo sempre le istruzioni di manutenzione per mantenerlo in buone condizioni operative.
- Non utilizzare l'aspiratore per tempi troppo lunghi.
- Se danneggiato, non metterlo in funzione.
- Non versare acqua nella custodia elettrica o vicino alle prese d'aria.
- Non ostruire la bocca di ingresso dell'aria.
- Non operare vicino ad aree o oggetti combustibili ed esplosivi.
- Non aspirare oggetti combustibili, esplosivi o taglienti.
- Non capovolgere l'aspiratore.
- Assicurarsi di evitare qualsiasi contatto tra l'acqua e le parti elettriche dell'aspiratore.
- Non piegare eccessivamente il tubo flessibile e non estenderlo troppo, poiché si potrebbero causare danni al tubo stesso.

CONSIGLI PER LA SICUREZZA

PRATICHE DI LAVORO SICURO

- Non utilizzare l'apparecchio in condizioni di umidità.
- Controllare sempre se il galleggiante è correttamente al suo posto.
- Se si nota una perdita di liquidi dall'aspiratore, spegnerlo immediatamente e staccare la spina.
- Non permettere mai ai bambini di utilizzare l'aspiratore.
- Non adoperare detersivi o detergenti che contengono solventi.
- Non riporre l'aspiratore in aree ad alta temperatura, come per esempio vicino a stufe calde, etc.
- Solo i professionisti competenti possono effettuare riparazioni su apparecchiature elettriche. Non tentare di riparare questo apparecchio se non si è professionalmente in grado di farlo.
- Non puntare direttamente il soffio d'aria verso persone o animali.
- Controllare che il voltaggio elettrico sia quello corretto prima dell'uso.
- Non mettere i filtri in lavastoviglie, lavatrice, asciugatrice, forno, microonde o fiamme vive.
- Se avete l'impressione che manchi qualche oggetto all'interno del vostro ordine, contattate il nostro amichevole e disponibile servizio di assistenza clienti entro 7 giorni dalla consegna del prodotto.
- Tenere il tubo di aspirazione e il cavo di alimentazione fuori dalla portata dei bambini, in quanto possono causare strangolamento.

GUIDA UTENTE

ISTRUZIONI PER IL MONTAGGIO

1. Non collegare l'apparecchio all'alimentazione elettrica prima di aver terminato il montaggio. Assicurarsi che il cavo di alimentazione sia scollegato dalla presa.
2. Iniziare allentando le clip presenti su ogni lato dell'aspiratore.
3. Afferrare il coperchio superiore con la maniglia e tirarlo verso l'alto.

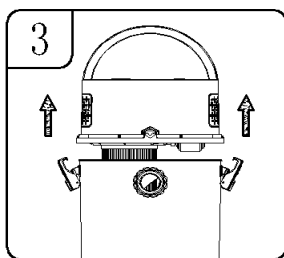
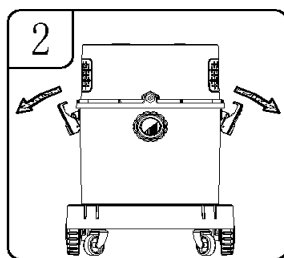
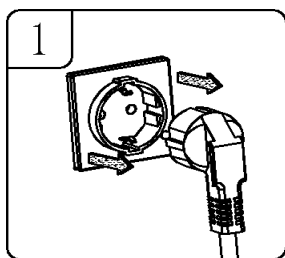

4. In questo modo avrete accesso a tutti gli accessori all'interno del contenitore. Si prega di estrarli.
5. Assicurarsi che il filtro sia in posizione corretta prima di riposizionare il coperchio e bloccare nuovamente le clip su ogni lato dell'aspiratore.

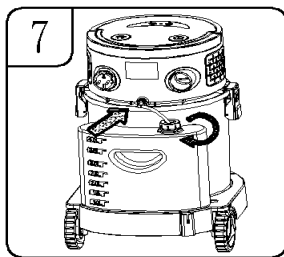
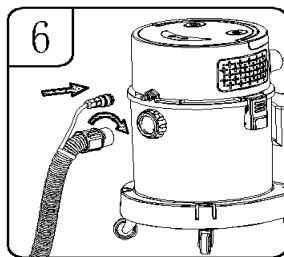
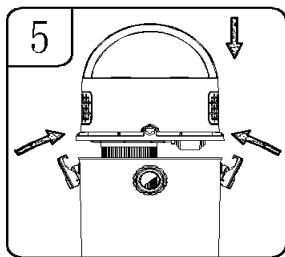
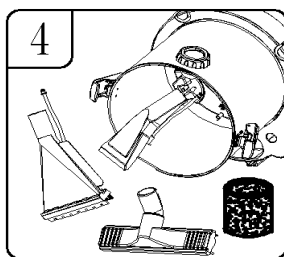

6. Allineare l'estremità della pompa con la porta di aspirazione e inserirvi sia il tubicino sopra la porta, sia il tubo flessibile. Stringere quest'ultimo verso destra.
7. Stringere il coperchio del serbatoio del sapone verso destra, mentre si inserisce il giunto attraverso l'ingresso della pompa dell'acqua.

GUIDA UTENTE

ISTRUZIONI PER IL MONTAGGIO

8. Inserire il connettore del tubo di alluminio per lo spruzzo d'acqua nell'impugnatura. Successivamente, inserire il tubo di ingresso dell'acqua nell'impugnatura della maniglia.
9. Collegare i due tubi di alluminio come mostrato sotto.
10. Collegare la spazzola che intendete utilizzare al tubo di alluminio, come mostrato. Se state usando la spazzola per tappeti tramite spruzzo d'acqua, dovete inserire il tubo di uscita dell'acqua nell'apposito spazio del tubo di alluminio.

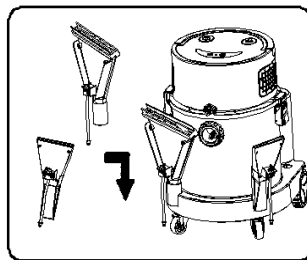
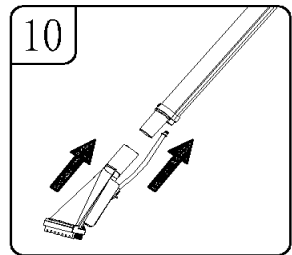
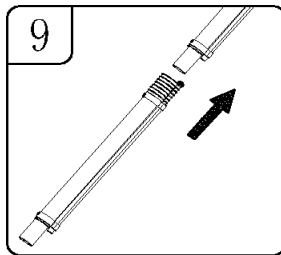
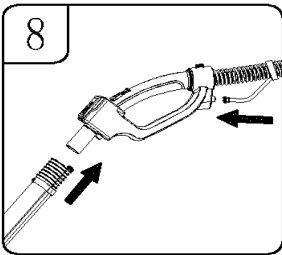

Bocchetta di protezione e spazzola multipla

- Inserire la spazzola per divani spray nell'apposita entrata
- Inserire la spazzola per tappeti a spruzzo d'acqua nell'apposita entrata

GUIDA UTENTE

GESTIONE REMOTA

INSTALLAZIONE BATTERIE

1. Per togliere il coperchio delle batterie, si prega di utilizzare un cacciavite e fare pressione sulla fessura sotto il coperchio, come mostrato in Fig. 1.
2. Rimuovere la pila che si trova nella apposita sezione.
3. Sostituirla con una nuova pila alcalina 23A 12V.
4. Riposizionare il coperchio della pila facendolo scorrere sino a raggiungere la posizione corretta. Premere saldamente verso il basso.

ATTENZIONE: Solo le pile alcaline 23A 12V sono compatibili con questo macchinario. Non utilizzare modelli differenti per evitare danni.

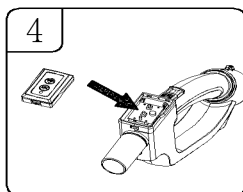
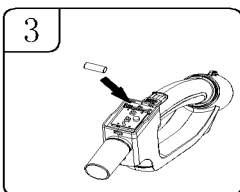
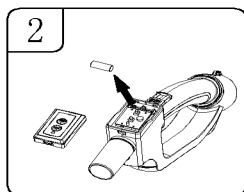
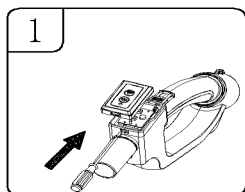

COMBINAZIONE GESTIONE REMOTA

1. Assicurarsi che l'aspiratore sia collegato ad una presa di corrente.
2. Premere l'interruttore come mostrato in Fig. 2. Si accenderà la spia luminosa sul pannello.
3. Successivamente, premere contemporaneamente i pulsanti della modalità di aspirazione e della modalità di pulizia. In questo modo si spegnerà la luce dell'indicatore.
4. Premere uno dei pulsanti sul telecomando dell'impugnatura a seconda delle vostre esigenze: "modalità pulizia" o "modalità aspirazione". L'indicatore luminoso sul pannello lampeggerà una volta, e la luce da quel momento continuerà a essere accesa. La combinazione è ora completa.

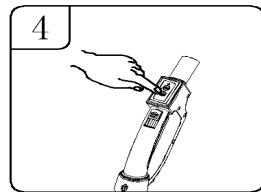
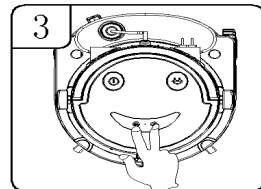
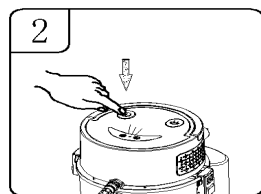

Nota: se la gestione remota non è accoppiata con l'aspiratore dopo aver seguito questo processo, le varie fasi dovranno essere ripetute.

GUIDA UTENTE

SOFFIA FOGLIE

1. Assicurarsi che il cavo di alimentazione sia scollegato dalla presa.
2. Svitare il tubo inserito nella porta di aspirazione.
3. Inserire il tubo flessibile nell'uscita dell'aria sul retro e stringerlo bene.
4. Inserire il cavo di alimentazione.
5. Premere l'interruttore di avvio.
6. Scegliere la modalità di aspirazione sul pannello o tramite controllo remoto.
7. Puntare il soffiatore verso le foglie da rimuovere.

ATTENZIONE: Indossare sempre occhiali di sicurezza quando si usa il soffia foglie. Tenere le persone presenti lontane dai detriti che vengono soffiati via. Non puntare verso animali domestici, bambini o altri adulti. Indossare una mascherina antipolvere se necessario.

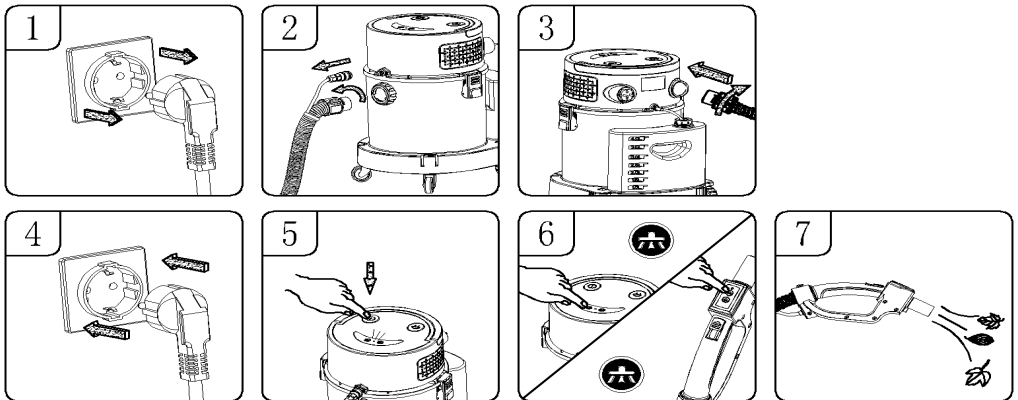

GUIDA UTENTE

MODALITÀ DI ASPIRAZIONE

ASPIRAZIONE A SECCO

1. Assicurarsi che il cavo di alimentazione sia scollegato dalla presa.
2. Allentare le clip presenti su ogni lato dell'aspiratore.
3. Afferrare il coperchio superiore con la maniglia e tirarlo verso l'alto.

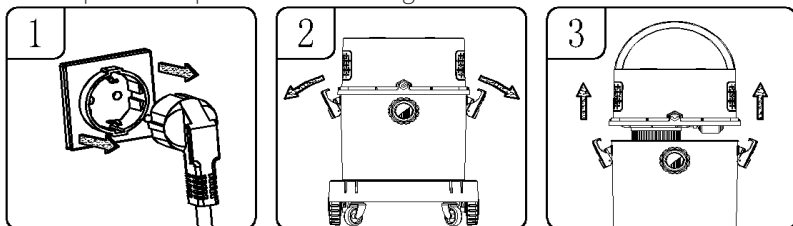

4. Installare il filtro HEPA. Inserire il filtro come mostrato in Fig. 4.

5. Assicurarsi che il filtro sia in posizione corretta prima di riposizionare il coperchio e bloccare nuovamente le clip su ogni lato dell'aspiratore.

6. Allineare l'estremità della pompa con la porta di aspirazione e inserirvi sia il tubicino sopra la porta, sia il tubo flessibile. Stringere quest'ultimo verso destra.

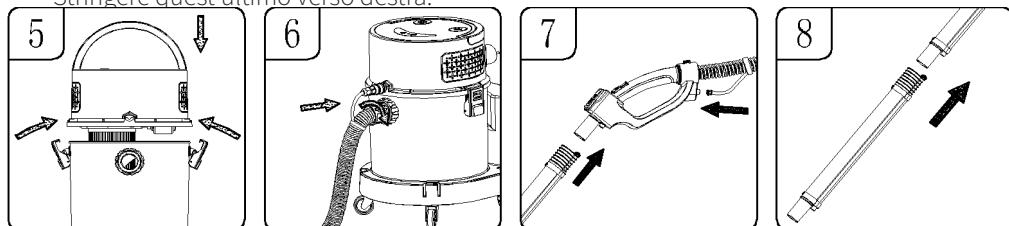
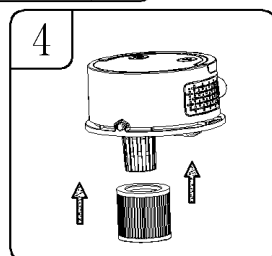

7. Inserire il connettore del tubo di alluminio per lo spruzzo d'acqua nell'impugnatura. Successivamente, inserire il tubo di ingresso dell'acqua nell'impugnatura della maniglia.
8. Se è necessario, collegare i due tubi di alluminio come mostrato nella fig.8. Questo aumenterà la distanza raggiungibile dall'aspiratore.

GUIDA UTENTE

SOFFIA FOGLIE

9. Collegare la spazzola che desiderate utilizzare al tubo di alluminio come mostrato.
10. Inserire il cavo di alimentazione.
11. Premere l'interruttore di accensione e la spia si illuminerà.
12. Premere il pulsante della modalità di aspirazione desiderata sul pannello o tramite controllo remoto. L'aspiratore inizierà a funzionare. La modalità di aspirazione è disponibile in un livello alto e uno basso: quando l'aspiratore sta funzionando a livello alto, premere il pulsante della modalità di aspirazione per passare al livello basso. Premere di nuovo lo stesso pulsante per disattivarlo completamente.

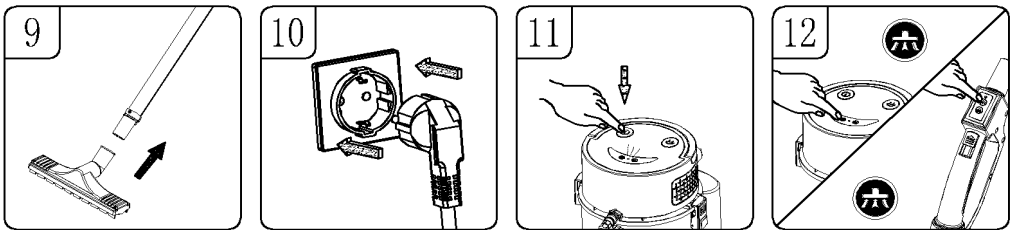

ASPIRAZIONE LIQUIDI

1. Assicurarsi che il cavo di alimentazione sia scollegato dalla presa.
2. Posizionare la spugna che assorbe l'acqua in cima al cestello, sotto il coperchio. Vd. Fig. 2. Assicurarsi che la spugna copra completamente tutto il cestello.
3. Rimettere il coperchio superiore e bloccare le clip su ogni lato dell'aspiratore.
4. Ripetere i passi da 9 a 12 della sezione ASPIRAZIONE A SECCO. (Fig. 9 - 12, sopra)

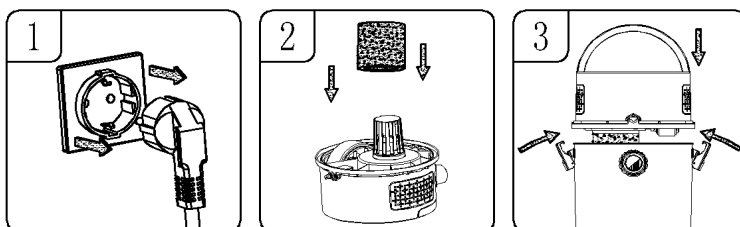

GUIDA UTENTE

MODALITÀ DI ASPIRAZIONE

5. Quando è stata assorbita la quantità massima d'acqua, la valvola di sicurezza scatterà automaticamente e la aspirazione verrà interrotta.

6. Scollegare l'alimentazione e staccare il cavo di alimentazione dalla presa.

7. Versare l'acqua.

8. Togliere la spugna e strizzarla fino ad asciugarla.

9. Per continuare il processo di aspirazione a capacità ottimale, lavare la spugna con acqua pulita e strizzarla di nuovo fino ad asciugarla completamente, prima di reinserirla.

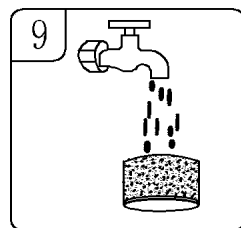
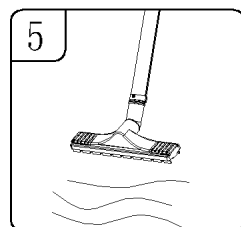
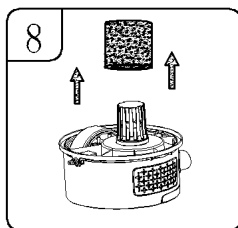
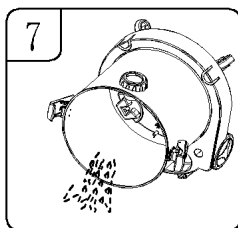
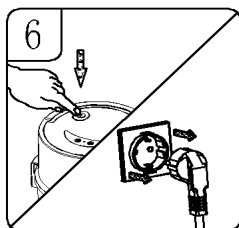

PULIZIA TAPPETI

1. Ripetere i passi da 1 a 3 della sezione ASPIRAZIONE LIQUIDI (Fig.1-3)

2. Allineare l'estremità della pompa con la porta di aspirazione e inserirvi sia il tubicino sopra la porta, sia il tubo flessibile. Stringere quest'ultimo verso destra.

3. Rimuovere il serbatoio del sapone dalla pedana e svitare il coperchio verso sinistra. Riempirlo con la miscela di sapone desiderata, diluita secondo le istruzioni presenti nella confezione.

4. Inserire l'estremità a gomito nell'ingresso del coperchio. Inserire il filtro nel serbatoio del sapone. Stringere quest'ultimo verso destra.

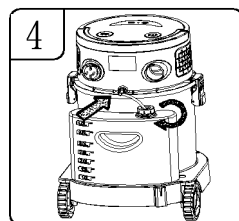
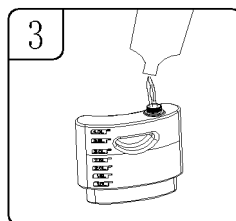
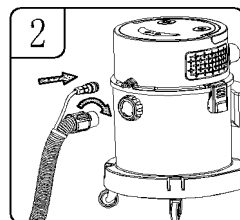

GUIDA UTENTE

SOFFIA FOGLIE

5. Inserire il connettore del tubo di alluminio per lo spruzzo d'acqua nell'impugnatura. Successivamente, inserire il tubo di ingresso dell'acqua nell'impugnatura della maniglia.
6. Se è necessario, collegare i due tubi di alluminio come mostrato sotto nella fig.8. Questo aumenterà la distanza raggiungibile dall'aspiratore.
7. Collegare la spazzola che desiderate utilizzare al tubo di alluminio come mostrato.
8. Inserire il cavo di alimentazione.
9. Premere l'interruttore di accensione e la spia si illuminerà.
10. Premere il pulsante della modalità di aspirazione desiderata sul pannello o tramite controllo remoto. In questo modo partirà lo spruzzo d'acqua. Se viene premuto il pulsante della modalità di aspirazione, l'aspiratore spruzzerà acqua e assorbirà quella sporca allo stesso tempo durante la pulizia del tappeto. Dopo l'uso, premere il pulsante di accensione principale per spegnere l'apparecchio, scollegare poi l'aspiratore dalla presa. Svuotare l'acqua sporca dal serbatoio e pulirlo.

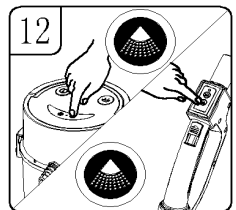
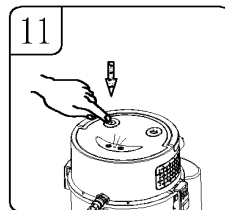
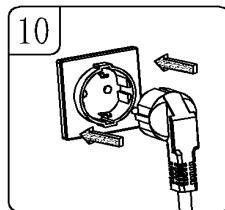
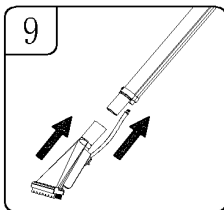
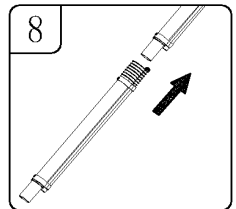
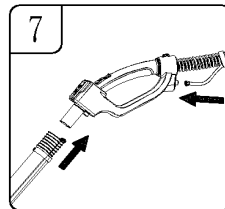

ATTENZIONE: Quando si puliscono i tappeti, utilizzare solo detersivi a basso contenuto di schiuma e aggiungere un agente antischiuma ben miscelato, altrimenti la presa di uscita dell'aria potrebbe espellere schiuma. Svuotare il contenuto del serbatoio della polvere dopo aver usato 2 secchi di liquido detersivo, per evitare fuoriuscite. Assicurarsi sempre della presenza di una quantità sufficiente di liquido nel serbatoio del sapone, per evitare danni alla pompa dell'acqua. Se il motore è più rumoroso del solito, svuotare immediatamente il serbatoio della polvere, poiché la valvola di sicurezza potrebbe essere bloccata.

GUÍA DEL USUARIO

MANTENIMIENTO

- Dopo aver pulito il cilindro, i filtri e i relativi accessori, controllare l'eventuale presenza di perdite. Pulire il filtro dopo ogni uso e rimuovere la spugna quando non si utilizza l'aspiratore a umido.
- Dopo ogni utilizzo, verificare che l'aspiratore non sia danneggiato.
- Rimuovere qualsiasi residuo eventualmente incastrato nelle spazzole, poiché può creare un'ostruzione per l'aspirazione dell'aria.
- Prestare attenzione quando si maneggia l'aspiratore. Spostare delicatamente l'apparecchio nella zona che deve essere ripulita.
- Assicurarsi di riporre correttamente l'aspiratore e di mantenerlo sempre asciutto.
- Se il filtro è coperto di polvere, lavarlo con acqua fredda. Un sapone neutro e delicato può essere utilizzato se necessario. Non adoperare sostanze corrosive per pulire. Non immergere completamente il coperchio dell'aspiratore e non bagnarlo eccessivamente.
- Per prolungare la vita dell'aspiratore, non utilizzarlo per più di 2 ore consecutive.
- Se l'aspiratore, o una qualsiasi delle sue parti, presenta qualche vibrazione, rumore o odore anormale, smettere di utilizzare l'aspiratore immediatamente.

SVUOTARE IL SERBATOIO DELLA POLVERE

1. Se il serbatoio della polvere è pieno, assicurarsi di svuotarlo correttamente:
2. Premere l'interruttore di alimentazione e attendere che la spia si spenga.
3. Scollegare il cavo di alimentazione.
4. Allentare le clip presenti su ogni lato dell'aspiratore.
5. Afferrare il coperchio superiore con la maniglia e tirarlo verso l'alto.
6. Svuotare il serbatoio dalla polvere.

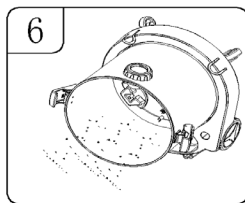
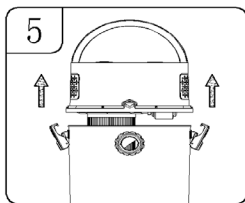
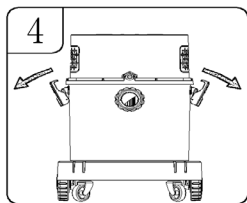
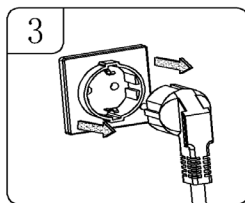
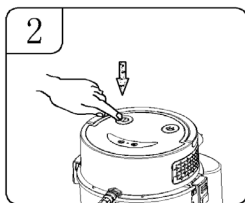
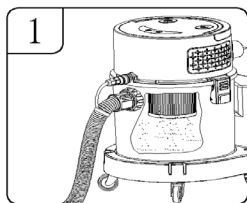

RISOLUZIONE DEI PROBLEMI

GUIDA ALLA RISOLUZIONE DEI PROBLEMI

L'ASPIRATORE NON SI ACCENDE.

Se l'aspiratore non parte, controllate che l'alimentazione funzioni. Staccate l'aspiratore e verificate se il cavo di alimentazione, i fusibili o gli interruttori sono danneggiati. Se uno di questi pezzi è danneggiato, dovrà essere riparato da un professionista. Controllate anche il serbatoio della polvere, poiché se pieno, l'aspiratore non partirà finché non verrà svuotato.

ESCE POLVERE DAL MOTORE/COPERCHIO.

Il problema può verificarsi se il filtro non è installato, non è al suo posto o è danneggiato. Controllare il filtro. Sostituirlo se danneggiato.

L'ASPIRAZIONE È LENTA/IL MOTORE PROVOCA VIBRAZIONI.

Tale problema potrebbe essere causato da un'ostruzione. Controllare la presenza di eventuali blocchi nella bocchetta, nel tubo e nelle entrate. Togliere e pulire il filtro, potrebbe essere bloccato da particelle di polvere fine. Sostituire se danneggiato.

L'ASPIRATORE NON SPRUZZA IL LIQUIDO PER LA PULIZIA.

Assicurarsi di aver selezionato la corretta modalità di pulizia e della presenza di sufficiente miscela di sapone nel serbatoio. Controllare la condotta e assicurarsi che sia installata e collegata correttamente.

ESCE SCHIUMA DAL L'ASPIRATORE.

Assicurarsi di aver selezionato la corretta modalità di pulizia e la presenza di sufficiente miscela di sapone nel serbatoio. Controllare la condotta e assicurarsi che sia installata e collegata correttamente.

IL CONTROLLO REMOTO NON FUNZIONA.

Se il controllo remoto non funziona, verificare che la pila non si sia scaricata. Provare a sostituirla in caso di dubbio. La connessione tra l'aspiratore e il controllo remoto potrebbe essere fallita, ripetere quindi il processo di sincronizzazione come indicato nel manuale.

**PER QUALUNQUE ALTRO PROBLEMA, CONTATTA IL NOSTRO
TEAM DI ASSISTENZA CLIENTI.**

OMSCHRIJVING

PRODUCT OMSCHRIJVING

Onze Monster 20L nat en droog reiniger is een briljante multifunctionele stofzuiger die past bij uw reinigingsbehoeften! De reiniger kan voor tapijten, natte of droge oppervlakken worden gebruikt en de handgreep met slang helpt eventuele verdwaalde bladeren uw tuin uit te blazen.

PRODUCTSPECIFICATIES

AFMETINGEN:	37 (L) x 37 (B) x 51cm (H)
GEWICHT:	7.9kg
STROOM:	1200W
SPANNING:	220-240V~, 50/60Hz
FILTER:	HEPA (Droog) en Spons (Nat)
CAPACITEIT:	20L

ONDERDELENLIJST

- 1 x Vacuüm reiniger
- 1 x Zeepemmer en verbindingspijp
- 1 x Lange slang
- 1 x Aluminium verlengbuis
- 1 x HEPA filter
- 1 x Spons filter
- 1 x Water spray tapijtborstel
- 1 x Mondstuk voor natte/droge vloer
- 1 x Spray bankborstel
- 1 x Spleetmondstuk
- 1 x Bank borstel



SPECIFICATIE

PRODUCT SPECIFICATIE

- | | |
|-------------------------------------|---------------------|
| A. Knop voor stofverwijderingsmodus | I. Zwenkwiel |
| B. Knop voor reinigingsmodus | J. Schakelknop |
| C. Bovenste behuizing | K. Handvat |
| D. Uitlaataansluiting waterpomp | L. Luchtuitlaat |
| E. Afzuiging | M. Netsnoer |
| F. Slot van bak | N. Waterpomp inlaat |
| G. Bak | O. Zeepbakje |
| H. Onderstuk | P. Groot wiel |

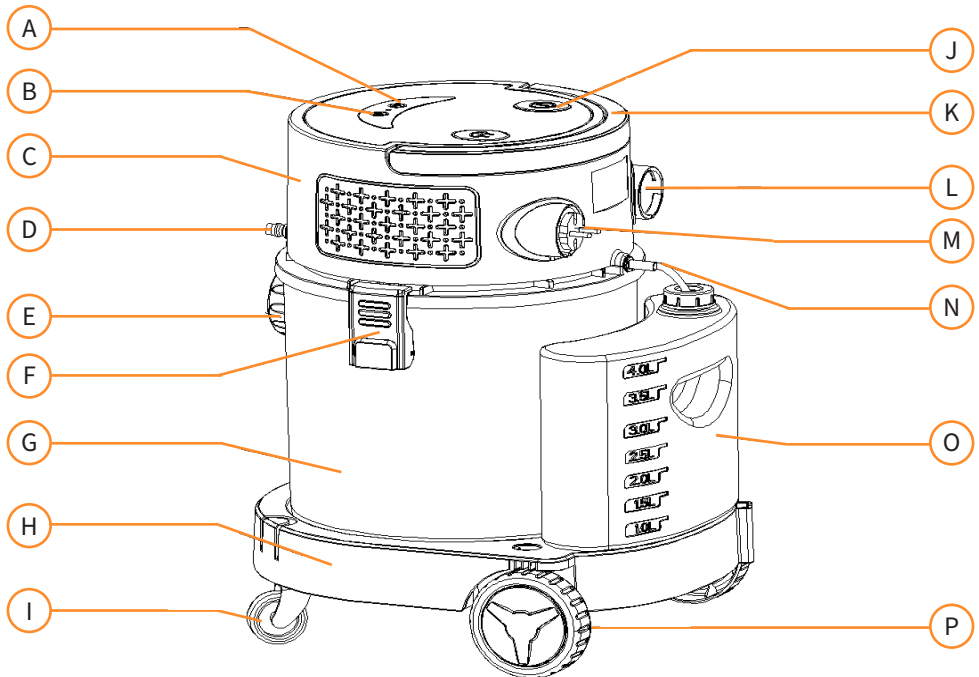

De aansprakelijkheid van Monster Group UK Limited is beperkt tot de commerciële waarde van het product.

VEILIGHEIDSADVIJES

VEILIG GEBRUIK

Lees a.u.b. het veiligheidsadvies door om letsel of schade aan het apparaat te voorkomen.

- Gebruik dit product niet voor iets anders dan waarvoor het bedoeld is.
- Zorg ervoor dat u voordat u dit product gebruikt de gebruiksaanwijzing en het veiligheidsadvies gelezen en volledig begrepen heeft.
- Gebruik de machine niet als het netsnoer gerafeld of beschadigd is.
- Haal de stekker van de reiniger uit het stopcontact wanneer deze niet in gebruik is, schoongemaakt of gerepareerd wordt. Dit voorkomt schade aan het apparaat en risico op letsel.
- Dit apparaat kan gevaarlijk zijn als het netsnoer of de draden in contact komen met water.
- Reinig deze reiniger volgens de onderhoudsinstructies om hem in goede staat te houden.
- Overwerk de machine niet.
- Gebruik de machine niet als deze beschadigd is.
- Giet geen water op de elektrische behuizing of in de buurt van de ventilatieopeningen.
- Klem de luchtinlaatopening niet vast.
- Werk niet in de buurt van brandbare en explosieve gebieden/items.
- Zuig geen brandbare, explosieve of scherpe voorwerpen op.
- Zet de machine niet ondersteboven.
- Zorg ervoor dat de elektrische onderdelen van de reiniger niet in contact komen met water.
- Buig de slang niet te ver of rek hem niet te ver uit, aangezien dit schade aan de slang kan veroorzaken.

VEILIGHEIDSADVIIES

VEILIG GEBRUIK

- Gebruik het apparaat niet in vochtige omstandigheden.
- Controleer altijd of de vlotter op zijn plaats zit.
- Zet de reiniger onmiddellijk uit wanneer u merkt dat er vloeistof uit de reiniger lekt en trek de stekker uit het stopcontact.
- Laat kinderen de reiniger niet bedienen.
- Gebruik geen reinigingsmiddel of wasmiddel dat oplosmiddelen bevat.
- Bewaar de reiniger niet op plaatsen met hoge temperaturen, zoals direct naast hete kachels, enz.
- Alleen bevoegde vakmensen mogen reparaties aan elektrische apparatuur uitvoeren. Probeer dit product niet te repareren tenzij u hiertoe professioneel in staat bent.
- Richt de luchtuitlaat niet rechtstreeks op mensen of dieren wanneer u dit product gebruikt.
- Controleer voor gebruik of de elektrische spanning correct is.
- Plaats de filters niet in de vaatwasser, wasmachine, droger, oven, magnetron of open vuur.
- Neem binnen 7 dagen na ontvangst contact op met ons vriendelijke en behulpzame klantenserviceteam wanneer er een onderdeel van uw bestelling ontbreekt.
- Houd de vacuÛmbuis en het netsnoer buiten het bereik van kinderen, omdat dit verwurging kan veroorzaken.

HANDLEIDING

MONTAGE-INSTRUCTIES

1. Sluit dit product niet aan op het elektriciteitsnet voordat de montage is voltooid. Zorg ervoor dat het netsnoer losgekoppeld is van het stopcontact.
2. Begin met het losmaken van de clips die zich aan weerszijden van de vacuümreiniger bevinden.
3. Pak de bovenklep bij de handgreep vast en trek deze omhoog.

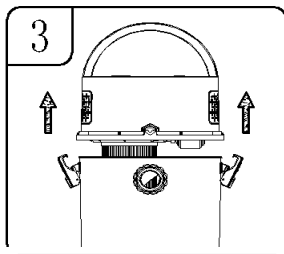
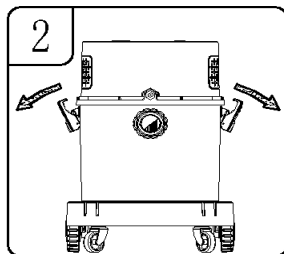
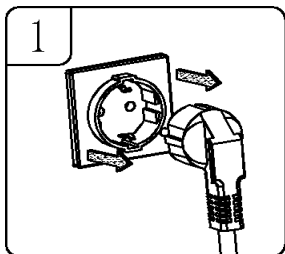

4. Hierdoor worden alle accessoires in de stofbad zichtbaar. Haal ze er alsjeblieft uit.

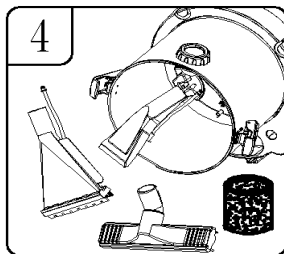

5. Zorg voordat u de bovenklep terugplaatst ervoor dat het filter op zijn plaats zit en dat de clips aan weerszijden van de stofzuigerbehuizing vergrendelt zijn.

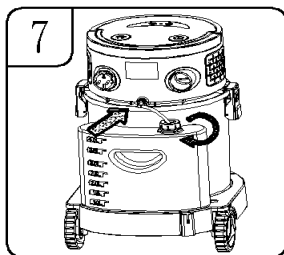
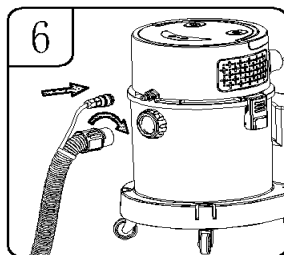
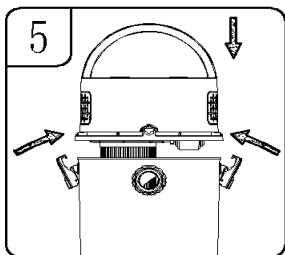

6. Lijn het uiteinde van de slang uit met de zuigpoort en steek het kleine buisje bovenop de poort en de slang in de zuigpoort. Draai de slang naar rechts vast.
7. Draai het deksel van de zeepemmer naar rechts vast, terwijl u de waterinlaatverbinding door de waterpompinlaat steekt.

HANDLEIDING

MONTAGE-INSTRUCTIES

8. Steek de connector van de aluminium waterspraybuis in de handgreep. Steek vervolgens de watertoevoerleiding in de watertoevoer van de handgreep.
9. Verbind de twee aluminium buizen zoals hieronder getoond.
10. Sluit de benodigde borstel aan op de aluminium buis zoals afgebeeld. Als u de tapijtborstel met waterspray gebruikt, moet u de waterafvoerpijp in de daarvoor bestemde ruimte op de aluminium buis steken.

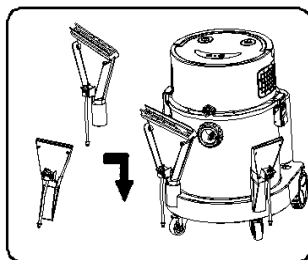
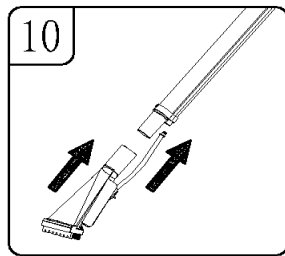
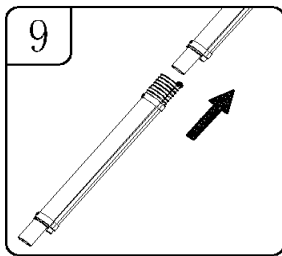
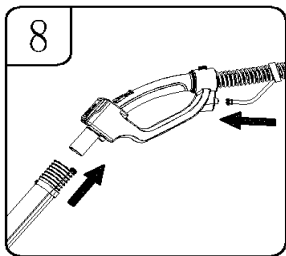

Het opbergen van het mondstuk en de multiborstel

- Plaats de spraybankborstel in de hiervoor bestemde ruimte dichtbij het wiel
- Plaats de watersproei-tapijtborstel in de hiervoor bestemde ruimte dichtbij het wiel

HANDLEIDING

AFSTANDBEDIENING

PLAATSEN VAN DE BATTERIJ

1. Druk met een schroevendraaier op de plek onder het deksel om het batterijdeksel te verwijderen, zoals weergegeven in Fig. 1.
2. Haal de batterij die al in de batterijbakje zit eruit.
3. Vervang deze door een nieuwe 23A 12V alkalinebatterij.
4. Plaats het batterijklepje terug door het terug op zijn plaats te schuiven. Druk de voorkant stevig naar beneden.

WAARSCHUWING: Alleen 23A 12V alkalinebatterijen zijn compatibel met deze handgreep. Gebruik geen andere batterijen om beschadiging van de handgreep te voorkomen.

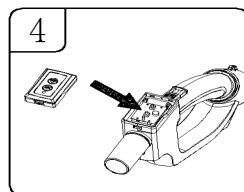
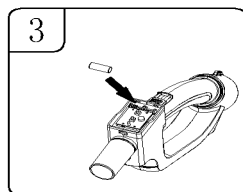
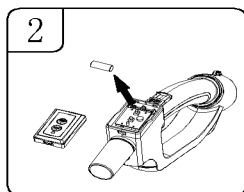
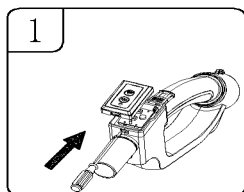

AFSTANDBEDIENING KOPPELEN

1. Sluit de reiniger op een stopcontact aan.
2. Druk op de schakelaar zoals getoond in Fig. 2. Het indicatielampje op het paneel gaat branden.
3. Druk vervolgens tegelijkertijd op de knoppen voor de zuigmodus en de reinigingsmodus. Het indicatielampje gaat uit.
4. Druk op de afstandsbediening op de gewenste modus: “reinigingsmodus” of “vacuümmodus”. Het indicatielampje op het paneel knippert één keer en het lampje blijft daarna branden. Het koppelen is nu voltooid.

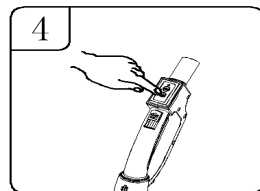
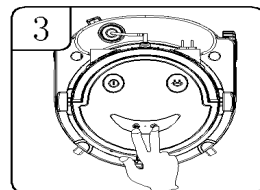
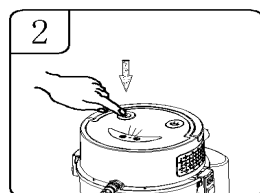

Opmerking: als de afstandsbediening na dit proces niet aan de reiniger gekoppeld is moet het proces herhaald worden.

HANDLEIDING

BLADBLAZER

1. Haal het netsnoer uit het stopcontact.
2. Schroef de ingestoken slang los van de aanzuigpoort.
3. Steek de slang in de luchtuitlaat aan de achterkant van de kop en draai deze vast.
4. Sluit het netsnoer aan.
5. Druk op de startschakelaar.
6. Druk op de vacuümmodus of op de afstandsbediening op het vacuümpaneel.
7. Richt de blazer op de bladeren die u wilt wegblazen.

WAARSCHUWING: Draag altijd een veiligheidsbril bij het gebruik van de blazer. Houd omstanders uit de buurt van het opwaaiende puin. Richt niet op huisdieren, kinderen of andere volwassenen. Draag indien nodig een stofmasker.

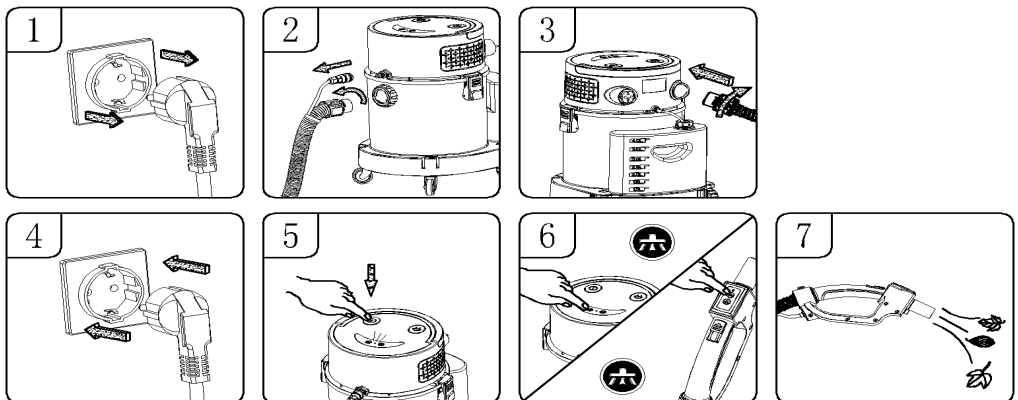

HANDLEIDING

VACUUMODI

DROOG STOFZUIGEN

1. Haal het netsnoer uit het stopcontact.
2. Maak de clips aan weerszijden van de stofzuigerbehuizing los.
3. Pak de bovenklep bij de handgreep vast en trek deze omhoog.

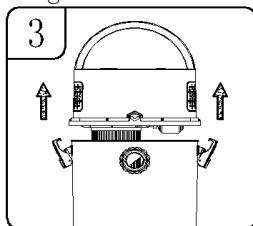
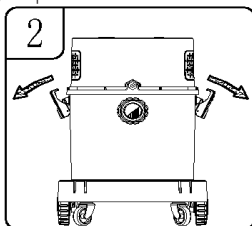
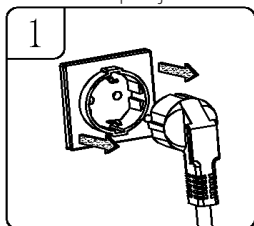

4. Installeer het HEPA-filter. Druk het filter op zijn plaats zoals getoond in Fig. 4.

5. Zorg ervoor dat het filter op zijn plaats zit voordat u de bovenklep terugplaatst en de clips aan de stofzuigerbehuizing vergrendelt.

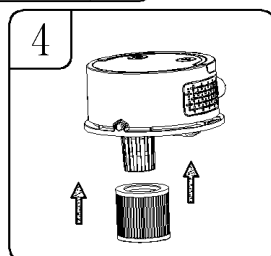

6. Lijn het uiteinde van de slang uit met de zuigpoort en steek zowel het kleine buisje bovenop de poort als de slang in de zuigpoort. Draai de slang naar rechts vast.

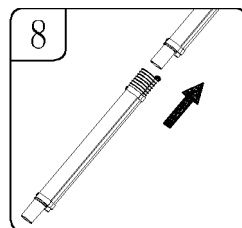
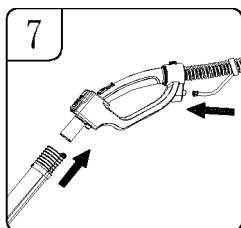
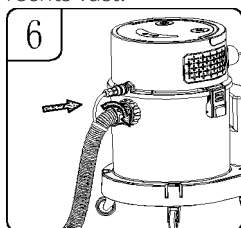
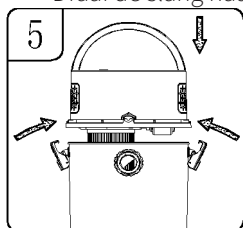

7. Steek de aluminium buisaansluiting van de watersproeier in de handgreep. Steek vervolgens de watertoevoerleiding in de watertoevoer van de handgreep.

8. Sluit indien nodig de twee aluminium buizen aan zoals hieronder weergegeven. Dit vergroot het gebied dat de reiniger vacuüm bereiken kan.

HANDLEIDING

VACUÛM MODI

9. Sluit de benodigde borstel aan op de aluminium buis zoals afgebeeld.
10. Sluit het netsnoer aan.
11. Druk op de aan/uit-schakelaar en het indicatielampje gaat branden.
12. Druk op de vacuÛmmodusknop of de afstandsbediening op het vacuÛmpaneel. Het vacuÛm begint te werken. De zuigmodus is verdeeld in een hoog en een laag niveau: wanneer het vacuÛm op hoog niveau werkt drukt u op de vacuÛmmodusknop om naar het lage niveau te schakelen. Druk nogmaals op de knop voor de vacuÛmmodus om volledig te stoppen.

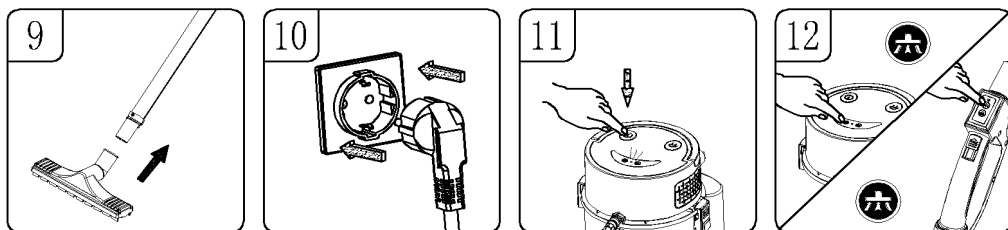

NAT STOFZUIGEN

1. Zorg ervoor dat het netsnoer uit het stopcontact is gehaald.
2. Plaats de water absorberende spons op de mand onder het deksel. Zie Afb. 2. Zorg ervoor dat de spons de hele bak bedekt.
3. Plaats de bovenklep terug en vergrendel de clips aan weerszijden van de stofzuigerbehuizing.
4. Herhaal stap 9 t/m 12 van het gedeelte DROOG STOFZUIGENVACUM. (Afb. 9 - 12, hierboven)

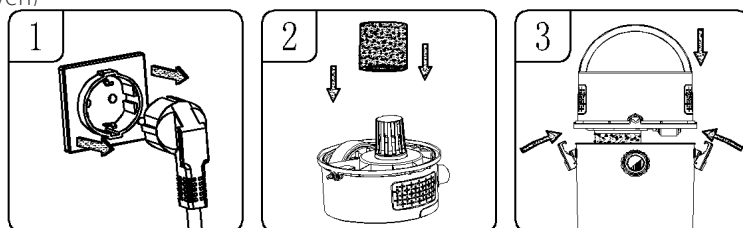

HANDLEIDING

VACUMMODI

5. Wanneer het water de max. capaciteit bereikt wordt de veiligheidsklep geactiveerd en zal de zuigpoort geen zuigkracht leveren.

6. Zet de reiniger uit en haal de stekker uit het stopcontact.

7. Giet het water weg.

8. Verwijder de spons en wring deze uit tot die droog is.

9. Was de spons met schoon water en wring hem weer uit totdat hij droog is voordat u hem terugplaatst om het stofzuigen op optimale capaciteit voort te zetten.

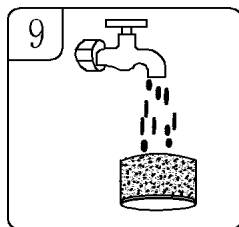
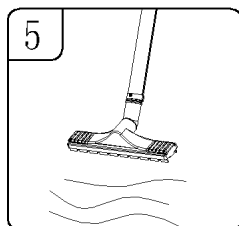
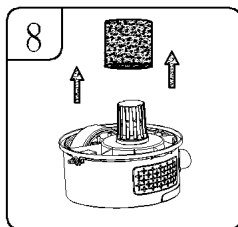
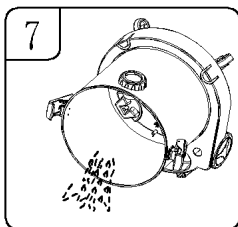
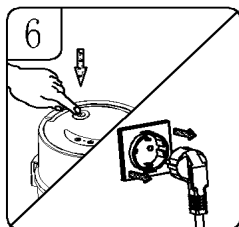

TAPETREINIGING

1. Herhaal stap 1 tot 3 van het gedeelte NAT STOFZUIGEN. (Afb. 1 - 3)

2. Lijn het uiteinde van de slang uit met de zuigpoort en het kleine buisje bovenop de poort en de slang in de zuigpoort. Draai de slang naar rechts vast.

3. Verwijder de zeepemmer van het voetstuk en schroef het deksel los naar links. Vul de zeepemmer met het gewenste zeepmengsel dat is verdund volgens de instructies op de verpakking.

4. Steek het ellebooguiteinde in de dekselinlaat. Steek het filteruiteinde in de zeepemmer. Draai het deksel van de zeepemmer naar rechts vast.

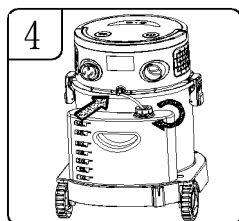
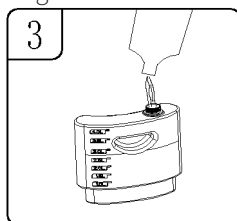
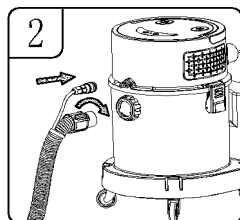

HANDLEIDING

VACUÛM MODI

5. Steek de connector van de aluminium waternevelbuis in de handgreep. Steek vervolgens de watertoevoerleiding in de watertoevoer van de handgreep.
6. Verbind indien nodig de twee aluminium buizen zoals hieronder getoond. Dit vergroot het gebied dat het reiniger kan bereiken.
7. Sluit de benodigde borstel aan op de aluminium buis zoals afgebeeld.
8. Sluit het netsnoer aan.
9. Druk op de aan/uit-schakelaar en het indicatielampje gaat branden.
10. Druk op de knop voor de reinigingsmodus op het vacuÛmpaneel of op de afstandsbediening. Dit zal water spuiten. Als de vacuÛmmodusknop wordt ingedrukt zal de reiniger tijdens het reinigen van een tapijt water spuiten en tegelijkertijd het vuile water absorberen. Druk na gebruik op de aan/uitknop om uit te schakelen en haal vervolgens de stekker uit het stopcontact. Leeg het vuile water uit de emmer en maak deze schoon.

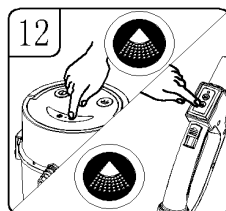
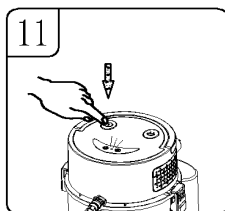
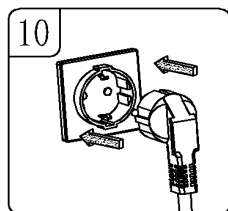
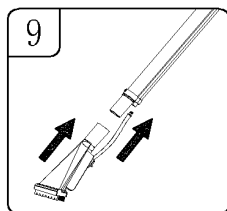
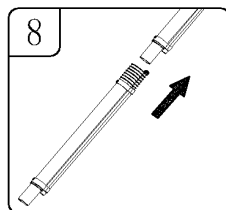
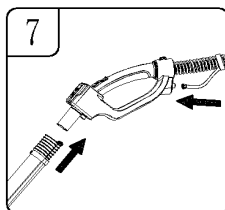

WAARSCHUWING: Gebruik bij het reinigen van tapijt alleen schuimarme reiniger en voeg goed gemengd antischuimmiddel toe, anders kan er schuim uit de luchtuitlaat komen. Leeg de inhoud in het stofreservoir telkens na gebruik van 2 emmers reinigingsvloeistof om overlopen te voorkomen. Zorg er altijd voor dat er voldoende reinigingsvloeistof in de zeepemmer zit om schade aan de waterpomp te voorkomen. Als de motor luider klinkt dan normaal moet u de stoftank onmiddellijk leegmaken, aangezien de veiligheidsklep geblokkeerd kan zijn.

HANDLEIDING

ONDERHOUD

- Controleer na het reinigen van de vaten, filters en aanverwante accessoires op lekken. Reinig het filter na elk gebruik en verwijder de spons wanneer u niet nat zuigt.
- Controleer de reiniger na elk gebruik op beschadigingen.
- Verwijder eventuele resten die in de borstels vastzitten, omdat dit de lucht kan belemmeren.
- Wees voorzichtig bij het rondtrekken van de stofzuiger. Leid de stofzuiger voorzichtig door het gebied dat u wilt stofzuigen.
- Zorg ervoor dat de stofzuiger te allen tijde droog is en goed opgeborgen wordt.
- Was het filter met koud water wanneer deze met stof bedekt is. Neutrale, milde zeep kan indien nodig worden gebruikt. Gebruik geen bijtende stoffen om te reinigen. Zet niet de hele vacuümdoeksel onder water en maak het niet te nat.
- Om de levensduur van de stofzuiger te verlengen, mag u deze niet langer dan 2 uur achter elkaar gebruiken.
- Als er abnormale trillingen, geluiden of geuren uit de stofzuiger of één van de onderdelen komen moet u onmiddellijk stoppen met het gebruik van de stofzuiger.

HET LEGEN VAN DE STOFTANK

1. Als de schemertank vol is, zorg er dan voor dat deze op de juiste manier wordt geleegd:
2. Druk op de aan/uit-schakelaar en het indicatielampje gaat uit.
3. Koppel het netsnoer los.
4. Maak de clips aan weerszijden van de stofzuigerbehuizing los.
5. Pak de bovenklep bij de handgreep vast en trek deze omhoog.
6. Giet het stof uit de stoftank.

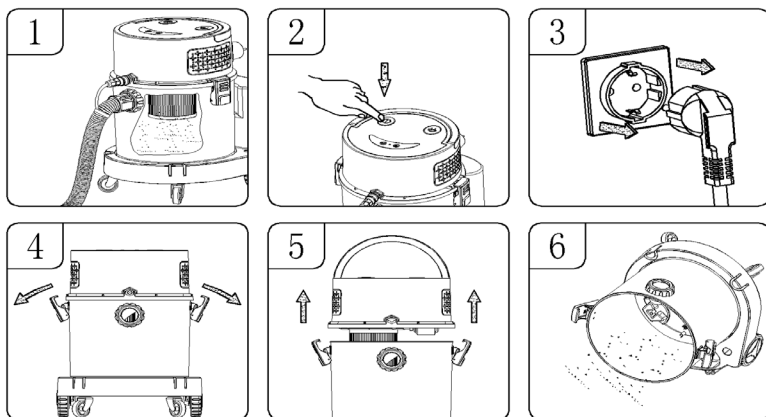

PROBLEEM OPLOSSEN

OPLOSSINGEN

DE STOFZUIGER START NIET.

Controleer of de stofzuiger aangesloten is op de elektriciteit. Haal de stekker uit het stopcontact en controleer of het netsnoer, de zekeringen en stroomonderbrekers beschadigd zijn. Wanneer één van deze beschadigd is, moet deze worden gerepareerd door een professional. Controleer het stofreservoir. De stofzuiger kan pas starten wanneer deze geleegd is.

ER KOMT STOF UIT DE MOTOR/DEKSEL

Dit betekent dat het filter niet is geïnstalleerd, niet op zijn plaats zit of beschadigd is. Controleer het filter. Vervang indien beschadigd.

HET STOFZUIGEN GAAT LANGZAAM/ DE MOTOR TRILT.

Dit kan komen door een obstructie. Controleer het mondstuk, de slang en de inlaten op eventuele verstoppingen. Verwijder het filter en maak het schoon, omdat het verstopt kan raken door fijne stofdeeltjes. Vervang indien beschadigd.

DE REINIGER SPROEIT IET.

Zorg ervoor dat de reinigingsmodus is geselecteerd en dat er voldoende zeepmengsel in de zeepemmer zit. Controleer de pijpleiding en zorg ervoor dat deze correct geïnstalleerd en aangesloten is.

ER KOMT SCHUIM UIT DE REINIGER.

Zorg ervoor dat de reinigingsmodus is geselecteerd en dat er voldoende zeepmengsel in de zeepemmer zit. Controleer de pijpleiding en zorg ervoor dat deze correct geïnstalleerd en aangesloten is.

DE AFSTANDSBEDIENING WERKT NIET.

Controleer wanneer de afstandsbediening niet werkt of de batterij leeg zijn. Vervang de batterij bij twijfel. De verbinding tussen de stofzuiger en het handvat is mogelijk mislukt, dus herhaal het koppelingproces zoals vermeld in de handleiding.

**NEEM VOOR ALLE ANDERE KWESTIES CONTACT
MET ONZE KLANTENSERVICE OP.**



SPECIFIKATION

PRODUKTBeskrivning

Vår Monster 20L Våt- & Torrdammsugare är en makalös multifunktionell grovdammsugare som passar dina rengöringsbehov! Dammsugaren kan användas till mattor, våta eller torra ytor och fjärrhandtaget hjälper dig blåsa bort alla fallöv i trädgården.

PRODUKTSPECIFIKATIONER

PRODUKTMÅTT:	37 (L) x 37 (B) x 51cm (H)
VIKT:	7.9kg
EFFEKT:	1200W
SPÄNNING:	220-240V~, 50/60Hz
FILTER:	HEPA (Torr) och Skum (Våt)
VOLYM:	20L

MEDFÖLJANDE DELAR

- 1 x Grovdammsugare (våt- och torrdammsugare)
- 1 x Såpbehållare med förbindelserör
- 1 x Slang med avtagbart fjärrhandtag
- 1 x Förlängningsrör i aluminium
- 1 x HEPA-filter
- 1 x Skumfilter
- 1 x Mattborste med vattenspruta
- 1 x Våt/Torr golvmunstycke
- 1 x Soffborste med vattenspruta
- 1 x Sprickverktyg
- 1 x Soffborste

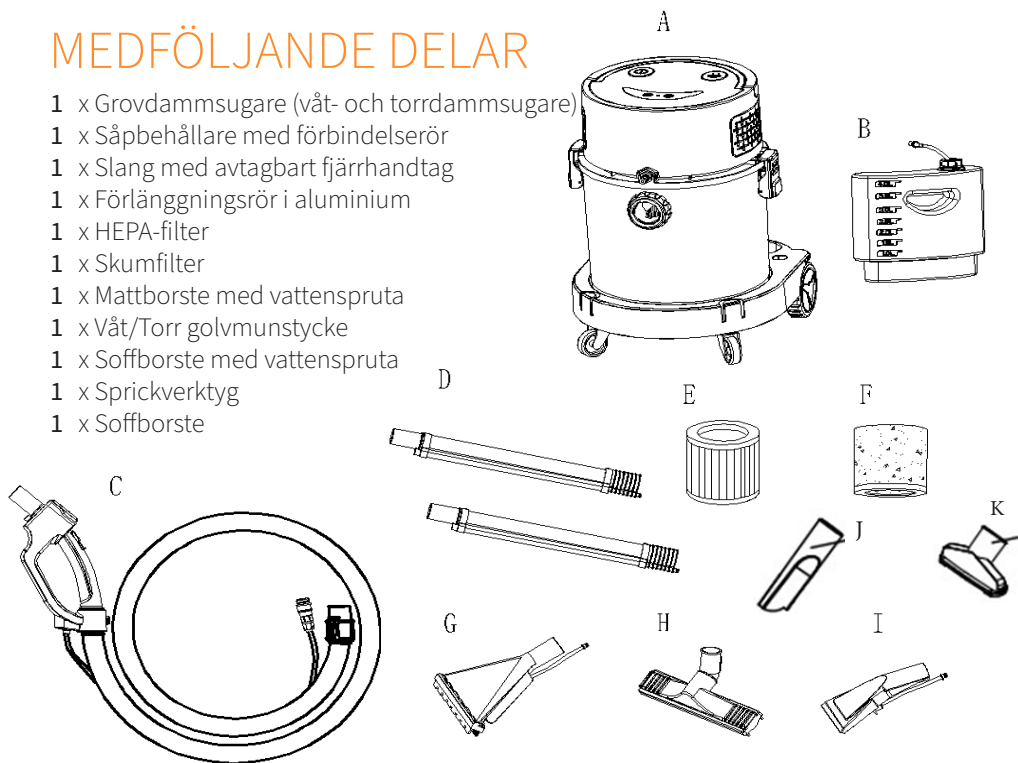

SPECIFIKATION

PRODUKTFUNKTIONER

- A. Knapp för vakuumläge
- B. Knapp för rengöringsläge
- C. Övre locket
- D. Anslutning för vattenpumpens utlopp
- E. Sugport
- F. Lock dammbehållare
- G. Dammbehållare
- H. Nedre del
- I. Mindre hjul
- J. På/Av Knappen
- K. Fjärrhandtag
- L. Luftutlopp
- M. Anslutningsladd
- N. Inlopp för vattenpumpen
- O. Såpbehållare
- P. Större hjul

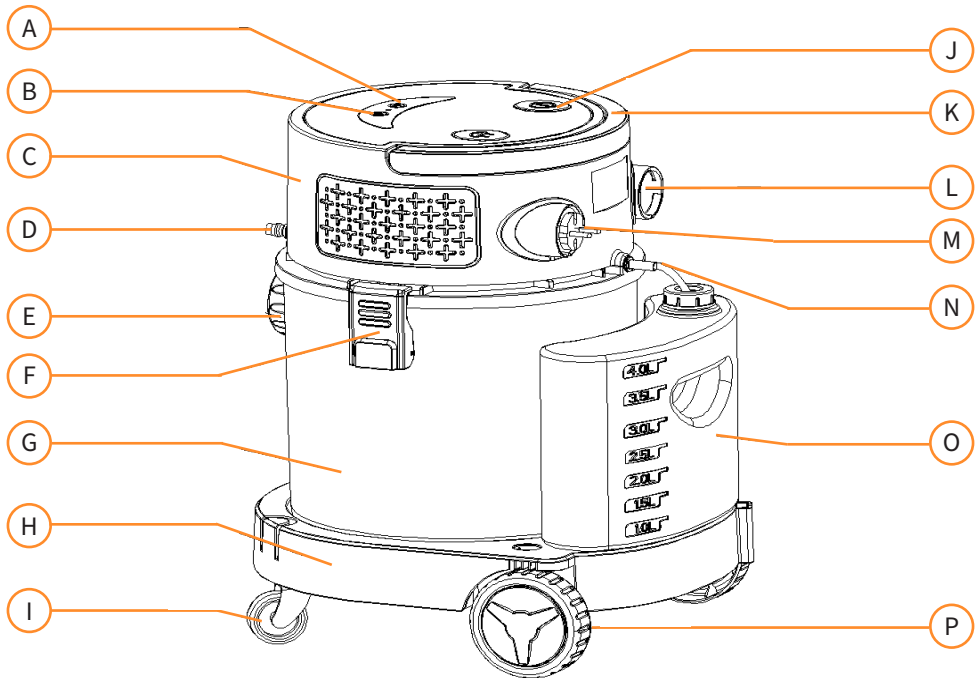

Monster Group UK Limiteds ansvar begränsas endast till produktens kommersiella värde.

SÄKERHETSÅD

SÅKER ARBETSÅVNING

Var god lås igenom delen om säker användning för att förebygga personskador eller skador på enheten.

- Använd ej denna produkt till någøt annat än vad den är ämnad för.
- Försåkra dig om att ha läst och förstått bruksanvisningen samt säkerhetsinstruktionerna innan du börjar använda produkten.
- Använd ej maskinen om anslutningsladden är skadad.
- Se till att strömkontakten avlägsnas från strömuttaget när dammsugaren inte används eller rengörs och när dammsugaren repareras. Detta förhindrar skador på apparaten samt risken för personskador.
- Dammsugaren kan vara farlig om anslutningsladden eller ledningarna kommer i kontakt med vatten.
- Rengör dammsugaren enligt underhållsinstruktionerna för att bibehålla optimal funktion.
- Överanstrång inte maskinen.
- Använd inte maskinen om den är skadad.
- Håll inte vatten över det elektriska höljet eller i närheten av ventilerna.
- Blockera ej luftinloppet.
- Använd ej i närheten av brännbara och/eller explosiva områden/föremål.
- Vänd inte maskinen upp och ned.
- Se till att vatten ej kommer i kontakt med dammsugarens elektriska delar.
- Undvik att böja eller förlånga slangen över dess förmåga då detta kan skada slangen.
- Använd ej dammsugaren i fuktiga förhållanden.

SÄKERHETSÅD

SÅKER ARBETSÅVNING

- Kontrollera alltid att flottøren är på plats.
- Om du märker att vätska läcker ut ur dammsugaren, stäng av den omedelbart och dra ut kontakten.
- Låt ej barn använda dammsugaren.
- Använd ej rengöringsmedel som innehåller lösningsmedel.
- Förvara inte dammsugaren i områden med höga temperaturer, till exempel bredvid en het spis eller liknande.
- Endast personer med relevant yrkesutbildning kan utföra reparationer på elektrisk utrustning. Försök inte reparera den här produkten om du inte är professionellt kapabel att göra det.
- Rikta inte luftutloppet direkt mot människor eller djur när du använder produkten.
- Kontrollera att den elektriska spänningen är korrekt före användning.
- Lägg inte dammsugarens filter i diskmaskin, tvättmaskin, torktumlare, ugn, mikrovågsugn eller på en öppen eld.
- Om det verkar som om någon del saknas i din beställning, kontakta vårt serviceinriktade och hjälpsamma kundteam inom 7 dagar efter mottagandet.
- Förvara dammsugarröret och anslutnigssladden utom räckhåll för barn då dessa delar kan orsaka strypning.

ANVÄNDARGUIDE

MONTERINGS INSTRUKTIONER

1. Anslut inte denna produkt till eluttaget innan monteringen är klar. Se till att anslutningssladden är bortkopplad från vägguttaget.
2. Börja genom att lossa klämmorna på vardera sida av dammsugaren.
3. Ta tag i det övre locket och dra det uppåt.

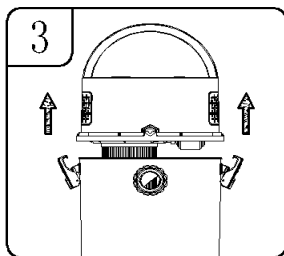
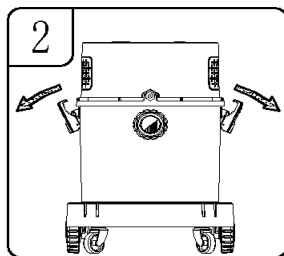
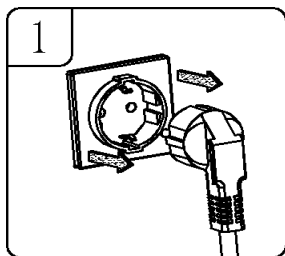

4. Var god och ta ut tillbehören från behållaren.
5. Se till att filtret är på plats innan du sätter tillbaka övre locket och låser klämmorna på vardera sida av dammsugaren.

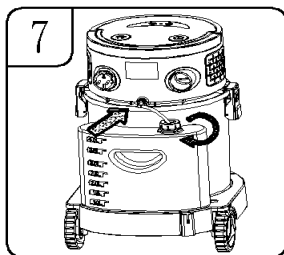
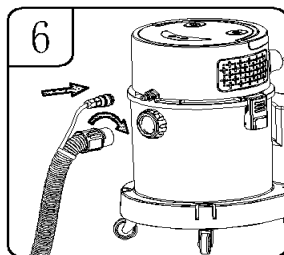
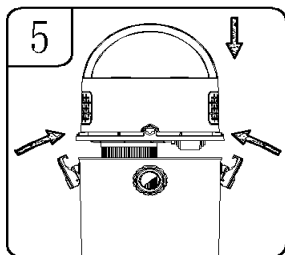
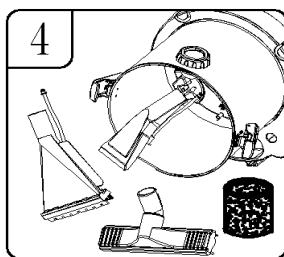

6. Rikta in slangändan mot sugporten och sätt in både det lilla röret ovanför porten samt slangen i sugporten. Fäst slangen genom att vrida åt höger.
7. Vrid såpbehållarens lock åt höger medan du sätter in vatteninloppsfoggen i vattenpumpens inlopp.

ANVÄNDARGUIDE

MONTERINGS INSTRUKTIONER

8. Sätt in vattensprutröret i aluminium i handtaget. Sätt sedan in vatteninloppsröret i handtagets vatteninlopp. Se bild.
9. Anslut de två aluminiumrören som demonstrerat nedan.
10. Anslut borsten du behöver till aluminiumröret enligt bilden. Om du använder vattensprayborsten avsedd för mattor måste du sätta in vattenutloppsröret i det avsedda vatteninloppet på aluminiumröret.

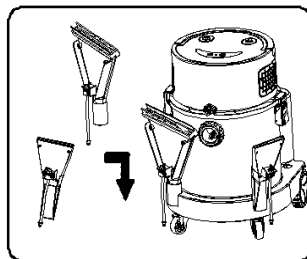
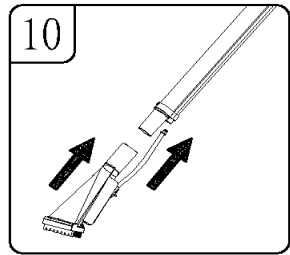
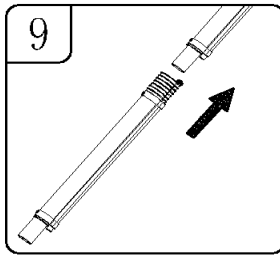
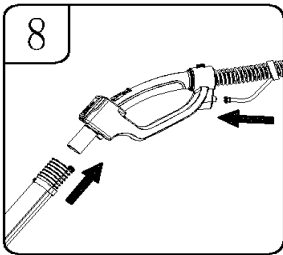

Förvaring av munstycke för sprickor och multiborste

- Sätt in sprutborsten till soffor i behållaren, visat på bilden.
- Sätt in vattensprutborsten till matta i behållaren, visat på bilden.

ANVÄNDARGUIDE

AVTAGBART FJÄRRHANDTAG

INSTALLATION BATTERIER

1. För att avlägsna batteriluckan, använd en skruvmejsel för att trycka lätt på angivet område under locket, som visas i bild 1.
2. Ta ut batteriet som redan finns i batterilådan.
3. Byt ut det med ett nytt 23A 12V alkaliskt batteri.
4. Sätt tillbaka batteriluckan genom att skjuta tillbaka locket på plats. Ge framsidan ett kraftigt tryck nedåt.

VARNING: Endast 23A 12V alkaliska batterier är kompatibla med detta fjärrhandtag. Använd inga andra batterier och undvik på så vis att skada handtaget.

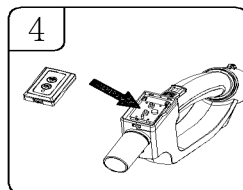
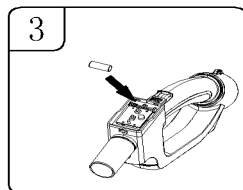
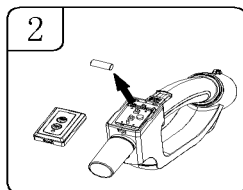
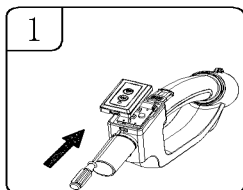

ANSLUTNING FJÄRRHANDTAG

1. Se till att dammsugaren är ansluten till ett eluttag.
2. Tryck på strömbrytaren enligt ritning 2. Indikatorlampan på panelen tänds.
3. Tryck sedan på knapparna vakuumläge och rengöringsläge samtidigt. Detta stänger av indikatorlampan.
4. Tryck på en av knapparna på fjärrhandtaget beroende på vad du ska använda handtaget till: "rengöringsläge" eller "vakuumläge". Indikatorlampan på panelen kommer att blinka en gång och lampan kommer fortsätta lysa. Anslutningen är nu klar.

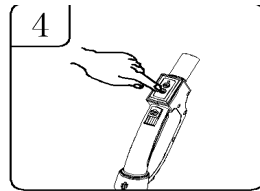
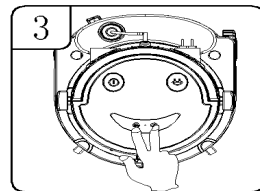
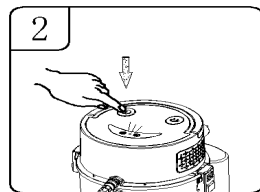

OBS! Om fjärrhandtaget inte är ihopkopplat med dammsugaren efter denna process måste processen upprepas.

ANVÄNDARGUIDE

LÖVBLÅSARE

1. Se till att anslutningsladdan är urkopplad från eluttaget.
2. Skruva loss den insatta slangen från sugporten.
3. För in slangen i luftutloppet på baksidan av dammsugarens övre del och dra åt.
4. Koppla in anslutningsladdan till eluttaget.
5. Tryck på startknappen.
6. Välj vakuumläget antingen på dammsugarpanelen eller på fjärrhandtaget.
7. Rikta fläkten mot bladen som du vill blåsa bort.

WARNING: Använd alltid skyddsglasögon när du använder lövblåsaren. Håll åskådare borta från skräp som blåser upp. Rikta inte lövblåsaren mot husdjur, barn eller vuxna. Använd en skyddsmask mot damm vid behov.

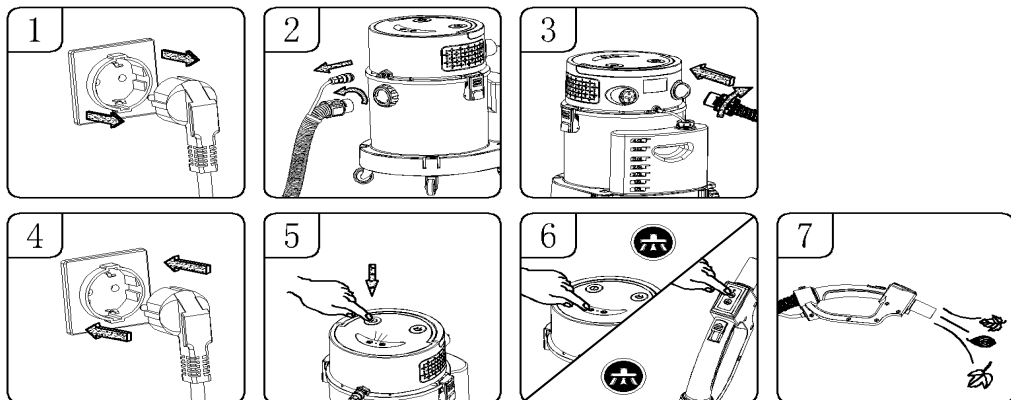

ANVÄNDARGUIDE

FUNKTIONSLÄGEN

TORRDAMMSUGNING

1. Se till att anslutningsladden är urkopplad från eluttaget.
2. Lossa klämmorna på vardera sida av dammsugaren.
3. Ta tag i topplockets handtag och dra det uppåt.

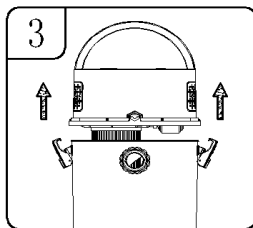
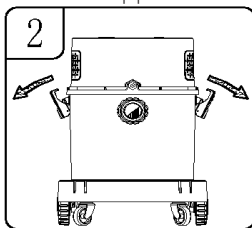
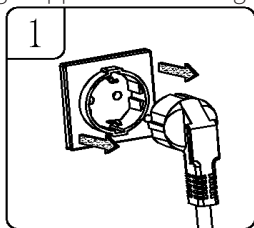

4. Sätt in HEPA filtret. Tryck på plats filtret som visat i bild 4.
5. Se till att filtret är på plats innan du sätter tillbaka topplocket och låser klämmorna på vardera sida av dammsugaren.
6. Rikta in slangändan mot sugporten och sätt in både det lilla röret ovanför porten samt slangens i sugporten. Fäst slangens genom att vrida åt höger.

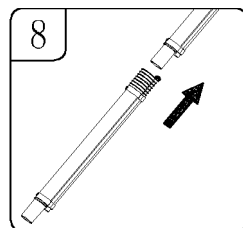
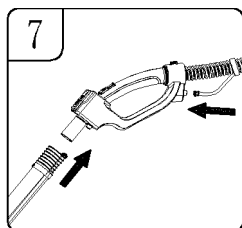
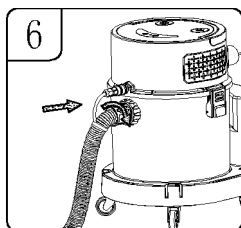
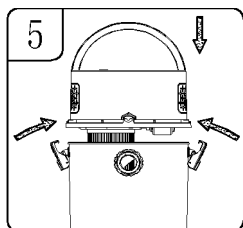
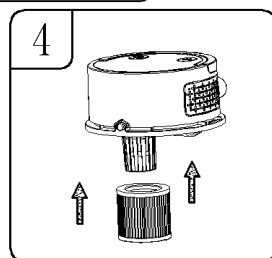

7. Sätt in vattensprayröret i aluminium i handtaget. Sätt sedan in vatteninloppsröret i handtagets vatteninlopp. Se bild.
8. Vid behov, koppla ihop de två aluminiumrören som demonstrerat ovan. Detta ökar dammsugarens räckvidd.

ANVÄNDARGUIDE

FUNKTIONSLÄGEN

9. Anslut borsten du behöver till aluminiumröret enligt bilden.
10. Anslut strömsladden.
11. Tryck på strömbrytaren och indikatorlampan tänds.
12. Tryck på vakuumläget på antingen vakuumpanelen eller fjärrhandtaget. Dammsugaren börjar fungera. Sugläget är uppdelat i en hög och en låg nivå: när dammsugaren körs på hög nivå, tryck på vakuumläget för att växla till låg nivå. Tryck på vakuumläget igen för att avsluta.

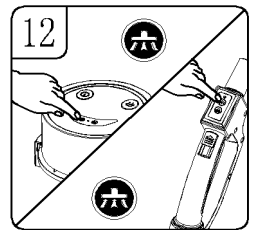
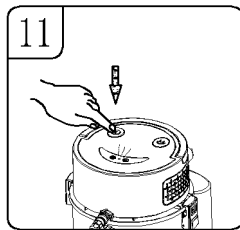
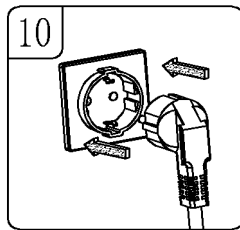
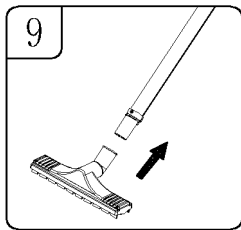

VÅTDAMMSUGNING

1. Se till att anslutningsladden är urkopplad från eluttaget.
2. Placera den vattenabsorberande skummen ovanpå behållaren under locket. Se bild. Se till att skummen täcker hela behållaren.
3. Sätt tillbaka topplocket och lås klämmorna på vardera sida om dammsugaren
4. Upprepa steg 9 till 12 från avsnittet TORRDAMMSUGNING. (Bild 9-12 ovan).

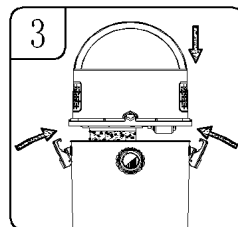
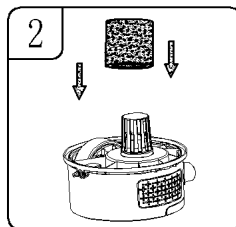
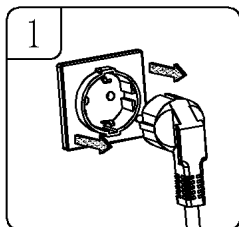

ANVÄNDARGUIDE

FUNKTIONSLÄGEN

5. När vatten har absorberats till maximal kapacitet kommer säkerhetsventilen att utlösas och sugporten slutar att suga.

6. Stäng av strömmen och koppla bort nätsladden från uttaget..

7. Häll ut vattnet.

8. Ta bort skummen och vrid ur den tills den är torr.

9. Skölj ur den med rent vatten och vrid ur den tills den är torr igen innan du lägger tillbaka den för att fortsätta dammsugning. Den har optimal kapacitet.

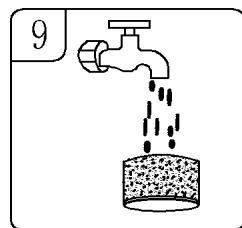
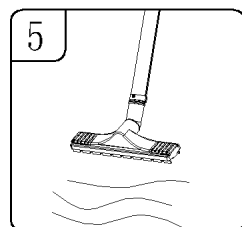
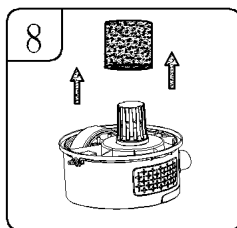
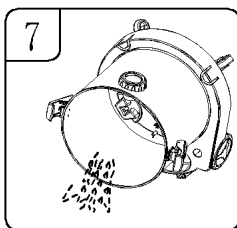
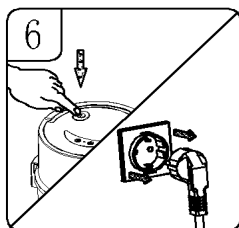

MATTRENGÖRING

1. Upprepa steg 1 till 3 från avsnittet VÅTDAMMSUGNING. (Bild 1 - 3)

2. Rikta slangändan mot sugporten och sätt in både det lilla röret ovanför porten samt som slangens i sugporten. Vrid åt slangens åt höger.

3. Ta bort såpbehållaren från den nedre delen och skruva av locket åt vänster. Fyll såpbehållaren med önskad såpblandning som har spädts ut enligt förpackningsinstruktionerna.

4. För in armbågsändan i locket inlopp. Sätt i filterrändan i såpbehållaren. Vrid såpbehållarens lock åt höger för att fästa locket.

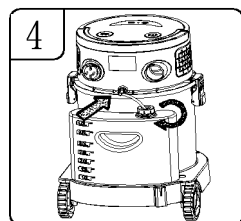
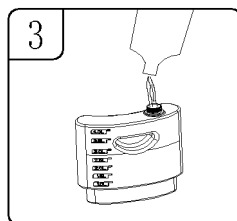
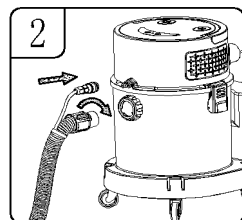

ANVÄNDARGUIDE

FUNKTIONSLÄGEN

- Sätt in vattensprayröret i aluminium handtaget. Sätt sedan in vatteninloppsroret i handtagets vatteninlopp.
- Vid behov, koppla ihop de två aluminiumören som demonstrerat ovan. Detta ökar dammsugarens räckvidd.
- Anslut borsten du behöver till aluminiumröret enligt bilden.
- Sätt i anslutningsladden i eluttaget.
- Tryck på strömbrytaren och indikatorlampan tänds.
- Tryck på rengöringsknappen på antingen dammsugarpanelen eller fjärrhandtaget för att spruta vatten. Om du trycker på vakuumpnappen sprutar dammsugaren vatten och absorberar det smutsiga vattnet samtidigt för att effektivt rengöra mattan. Tryck på huvudströmbrytaren efter användning för att stänga av dammsugaren och dra sedan ur anslutningsladden från uttaget.

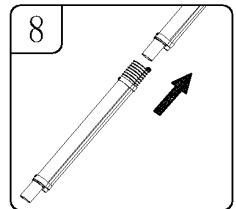
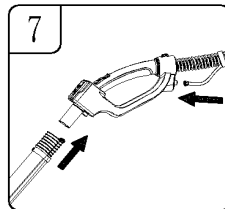
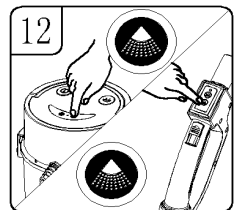
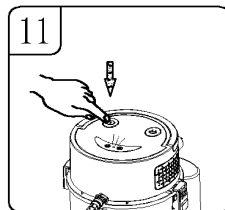
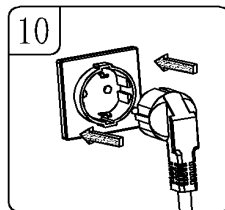
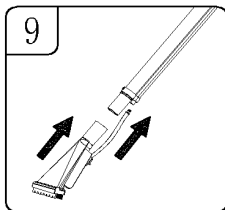

WARNING: När du rengör mattor ska du endast använda rengöringsmedel med låg skumbildande effekt och tillräckligt med skumdämpande medel, annars kan skum komma ut ur luftutloppet. Töm dammbehållaren efter varje användning och rengör den två gånger med rengöringsmedel. Se alltid till att det finns tillräckligt med tvättmedel i tvålhinken för att undvika skador på vattenpumpen. Om motorn låter högre än vanligt ska du tömma dammbehållaren omedelbart, annars kan säkerhetsventilen blockeras.

BRUKSANVISNING

UNDERHÅLL

- Kontrollera om det finns läckage efter rengöring av behållare, filter och tillbehör. Rengör filtret efter varje användning och ta bort skummen när du inte dammsuger vått. Kontrollera om dammsugaren är skadad efter varje användning.
- Rengör och avlägsna eventuella rester som fastnat i borstarna, eftersom detta kan skapa hinder för luftintaget.
- Var försiktig när du förflyttar dammsugaren. Styr dammsugaren försiktigt runt det område som behöver dammsugas.
- Se till att dammsugaren alltid är torr och förvaras på rätt sätt.
- Om filtret är täckt med damm, tvätta det med kallt vatten. Neutral, mild tvål kan användas vid behov. Använd inte frätande ämnen för att rengöra. Placera ej dammsugarens topplock under vatten och låt inte filtret bli för vått.
- För att förlänga dammsugarens livslängd, använd den inte längre än 2 timmar åt gången.
- Om det uppstår ovanliga vibrationer eller ljud, eller om det kommer lukt från dammsugaren eller någon av dess delar, sluta använda dammsugaren omedelbart.

TÖM DAMMBEHÅLLAREN

1. Om dammbehållaren är full, se till att den töms ordentligt:
2. Tryck på strömbrytaren och indikatorlampan släcks.
3. Koppla ur anslutningssladden.
4. Lossa klämmorna på vardera sida av dammsugaren.
5. Ta tag i övre lockets handtag och dra uppåt.
6. Häll ut dammet från dammbehållaren.

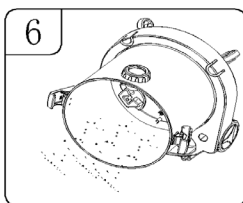
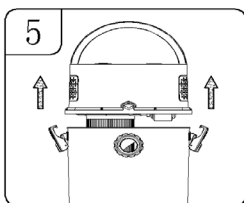
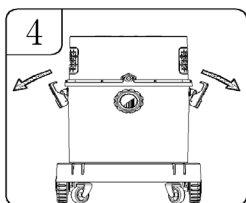
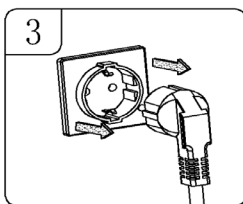
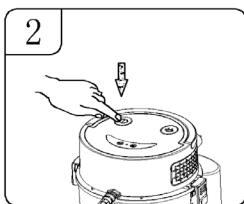
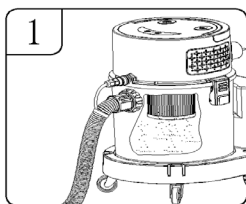

FELSÖKNING

LÖSNINGSGUIDE

DAMMSUGAREN STARTAR INTE

Om dammsugaren inte startar, kontrollera att strömförsörjningen fungerar. Koppla bort dammsugaren och kontrollera om anslutningssladd, säkringar eller strömbrytare är skadade. Om någon av dessa är skadade måste de repareras av en certifierad elektriker. Kontrollera dammbehållaren, eftersom en överfull dammbehållare kan leda till att dammsugaren inte startar förrän den töms.

DET KOMMER DAMM FRÅN MOTORN/LOCKET

Detta innebär att filtret inte är korrekt installerat, det är inte på plats eller är skadat. Kontrollera filtret. Byt ut om det är skadat.

LÅNGSAM UPPSUGNINGSFÖRMÅGA/MOTORN ORSAKAR VIBRATION

Detta kan bero på en blockering. Kontrollera att munstycke, slang och inlopp inte är blockerade. Ta bort filtret och rengör det, eftersom det kan blockeras av små dammpartiklar. Byt ut om det är skadat.

DAMMSUGAREN SPRUTAR INTE UT RENGÖRINGSVÄTSKAN

Se till att rengöringsläget är valt och att det finns tillräckligt med såpblandning i såpbehållaren. Kontrollera rörledningen och se till att den är korrekt installerad och ansluten.

SKUM KOMMER UT UR DAMMSUGAREN.

Se till att rengöringsläget är valt och att det finns tillräckligt med såpblandning i såpbehållaren. Kontrollera rörledningen och se till att den är korrekt installerad och ansluten.

FJÄRRHANDTAGET FUNGERAR INTE

Om fjärrhandtaget inte fungerar, kontrollera batteriet. Byt ut batteriet om du är osäker. Anslutningen mellan dammsugaren och handtaget kan ha misslyckats, så upprepa anslutningsprocessen enligt anvisningarna.

**FÖR ALLA ANDRA FRÅGOR, VÄNLIGEN KONTAKTA VÅRT
KUNDSUPPORTTEAM.**

Monster Group (UK) is one of the UK's fastest growing online retailers. We supply a diverse range of products which offer exceptional value for money. We strive to provide the best possible customer experience with free UK delivery across all our products and a Monster Guarantee for 100% satisfaction.

For information regarding this device or other products from our Monster divisions please contact Sales.

SALES

TEL: 01347 878 888

EMAIL: hello@monstershop.co.uk

For queries about this device, warranty, returns or reporting faults please contact Support.

SUPPORT

TEL: 01347 878 887

EMAIL: help@monstershop.co.uk

Pour plus d'informations concernant cet appareil ou d'autres produits de nos divisions de Monster veuillez utiliser les détails suivants ci-dessous.

DÉPARTEMENT COMMERCIAL

TEL: 01347 878 888

EMAIL: bonjour@monstershop.eu

Pour les interrogations concernant cet appareil, la garantie, les retours ou les défauts de déclaration veuillez utiliser les détails suivants ci-dessous.

DÉPARTEMENT DE SOUTIEN

TEL: 01347 878 887

EMAIL: help@monstershop.co.uk

Para información sobre este dispositivo u otros productos de nuestras divisiones de Monster por favor use los siguientes detalles.

DEPARTAMENTO DE VENTAS

TEL: 01347 878 888

EMAIL: hola@monstershop.eu

Para consultas sobre este dispositivo, la garantía, devoluciones o denuncias de fallos por favor use los siguientes detalles.

DEPARTAMENTO DE SOPORTE

TEL: 01347 878 887

EMAIL: help@monstershop.co.uk

Für Informationen bezüglich dieses Geräts oder anderer produkte aus unserer Monster-Abteilung, benutzen sie die folgenden unten aufgeführten angaben.

VERKAUFABTEILUNG

TEL: 01347 878 888

EMAIL: hallo@monstershop.eu

Für fragen über dieses gerät, die garantie, rückgaben oder bei störungen, benutzen sie die folgenden unten aufgeführten angaben.

SUPPORT-ABTEILUNG

TEL: 01347 878 887

EMAIL: help@monstershop.co.uk

Per informazioni riguardanti questo dispositivo o altri prodotti dalle categorie Monster utilizzare i dettagli sotto riportati.

DIPARTIMENTO VENDITE

TEL: 01347 878 888

EMAIL: ciao@monstershop.eu

Per domande riguardo dispositivo, garanzia, reso o per riferire di guasti, utilizzare i dettagli sotto riportati.

DIPARTIMENTO SUPPORTO

TEL: 01347 878 887

EMAIL: help@monstershop.co.uk

Monster House, Alan Farnaby Way,
Sheriff Hutton Industrial Estate,
Sheriff Hutton, York, YO60 6PG
www.monstershop.co.uk



 Try **Monster**. Buy **Monster**. Be **Monster**. 