



Wooden Kitchen Basket

29100 - 29101 - 29102
- 29103 - 29104 - 29105

INSTRUCTION MANUAL

www.monstershop.co.uk



SPECIFICATION

PRODUCT DESCRIPTION

Our Monster Kitchen Wooden Baskets will help you improve your kitchen storage space in style! These handy wicker baskets come in different sizes to suit your needs, and are easy to install. Make the most out of your space with Monster!

PRODUCT SPECIFICS

29100 / 29101

MATERIAL: Wood
DIMENSIONS: 32 (L) x 51 (W) x 21 cm (H)
WEIGHT: 2kg
CAPACITY: 15kg (evenly distributed weight)

29102 / 29103

MATERIAL: Wood
DIMENSIONS: 42 (L) x 51 (W) x 21 cm (H)
WEIGHT: 4kg
CAPACITY: 15kg (evenly distributed weight)

29104 / 29105

MATERIAL: Wood
DIMENSIONS: 52 (L) x 51 (W) x 21 cm (H)
WEIGHT: 2.2kg
CAPACITY: 15kg (evenly distributed weight)

ITEM CONTENTS

29100

- 1 x Wooden Basket
- 2 x Runner
- 1 x Screw Pack

29102

- 1 x Wooden Basket
- 2 x Runner
- 1 x Screw Pack

29104

- 1 x Wooden Basket
- 2 x Runner
- 1 x Screw Pack

29101

- 2 x Wooden Basket
- 4 x Runner
- 2 x Screw Pack

29103

- 2 x Wooden Basket
- 4 x Runner
- 2 x Screw Pack

29105

- 2 x Wooden Basket
- 4 x Runner
- 2 x Screw Pack

SPECIFICATION

PRODUCT FEATURES

- A. Wooden Basket
- B. Runners



Monster Group UK Limited's liability will be limited to the commercial value of the product only.

SAFETY ADVICE

SAFE WORKING PRACTICE

Please read through the Safe Working Practice to ensure prevention of injury or damage to the device.

- Do not use this product for anything other than its intended purposes.
- Ensure you have read and fully understood the instruction manual and safety advice before using this product.
- Do not assemble the wooden kitchen basket if it is damaged and/or broken.
- Take care when using tools such as a drill.
- Wear eye protection when using the drill.
- Make sure the runners are secure before continuing with assembly.
- Take care when placing the basket on the runners, to avoid trapping your fingers.
- The product should only be used indoors, as using it outside or leaving it unprotected could lead to damage.
- Check the screws regularly for tightness, and re-tighten if necessary.
- Do not over exceed the shelving capacity, detailed on the Specification page.
Note - The capacity is based on the weight distributed across the whole shelf.
- Always keep the weight evenly distributed to avoid any damage, and to prevent the baskets from leaning
- Be sure that each basket is properly clipped into place before you begin storing things in the baskets.

USER GUIDE

ASSEMBLY INSTRUCTIONS

1. Start by ensuring you have all the parts needed to install the kitchen basket.
2. Choose a cabinet where you would like to install the kitchen basket. Ensure the size of the cabinet will fit the size of the basket you have purchased.
3. You will need to drill pilot holes on each side of your cabinet. If you plan to install your basket as low as possible in your cabinet, it is recommended to leave a 5cm gap from the base of the cupboard to the base of the basket. Therefore, you will have to measure 26cm from the base of the cabinet to mark where the runners will be on each side of the cabinet. If you are installing two baskets, ensure to leave at least a 5cm gap in between them.
4. Mark out four screw holes matching the holes on the runners.
5. Pre-drill screw holes for the runners with a 3mm drill bit.
6. Once the pilot holes are drilled, install the runners by drilling them in with the screws provided.
7. Place the wicker basket on the runners to complete installation.
8. If you have purchased several baskets, repeat steps 1 - 6 according to the measurements of the cabinet and baskets purchased.

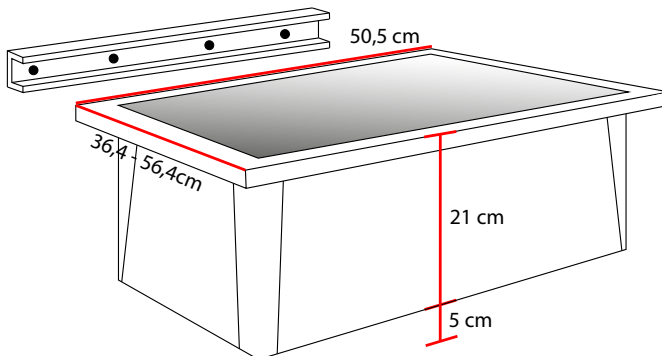

TROUBLESHOOTING

RESOLUTION GUIDE

WHAT DO I DO IF THERE ARE MISSING PARTS FROM MY ORDER?

If there appears to be any part missing from your order, contact our friendly and helpful Customer Support Team within 7 days of receipt.

WHAT KIND OF TOOLS DO I NEED TO INSTALL THE BASKETS?

You will need a drill, for pre-drilling holes for your screws. A pencil and tape measure will be handy when working out the measurements for your baskets. A screwdriver will be needed to tighten some screws throughout the process. Always remember to be careful when handling tools such as a drill.

HOW DO I CLEAN OR MAINTAIN THE BASKETS?

A dry cloth can be used to clean the baskets. If there are any stubborn stains, mix one to two drops of mild dishwashing liquid in a large container of warm water. Lightly dampen a clean cloth in the soapy water, but be careful not to oversaturate the cloth, as too much water can damage the wicker. Carefully wipe down the stubborn stains with the damp cloth.

**FOR ALL OTHER ISSUES, PLEASE CONTACT OUR
CUSTOMER SUPPORT TEAM.**

SPÉCIFICATIONS

DESCRIPTION DU PRODUIT

Nos paniers de rangement pour la cuisine Monster vous permettront d'optimiser l'espace de votre cuisine avec style ! Ces paniers en osier astucieux sont disponibles en différentes tailles pour répondre à tous vos besoins et sont faciles à installer. Tirez le meilleur parti de votre espace grâce à cet article Monster !

DÉTAILS DU PRODUIT

29100 / 29101

MATIÈRE : Bois
DIMENSIONS : 32 (L) x 51 (l) x 21 cm (H)
POIDS : 2kg
CAPACITÉ: 15kg (poids uniformément réparti)

29102 / 29103

MATIÈRE : Bois
DIMENSIONS : 42 (L) x 51 (l) x 21 cm (H)
POIDS : CAPACITÉ: 4kg
15kg (poids uniformément réparti)

29104 / 29105

MATIÈRE : Bois
DIMENSIONS : 52 (L) x 51 (l) x 21 cm (H) 2.2kg
POIDS : CAPACITÉ: 15kg (poids uniformément réparti)

LISTE DES PIÈCES

29100

1 x Panier
2 x Tasseaux
1 x Lot de vis

29102

1 x Panier
2 x Tasseaux
1 x Lot de vis

29104

1 x Panier
2 x Tasseaux
1 x Lot de vis

29101

2 x Paniers
4 x Tasseaux
2 x Lots de vis

29103

2 x Paniers
4 x Tasseaux
2 x Lots de vis

29105

2 x Paniers
4 x Tasseaux
2 x Lots de vis

SPÉCIFICATIONS

CARACTÉRISTIQUES DU PRODUIT

A. Panier en osier et cadre en bois

B. Tasseau



La responsabilité de Monster Group UK Limited sera limitée à la valeur commerciale du produit.

CONSEILS DE SÉCURITÉ

PRATIQUE DE TRAVAIL SÉCURITAIRE

Veillez lire ces consignes de sécurité afin d'éviter toutes blessures ou dommages sur l'article.

- N'utilisez pas ce produit à d'autres fins que celles auxquelles il est destiné.
- Assurez-vous d'avoir bien lu et compris le manuel d'utilisation et les conseils de sécurité avant d'utiliser ce produit.
- N'assemblez pas le panier de rangement s'il est endommagé et/ou cassé.
- Soyez prudent lorsque vous utilisez des outils tels qu'une perceuse.
- Portez des lunettes de protection lorsque vous utilisez la perceuse.
- Assurez-vous que les tasseaux soient bien fixés avant de poursuivre l'assemblage.
- Attention à ne pas vous coincer les doigts lors de l'insertion du panier sur les tasseaux
- Le produit ne doit être utilisé qu'à l'intérieur, car une utilisation extérieure ou sans protection pourrait endommager le panier.
- Vérifiez régulièrement que les vis soient bien serrées et resserrez-les si nécessaire.
- Ne dépassez pas la capacité maximum indiquée sur la page de Spécifications.

Remarque - La capacité est basée sur le poids réparti sur l'ensemble de l'étagère.

- Gardez toujours le poids uniformément réparti afin d'éviter que les paniers ne penchent et prévenir toute détérioration.
- Assurez-vous que chaque panier soit correctement inséré avant de commencer à y ranger des objets.

MODE D'EMPLOI

INSTRUCTIONS DE MONTAGE

1. Commencez par vous assurer que vous possédez toutes les pièces nécessaires pour installer le panier de rangement.
2. Choisissez un placard où vous souhaitez installer le panier de rangement. Assurez-vous que la taille du placard soit compatible avec la taille du panier que vous avez acheté.
3. Vous devrez effectuer un pré-perçage de chaque côté de votre placard. Si vous envisagez d'installer votre panier dans la partie basse dans votre meuble, il est recommandé de laisser un écart de 5 cm entre le fond du meuble et le fond du panier. Par conséquent, vous devrez mesurer 26 cm à partir de la base du meuble pour marquer l'emplacement des tasseaux de chaque côté du meuble. Si vous installez deux paniers, assurez-vous de laisser un espace d'au moins 5 cm entre les deux.
4. Marquez quatre trous pour l'emplacement de vos vis et faites-les correspondre aux trous présents dans les tasseaux.
5. Pré-percez les trous pour les vis à l'aide d'un foret de 3 mm.
6. Une fois le pré-perçage effectué, installez les tasseaux en utilisant les vis pour les fixer.
7. Glissez le panier en osier sur les tasseaux pour terminer l'installation.
8. Si vous avez acheté plusieurs paniers, répétez les étapes 1 à 6 selon les mesures du placard et celles de vos paniers.

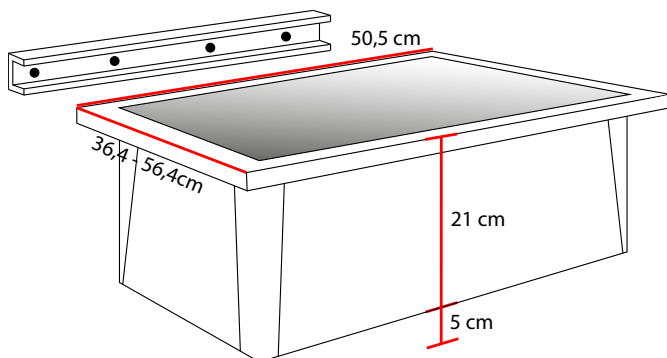

DÉPANNAGE

GUIDE DE RÉOLUTION

QUE FAIRE S'IL MANQUE DES PIÈCES À MA COMMANDE?

S'il semble manquer des pièces à votre commande, contactez notre équipe du service client dans les 7 jours suivant la réception.

DE QUEL TYPE D'OUTILS AI-JE BESOIN POUR INSTALLER LES PANIERS ?

Vous aurez besoin d'une perceuse pour pré-percer des trous afin de guider les vis. Un crayon ainsi qu'un mètre ruban vous seront utiles pour calculer les mesures de vos paniers. Un tournevis sera nécessaire pour serrer certaines vis tout au long du processus. Rappelez-vous de toujours rester prudent lorsque vous manipulez des outils tels qu'une perceuse.

COMMENT NETTOYER OU ENTRETENIR LES PANIERS ?

Utilisez un chiffon sec pour nettoyer les paniers. Pour les taches tenaces, mélangez une à deux gouttes de liquide vaisselle dans un grand récipient rempli d'eau tiède. Humidifiez légèrement un chiffon propre dans l'eau savonneuse, mais veillez à ne pas trop saturer le chiffon, car trop d'eau pourrait endommager l'osier. Essayez soigneusement les taches avec le chiffon humide.

**POUR TOUT AUTRE PROBLÈME, VEUILLEZ
CONTACTER NOTRE ÉQUIPE DU SERVICE CLIENT.**



SPEZIFIKATIONEN

PRODUKTBESCHREIBUNG

Unsere Küchenkörbe von Monster werden Ihnen helfen, Ihren Stauraum in der Küche stilvoll zu verbessern! Diese praktischen Weidenkörbe gibt es in verschiedenen Größen, um Ihren Bedürfnissen gerecht zu werden, und sind einfach zu montieren. Machen Sie das Beste aus Ihrem Platz mit Monster!

PRODUKTSPEZIFIKA

29100 / 29101

MATERIAL: Holz
ABMESSUNGEN: 32 (L) x 51 (B) x 21 cm (H)
GEWICHT: 2kg
FASSUNGS-VERMÖGEN: 15kg (gleichmäßig verteiltes Gewicht)

29102 / 29103

MATERIAL: Holz
ABMESSUNGEN: 42 (L) x 51 (B) x 21 cm (H)
GEWICHT: 4kg
FASSUNGS-VERMÖGEN: 15kg (gleichmäßig verteiltes Gewicht)

29104 / 29105

MATERIAL: Holz
ABMESSUNGEN: 52 (L) x 51 (B) x 21 cm (H)
GEWICHT: 2.2kg
FASSUNGS-VERMÖGEN: 15kg (gleichmäßig verteiltes Gewicht)

TEILELISTE

29100

1 x Holzkorb
2 x Schiene
1 x Schraubenpackung

29102

1 x Holzkorb
2 x Schiene
1 x Schraubenpackung

29104

1 x Holzkorb
2 x Schiene
1 x Schraubenpackung

29101

2 x Holzkorb
4 x Schiene
2 x Schraubenpackung

29103

2 x Holzkorb
4 x Schiene
2 x Schraubenpackung

29105

2 x Holzkorb
4 x Schiene
2 x Schraubenpackung

SPEZIFIKATION

PRODUKTMERKMALE

- A. Holzkorb
- B. Schienen



Die Haftung von Monster Group UK Limited ist auf den Handelswert des Produkts beschränkt.

SICHERHEITSHINWEIS

SICHERES ARBEITEN

Bitte lesen Sie die Sicherheitsanweisungen durch, um Verletzungen oder Schäden am Gerät zu vermeiden.

- Verwenden Sie dieses Produkt nicht für andere als die vorgesehenen Zwecke.
- Vergewissern Sie sich, dass Sie die Bedienungsanleitung und die Sicherheitshinweise gelesen und vollständig verstanden haben, bevor Sie das Produkt verwenden.
- Bauen Sie den Küchen-Holzkorb nicht zusammen, wenn er beschädigt und/oder gebrochen ist.
- Seien Sie vorsichtig, wenn Sie Werkzeuge wie z. B. eine Bohrmaschine benutzen.
- Tragen Sie einen Augenschutz, wenn Sie die Bohrmaschine benutzen.
- Vergewissern Sie sich, dass die Schienen sicher sind, bevor Sie mit der Montage fortfahren.
- Seien Sie vorsichtig, wenn Sie den Korb auf die Schienen stellen, damit Sie sich nicht die Finger einklemmen.
- Das Produkt sollte nur in Innenräumen verwendet werden, da es bei Verwendung im Freien oder bei ungeschütztem Aufstellen beschädigt werden könnte.
- Überprüfen Sie die Schrauben regelmäßig auf festen Sitz und ziehen Sie sie gegebenenfalls nach.
- Überschreiten Sie nicht das auf der Seite mit den technischen Daten angegebene Fassungsvermögen des Korbes.
Hinweis - Das Fassungsvermögen basiert auf dem über das gesamte Regal verteilten Gewicht.
- Achten Sie darauf, dass das Gewicht gleichmäßig verteilt ist, um Beschädigungen zu vermeiden und um zu verhindern, dass sich die Körbe neigen.
- Vergewissern Sie sich, dass jeder Korb ordnungsgemäß eingerastet ist, bevor Sie mit der Verstauung der Gegenstände in den Körben beginnen.

BENUTZERLEITFADEN

MONTAGEANLEITUNGEN

1. Vergewissern Sie sich zunächst, dass Sie alle Teile haben, die Sie für die Montage des Küchenkorbs benötigen.
2. Wählen Sie einen Schrank, in den Sie den Küchenkorb einbauen möchten. Vergewissern Sie sich, dass die Größe des Schanks zu der Größe des gekauften Korbs passt.
3. Sie müssen auf jeder Seite des Schanks Vorbohrungen vornehmen. Wenn Sie den Korb so tief wie möglich in den Schrank einbauen möchten, sollten Sie einen Abstand von 5 cm zwischen dem Boden des Schanks und dem Boden des Korbs einplanen. Messen Sie daher 26 cm vom Boden des Schanks aus, um die Stelle zu markieren, an der sich die Schienen auf jeder Seite des Schanks befinden werden. Wenn Sie zwei Körbe einbauen, achten Sie darauf, dass zwischen den Körben mindestens 5 cm Platz bleibt.
4. Zeichnen Sie vier Schraubenlöcher an, die mit den Löchern in den Schienen übereinstimmen.
5. Bohren Sie die Schraubenlöcher für die Schienen mit einem 3mm-Bohrer vor.
6. Sobald Sie die Vorbohrungen durchgeführt haben, montieren Sie die Schienen, indem Sie sie mit den mitgelieferten Schrauben einbohren.
7. Setzen Sie den Weidenkorb auf die Schienen, um die Montage zu beenden.
8. Wenn Sie mehrere Körbe gekauft haben, wiederholen Sie die Schritte 1 - 6 entsprechend den Abmessungen des Schanks und der gekauften Körbe.

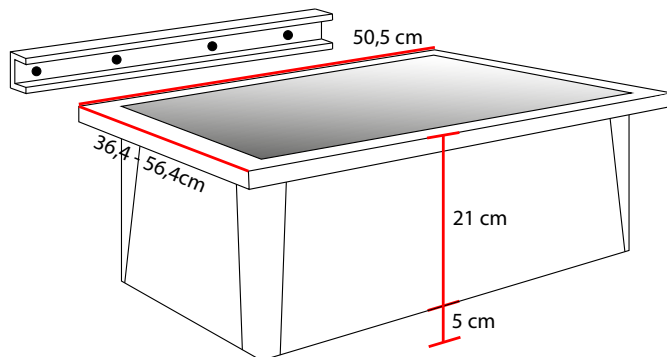

FEHLERBEHEBUNG

LÖSUNGSGUIDE

WAS MACHE ICH, WENN BEI MEINER BESTELLUNG TEILE FEHLEN?

Falls bei Ihrer Bestellung ein Teil zu fehlen scheint, wenden Sie sich bitte innerhalb von 7 Tagen nach Erhalt der Ware an unser freundliches und hilfsbereites Kundenservice-Team.

WELCHE ART VON WERKZEUG BENÖTIGE ICH FÜR DIE MONTAGE DER KÖRBE?

Sie benötigen eine Bohrmaschine, um die Löcher für Ihre Schrauben vorzubohren. Ein Bleistift und ein Maßband sind praktisch, um die Maße für Ihre Körbe zu ermitteln. Ein Schraubenzieher wird benötigt, um einige Schrauben während des Prozesses festzuziehen. Seien Sie beim Umgang mit Werkzeugen wie einer Bohrmaschine immer vorsichtig.

WIE REINIGE ODER PFLEGE ICH DIE KÖRBE?

Zur Reinigung der Körbe kann ein trockenes Tuch verwendet werden. Bei hartnäckigen Flecken mischen Sie ein bis zwei Tropfen mildes Geschirrspülmittel in einen großen Behälter mit warmem Wasser. Feuchten Sie ein sauberes Tuch in der Seifenlauge leicht an, doch achten Sie darauf, dass das Tuch nicht übersättigt ist, denn zu viel Wasser kann das Geflecht beschädigen. Wischen Sie die hartnäckigen Flecken vorsichtig mit dem feuchten Tuch ab.

**FÜR ALLE ANDEREN FRAGEN WENDEN SIE SICH BITTE AN
UNSER KUNDENSERVICE-TEAM.**



ESPECIFICACIONES

DESCRIPCIÓN DEL PRODUCTO

¡Nuestras cestas de madera Monster Kitchen le ayudarán a mejorar el espacio de almacenamiento de su cocina con estilo! Estas prácticas cestas de mimbre vienen en diferentes tamaños para adaptarse a sus necesidades y son fáciles de instalar. ¡Aproveche al máximo su espacio con Monster!

ESPECIFICACIONES DEL PRODUCTO

29100 / 29101

MATERIAL: Madera
DIMENSIONES 32cm largo x 51cm ancho x 21 cm alto
PESO: 2kg
CAPACIDAD: 15kg (peso distribuido uniformemente)

29102 / 29103

MATERIAL: Madera
DIMENSIONES 42cm largo x 51cm ancho x 21 cm alto
PESO: 4kg
CAPACIDAD: 15kg (peso distribuido uniformemente)

29104 / 29105

MATERIAL: Madera
DIMENSIONES 52cm largo x 51cm ancho x 21cm alto
PESO: 2.2kg
CAPACIDAD: 15kg (peso distribuido uniformemente)

LISTA DE PIEZAS

29100

- 1 x Cesta de Madera
- 2 x Guías
- 1 x Paquete de Tornillos

29102

- 1 x Cesta de Madera
- 2 x Guías
- 1 x Paquete de Tornillos

29104

- 1 x Cesta de Madera
- 2 x Guías
- 1 x Paquete de Tornillos

29101

- 2 x Cesta de Madera
- 4 x Guías
- 2 x Paquete de Tornillos

29103

- 2 x Cesta de Madera
- 4 x Guías
- 2 x Paquete de Tornillos

29105

- 2 x Cesta de Madera
- 4 x Guías
- 2 x Paquete de Tornillos

ESPECIFICACIONES

CARACTERÍSTICAS DEL PRODUCTO

- A. Cesta de Madera
- B. Corredores



La responsabilidad de Monster Group UK Limited estará limitada únicamente al valor comercial del producto.

CONSEJOS DE SEGURIDAD

PRÁCTICAS DE TRABAJO SEGURAS

Lea detenidamente las Prácticas de Trabajo Seguro para garantizar la prevención de lesiones o daños al dispositivo.

- No utilice este producto para ningún otro fin que no sea el previsto.
- Asegúrese de haber leído y entendido completamente el manual de instrucciones y los consejos de seguridad antes de usar este producto.
- No arme la cesta de cocina de madera si está dañada y / o rota.
- Tenga cuidado al utilizar herramientas como un taladro.
- Utilice protección para los ojos cuando utilice el taladro.
- Asegúrese de que las guías estén aseguradas antes de continuar con el armado.
- Tenga cuidado al colocar la cesta sobre las guías para evitar machucarse los dedos.
- El producto solo debe usarse en interiores, ya que usarlo en el exterior o dejarlo sin protección podría provocar daños.
- Compruebe con regularidad que los tornillos estén apretados y vuelva a apretarlos si es necesario.
- No exceda la capacidad de la estantería que se detalla en la página de Especificaciones.
Nota: la capacidad se basa en el peso distribuido en todo el estante.
- Mantenga siempre el peso distribuido uniformemente para evitar daños y evitar que las cestas se inclinen.
- Asegúrese de que cada cesta esté correctamente sujeta en su lugar antes de comenzar a guardar cosas en las cestas.

GUÍA DEL USUARIO

INSTRUCCIONES DE ENSAMBLAJE

1. Comience asegurándose de tener todas las piezas necesarias para instalar la cesta de cocina.
2. Elija un gabinete donde le gustaría instalar la cesta de cocina. Asegúrese de que el tamaño de el gabinete se ajustará al tamaño de la cesta que haya comprado.
3. Deberá perforar orificios piloto en cada lado de su gabinete. Si planea instalar su cesta lo más bajo posible en su gabinete, se recomienda dejar un espacio de 5 cm desde la base de la alacena hasta la base de la cesta. Por tanto, tendrá que medir 26cm desde la base de la alacena para marcar dónde estarán los corredores a cada lado de la alacena. Si va a instalar dos cestas, asegúrese de dejar al menos un espacio de 5 cm entre ellas.
4. Marque cuatro orificios para tornillos que coincidan con los orificios de las guías.
5. Previamente los orificios de los tornillos para las guías con una broca de 3 mm.
6. Una vez perforados los orificios piloto, instale las guías taladrándolas con los tornillos incluidos.
7. Coloque la cesta de mimbre sobre las guías para completar la instalación.
8. Si ha comprado varias cestas, repita los pasos 1 a 6 de acuerdo con las medidas del mueble y cestas compradas.

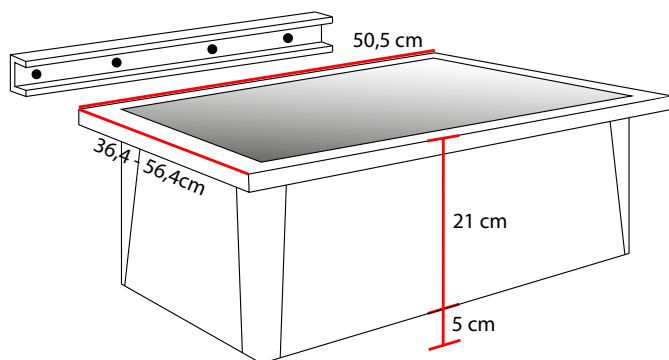

SOLUCIÓN DE PROBLEMAS

GUÍA DE RESOLUCIÓN

¿QUÉ PUEDO HACER SI LE FALTAN PIEZAS A MI PEDIDO?

Si parece faltar alguna pieza en su pedido, por favor, comuníquese con nuestro amable y servicial Equipo de Atención al Cliente en los 7 días posteriores a la recepción de su pedido.

¿QUÉ TIPO DE HERRAMIENTAS NECESITO PARA INSTALAR LAS CESTAS?

Necesitará un taladro para perforar previamente los agujeros para sus tornillos. Un lápiz y una cinta métrica serán útiles para calcular las medidas de sus cestas. Se necesitará un destornillador para apretar algunos tornillos durante todo el proceso. Recuerde siempre tener cuidado al manipular herramientas como el taladro.

¿CÓMO LIMPIO O LE DOY MANTENIMIENTO A LAS CESTAS?

Se puede utilizar un paño seco para limpiar las cestas. Si hay manchas rebeldes, mezcle una o dos gotas de líquido lavavajillas suave en un recipiente grande con agua tibia. Humedezca ligeramente un paño limpio en agua jabonosa, pero tenga cuidado de no saturar demasiado el paño, ya que demasiada agua puede dañar el mimbre. Limpie con cuidado las manchas rebeldes con el paño húmedo.

**PARA CUALQUIER OTRO PROBLEMA, POR FAVOR CONTACTE
CON NUESTRO EQUIPO DE ATENCIÓN AL CLIENTE**

SPECIFICHE

DESCRIZIONE DEL PRODOTTO

I nostri cesti da cucina in legno Monster vi aiuteranno a migliorare la gestione degli spazi delle vostre sale da pranzo con stile! Questi pratici cestini di vimini, oltre a essere molto facili da installare, sono disponibili in differenti dimensioni adatti ad ogni vostra esigenza. Sfrutta al meglio i tuoi spazi grazie a Monster!

SPECIFICHE DEL PRODOTTO

29100 / 29101

MATERIALE: Legno
DIMENSIONI: 32 (L) x 51 (La) x 21 cm (A)
PESO: 2kg
CAPACITA: 15kg (peso equamente distribuito)

29102 / 29103

MATERIALE: Legno
DIMENSIONI: 42 (L) x 51 (La) x 21 cm (A)
PESO: 4kg
CAPACITA: 15kg (peso equamente distribuito)

29104 / 29105

MATERIALE: Legno
DIMENSIONI: 52 (L) x 51 (La) x 21 cm (A)
PESO: 2.2kg
CAPACITA: 15kg (peso equamente distribuito)

LISTA COMPONENTI

29100

- 1 x Cesto in legno
- 2 x Guide
- 1 x Confezione di viti

29102

- 1 x Cesto in legno
- 2 x Guide
- 1 x Confezione di viti

29104

- 1 x Cesto in legno
- 2 x Guide
- 1 x Confezione di viti

29101

- 2 x Cesto in legno
- 4 x Guide
- 2 x Confezione di viti

29103

- 2 x Cesto in legno
- 4 x Guide
- 2 x Confezione di viti

29105

- 2 x Cesto in legno
- 4 x Guide
- 2 x Confezione di viti

SPECIFICHE

CARATTERISTICHE DEL PRODOTTO

A. Cesto in legno

B. Guide



La responsabilità di Monster Group UK Limited sarà limitata al solo valore commerciale del prodotto.

CONSIGLI PER LA SICUREZZA

PRATICHE DI LAVORO SICURO

Si prega di leggere le seguenti istruzioni per prevenire infortuni o danni agli oggetti.

- Non utilizzare questo prodotto per scopi diversi da quelli previsti.
 - Verificare di aver letto e compreso appieno il manuale di istruzioni e i consigli sulla sicurezza prima di utilizzare il prodotto.
 - Non montare il cesto da cucina in legno se è danneggiato e/o rotto.
 - Prestare attenzione quando si utilizzano strumenti come il trapano.
 - Indossare una protezione per gli occhi quando si adopera il trapano.
 - Assicurarsi della sicurezza delle guide prima di continuare con il montaggio.
 - Fare attenzione quando si posiziona il cesto nelle guide, onde evitare di intrappolare le dita.
 - Il prodotto deve essere utilizzato esclusivamente in spazi interni, perché adoperandolo all'esterno o lasciandolo senza protezione, si rischia di danneggiarlo.
 - Controllare regolarmente lo stato delle viti e, se necessario, stringerle nuovamente.
 - Non superare la capacità corrispondente alla misura scelta, indicata nella pagina delle specifiche tecniche.
- N.B. - La capacità si riferisce a un peso equamente distribuito su tutto lo scaffale.**
- Mantenere sempre il peso distribuito uniformemente per evitare qualsiasi danno e per prevenire l'inclinazione del cesto.
 - Assicuratevi sempre che ogni cestino sia correttamente bloccato al suo posto prima di iniziare a riporvi oggetti.

GUIDA UTENTE

ISTRUZIONI PER IL MONTAGGIO

1. Assicuratevi di disporre di tutto il necessario per installare il cesto da cucina.
2. Scegliete un mobile dove installare il cestino da cucina. Assicuratevi che la dimensione si adatti alla grandezza del cestino da voi acquistato.
3. Dovrete praticare dei fori pilota su ogni lato del vostro mobile. Se intendete installare il vostro cesto nella parte più bassa possibile del vostro armadio, si raccomanda di lasciare uno spazio di 5cm dalla base dell'armadio alla base del cestino. A quel punto, dovrete misurare 26 cm partendo dalla base dell'armadio, per indicare dove si troveranno le guide su entrambi i lati. Se state installando due cestini, assicuratevi di lasciare almeno 5 cm di spazio tra di essi.
4. Segnate quattro fori per le viti in corrispondenza dei fori delle guide.
5. Perforate con una punta da 3 mm.
6. Una volta praticati i fori pilota, installate le guide di scorrimento applicando le viti in dotazione. Stringetele bene.
7. Per completare l'installazione, posizionate il cestino di vimini all'interno delle guide.
8. Se avete acquistato diversi cestini, ripetete i passi da 1 a 6 in base alle misure del mobile e dei cesti acquistati.

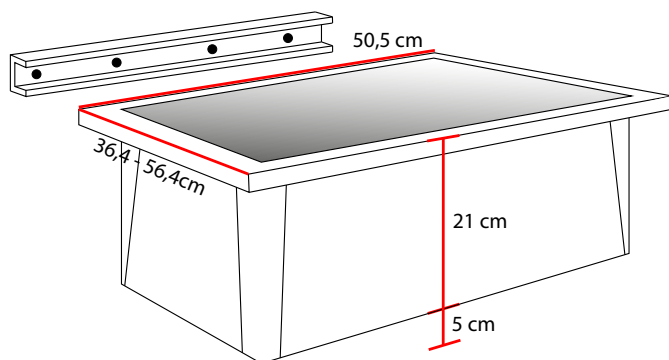

RISOLUZIONE DEI PROBLEMI

GUIDA ALLA RISOLUZIONE DEI PROBLEMI

COSA DEVO FARE SE NEL MIO ORDINE CI SONO DELLE PARTI MANCANTI?

Se sembra che all'interno del tuo ordine manchino delle parti, contatta il nostro gentile e disponibile team di assistenza clienti entro 7 giorni dalla ricezione del tuo ordine.

DI QUALI STRUMENTI HO BISOGNO PER INSTALLARE I CESTINI?

Avrete bisogno di un trapano per realizzare i fori guida per le viti. Una matita e un metro saranno utili quando dovrete segnare le misure per i vostri cesti. Un cacciavite sarà necessario per stringere alcune viti durante il processo. Ricordate sempre di prestare estrema attenzione quando si maneggiano strumenti come il trapano.

COME POSSO PULIRE O CONSERVARE I CESTINI?

Per pulire i cestini si può utilizzare un panno asciutto. Se sono presenti macchie ostinate, mescolate una o due gocce di liquido per piatti delicato in un grande contenitore di acqua calda. Inumidite leggermente un panno pulito nell'acqua insaponata, ma senza bagnare troppo il panno, perché troppa acqua potrebbe danneggiare il cesto in vimini. Pulire attentamente le macchie ostinate con il panno umido

**PER QUALUNQUE ALTRO PROBLEMA, CONTATTA IL NOSTRO
TEAM DI ASSISTENZA CLIENTI.**

OMSCHRIJVING

PRODUCT OMSCHRIJVING

De houten keukenmanden van Monster zullen je helpen je keukenopberg ruimte stijlvol te verbeteren! Deze handige rieten manden zijn verkrijgbaar in verschillende maten om aan uw behoeften te voldoen en zijn eenvoudig te installeren. Haal het meeste uit uw ruimte met Monster!

PRODUCTSPECIFICATIES

29100 / 29101

MATERIAAL: Hout
AFMETINGEN: 32 (L) x 51 (B) x 21 cm (H)
GEWICHT: 2kg
CAPACITEIT: 15kg (gelijkmatig verdeeld gewicht)

29102 / 29103

MATERIAAL: Hout
AFMETINGEN: 42 (L) x 51 (B) x 21 cm (H)
GEWICHT: 4kg
CAPACITEIT: 15kg (gelijkmatig verdeeld gewicht)

29104 / 29105

MATERIAAL: Hout
AFMETINGEN: 52 (L) x 51 (B) x 21 cm (H)
GEWICHT: 2.2kg
CAPACITEIT: 15kg (gelijkmatig verdeeld gewicht)

ONDERDELENLIJST

29100

- 1 x Houten Mand
- 2 x Loper
- 1 x Schroevenpakket

29102

- 1 x Houten Mand
- 2 x Loper
- 1 x Schroevenpakket

29104

- 1 x Houten Mand
- 2 x Loper
- 1 x Schroevenpakket

29101

- 2 x Houten Mand
- 4 x Loper
- 2 x Schroevenpakket

29103

- 2 x Houten Mand
- 4 x Loper
- 2 x Schroevenpakket

29105

- 2 x Houten Mand
- 4 x Loper
- 2 x Schroevenpakket

SPECIFICATIE

PRODUCT SPECIFICATIE

- A. Houten Mand
- B. Lopers



De aansprakelijkheid van Monster Group UK Limited is beperkt tot de commerciële waarde van het product.

VEILIGHEIDSADVIJES

VEILIG GEBRUIK

Gelieve de Gids Veilig Werken door te lezen om letsel of schade aan het apparaat te voorkomen.

- Gebruik dit product niet voor andere doeleinden dan waarvoor het bedoeld is.
- Zorg ervoor dat u de gebruiksaanwijzing en het veiligheidsadvies hebt gelezen en volledig hebt begrepen voordat u dit product gebruikt.
- Monteer de houten keukenmand niet als deze beschadigd en/of gebroken is.
- Wees voorzichtig bij het gebruik van gereedschappen zoals een boormachine.
- Draag oogbescherming bij het gebruik van de boormachine.
- Zorg ervoor dat de lopers goed vastzitten voordat u verder gaat met de montage.
- Wees voorzichtig bij het plaatsen van de mand op de lopers, om te voorkomen dat uw vingers vast komen te zitten.
- Het product mag alleen binnenshuis worden gebruikt, omdat gebruik buitenshuis of het onbeschermd achterlaten tot schade kan leiden.
- Controleer regelmatig dat de schroeven vastzitten en draai ze indien nodig opnieuw aan.
- Overschrijd de draagcapaciteit niet, zoals beschreven op de specificatiepagina.
Opmerking - De capaciteit is gebaseerd op het gewicht dat over de hele mand is verdeeld.
- Houd het gewicht altijd gelijkmatig verdeeld om schade te voorkomen en om te voorkomen dat de manden gaan overhellen
- Zorg ervoor dat elke mand goed op zijn plaats is geklikt voordat u dingen in de manden begint op te bergen.

HANDLEIDING

MONTAGE-INSTRUCTIES

1. Zorg ervoor dat je alle onderdelen hebt die nodig zijn om de keukenmand te installeren.
2. Kies een kast waar u de keukenmand wilt installeren. Zorg ervoor dat de maat van de kast past bij de maat van de mand die u hebt gekocht.
3. U moet aan weerszijden van uw kast geleidegaten boren. Als u van plan bent om uw mand zo laag mogelijk in uw kast te installeren, is het aan te raden om een opening van 5 cm te laten tussen de onderkant van de kast en de onderkant van de mand. Daarom moet u 26 cm vanaf de onderkant van de kast meten om aan te geven waar de Lopers aan weerszijden van de kast zullen zijn. Als u twee manden installeert, zorg er dan voor dat er minstens 5 cm ruimte tussen de manden overblijft.
4. Markeer vier schroefgaten die overeenkomen met de gaten op de Lopers.
5. Boor de schroefgaten voor de lopers voor met een boor van 3 mm.
6. Nadat de geleidegaten zijn geboord, installeert u de Lopers door ze in te boren met de meegeleverde schroeven.
7. Plaats de rieten mand op de lopers om de montage complete te maken.
8. Als u meerdere manden heeft gekocht, herhaalt u stap 1 - 6 volgens de afmetingen van de kast en de gekochte manden.

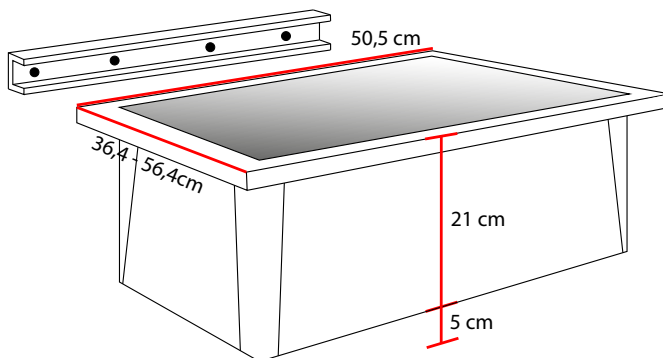

PROBLEEM OPLOSSEN

OPLOSSINGEN

WAT MOET IK DOEN ALS ER ONDERDELEN VAN MIJN BESTELLING ONTBREKEN?

Neem wanneer een onderdeel van je bestelling ontbreekt binnen 7 dagen na ontvangst contact op met onze vriendelijke en behulpzame klantenservice.

WAT VOOR GEREEDSCHAP HEB IK NODIG OM DE MANDEN TE INSTALLEREN?

Voor het voorbereiden van gaten voor uw schroeven heeft u een boormachine nodig. Een potlood en meetlint zijn handig bij het berekenen van de afmetingen voor uw manden. Er is een schroevendraaier nodig om tijdens het hele proces enkele schroeven vast te draaien. Denk er altijd aan voorzichtig te zijn bij het hanteren van gereedschappen zoals een boormachine.

HOE REINIG OF ONDERHOUD IK DE MANDEN?

Voor het reinigen van de manden kan een droge doek worden gebruikt. Als er hardnekkige vlekken zijn, meng dan een tot twee druppels mild afwasmiddel in een grote bak met warm water. Maak een schone doek licht vochtig in het zeepsop, maar pas op dat u de doek niet te veel verzadigt, omdat te veel water het vlechtwerk kan beschadigen. Veeg de hardnekkige vlekken voorzichtig weg met de vochtige doek.

**NEEM VOOR ALLE ANDERE KWESTIES CONTACT
MET ONZE KLANTENSERVICE OP.**



SPECIFIKATION

PRODUKTBeskrivning

Monsters köskorgar i trä hjälper dig att optimera din köksförvaring med stil! Dessa praktiska träkorgar finns i olika storlekar för att passa dina behov och är enkla att installera. Få ut det mesta av ditt utrymme med Monster!

PRODUKTSPECIFIKATIONER

29100 / 29101

MATERIAL: Trä (olika)
MÅTT CM: 32 (L) x 51 (B) x 21 (H)
VIKT: 2kg
KAPACITET: 15kg (jämnt fördelad vikt)

29102 / 29103

MATERIAL: Trä (olika)
MÅTT CM: 42 (L) x 51 (B) x 21 (H)
VIKT: 4kg
KAPACITET: 15kg (jämnt fördelad vikt)

29104 / 29105

MATERIAL: Trä (olika)
MÅTT CM: 52 (L) x 51 (B) x 21 (H)
VIKT: 2,2kg
KAPACITET: 15kg (jämnt fördelad vikt)

MEDFÖLJANDE DELAR

29100

1 x Träkorg
2 x Skenor
1 x Skruppaket

29102

1 x Träkorg
2 x Skenor
1 x Skruppaket

29104

1 x Träkorg
2 x Skenor
1 x Skruppaket

29101

2 x Träkorg
4 x Skenor
2 x Skruppaket

29103

2 x Träkorg
4 x Skenor
2 x Skruppaket

29105

2 x Träkorg
4 x Skenor
2 x Skruppaket

SPECIFIKATION

PRODUKTFUNKTIONER

- A. Träkorg
- B. Skenor



Monster Group UK Limiteds ansvar begränsas endast till produktens kommersiella värde.

SÄKERHETSÅD

SÅKER ARBETSÅVNING

Lås igenom säker arbetspraxis för att säkerställa att du inte skadar dig själv eller enheten.

- Använd inte denna produkt för någøt annat än dess avsedda ändamål.
- Se till att du har læst och förstått bruksanvisningen och säkerhetsråden innan du använder denna produkt.
- Montera inte köskorgen om den är skadad och/eller trasig.
- Var försiktig när du använder verktyg som en borrh.
- Använd øgonskydd när du använder borrh.
- Se till att skenorna är säkrade innan du fortsätter med monteringen.
- Var försiktig när du placerar korgen i skenorna för att undvika att klåmma fingrarna.
- Produktens får endast användas inomhus, eftersom det kan leda till skador om den används utomhus eller læmnas oskyddad.
- Kontrollera skruvarna regelbundet och dra åt dem igen vid behov.
- Överskrid inte viktkapaciteten, som beskrivs på specifikationsidan.
Obs - Kapaciteten baseras på vikten fördelad øver hela hyllan.
- Håll alltid vikten jämnt fördelad för att undvika skador och för att förhindra att korgarna lutar.
- Se till att varje korg är ordentligt fastsatt innan du börjar förvara saker i korgarna.

ANVÄNDARGUIDE

MONTERINGS INSTRUKTIONER

1. Börja med att se till att du har alla delar som behövs för att installera kökskorgen.
2. Välj ett skåp där du vill installera kökskorgen. Se till att skåpet passar för storleken på korgen du har köpt.
3. Du måste förborra hål på varje sida av skåpet. Om du planerar att installera din korg så lågt som möjligt i ditt skåp, rekommenderas du att lämna ett 5cm stort mellanrum från skåpets botten till korgens botten. Därför måste du mäta 26cm från skåpets botten för att markera var skeorna kommer att vara på varje sida av skåpet. Om du installerar två korgar, se till att lämna ett mellanrum på minst 5 cm mellan dem.
4. Markera ut fyra skruvhål som matchar hålen på skenorna.
5. Förborra skruvhålen för skenorna med en 3 mm borrh.
6. När hålen har borrats, installera skenorna genom att skruva fast dem med skruvarna som medföljer.
7. Placera korgen på skenorna för att slutföra installationen.
8. Om du har köpt flera korgar, upprepa steg 1 - 6 enligt antal skåp och korgar som köpts.

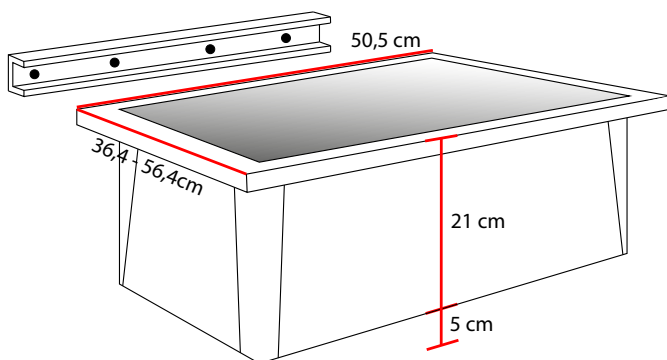

FELSÖKNING

LÖSNINGSGUIDE

VAD GÖR JAG OM DET SAKNAS DELAR FRÅN MIN BESTÄLLNING?

Om det verkar som om någon del saknas i din beställning, kontakta vårt vänliga och hjälpsamma kundsupportteam inom 7 dagar efter mottagandet.

VILKEN TYP AV VERKTYG BEHÖVER JAG FÖR ATT INSTALLERA KÖRSKORGARNA?

Du behöver en borr för förborring av hål för dina skruvar. En penna och ett måttband är praktiskt när du arbetar med måtten för dina korgar. En skruvmejsel behövs för att dra åt några skruvar under processen. Kom alltid ihåg att vara försiktig när du hanterar verktyg som en borr.

HUR RENGÖR, ELLER UNDERHÅLLER, JAG KORGARNA?

En torr trasa kan användas för att rengöra korgarna. Om det finns några envisa fläckar, blanda en till två droppar mildt diskmedel i en stor bunke med varmt vatten. Fukta lätt en ren trasa i vattnet, men var försiktig så att duken inte blir för våt, eftersom för mycket vatten kan skada korgen. Torka försiktigt de envisa fläckarna med den fuktiga trasan.

**FÖR ALLA ANDRA FRÅGOR, VÄNLIGEN KONTAKTA VÅRT
KUNDSUPPORTTEAM.**

Monster Group (UK) is one of the UK's fastest growing online retailers. We supply a diverse range of products which offer exceptional value for money. We strive to provide the best possible customer experience with free UK delivery across all our products and a Monster Guarantee for 100% satisfaction.

For information regarding this device or other products from our Monster divisions please contact Sales.

SALES

TEL: 01347 878 888

EMAIL: hello@monstershop.co.uk

For queries about this device, warranty, returns or reporting faults please contact Support.

SUPPORT

TEL: 01347 878 887

EMAIL: help@monstershop.co.uk

Pour plus d'informations concernant cet appareil ou d'autres produits de nos divisions de Monster veuillez utiliser les détails suivants ci-dessous.

DÉPARTEMENT COMMERCIAL

TEL: 01347 878 888

EMAIL: bonjour@monstershop.eu

Pour les interrogations concernant cet appareil, la garantie, les retours ou les défauts de déclaration veuillez utiliser les détails suivants ci-dessous.

DÉPARTEMENT DE SOUTIEN

TEL: 01347 878 887

EMAIL: help@monstershop.co.uk

Para información sobre este dispositivo u otros productos de nuestras divisiones de Monster por favor use los siguientes detalles.

DEPARTAMENTO DE VENTAS

TEL: 01347 878 888

EMAIL: hola@monstershop.eu

Para consultas sobre este dispositivo, la garantía, devoluciones o denuncias de fallos por favor use los siguientes detalles.

DEPARTAMENTO DE SOPORTE

TEL: 01347 878 887

EMAIL: help@monstershop.co.uk

Für Informationen bezüglich dieses Geräts oder anderer produkte aus unserer Monster-Abteilung, benutzen sie die folgenden unten aufgeführten angaben.

VERKAUFABTEILUNG

TEL: 01347 878 888

EMAIL: hallo@monstershop.eu

Für fragen über dieses gerät, die garantie, rückgaben oder bei störungen, benutzen sie die folgenden unten aufgeführten angaben.

SUPPORT-ABTEILUNG

TEL: 01347 878 887

EMAIL: help@monstershop.co.uk

Per informazioni riguardanti questo dispositivo o altri prodotti dalle categorie Monster utilizzare i dettagli sotto riportati.

DIPARTIMENTO VENDITE

TEL: 01347 878 888

EMAIL: ciao@monstershop.eu

Per domande riguardo dispositivo, garanzia, reso o per riferire di guasti, utilizzare i dettagli sotto riportati.

DIPARTIMENTO SUPPORTO

TEL: 01347 878 887

EMAIL: help@monstershop.co.uk

Monster House, Alan Farnaby Way,
Sheriff Hutton Industrial Estate,
Sheriff Hutton, York, YO60 6PG
www.monstershop.co.uk



 Try **Monster**. Buy **Monster**. Be **Monster**. 