

Stone Gas Fire Pit

29269

INSTRUCTION MANUAL

www.monstershop.co.uk



SPECIFICATION

PRODUCT DESCRIPTION







This Jardí Stone Gas Fire Pit is the ideal addition to any garden to extend your time outdoors into the evenings. Perfect all year round, this fire pit will provide warmth and comfort from the moment you fire it up!

PRODUCT SPECIFICS

DIMENSIONS: 74.5cm (H) x 50.5cm (W) x 45.5cm (D)
WEIGHT: 28KG (without stone)
HEAT OUTPUT: 40,000 BTU
RATING: 13kw

PARTS LIST

When first unpacking your stone gas fire pit, check each part against this list to ensure that they are all present. If any are missing contact us before attempting to assemble.

Part No.	Description	Illustration	Quantity
A	Body		X 1
B	Lava Rocks (3kg)		X 1
C	Cover		X 1
D	Battery (AAA)		X 1
E	Door		X 1
F	Feet		X 4

SPECIFICATION

PRODUCT FEATURES

- A. Weather resistant PVC cover
- B. Gas regulator EN 16129
- C. 0.5m Gas Hose, 8mm, EN 16436
- D. 3kg Natural Lava Rock

Product Name	Gas Fire Pit			
Gas Type & Pressure	G30 Butane at 28-30mbar and G31 Propane at 37mbar	G30 Butane and G31 Propane at 30mbar	G30 Butane and G31 Propane at 37mbar	G30 Butane and G31 Propane at 50mbar
Gas Category	3+(28-30/37)	3B/P(30)	3B/P(37)	3B/P(50)
Rating	13kW (946.4g/h)			
Injector Diameter (Ø) and No.	1.84mm	1.84mm	1.74mm	1.59mm
Destination Countries	BE, CH, VY, CZ, ES, FR, GB, GR, IE, IT, LT, LU, LV, PT, SK, SI	BE, CY, DK, EE, FI, FR, HU, IT, LT, NL, NO, SE, SI, SK, RO, HR, TR, BG, IS, LU, MT	PL	AT, CH, DE, SK
Gas Regulator	Certified regulator according to EN 16129			
Gas Hose	Certified gas hose according to applicable EN-standard)			
Gas Cylinder	Standard gas cylinder (5kg recommended)			

Monster Group UK Limited's liability will be limited to the commercial value of the product only.

SAFETY ADVICE

SAFE WORKING PRACTICE

Please read through the Safe Working Practice to ensure prevention of injury or damage to the device.

- Do not use this product for anything other than its intended purposes.
- Ensure you have read and fully understood the instruction manual and safety advice before using this product.
- Ensure that this stone gas fire pit is handled and assembled according to these instructions.
- Ensure this stone gas fire pit is assembled and used on a hard level, non-combustible surface such a concrete, rock or stone. An asphalt or blacktop surface may not be acceptable for this purpose.
- Ensure this product is assembled securely.
- Do NOT move the appliance during use.
- Turn off the gas supply at the gas cylinder after use.
- Accessible parts may be very hot. Keep young children away.
- This appliance must NOT be operated by children. Young children and pets should be closely supervised when in the vicinity of this outdoor firepit.
- This appliance has a naked flame and therefore a suitable guard should be used for the protection of young children, the elderly and the infirm.
- This gas firepit should ONLY be used outdoors in a well-ventilated space and should NOT be used inside a building, garage, or any other enclosed area.
- Do not store or use gasoline or other flammable vapours and liquids fuel in the vicinity of this or any other appliance. An LPG-cylinder which has not been connected for use shall not be stored in the vicinity of this gas fire pit or any other similar appliance.
- This appliance is for warming use only.

SAFETY ADVICE

SAFE WORKING PRACTICE

- CARBON MONOXIDE HAZARD - This appliance can produce carbon monoxide which has no odour. Using it in an enclosed space can kill you. Never use this appliance in an enclosed space such as a camper, tent, car, or home.
- If you smell gas:
 - Shut off gas supply to the firepit.
 - Extinguish any open flame.
 - Do not try lighting any appliance.
 - Do not touch any electrical switch nor use any phone in your building.
 - Immediately call your gas supplier from a neighbour's phone.
 - Follow the gas supplier's instructions.
 - If you cannot reach your gas supplier, call the fire department.
- Failure to follow these instructions could result in fire or explosion, which could cause property damage, personal injury, or loss of life.
- Do not use this product for anything other than its intended purposes.
- Do NOT sit or stand on the table.
- Minimum clearance from Unit to Combustible Material: 182.9cm (72") from the top; 121.9cm (48") from all sides and back.
- Do NOT light this fire pit within 2.5m of walls, structures, or buildings.
- NEVER leave the gas fire pit unattended when in use.
- Storage of this firepit indoors is permitted only if it has been disconnected from its fuel supply (LP gas cylinder).
- Gloves are strictly recommended to be used while moving this appliance, to protect your hands.
- Any sealed parts by the manufacturer can not be altered by the user.
- Do NOT store any combustible materials inside the base enclosure.
- Do NOT use this fire pit when under the influence of any alcohol or non-prescription or prescription drug.

SAFETY ADVICE

SAFE WORKING PRACTICE

- This outdoor firepit should not be installed or used in or on a recreation vehicle and/or boats.
- Use the same precautions you would with any open fire with this outdoor firepit.
- Do NOT burn solid fuels such as: wood, charcoal briquettes, lump charcoal, manufactured logs, driftwood, trash, leaves, paper, cardboard, plywood, painted or stained or pressure treated wood in this outdoor firepit.
- Do NOT alter this outdoor firepit in any manner.
- Do NOT use this outdoor firepit until it is COMPLETELY assembled, and all parts are securely fastened and tightened.
- Do NOT store another LP gas cylinder within 3.05m (10 feet) of this outdoor firepit while it is in operation.
- Do NOT use this outdoor firepit near automobiles, trucks, vans, or recreational vehicles.
- Do NOT use this outdoor firepit under any overhead or near any unprotected combustible materials. Avoid using near or under overhanging trees and shrubs.
- Do NOT use this outdoor firepit if any part has been under water. Immediately call a qualified service technician to inspect the firepit and to replace any part or control system and any gas control which has been under water.
- Do NOT wear flammable or loose clothing when operating this outdoor firepit.
- Do NOT use under strong wind or stormy conditions.
- Keep all electrical cords away from a hot outdoor firepit.
- Certain areas of this outdoor firepit will become too hot to touch during and after use. Do not touch hot surfaces until the unit has cooled unless you are wearing protective gear such as insulated potholders or heat resistant gloves or mittens to avoid burns.
- Do NOT hang or place clothing or other flammable materials on or near the gas fireplace.
- Any guards or other protective devices which have been removed for servicing the firepit must be re-placed prior to operate.

SAFETY ADVICE

SAFE WORKING PRACTICE

- Do NOT attempt to move or store this outdoor firepit until all parts are cool.
- Do NOT lean over this outdoor firepit when lighting or when in use.
- Use only the regulator and hose assembly provided. Use only replacement regulator and hose assemblies specified by the manufacturer.
- Storage of this outdoor firepit indoors is permissible only if the LPG/Gas tank is disconnected, removed from the outdoor firepit and properly stored outdoors.
- Do not attempt to disconnect the gas regulator from the tank or any gas fitting while the outdoor firepit is in use.
- Always shut off gas supply at the tank valve and disconnect regulator from the tank when the firepit is not in use.
- Do not throw anything onto the fire when the unit is in operation.
- Lava rocks are very hot; please keep children or pets away at a safe distance.
- It is essential to keep the outdoor firepit valve compartment, burners, and circulating air passages clean. Inspect outdoor firepit for debris before each time of use.
- The burner assembly can only be replaced by a burner specified by the manufacturer.
- Place the hose out of the pathways where people may trip over it.
- Do NOT kink the hose between outdoor firepit and the propane tank.
- LPG cylinder is not included and has to be bought according to LPG compartment shape and cylinder support.
- Prior to each gas firepit operation, check the hose for evidence of excessive abrasion or wear by looking through the visual check hole. If the hose is damaged, cut or cracked, it must be replaced before using the gas firepit. The hose assembly can only be replaced by a hose assembly specified by the manufacturer.

SAFETY ADVICE

SAFE WORKING PRACTICE

BEFORE USE SAFETY

- Before each use, remove the lava rocks. Examine the burner and its components. If dirty, clean with a soft brush and soapy water solution. Also examine the area around the burner. Any dirt or foreign material, such as spider webs or nests in this area should be removed. If it is evident that the burner is damaged, it must be replaced before the gas firepit is used.
- Before installation, ensure that the LPG cylinder and gas type is compatible – Please see specification page.



FIRST TIME USE SAFETY

Keep away from the unit for the first 20 minutes after igniting for the first time, as lava rocks could pop out and cause injury. Should any rocks pop out, discard them.

LIQUID PROPANE GAS WARNINGS

- LP gas is flammable and hazardous if handled improperly. Please review the characteristics before using any LP gas product.
- Propane is extremely flammable and hazardous if handled improperly.
- Propane Characteristics: Flammable, explosive under pressure, heavier than air, and settles in pools in low areas. In its natural state, propane has no odour. For your safety, an odorant is typically added. Contact with propane could burn the skin.
- Never attempt to attach this appliance to the self-contained LP gas system of a camper trailer, motor home or house.
- Always use the pressure regulator and hose assembly provided with the appliance to connect to a LP gas cylinder. Never connect to an unregulated LP gas supply.

SAFETY ADVICE

! SAFE WORKING PRACTICE

- The gas cylinder must always be used in the upright position
- NEVER move the gas cylinder when it is on.
- Protect the gas regulator from rain by ensuring the door of the fire pit is always fitted.
- When the appliance is not in use, turn the LPG cylinder in “OFF” position.
- The gas regulator is designed to prevent it from being fitted to the cylinder valve whilst it is in the ‘off’. Do NOT attempt to mount or dismount it when it is in that position.
- In the event of gas leakage, the appliance should not be used or if alight, the gas supply should be shut-off and the appliance should be investigated and rectified before it is used again. Tighten any leaking fittings, then turn on gas supply and recheck. If necessary, substitute gasket (according to EN 549 Class B2).

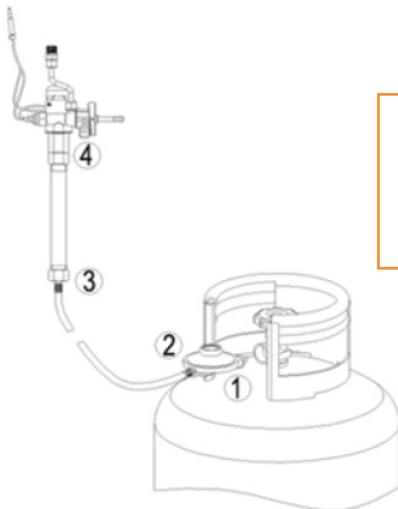

LEAKAGE TEST POINT

1 2 3 4

USER GUIDE

ASSEMBLY INSTRUCTIONS

1. Check you have each part that is needed to assemble the gas fire pit.
2. Check that the control knob for the gas supply is turned to the "OFF" position before starting any assembly.

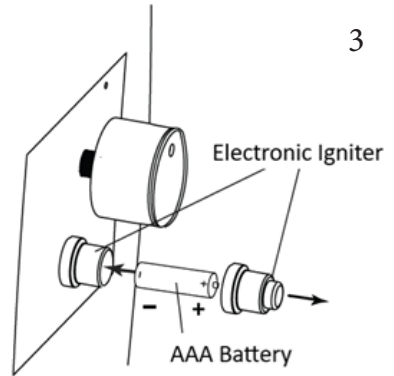
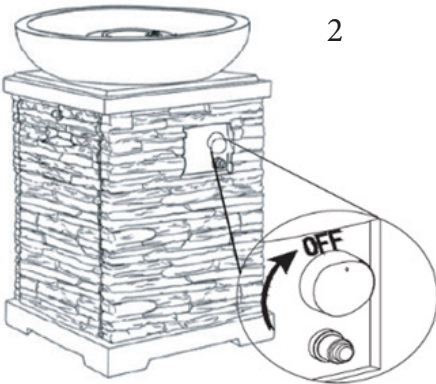

3. Carefully lay the fire pit on its side and screw the 4 x feet in the holes on the base until tight.
4. Next, remove the rubber cap on the electronic igniter by unscrewing it, and then slide the AAA battery into the battery slot. Make sure the positive side of the battery faces outwards. Now screw the electronic igniter cap over the battery tightly.
5. Place the gas cylinder (not included) into the metal stand inside the fire pit. Make sure the tank sits on the metal stand completely. Turn the preassembled wing screw on the outer part of the metal stand clockwise to secure the gas cylinder tightly.

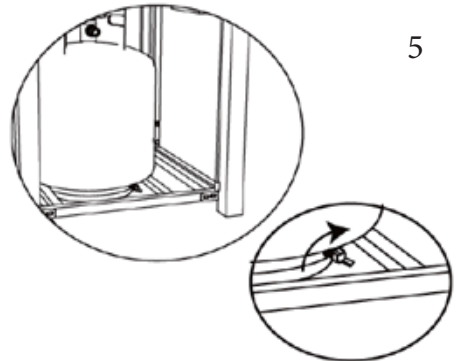
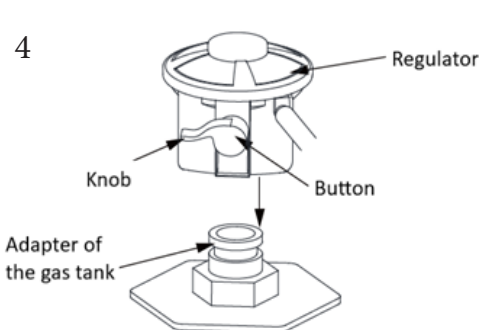

USER GUIDE

6. Turn the knob to the position shown in the figure below. Now press the regulator down in the direction shown below while holding the regulator connector with the gas cylinder adapter.
7. Release the button, pull the regulator by hand to make sure that the regulator is connected to the adapter of the gas tank. Now turn the knob to the position shown below. At this point you may choose to place the door on the fire pit.
8. Now pour the box of lava rocks into the firebowl on the top of the fire pit. To ensure proper function, ensure that the guard inside the firebowl is free of lava rocks at all times.

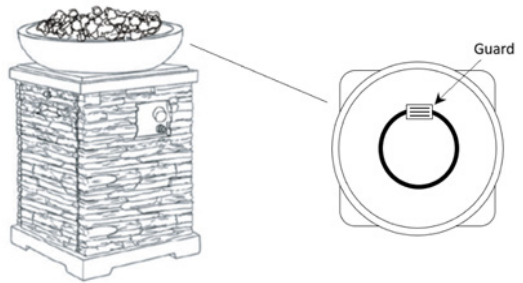
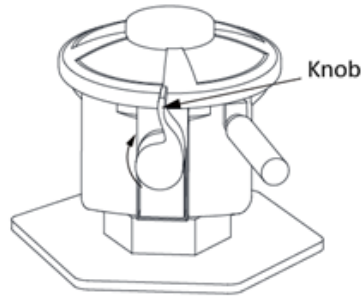

IMPORTANT – LEAK TEST

Before performing a leak test, be sure that no sparks can occur and you are in a spacious outdoor area. Connect the propane gas cylinder to the regulator and turn the valve on the unit to the 'OFF' position. Brush a soap and water mixture on all connections, then turn the gas supply on – if bubbles occur on any connection there may be a leak.

If you smell gas or a leak is discovered turn the gas valve off, disconnect the propane gas cylinder and do not use the appliance until the leak is repaired.

Do not use the fire pit without inspecting the gas hose. If there are signs of wear or abrasion you must replace the hose.

USER GUIDE

OPERATIONS INSTRUCTIONS

TO LIGHT

1. Make sure the control knob is in the “OFF” position.
2. Slowly open the valve on the gas cylinder by turning the knob counter-clockwise.
3. Push and hold in the electronic ignitor to create sparks within the electrode, continue to hold.
4. Push in the control knob and turn to the “HIGH” position. Keep holding down the control knob to allow gas to flow for 15 seconds.
5. If ignition doesn’t occur within a few seconds release the control knob and rotate to the “OFF” position. Wait for 5 minutes for gas to clear and then repeat the above lighting instructions.
6. Once the fire product is lit, the flame intensity may be controlled by turning the control knob between the “LOW” and “HIGH” positions.



FIRST TIME USE SAFETY

Keep away from the unit for the first 20 minutes after igniting for the first time, as lava rocks could pop out and cause injury. Should any rocks pop out, discard them.

TO EXTINGUISH

1. Turn control knob clockwise to the “HIGH” position; let the knob pop up and continue turning the control knob to the “OFF” position.
2. Close the cylinder valve on the gas cylinder.

USER GUIDE

MAINTENANCE

- Before performing any maintenance always disconnect the gas cylinder.
- Protect this item from frost and store it indoors during winter months. Avoiding extreme cold weather conditions.
- Keep the heating item free and clear from combustible materials.
- Visually inspect burner for obstructions and keep cylinder enclosure free and clear from debris.
- Use a soft brush to get rid of the mild stains, loose dirt and soil after the burner and lava rocks are completely cooled down. Wipe down with a soft cloth.
- Harsh weather conditions may cause stubborn stains, discolouration and possibly rust pitting.
- Permanent damage may occur if powder or solvent comes in contact with painted or plastic components on this heating unit.
- Keep the heating unit stored away from direct sunlight.
- Before storing this unit inside, disconnect the propane gas tank from the gas valve.

TROUBLESHOOTING

RESOLUTION GUIDE

WHAT DO I DO IF THERE ARE MISSING PARTS FROM MY ORDER?

If there appears to be any part missing from your order, contact our friendly and helpful Customer Support Team within 7 days of receipt.

DO I NEED TO HAVE MY GAS FIRE PIT INSPECTED?

To enjoy years of outstanding performance from your appliance, regular services of the appliance is mandatory as followings:

- The appliance should be inspected before at least one time a year by a Qualified Service only.
- Any guard or other protective device removed for servicing the appliance must be replaced before operating it.

WHY IS MY FIRE PIT NOT LIGHTING?

- Check that your igniter pin and burner are not wet and if so, dry off with a soft cloth.
- Check that the battery isn't flat and needs replacing.
- The battery could also be inserted in the wrong way – check that the positive end of the battery is facing outwards towards you.
- If you find that the igniter pin is broken, contact our friendly and helpful Customer Support Team.

If none of these are applicable, you may need to try lighting the burner with a match. If this doesn't work, there is an issue with the gas flow to the fire pit. Check that the gas tank isn't empty first, and that there is no obstruction to the flow from a kink or bend in the hose. Also check that the regulator connection is secure.

WHY IS MY FIRE PIT EMITTING BLACK SMOKE?

You might find that the flame is being obstructed at the burner ports, check that they are all free of lava rocks. It also worth checking that your regulator hose is free from all kinks and bends.

TROUBLESHOOTING

WHY IS MY FIRE PIT EMITTING BLACK SMOKE?

You might find that the flame is being obstructed at the burner ports, check that they are all free of lava rocks. It also worth checking that your regulator hose is free from all kinks and bends.

WHY IS THERE A SUDDEN DROP IN GAS FLOW TO MY FIRE PIT?

This will be because the built-in excess flow safety valve has been activated. Turn the control knob to the 'off' position. Close the tank valve and disconnect the propane gas tank. Turn the control knob to 'high' and wait for 1 minute. Turn the control knob back to the 'off' position. Reconnect the propane gas tank. Light the fire unit as indicated in the 'To Light' section of this manual.

WHY IS MY FIRE PIT'S FLAME BLOWING OUT?

This could be due to high or gusting winds, if this is the case, you will need to increase the flame setting to 'HIGH'. It may also be due to no gas flow, so check that your gas tank isn't empty. If it is neither of these, follow the steps in the previous troubleshooting question 'WHY IS THERE A SUDDEN DROP IN GAS FLOW...'

**FOR ALL OTHER ISSUES, PLEASE CONTACT OUR
CUSTOMER SUPPORT TEAM.**

SPÉCIFICATIONS

DESCRIPTION DU PRODUIT







Ce brasero à gaz en pierre Jardí est idéal pour profiter de votre coin jardin le soir, il vous apportera chaleur et réconfort instantanés en toutes saisons.

DÉTAILS DU PRODUIT

TAILLE: 74.5cm (H) x 50.5cm (W) x 45.5cm (D)
POIDS: 28KG (sans pierres)
DÉBIT DE CHALEUR: 40,000 BTU
PUISSANCE: 13kw

LISTE DES PIÈCES

Lors du déballage de votre brasero, veuillez vérifier chaque pièce par rapport à cette liste afin de vous assurer qu'elles soient toutes présentes. Si des pièces sont manquantes, veuillez nous contacter avant d'essayer d'assembler le braséro.

N° de pièce	Description	Illustration	Quantité
A	Brasero		X 1
B	Pierres de lave (3kg)		X 1
C	Bâche de protection		X 1
D	Pile (AAA)		X 1
E	Porte		X 1
F	Pieds		x 4

SPÉCIFICATIONS

CARACTÉRISTIQUES DU PRODUIT

- A. Weather resistant PVC cover
- B. Gas regulator EN 16129
- C. 0.5m Gas Hose, 8mm, EN 16436
- D. 3kg Natural Lava Rock

Non du produit	Braséro			
Type de gaz et pression	Butane G30 à 28-30mbar et Propane G31 à 37mbar	Butane G30 et Propane G31 à 30mbar	Butane G30 et Propane G31 à 37mbar	Butane G30 et Propane G31 à 50mbar
Catégorie de gaz	l3+(28-30/37)	l3B/P(30)	l3B/P(37)	l3B/P(50)
Cote	13kW (946.4g/h)			
Diamètre de l'injecteur (Ø) et N°	1.84mm	1.84mm	1.74mm	1.59mm
Pays de destination	BE, CH, VY, CZ, ES, FR, GB, GR, IE, IT, LT, LU, LV, PT, SK, SI	BE, CY, DK, EE, FI, FR, HU, IT, LT, NL, NO, SE, SI, SK, RO, HR, TR, BG, IS, LU, MT	PL	AT, CH, DE, SK
Régulateur de gaz	Régulateur certifié selon EN 16129			
Tuyau de gaz	Tuyau de gaz certifié selon la norme EN applicable)			
Bouteille de gaz	Bouteille de gaz standard (5kg recommandé)			

La responsabilité de Monster Group UK Limited sera limitée à la valeur commerciale du produit.

CONSEILS DE SÉCURITÉ

PRATIQUE DE TRAVAIL SÉCURITAIRE

Veillez lire les pratiques de travail sécuritaires afin d'éviter toutes blessures ou dommages sur le brasero à gaz.

- Assurez-vous d'avoir bien lu et compris le manuel d'utilisation et les conseils de sécurité avant d'assembler ce produit.
- Assurez-vous que ce brasero soit manipulé et assemblé conformément à ses instructions.
- Assurez-vous que ce brasero soit assemblé et utilisé sur une surface dure et non combustible comme du béton, de la roche ou de la pierre. Les surfaces asphaltées ou en macadam ne sont pas recommandées.
- Assurez-vous que ce produit soit correctement assemblé.
- Ne déplacez PAS l'appareil pendant son utilisation.
- Coupez l'alimentation en gaz de la bouteille de gaz après utilisation.
- Les pièces accessibles deviendront très chaudes. Veuillez éloigner les jeunes enfants.
- Ce dispositif ne doit PAS être utilisé par des enfants. Les jeunes enfants et les animaux domestiques doivent être étroitement surveillés lorsqu'ils se trouvent à proximité de ce brasero.
- Ce dispositif émet une flamme nue. Une protection appropriée doit être utilisée pour protéger des jeunes enfants, les personnes âgées et infirmes.
- Ce brasero doit UNIQUEMENT être utilisé à l'extérieur dans un espace bien ventilé et NE doit PAS être utilisé à l'intérieur d'un bâtiment, d'un garage ou tout autre espace clos.
- N'entreposez pas et n'utilisez pas d'essence ou d'autres vapeurs et liquides combustibles inflammables à proximité de ce dispositif ou de tout autre appareil. Une bouteille de GPL qui n'a pas été connectée pour l'utilisation ne doit pas être stockée à proximité du brasero ou de tout autre appareil similaire.
- Ce dispositif est uniquement destiné à être utilisé pour se réchauffer.

CONSEILS DE SÉCURITÉ

PRATIQUE DE TRAVAIL SÉCURITAIRE

- **RISQUE DE MONOXYDE DE CARBONE** - Cet appareil peut produire du monoxyde de carbone inodore. Une utilisation dans un espace clos peut entraîner la mort. N'utilisez jamais ce dispositif dans un espace clos tel qu'un camping-car, une tente, une voiture ou une maison.
- Si vous sentez une odeur de gaz :
 - Coupez l'alimentation en gaz du brasero
 - Éteignez toute flamme nue.
 - N'essayez pas d'allumer un appareil.
 - Ne touchez à aucun interrupteur électrique et n'utilisez pas votre téléphone
 - Appelez immédiatement votre fournisseur de gaz depuis le téléphone d'un voisin.
 - Suivez les instructions du fournisseur de gaz.
 - Si vous ne pouvez pas joindre votre fournisseur de gaz, appelez les pompiers.
- Le non-respect de ces instructions pourrait provoquer un incendie ou une explosion, ce qui pourrait causer des dommages matériels, des blessures ou entraîner la mort.
- N'utilisez pas ce produit à d'autres fins que celles auxquelles il est destiné.
- NE vous asseyez PAS sur le dispositif. Ne vous tenez PAS debout sur le dispositif.
- Dégagement minimum entre l'unité et les matériaux combustibles : 182,9 cm (72") du haut ; 121,9 cm (48") de tous les côtés et à l'arrière.
- N'allumez PAS ce brasero à moins de 2,5 m des murs, des structures ou des bâtiments.
- NE laissez JAMAIS laisser le brasero sans surveillance lorsqu'il est utilisé.
- Le stockage de ce brasero à l'intérieur n'est sécuritaire que s'il a été débranché de son alimentation en carburant (bouteille de gaz GLP).
- L'utilisation de gants est hautement recommandée lors du déplacement de cet appareil, et ce, afin de protéger vos mains.
- Aucune pièce scellée par le fabricant ne peut être modifiée par l'utilisateur.
- Ne stockez PAS de matériaux combustibles à l'intérieur de la base.
- N'utilisez PAS ce brasero sous l'influence d'alcool ou de médicaments.

CONSEILS DE SÉCURITÉ

PRATIQUE DE TRAVAIL SÉCURITAIRE

- Ce brasero ne doit pas être installé ou utilisé dans ou sur un véhicule récréatif et/ou des bateaux.
- Utilisez les mêmes précautions que vous le feriez avec n'importe quel feu ouvert lorsque que vous utilisez ce brasero.
- NE brûlez PAS de combustibles solides tels que : bois, briquettes de charbon de bois, charbon de bois en morceaux, bûches fabriquées, bois flotté, déchets, feuilles, papier, carton, contreplaqué, bois peint ou teint ou traité sous pression dans ce brasero.
- NE modifiez PAS ce brasero de quelque manière que ce soit.
- N'utilisez PAS ce brasero tant qu'il n'est pas COMPLÈTEMENT assemblé et que toutes les pièces ne sont pas solidement fixées et serrées ensemble.
- N'entreposez PAS une autre bouteille de GPL à moins de 3,05 m (10 pieds) de ce brasero lorsqu'il est en fonctionnement.
- N'utilisez PAS ce brasero à proximité d'automobiles, de camions, de fourgonnettes ou de véhicules récréatifs.
- N'utilisez PAS ce brasero sous un plafond ou à proximité de matériaux combustibles non protégés. Évitez d'utiliser près ou sous des arbres et arbustes.
- N'utilisez PAS ce brasero si une pièce a été immergée dans l'eau. Appelez immédiatement un technicien de service qualifié pour inspecter le brasero et pour remplacer toute pièce ou système de contrôle qui a été placé sous l'eau.
- NE portez PAS de vêtements inflammables ou amples lors de l'utilisation de ce brasero.
- NE PAS utiliser par vent fort ou par temps orageux.
- Éloignez tous cordons électriques du brasero.
- Certaines zones de ce brasero deviendront trop chaudes pour être touchées pendant et après l'utilisation. Ne touchez pas les surfaces chaudes tant que l'appareil n'a pas entièrement refroidi, sauf si vous portez un équipement de protection tel que des maniques ou des gants résistants à la chaleur pour éviter les brûlures.

CONSEILS DE SÉCURITÉ

PRATIQUE DE TRAVAIL SÉCURITAIRE

- NE PAS suspendre ou placer de vêtements ou d'autres matériaux inflammables sur ou à proximité du brasero.
- Toutes les protections ou autres dispositifs de protection qui ont été retirés pour l'entretien du brasero doivent être remis en place avant l'utilisation.
- N'essayez PAS de déplacer ou de ranger ce brasero avant que toutes les pièces n'aient refroidi.
- Ne vous penchez PAS au-dessus du brasero lors de l'allumage ou lorsqu'il est allumé.
- N'utilisez que le régulateur et le tuyau fournis. Veuillez utiliser uniquement des ensembles régulateurs et tuyaux de rechange spécifiés par le fabricant.
- Le stockage de ce brasero à l'intérieur n'est sécuritaire que si le réservoir de GPL/gaz est déconnecté, retiré du brasero et correctement rangé à l'extérieur.
- N'essayez pas de débrancher le régulateur de gaz du réservoir ou de tout raccord de gaz lorsque le brasero est en cours d'utilisation.
- Coupez toujours l'alimentation en gaz au niveau du robinet du réservoir et débranchez le régulateur du réservoir lorsque le brasero n'est pas utilisé.
- Ne jetez rien sur le feu lorsque l'appareil est en marche.
- Les pierres de lave sont très chaudes ; veuillez garder les enfants ou les animaux à une distance de sécurité.
- Il est essentiel de garder le compartiment de la valve, les brûleurs et les passages d'air de circulation propres. Retirez tous débris avant chaque utilisation.
- Le brûleur ne peut être remplacé que par un brûleur spécifié par le fabricant.
- Placez le tuyau hors d'atteinte afin d'éviter tout trébuchement.
- NE pliez PAS le tuyau entre le brasero et le réservoir de propane.
- La bouteille de GPL n'est pas incluse et doit être achetée en fonction de la forme du compartiment de GPL et du support de la bouteille.

CONSEILS DE SÉCURITÉ

CONSEILS AVANT UTILISATION

- Avant chaque utilisation du brasero, vérifiez que le tuyau ne comporte pas de signe d'abrasion ou d'usure en regardant à travers le trou de contrôle visuel. Si le tuyau est endommagé, coupé ou fissuré, il doit être remplacé immédiatement avant toute utilisation. Le tuyau ne peut être remplacé que par un tuyau spécifié par le fabricant.
- Avant chaque utilisation, retirez les pierres de lave. Examinez le brûleur et ses composants. S'il est sale, nettoyez-le avec une brosse douce et une solution à base d'eau savonneuse. Examinez également la zone autour du brûleur. Toute saleté ou matière étrangère, telle que des toiles d'araignées ou des nids présents dans cette zone, doivent être enlevés. Si le brûleur est endommagé, il doit être remplacé avant d'utiliser le brasero.
- Avant l'installation, assurez-vous que la bouteille de GPL et le type de gaz sont compatibles - Veuillez consulter la page des spécifications.



CONSEILS DE SÉCURITÉ POUR LA PREMIÈRE UTILISATION

Tenez-vous à l'écart de l'appareil pendant les 20 premières minutes après le premier allumage, car les pierres de lave pourraient jaillir et causer des blessures. Si des pierres éclatent, veuillez les jeter.

! AVERTISSEMENTS SUR LE GAZ PROPANE LIQUIDE

- Le gaz propane est inflammable et dangereux s'il est manipulé de manière incorrecte. Veuillez passer en revue les caractéristiques avant d'utiliser un produit au gaz GPL.
- Caractéristiques du propane : Inflammable, explosif sous pression, plus lourd que l'air, et se dépose dans les nappes dans les zones basses. À l'état naturel, le propane n'a pas d'odeur. Pour votre sécurité, un odorant est généralement ajouté. Le contact avec le propane peut brûler la peau.
- Le propane est extrêmement inflammable et dangereux s'il est mal manipulé.

CONSEILS DE SÉCURITÉ

- Ne JAMAIS déplacer la bonbonne de gaz quand celle-ci est ouverte.
- Protéger le régulateur de gaz de la pluie en vous assurant que la porte du brasero est bien mise en place.
- La bonbonne de gaz doit être maintenue en position verticale.
- N'essayez jamais d'attacher cet appareil au système autonome de GPL d'une caravane, d'une autocaravane ou d'une maison.
- Utilisez toujours l'ensemble régulateur de pression et tuyau fourni avec l'appareil pour vous connecter à une bouteille de GPL. Ne jamais brancher à une alimentation en gaz GPL non régulée.
- Lorsque l'appareil n'est pas utilisé, tournez la bouteille de GPL en position « OFF ».
- Le régulateur de gaz est conçu pour éviter d'être raccordé à la bonbonne quand la valve est en position "ON". N'essayez PAS de monter ou démonter la valve quand la bonbonne est dans cette position.
- En cas de fuite de gaz, l'appareil ne doit pas être utilisé ou s'il est allumé, l'alimentation en gaz doit être coupée et l'appareil doit être inspecté et réparé avant d'être réutilisé. Serrez tous les raccords qui fuient, puis ouvrez l'alimentation en gaz et vérifiez à nouveau. Si nécessaire, remplacez le joint (selon EN 549 classe B2).

TEST POINT DE FUITE

1 2 3 4

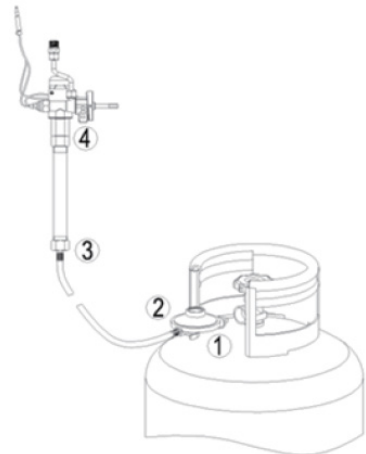

MODE D'EMPLOI

INSTRUCTIONS DE MONTAGE

1. Vérifiez que vous possédez toutes les pièces nécessaires pour assembler le brasero.
2. Vérifiez que le bouton de commande de l'alimentation en gaz est tourné sur la position « OFF » avant de commencer l'assemblage.

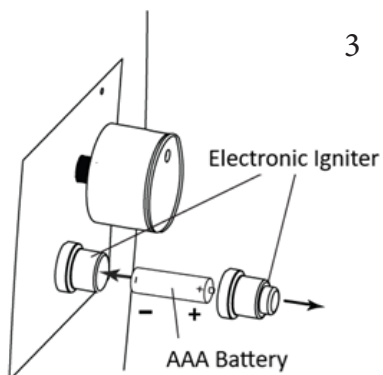
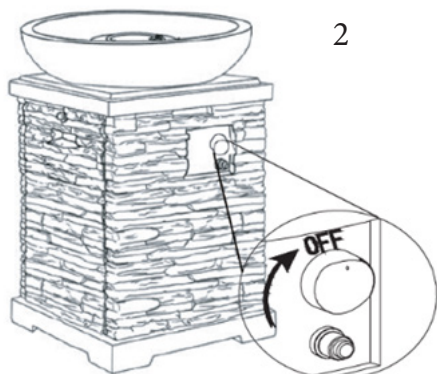

3. Couchez avec précaution le brasero sur le côté et veuillez visser les 4 pieds dans les trous disponibles à la base jusqu'à résistance.
4. Ensuite, retirez le capuchon en caoutchouc de l'allumeur électronique en le dévissant, puis faites glisser la pile AAA dans l'encart pour pile. Assurez-vous que le côté positif de la pile est orienté vers l'extérieur. Vissez maintenant fermement le capuchon de l'allumeur électronique sur la batterie.
5. Placez la bouteille de gaz (non incluse) dans le support métallique à l'intérieur du brasero. Assurez-vous que le réservoir repose complètement sur le support métallique. Tournez la vis à oreilles préassemblée sur la partie extérieure du support métallique dans le sens des aiguilles d'une montre pour fixer fermement la bouteille de gaz.

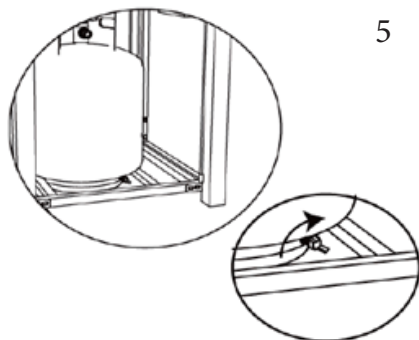
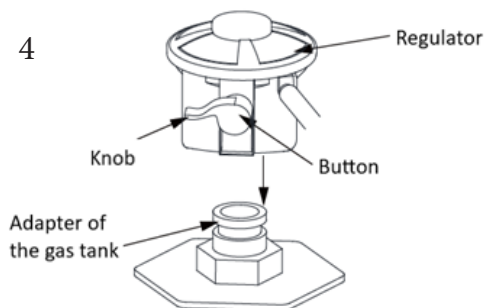

MODE D'EMPLOI

INSTRUCTIONS DE MONTAGE

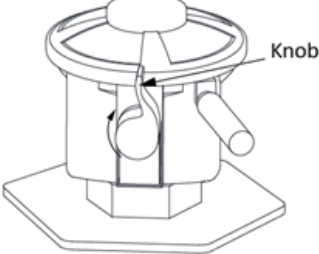
6. Tournez le bouton dans la position indiquée sur le schéma ci-dessous. Appuyez maintenant sur le régulateur dans la direction indiquée ci-dessous tout en maintenant le bouton du régulateur enfoncé pour connecter le connecteur du régulateur à l'adaptateur de bouteille de gaz.
- 
7. Relâchez le bouton, tirez le régulateur à la main pour vous assurer que le régulateur est connecté à l'adaptateur du réservoir de gaz. Tournez maintenant le bouton dans la position indiquée ci-dessous. À ce stade, vous pouvez installer la porte sur le brasero.
 8. Ajoutez maintenant les pierres de lave dans le bol situé sur le dessus du brasero. Pour permettre un bon fonctionnement, assurez-vous que la protection à l'intérieur du brasero est exempte de pierres de lave à tout moment.

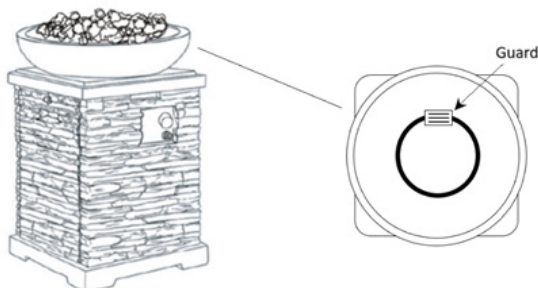

IMPORTANT – TEST DE FUITE

Avant d'effectuer un test de fuite, assurez-vous qu'aucune étincelle ne peut se produire et que vous vous trouvez dans un espace extérieur spacieux. Connectez la bouteille de gaz propane au régulateur et tournez le robinet de l'appareil en position « OFF ». Appliquez une solution à base de savon et d'eau sur toutes les connexions, puis ouvrez l'alimentation en gaz - si des bulles se forment sur une connexion, il se peut qu'il y ait une fuite.

Si vous sentez une odeur de gaz ou si vous découvrez une fuite, fermez le robinet de gaz, débranchez la bouteille de gaz propane et n'utilisez pas l'appareil jusqu'à ce que la fuite soit réparée. N'utilisez pas le brasero sans inspecter le tuyau de gaz. Si vous constatez des signes d'usure ou d'abrasion, vous devez remplacer le tuyau.

MODE D'EMPLOI

INSTRUCTIONS D'UTILISATION

ALLUMAGE

1. Assurez-vous que le bouton de commande est en position « OFF ».
2. Ouvrez lentement le robinet de la bouteille de gaz en tournant le bouton dans le sens inverse des aiguilles d'une montre.
3. Appuyez et maintenez enfoncé l'allumeur électronique pour créer des étincelles dans l'électrode, maintenez le enfoncé.
4. Enfoncez le bouton de commande et tournez-le en position « HIGH ». Maintenez le bouton de commande enfoncé pour permettre au gaz de se diffuser pendant 15 secondes.
5. Si l'allumage ne se produit pas au bout de quelques secondes, relâchez le bouton de commande et tournez-le en position « OFF ». Attendez 5 minutes que le gaz se dissipe, puis répétez les instructions d'allumage ci-dessus.
6. Une fois que le feu est allumé, l'intensité de la flamme peut être contrôlée en tournant le bouton de commande entre les positions « LOW » et « HIGH ».



CONSEILS DE SÉCURITÉ POUR LA PREMIÈRE UTILISATION

Tenez-vous à l'écart de l'appareil pendant les 20 premières minutes après le premier allumage, car des pierres de lave pourraient jaillir et causer des blessures. Si des pierres éclatent, veuillez les jeter.

ÉTEINDRE

1. Tournez le bouton de commande dans le sens des aiguilles d'une montre jusqu'à la position « HIGH » ; Le bouton se dégagera, continuez à tourner le bouton de commande sur la position « OFF ».
2. Fermez le robinet de la bouteille de gaz.

MODE D'EMPLOI

ENTRETIEN

- Avant d'effectuer tout entretien, débranchez toujours la bouteille de gaz.
- Protégez cet article du gel et rangez-le à l'intérieur pendant les mois d'hiver. Éviter les conditions climatiques extrêmement froides.
- Gardez l'élément chauffant libre et exempt de matériaux combustibles.
- Inspectez visuellement le brûleur et débarrassez vous de toutes obstructions, gardez l'enceinte du cylindre libre et exempt de débris.
- Utilisez une brosse douce pour éliminer les taches, la saleté et tout résidu après que brûleur et les pierres de lave sont complètement refroidis. Essayez avec un chiffon doux.
- Des conditions météorologiques extrêmes peuvent créer des taches tenaces, une décoloration et de la rouille.
- Des dommages permanents peuvent survenir si de la poudre ou du solvant entre en contact avec la peinture ou les composants en plastique de cet appareil.
- Conservez l'unité de chauffage à l'abri de la lumière directe du soleil.
- Avant de ranger cet appareil à l'intérieur, débranchez le réservoir de gaz propane du robinet de gaz.

DÉPANNAGE

GUIDE DE RÉOLUTION

QUE FAIRE SI DES PIÈCES SONT MANQUANTES À MA COMMANDE ?

S'il semble manquer des pièces à votre commande, contactez notre équipe du service client dans les 7 jours suivant la réception.

AI-JE BESOIN DE FAIRE INSPECTER MON BRASERO ?

Afin de profiter pleinement des performances de votre appareil pendant de nombreuses années, celui-ci doit être inspecté comme suit :

L'appareil doit être inspecté au moins une fois par an par un service qualifié uniquement. Tout dispositif de protection retiré lors de l'entretien de l'appareil doit être repositionné avant utilisation.

POURQUOI MON BRASERO NE S'ALLUME PAS ?

- Vérifiez que votre allumeur et votre brûleur ne sont pas mouillés et si c'est le cas, veuillez les essuyer avec un chiffon doux.
- Vérifiez que la pile n'est pas à plat.
- Il se peut que la pile soit insérée dans le mauvais sens – vérifiez que l'extrémité positive de la pile est dirigée vers vous.
- Si vous constatez que la broche de l'allumeur est cassée, veuillez contacter notre équipe du service client.

Si aucun de ces éléments n'est applicable, essayez d'allumer le brûleur avec une allumette. Si cette technique ne fonctionne pas, cela signifie qu'il y a un problème avec le flux de gaz vers le brasero. Vérifiez d'abord que le réservoir de gaz n'est pas vide et qu'il n'y a pas d'obstruction comme un pli dans le tuyau. Vérifiez également que la connexion du régulateur est sécurisée.

DÉPANNAGE

POURQUOI MON BRASERO ÉMET DE LA FUMÉE NOIRE ?

Il se peut que la flamme soit obstruée au niveau des orifices du brûleur, vérifiez qu'ils sont tous exempts de pierres de lave. Vérifiez également que le tuyau de votre détendeur est exempt de plis.

POURQUOI Y A-T-IL UNE BAISSÉ SOUDAINÉ DU DÉBIT DE GAZ VERS MON BRASERO ?

Ceci est dû au fait que la soupape de sécurité de sur-débit intégrée a été activée. Tournez le bouton de commande sur la position « off ». Fermez le robinet du réservoir et débranchez le réservoir de gaz propane. Tournez le bouton de commande sur « high » et attendez 1 minute. Remettez le bouton de commande en position « off ». Rebranchez le réservoir de gaz propane. Allumez le feu comme indiqué dans la section « Allumage » de ce manuel.

POURQUOI LA FLAMME DE MON BRASERO S'ÉTEINT ?

Ceci est peut-être dû à des vents forts, si tel est le cas, vous devrez augmenter la taille de la flamme en tournant le bouton sur « HIGH ». Ou alors, ceci peut aussi être dû à l'absence de débit de gaz. Veuillez vérifier que votre réservoir de gaz n'est pas vide. Pour tout autre problème, référez-vous à la question précédente « POURQUOI Y A-T-IL UNE BAISSÉ SOUDAINÉ DU DÉBIT DE GAZ... »

**POUR TOUT AUTRE PROBLÈME, VEUILLEZ
CONTACTER NOTRE ÉQUIPE DU SERVICE CLIENT.**

SPEZIFIKATIONEN

PRODUKTBESCHREIBUNG







Diese Jardí Stein Gas-Feuerstelle ist die ideale Ergänzung für jeden Garten, um die Zeit im Freien bis in die Abendstunden zu verlängern. Diese Feuerstelle ist das ganze Jahr über optimal, denn sie spendet Wärme und Komfort, sobald Sie sie anzünden.

PRODUKTSPEZIFIKA

GRÖßE: 74,5cm (H) x 50,5cm (L) x 45,5cm (B)
GEWICHT: 28KG (ohne Stein)
HEIZLEISTUNG: 40,000 BTU
BEWERTUNG: 13kw

TEILELISTE

Überprüfen Sie beim Auspacken Ihrer Gas-Feuerstelle jedes Teil anhand dieser Liste, um sicherzustellen, dass sie alle vorhanden sind. Sollten Teile fehlen, kontaktieren Sie uns, bevor Sie versuchen die Feuerstelle zu montieren.

Teil Nr.	Beschreibung	Abbildung	Menge
A	Basis		X 1
B	Lavagestein (3kg)		X 1
C	Abdeckung		X 1
D	Batterie (AAA)		X 1
E	TürW		X 1
F	Füße		X 4

SPEZIFIKATION

PRODUKTMERKMALE

- A. Wetterfeste PVC-Hülle
- B. Gasregler EN 16129
- C. 0,5 m Gasschlauch, 8 mm, EN 16436
- D. 3kg natürliches Lavagestein

Produktname	Gas-Feuerstelle			
Gasart und Druck	G30 Butan bei 28-30mbar und G31 Propan bei 37mbar	G30 Butan und G31 Propan bei 30mbar	G30 Butan und G31 Propan bei 37mbar	G30 Butan und G31 Propan bei 50mbar
Gas Kategorie	l ₃ +(28-30/37)	l ₃ B/P(30)	l ₃ B/P(37)	l ₃ B/P(50)
Bewertung	13kW (946.4g/h)			
Injektordurchmesser (Ø) und Nr.	1.84mm	1.84mm	1.74mm	1.59mm
Zielländer	BE, CH, VY, CZ, ES, FR, GB, GR, IE, IT, LT, LU, LV, PT, SK, SI	BE, CY, DK, EE, FI, FR, HU, IT, LT, NL, NO, SE, SI, SK, RO, HR, TR, BG, IS, LU, MT	PL	AT, CH, DE, SK
Gasregler	Zertifizierter Regler nach EN 16129			
Gasschlauch	Zertifizierter Gasschlauch gemäß der geltenden EN-Norm)			
Gasflasche	Standard-Gasflasche (5 kg empfohlen)			

Die Haftung von Monster Group UK Limited ist auf den Handelswert des Produkts beschränkt.

SICHERHEITSHINWEIS

SICHERE ARBEITSVERFAHREN

Bitte lesen Sie sich die Sicherheitshinweise durch, um Verletzungen oder Schäden an der Steingas-Feuerstelle zu vermeiden.

- Vergewissern Sie sich, dass Sie die Gebrauchsanweisung und die Sicherheitshinweise gelesen und verstanden haben, bevor Sie das Produkt zusammenbauen.
- Vergewissern Sie sich, dass diese Steingas-Feuerstelle gemäß dieser Anleitung gehandhabt und montiert wird.
- Stellen Sie sicher, dass diese Steingas-Feuerstelle auf einer harten, ebenen, nicht brennbaren Oberfläche wie Beton oder Stein aufgebaut und verwendet wird. Eine Asphalt ist für diesen Zweck nicht geeignet.
- Stellen Sie sicher, dass dieses Produkt sicher montiert ist.
- Bewegen Sie das Gerät während des Gebrauchs NICHT.
- Drehen Sie nach dem Gebrauch die Gaszufuhr an der Gasflasche ab.
- Zugängliche Teile können sehr heiß sein. Halten Sie kleine Kinder fern.
- Dieses Gerät darf NICHT von Kindern bedient werden. Kleine Kinder und Haustiere sollten genau beaufsichtigt werden, wenn sie sich in der Nähe dieser Feuerstelle aufhalten.
- Dieses Gerät verfügt über eine offene Flamme, weshalb zum Schutz von kleinen Kindern, älteren und gebrechlichen Personen eine geeignete Schutzvorrichtung verwendet werden sollte.
- Diese Gasfeuerstelle sollte NUR im Freien in einem gut belüfteten Raum verwendet werden und NICHT in einem Gebäude, einer Garage oder einem anderen geschlossenen Bereich.
- Lagern oder verwenden Sie kein Benzin oder andere brennbare Dämpfe und flüssige Brennstoffe in der Nähe dieses oder eines anderen Geräts. Eine nicht für den Betrieb angeschlossene Flüssiggasflasche darf nicht in der Nähe dieser Gasfeuerstelle oder eines anderen ähnlichen Geräts gelagert werden.
- Dieses Gerät ist nur zum Aufwärmen geeignet.

SICHERHEITSHINWEIS

SICHERE ARBEITSVERFAHREN

- GEFAHR DURCH KOHLENMONOXID - Dieses Gerät kann Kohlenmonoxid erzeugen, das geruchlos ist. Die Verwendung in einem geschlossenen Raum kann tödlich sein. Verwenden Sie dieses Gerät niemals in einem geschlossenen Raum wie einem Wohnmobil, Zelt, Auto oder Haus.
- Wenn Sie Gas riechen:
 - o Stellen Sie die Gaszufuhr zur Feuerstelle ab.
 - o Löschen Sie jede offene Flamme.
 - o Versuchen Sie nicht, ein Gerät anzuzünden.
 - o Berühren Sie keinen elektrischen Schalter und benutzen Sie kein Telefon in Ihrem Gebäude.
 - o Rufen Sie sofort vom Telefon eines Nachbarn aus Ihren Gasversorger an.
 - o Befolgen Sie die Anweisungen des Gaslieferanten.
 - o Wenn Sie Ihren Gasversorger nicht erreichen können, rufen Sie die Feuerwehr.
- Die Nichtbeachtung dieser Anweisungen kann zu Bränden oder Explosionen führen, die Sachschäden, Verletzungen oder den Verlust von Menschenleben zur Folge haben können.
- Verwenden Sie dieses Produkt nicht für andere als die vorgesehenen Zwecke.
- Sie dürfen es NICHT auf den Tisch stellen.
- Mindestabstand zwischen Gerät und brennbarem Material: 182,9 cm (72") von der Oberseite; 121,9 cm (48") von allen Seiten und der Rückseite.
- Zünden Sie diese Feuerstelle NICHT in einem Umkreis von 2,5 m von Mauern, Strukturen oder Gebäuden an.
- Lassen Sie die Gasfeuerstelle NIEMALS unbeaufsichtigt, wenn sie in Betrieb ist.
- Die Lagerung dieser Feuerstelle in Innenräumen ist nur zulässig, wenn sie von der Brennstoffversorgung (Flüssiggasflasche) getrennt wurde.
- Es wird dringend empfohlen, beim Bewegen des Geräts Handschuhe zu tragen, um Ihre Hände zu schützen.
- Alle vom Hersteller versiegelten Teile können vom Benutzer nicht verändert werden.
- Lagern Sie KEINE brennbaren Materialien im Inneren des Basisgehäuses.

SICHERHEITSHINWEIS

SICHERE ARBEITSVERFAHREN

- Benutzen Sie diese Feuerstelle NICHT, wenn Sie unter dem Einfluss von Alkohol oder nicht verschreibungspflichtigen oder verschreibungspflichtigen Medikamenten stehen.
- Diese Feuerstelle für den Außenbereich darf nicht in oder auf einem Freizeitfahrzeug und/oder Boot installiert oder verwendet werden.
- Beachten Sie bei dieser Feuerstelle im Freien die gleichen Vorsichtsmaßnahmen wie bei jedem anderen offenen Feuer.
- Verbrennen Sie KEINE festen Brennstoffe wie: Holz, Holzkohlebriketts, Stückholzkohle, Holzscheite, Treibholz, Müll, Laub, Papier, Pappe, Sperrholz, lackiertes oder gebeiztes oder druckbehandeltes Holz in dieser Feuerstelle im Freien.
- Verändern Sie diese Feuerstelle NICHT in irgendeiner Weise.
- Benutzen Sie diese Feuerstelle NICHT, bevor sie nicht vollständig montiert ist und alle Teile sicher befestigt und angezogen sind.
- Lagern Sie KEINE andere Flüssiggasflasche in einem Umkreis von 3,05 m (10 Fuß) um diese Feuerstelle, während sie in Betrieb ist.
- Verwenden Sie diese Feuerstelle NICHT in der Nähe von Autos, Lastwagen, Lieferwagen oder Wohnmobilen.
- Benutzen Sie diese Feuerstelle im Freien NICHT unter einem Dach oder in der Nähe von ungeschützten brennbaren Materialien. Vermeiden Sie die Verwendung in der Nähe oder unter überhängenden Bäumen und Sträuchern.
- Benutzen Sie diese Feuerstelle NICHT, wenn irgendein Teil unter Wasser gestanden hat. Wenden Sie sich sofort an einen qualifizierten Servicetechniker, um die Feuerstelle zu überprüfen und alle Teile oder das Steuersystem und die Gassteuerung, die unter Wasser gestanden haben, zu ersetzen.
- Tragen Sie KEINE entflammbare oder lose Kleidung, wenn Sie diese Feuerstelle im Freien betreiben.
- NICHT bei starkem Wind oder stürmischen Bedingungen verwenden.

SICHERHEITSHINWEIS

SICHERE ARBEITSVERFAHREN

- Halten Sie alle Stromkabel von einer heißen Feuerstelle im Freien fern.
- Bestimmte Bereiche dieser Feuerstelle werden während und nach der Benutzung zu heiß zum Berühren. Berühren Sie keine heißen Oberflächen, bis das Gerät abgekühlt ist, es sei denn, Sie tragen Schutzkleidung wie isolierte Topflappen oder hitzebeständige Handschuhe oder Fäustlinge, um Verbrennungen zu vermeiden.
- Hängen oder legen Sie KEINE Kleidung oder andere brennbare Materialien auf oder in die Nähe des Gaskamins.
- Alle Schutzvorrichtungen, die für die Wartung der Feuerstelle entfernt wurden, müssen vor der Inbetriebnahme wieder angebracht werden.
- Versuchen Sie NICHT, diese Feuerstelle zu bewegen oder zu lagern, bevor alle Teile abgekühlt sind.
- Beugen Sie sich beim Anzünden oder während des Betriebs NICHT über diese Feuerstelle.
- Verwenden Sie nur die mitgelieferte Regler- und Schlauchleinheit. Verwenden Sie nur vom Hersteller angegebene Ersatzregler- und Schlauchleitungen.
- Die Lagerung dieser Feuerstelle in Innenräumen ist nur dann zulässig, wenn der Flüssiggas-/Gastank abgekoppelt, von der Feuerstelle entfernt und ordnungsgemäß im Freien gelagert wird.
- Versuchen Sie nicht, den Gasregler vom Tank oder einer Gasarmatur zu trennen, während die Feuerstelle im Freien in Betrieb ist.
- Schließen Sie immer die Gaszufuhr am Tankventil und trennen Sie den Regler vom Tank, wenn die Feuerstelle nicht in Gebrauch ist.
- Werfen Sie keine Gegenstände auf das Feuer, wenn das Gerät in Betrieb ist.
- Lavagestein ist sehr heiß; bitte halten Sie Kinder und Haustiere in sicherer Entfernung.
- Es ist wichtig, das Ventilschloß der Feuerstelle, die Brenner und die Zirkulationsluftkanäle sauber zu halten. Untersuchen Sie die Feuerstelle vor jeder Benutzung auf Verschmutzungen.

SICHERHEITSHINWEIS

! SICHERE ARBEITSVERFAHREN

- Die Brenneinheit kann nur durch einen vom Hersteller angegebenen Brenner ersetzt werden.
- Legen Sie den Schlauch außerhalb der Wege, wo Menschen darüber stolpern könnten.
- Knicken Sie den Schlauch zwischen der Feuerstelle und dem Propantank NICHT ab.
- Die Flüssiggasflasche ist nicht im Lieferumfang enthalten und muss entsprechend der Form des Flüssiggasfachs und der Flaschenhalterung gekauft werden.

SICHERHEITSVORSCHLAG

SICHERHEIT VOR DEM GEBRAUCH

- Prüfen Sie den Schlauch vor jedem Betrieb des Gaskamin auf Anzeichen von übermäßigem Abrieb oder Verschleiß, indem Sie durch das Sichtkontrollloch schauen. Wenn der Schlauch beschädigt, durchgeschnitten oder gerissen ist, muss er vor der Benutzung des Gaskamins ausgetauscht werden. Die Schlauchleitung kann nur durch eine vom Hersteller angegebene Schlauchleitung ersetzt werden.
- Entfernen Sie vor jedem Gebrauch die Lavasteine. Untersuchen Sie den Brenner und seine Komponenten. Wenn er verschmutzt ist, reinigen Sie ihn mit einer weichen Bürste und Seifenlauge. Untersuchen Sie auch den Bereich um den Brenner. Jeglicher Schmutz oder Fremdkörper wie Spinnweben oder Nester in diesem Bereich sollten entfernt werden. Ist der Brenner offensichtlich beschädigt, muss er ausgetauscht werden, bevor der Gaskamin in Betrieb genommen wird.
- Vergewissern Sie sich vor der Installation, dass die Flüssiggasflasche und die Gasart kompatibel sind - siehe Spezifikationsseite.



SICHERHEIT BEI ERSTEM GEBRAUCH

Halten Sie sich in den ersten 20 Minuten nach dem ersten Anzünden vom Gerät fern, da Lavagestein herausspringen und Verletzungen verursachen könnte. Sollten Steine herausspringen, entsorgen Sie diese bitte.

SICHERHEITSVORSCHLAG

! WARNHINWEISE FÜR FLÜSSIGES PROPANGAS

- Flüssiggas ist brennbar und bei unsachgemäßer Handhabung gefährlich. Bitte prüfen Sie die Eigenschaften, bevor Sie ein Flüssiggasprodukt verwenden.
- Eigenschaften von Propan: Entflammbar, explosiv unter Druck, schwerer als Luft, setzt sich in niedrigen Bereichen in Lachen ab. In seinem natürlichen Zustand hat Propan keinen Geruch. Zu Ihrer Sicherheit wird normalerweise ein Geruchsstoff zugesetzt. Der Kontakt mit Propan kann zu Verbrennungen der Haut führen.
- Propan ist hochentzündlich und bei unsachgemäßer Handhabung gefährlich.
- Bewegen Sie die Gasflasche NIEMALS, wenn sie eingeschaltet ist.
- Schützen Sie den Gasregler vor Regen, indem Sie sicherstellen, dass die Tür der Feuerstelle immer geschlossen ist.
- Die Gasflasche muss immer in aufrechter Position verwendet werden.
- Versuchen Sie niemals, dieses Gerät an das unabhängige LP-Gassystem eines Wohnwagens, Wohnmobils oder Hauses anzuschließen.
- Verwenden Sie für den Anschluss an eine Flüssiggasflasche immer den Druckregler und die Schlauchleitung, die mit dem Gerät geliefert werden. Schließen Sie das Gerät niemals an eine unregelmäßige LP-Gasversorgung an.
- Wenn das Gerät nicht benutzt wird, drehen Sie die Flüssiggasflasche in die Position "OFF".
- Der Gasregler ist so konstruiert, dass er nicht auf das Flaschenventil aufgesetzt werden kann, wenn es sich in der Stellung "An" befindet. Versuchen Sie NICHT, ihn in dieser Position zu montieren oder zu demontieren.
- Bei einem Gasaustritt sollte das Gerät nicht benutzt werden, und wenn es brennt, sollte die Gaszufuhr abgestellt und das Gerät untersucht und repariert werden, bevor es wieder benutzt wird. Ziehen Sie undichte Armaturen nach, schalten Sie die Gaszufuhr ein und prüfen Sie erneut. Falls erforderlich, die Dichtung ersetzen (gemäß EN 549 Klasse B2).

LECKAGETEST PUNKT

1 2 3 4

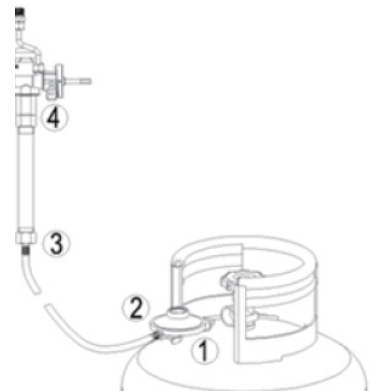

BENUTZERHANDBUCH

MONTAGEANLEITUNG

1. Überprüfen Sie, ob Sie alle Teile haben, die für den Zusammenbau der Gasfeuerstelle benötigt werden.
2. Vergewissern Sie sich, dass der Drehknopf für die Gaszufuhr auf "OFF" steht, bevor Sie mit der Montage beginnen.

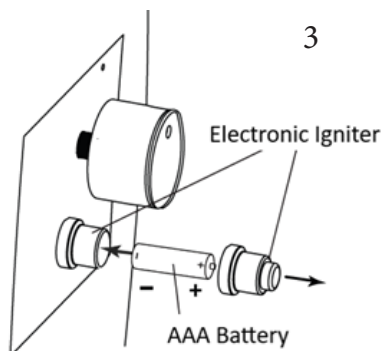
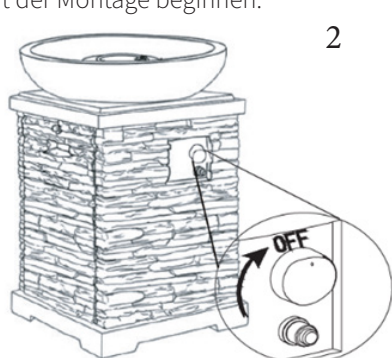

3. Legen Sie die Feuerstelle vorsichtig auf die Seite und schrauben Sie die 4 x FüÙe in die Löcher am Sockel, bis sie fest sitzen.
4. Entfernen Sie als Nächstes die Gummikappe des elektronischen Zünders, indem Sie sie abschrauben, und schieben Sie dann die AAA-Batterie in den Batterieschacht. Achten Sie darauf, dass die positive Seite der Batterie nach außen zeigt. Schrauben Sie nun den Deckel des elektronischen Zünders fest auf die Batterie.
5. Stellen Sie die Gasflasche (nicht im Lieferumfang enthalten) in den Metallständer im Inneren der Feuerstelle. Achten Sie darauf, dass der Tank vollständig auf dem Metallständer sitzt. Drehen Sie die vormontierte Flügelschraube am äußeren Teil des Metallständers im Uhrzeigersinn, um die Gasflasche fest zu sichern.

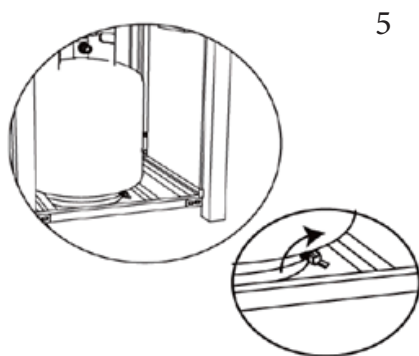
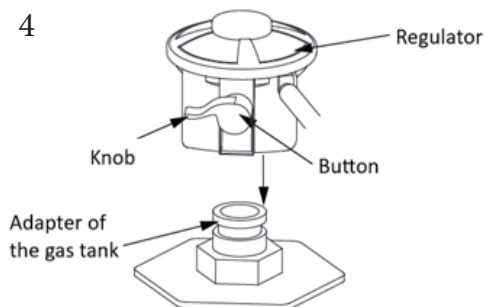

BENUTZERLEITFADEN

MONTAGEANLEITUNGEN

6. Drehen Sie den Knopf in die in der Abbildung unten gezeigte Position. Drücken Sie nun den Regler in der unten gezeigten Richtung nach unten, während Sie den Reglerknopf gedrückt halten, um den Regleranschluss mit dem Gasflaschenadapter zu verbinden.
7. Lassen Sie den Knopf los und ziehen Sie den Regler mit der Hand, um sicherzustellen, dass der Regler mit dem Adapter des Gastanks verbunden ist. Drehen Sie nun den Knopf in die unten gezeigte Position. An dieser Stelle können Sie die Tür auf die Feuerstelle setzen.

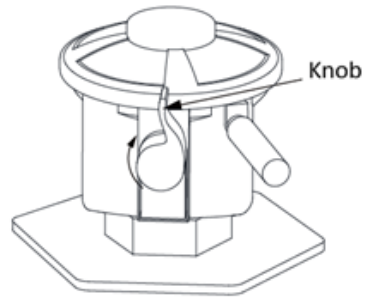

8. Schütten Sie nun die Kiste mit den Lavasteinen in die Feuerschale auf der Oberseite der Feuerstelle. Um eine einwandfreie Funktion zu gewährleisten, stellen Sie sicher, dass keine Lavasteine in der Feuerschale sind.

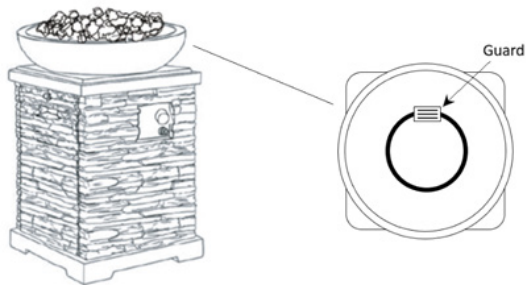

WICHTIG - DICHTHEITSPRÜFUNG

Vergewissern Sie sich vor der Durchführung einer Dichtheitsprüfung, dass keine Funken entstehen können und dass Sie sich in einem geräumigen Außenbereich befinden. Schließen Sie die Propangasflasche an den Regler an und drehen Sie das Ventil am Gerät in die Position "AUS". Bestreichen Sie alle Anschlüsse mit einer Seifenwasser-Mischung und schalten Sie dann die Gaszufuhr ein - wenn an irgendeinem Anschluss Blasen auftreten, liegt möglicherweise ein Leck vor.

Wenn Sie Gas riechen oder ein Leck entdecken, drehen Sie das Gasventil zu, ziehen Sie die Propangasflasche ab und verwenden Sie das Gerät nicht, bis das Leck repariert ist.

Verwenden Sie die Feuerstelle nicht, ohne den Gasschlauch zu überprüfen. Bei Anzeichen von Verschleiß oder Abnutzung müssen Sie den Schlauch ersetzen.

BENUTZERHANDBUCH

BETRIEBSANLEITUNG

ZUM ANZÜNDEN

1. Vergewissern Sie sich, dass der Drehknopf in der Position "OFF" steht.
2. Öffnen Sie langsam das Ventil der Gasflasche, indem Sie den Drehknopf gegen den Uhrzeigersinn drehen.
3. Drücken Sie den elektronischen Zünder und halten Sie ihn gedrückt, um Funken in der Elektrode zu erzeugen, halten Sie ihn weiterhin gedrückt.
4. Drücken Sie den Drehknopf ein und drehen Sie ihn in die Position "HIGH". Halten Sie den Drehknopf gedrückt, damit das Gas 15 Sekunden lang strömen kann.
5. Wenn die Zündung nicht innerhalb weniger Sekunden erfolgt, lassen Sie den Drehknopf los und drehen Sie ihn in die Position "OFF". Warten Sie 5 Minuten, bis sich das Gas verflüchtigt hat, und wiederholen Sie dann die obigen Anweisungen zum Anzünden.
6. Sobald das Feuerzeug angezündet ist, kann die Flammenintensität durch Drehen des Drehknopfes zwischen den Positionen "LOW" und "HIGH" geregelt werden.



SICHERHEIT BEI DER ERSTMALIGEN VERWENDUNG

Halten Sie sich in den ersten 20 Minuten nach dem ersten Anzünden vom Gerät fern, da Lavagestein herauspringen und Verletzungen verursachen könnte. Sollten Steine herauspringen, werfen Sie diese bitte weg.

ZUM AUSLÖSEN

1. Drehen Sie den Drehknopf im Uhrzeigersinn auf die Position "HIGH"; lassen Sie den Knopf aufspringen und Drehen Sie den Drehknopf weiter in die Position "OFF".
2. Schließen Sie das Flaschenventil der Gasflasche.

BENUTZERHANDBUCH

WARTUNG

- Vor der Durchführung von Wartungsarbeiten immer die Gasflasche abklemmen.
- Schützen Sie diesen Artikel vor Frost und lagern Sie ihn in den Wintermonaten in einem geschlossenen Raum. Vermeiden Sie extrem kalte Wetterbedingungen.
- Halten Sie den Heizkörper von brennbaren Materialien fern.
- Prüfen Sie den Brenner visuell auf Verstopfungen und halten Sie das Zylindergehäuse von Trümmern fern.
- Verwenden Sie eine weiche Bürste, wenn das Lavagestein vollständig abgekühlt ist, um die leichten Flecken, losen Schmutz und Erde zu entfernen. Mit einem weichen Tuch abwischen.
- Raue Witterungsbedingungen können zu hartnäckigen Flecken, Verfärbungen und möglicherweise Rostflecken führen.
- Wenn Pulver oder Lösungsmittel mit dem Lack in Berührung kommen, können dauerhafte Schäden entstehen.
- Schützen Sie das Heizgerät vor direkter Sonneneinstrahlung.
- Bitte trennen Sie den Propangastank vom Gasventil bevor Sie das Gerät in Innenräumen aufbewahren.

FEHLERSUCHE

AUFLÖSUNGSLEITFADEN

WAS MACHE ICH, WENN BEI MEINER BESTELLUNG TEILE FEHLEN?

Falls bei Ihrer Bestellung ein Teil zu fehlen scheint, wenden Sie sich bitte innerhalb von 7 Tagen nach Erhalt der Ware an unser freundliches und hilfsbereites Kundenservice-Team.

MUSS ICH MEINE GASFEUERSTELLE INSPIZIEREN LASSEN?

Damit Ihr Gerät viele Jahre lang hervorragende Leistungen erbringt, sollten Sie es regelmäßig warten lassen.

Das Gerät ist wie folgt vorgeschrieben:

Das Gerät sollte mindestens einmal pro Jahr von einem qualifizierten Kundendienst überprüft werden.

Alle für die Wartung des Geräts entfernten Schutzvorrichtungen müssen wieder angebracht werden bevor Sie es in Betrieb nehmen.

WARUM ZÜNDET MEINE FEUERSTELLE NICHT?

- Vergewissern Sie sich, dass der Zündstift und der Brenner nicht nass sind und trocken ist. Wischen sie Sie gegebenenfalls mit einem weichen Tuch ab.
- Vergewissern Sie sich, dass die Batterie nicht leer ist und nicht ausgetauscht werden muss.
- Die Batterie könnte auch falsch herum eingelegt sein - überprüfen Sie, ob das positive Ende der Batterie zu Ihnen hin zeigt.
- Wenn Sie feststellen, dass der Zündstift gebrochen ist, wenden Sie sich an unser freundliches und hilfsbereites Kundendienstteam.
Wenn dies alles nicht zutrifft, müssen Sie versuchen, den Brenner mit einem Streichholz anzuzünden. Wenn das nicht funktioniert, gibt es ein Problem mit dem Gaszufluss zur Feuerstelle. Vergewissern Sie sich zunächst, dass der Gastank nicht leer ist und dass der Durchfluss nicht durch einen Knick oder eine Biegung im Schlauch behindert wird. Prüfen Sie auch, ob der Anschluss des Reglers sicher ist.

FEHLERSUCHE

AUFLÖSUNGSLEITFADEN

WARUM GIBT MEINE FEUERSTELLE SCHWARZEN RAUCH AB?

Möglicherweise wird die Flamme an den Brenneranschlüssen behindert, überprüfen Sie, ob diese frei von Lavasteinen sind. Prüfen Sie auch, ob Ihr Reglerschlauch keine Knicke oder Biegungen aufweist.

WARUM NIMMT DER GASFLUSS IN MEINER FEUERSTELLE PLÖTZLICH AB?

Der Grund dafür ist, dass das eingebaute Sicherheitsventil für zu viel Durchfluss aktiviert wurde. Drehen Sie den Drehknopf auf die Position "Aus". Schließen Sie das Tankventil und nehmen Sie den Propangastank ab. Drehen Sie den Drehknopf auf "high" und warten Sie 1 Minute lang. Drehen Sie den Drehknopf zurück in die Position "Aus". Schließen Sie den Propangastank wieder an. Zünden Sie den wie im Abschnitt "Anzünden" in dieser Anleitung beschrieben.

WARUM BRENNT DIE FLAMME MEINER FEUERSTELLE AUS?

Dies kann durch starken oder böigen Wind verursacht werden. In diesem Fall müssen Sie die Flammeneinstellung auf "HOCH" erhöhen. Es kann auch daran liegen, dass kein Gas fließt. Vergewissern Sie sich also, dass Ihr Gastank nicht leer ist. Ist dies nicht der Fall, befolgen Sie die Schritte in der vorangegangenen Frage zur Fehlerbehebung "WARUM NIMMT DER GASFLUSS IN MEINER FEUERSTELLE...".

**FÜR ALLE ANDEREN FRAGEN WENDEN SIE SICH BITTE AN
UNSER KUNDENSERVICE-TEAM.**



ESPECIFICACIONES

DESCRIPCIÓN DEL PRODUCTO







Esta hoguera de gas Jardí Stone es el complemento ideal para cualquier jardín para extender su tiempo al aire libre por la noche. ¡Esta hoguera es perfecta para todo el año, el fuego le brindará calidez y comodidad desde el momento en que la encienda!

ESPECIFICACIONES DEL PRODUCTO

TAMAÑO:	74,5 cm (altura) x 50,5 cm (anchura) x 45,5 cm (profundidad)
PESO:	28KG (sin piedra)
SALIDA DE CALOR:	40,000 BTU
CLASIFICACIÓN:	13kw

LISTA DE PIEZAS

Cuando desempaque por primera vez su hoguera de fuego de gas de piedra, verifique cada pieza con esta lista para asegurarse de que cuente con todas las piezas. Si falta alguna, contáctenos antes de intentar armar.

Teil Nr.	Beschreibung	Abbildung	Menge
A	Cuerpo		X 1
B	Piedras Volcánicas (3kg)		X 1
C	Cubierta		X 1
D	Batería (AAA)		X 1
E	Puerta		X 1
F	Pies		X 4

ESPECIFICACIONES

CARACTERÍSTICAS DEL PRODUCTO

- A. Cubierta de PVC resistente a la intemperie
- B. Regulador de gas EN 16129
- C. Manguera de gas de 0,5 m, 8 mm, EN 16436
- D. Roca volcánica natural de 3 kg

Nombre de Producto	Hoguera de Gas			
Tipo de Gas y Presión	G30 Butano a 28-30 mbar y G31 Propano a 37 mbar	G30 Butano y G31 Propano a 30 mbar	G30 Butano y G31 Propano a 37 mbar	G30 Butano y G31 Propano a 50 mbar
Categoría de Gas	I ₃₊ (28-30/37)	I _{3B/P} (30)	I _{3B/P} (37)	I _{3B/P} (50)
Calificación	13kW (946.4g/h)			
Díametro de inyector (Ø) & No.	1.84mm	1.84mm	1.74mm	1.59mm
Países de Destino	BE, CH, VY, CZ, ES, FR, GB, GR, IE, IT, LT, LU, LV, PT, SK, SI	BE, CY, DK, EE, FI, FR, HU, IT, LT, NL, NO, SE, SI, SK, RO, HR, TR, BG, IS, LU, MT	PL	AT, CH, DE, SK
Regulador de Gas	Regulador certificado según EN 16129			
Manguera de Gas	Manguera de gas certificada según la norma EN aplicable)			
Cilindro de Gas	Cilindro de gas estándar (se recomiendan 5 kg)			

La responsabilidad de Monster Group UK Limited estará limitada únicamente al valor comercial del producto.

CONSEJOS DE SEGURIDAD

PRÁCTICAS DE TRABAJO SEGURAS

Por favor Lea detenidamente la Práctica de trabajo seguro para garantizar la prevención de lesiones o daños en la hoguera de gas de piedra.

- Asegúrese de haber leído y entendido completamente el manual de instrucciones y los consejos de seguridad antes de ensamblar este producto.
- Asegúrese de manipular y ensamblar esta hoguera de gas de acuerdo con estas instrucciones.
- Asegúrese de que esta hoguera de gas esté ensamblada y sea usada en una superficie dura y no combustible, como concreto, roca o piedra. Una superficie de asfalto o asfalto puede no ser aceptable para este propósito.
- Asegúrese de que este producto esté ensamblado de forma segura.
- NO mueva el aparato durante su uso.
- Cierre el suministro de gas en el cilindro de gas después de su uso.
- Las partes accesibles pueden estar muy calientes. Mantenga lejos de los niños pequeños.
- Este aparato NO debe ser operado por niños. Los niños pequeños y las mascotas deben ser supervisados de cerca cuando se encuentren cerca de esta hoguera.
- Este aparato tiene una llama viva y, por lo tanto, se debe utilizar una protección adecuada para la protección de niños pequeños, ancianos y enfermos.
- Esta hoguera de gas SÓLO debe usarse al aire libre en un espacio bien ventilado y NO debe usarse dentro de un edificio, garaje o cualquier otra área cerrada.
- No almacene ni use gasolina u otros vapores inflamables y líquidos combustibles cerca de este o cualquier otro aparato. Un cilindro de GLP que no haya sido conectado para su uso no debe almacenarse cerca de esta hoguera de gas o cualquier otro aparato similar.
- Este electrodoméstico es sólo para calentar.
- CARBONO: este aparato puede producir monóxido de carbono que no tiene olor. Usarlo en un espacio cerrado puede matar. Nunca use este electrodoméstico en un espacio cerrado como una casa rodante, una tienda de campaña, un automóvil o una casa.

CONSEJOS DE SEGURIDAD

PRÁCTICAS DE TRABAJO SEGURAS

- Si huele gas:
 - o Cierre el suministro de gas a la hoguera.
 - o Apague cualquier llama abierta.
 - o No intente encender ningún aparato.
 - o No toque ningún interruptor eléctrico ni utilice ningún teléfono en su edificio.
 - o Llame inmediatamente a su proveedor de gas desde el teléfono de un vecino.
 - o Siga las instrucciones del proveedor de gas.
 - o Si no puede comunicarse con su proveedor de gas, llame al departamento de bomberos.

- El incumplimiento de estas instrucciones podría provocar un incendio o una explosión, lo que podría causar daños a la propiedad, lesiones corporales o la muerte.

- No utilice este producto para ningún otro fin que no sea el previsto.

- NO se siente ni se pare sobre la mesa.

- Espacio mínimo entre la unidad y el material combustible: 182,9 cm (72 “) desde la parte superior; 121,9 cm (48”) desde todos los lados y la parte posterior.

- NO encienda esta hoguera a menos de 2,5 m de paredes, estructuras o edificios.

- NUNCA deje la hoguera de gas sin vigilancia cuando esté en uso.

- Está permitido el almacenamiento de esta hoguera en interiores sólo si se ha desconectado de su suministro de combustible (cilindro de gas LP).

- Se recomienda estrictamente el uso de guantes al mover este aparato para proteger sus manos.

- El usuario no puede alterar ninguna pieza sellada por el fabricante.

- NO almacene ningún material combustible dentro del gabinete de la base.

- NO use esta hoguera cuando esté bajo la influencia de alcohol o medicamentos de venta libre o recetados.

- Esta hoguera no debe instalarse ni usarse en o sobre un vehículo de recreación y/o botes.

CONSEJOS DE SEGURIDAD

PRÁCTICAS DE TRABAJO SEGURAS

- Use las mismas precauciones que tomaría con cualquier fuego abierto con esta hoguera.
- NO quemé combustibles sólidos como: madera, briquetas de carbón, carbón en trozos, troncos manufacturados, madera flotante, basura, hojas, papel, cartón, madera contrachapada, madera pintada o teñida o tratada a presión en esta hoguera.
- NO altere esta hoguera de ninguna manera.
- NO use esta hoguera hasta que esté COMPLETAMENTE ensamblada y todas las piezas estén bien sujetas y apretadas.
- NO almacene otro cilindro de gas LP a menos de 3,05 m (10 pies) de esta chimenea al aire libre mientras está en funcionamiento.
- NO use esta parrilla para fogatas al aire libre cerca de automóviles, camiones, camionetas o vehículos recreativos.
- NO use esta hoguera debajo de ningún techo o cerca de materiales combustibles desprotegidos. Evite el uso cerca o debajo de árboles y arbustos colgantes.
- NO use esta hoguera si alguna parte ha estado bajo el agua. Llame inmediatamente a un técnico de servicio calificado para que inspeccione la hoguera y reemplace cualquier pieza o sistema de control y cualquier control de gas que haya estado bajo el agua.
- NO use ropa inflamable o suelta cuando opere esta hoguera.
- NO lo use en condiciones de viento fuerte o tormenta.
- Mantenga todos los cables eléctricos lejos de la hoguera caliente.
- Ciertas áreas de esta hoguera se calentarán demasiado para tocarlas durante y después de su uso. No toque las superficies calientes hasta que la unidad se haya enfriado a menos que esté usando equipo protector como agarraderas aislantes o guantes o manoplas resistentes al calor para evitar quemaduras.
- NO cuelgue ni coloque ropa u otros materiales inflamables sobre o cerca de la chimenea de gas.

CONSEJOS DE SEGURIDAD

! PRÁCTICAS DE TRABAJO SEGURAS

- Todos los resguardos u otros dispositivos de protección que se hayan quitado para dar servicio a la hoguera deben ser reemplazados antes de operar.
- NO intente mover o almacenar esta hoguera hasta que todas las partes estén frías.
- NO se incline sobre esta hoguera cuando la encienda o cuando esté en uso.
- Utilice únicamente el regulador y el conjunto de manguera proporcionados. Utilice únicamente conjuntos de mangueras y regulador de repuesto especificados por el fabricante.
- El almacenamiento de esta hoguera en el interior está permitido solo si el tanque de GLP/ gas está desconectado, retirado de la hoguera y correctamente almacenado al aire libre.
- No intente desconectar el regulador de gas del tanque o cualquier accesorio de gas mientras se esté usando la hoguera.
- Siempre corte el suministro de gas en la válvula del tanque y desconecte el regulador del tanque cuando la hoguera no esté en uso.
- No arroje nada al fuego cuando la unidad esté en funcionamiento.
- Las rocas volcánicas están muy calientes; Mantenga a los niños o las mascotas a una distancia segura.
- Es esencial mantener limpios el compartimiento de la válvula de la hoguera, los quemadores y los conductos de aire circulante. Inspeccione la hoguera a la busca de escombros antes de cada uso.
- El conjunto del quemador solo puede ser reemplazado por un quemador especificado por el fabricante.
- Coloque la manguera fuera de los caminos donde las personas puedan tropezar con ella.
- NO doble la manguera entre la hoguera y el tanque de propano.
- El cilindro de GLP no está incluido y debe comprarse de acuerdo con la forma del compartimiento de GLP y el soporte del cilindro.

CONSEJOS DE SEGURIDAD

! SEGURIDAD PARA ANTES DE USAR

- Antes de cada operación de la hoguera de gas, revise la manguera en busca de evidencia de abrasión excesiva o desgaste mirando a través del orificio de revisión visual. Si la manguera está dañada, cortada o agrietada, debe reemplazarse antes de usar la hoguera de gas. El conjunto de manguera solo se puede reemplazar por un conjunto de manguera especificado por el fabricante.
- Antes de cada uso, retire las rocas volcánicas. Examine el quemador y sus componentes. Si está sucio, límpielo con un cepillo suave y una solución de agua jabonosa. También examine el área alrededor del quemador. Se debe eliminar cualquier suciedad o material extraño, como telarañas o nidos en esta área. Si es evidente que el quemador está dañado, debe reemplazarse antes de usar la hoguera de gas.
- Antes de la instalación, asegúrese de que el cilindro de GLP y el tipo de gas sean compatibles; consulte la página de especificaciones.



SEGURIDAD PARA EL USO POR PRIMERA VEZ

Manténgase alejado de la unidad durante los primeros 20 minutos después de encenderla por primera vez, ya que las rocas volcánicas podrían salirse y causar lesiones. En caso de que las piedras se salgan, deséchelas.

! ADVERTENCIAS SOBRE GAS PROPANO LÍQUIDO

- El gas LP es inflamable y peligroso si se maneja de manera incorrecta. Revise las características antes de usar cualquier producto de gas LP.
- Características del propano: Inflamable, explosivo a presión, más pesado que el aire y se deposita en piscinas en áreas bajas. En su estado natural, el propano no tiene olor. Por su seguridad, generalmente se agrega un olor. El contacto con propano podría quemar la piel.

CONSEJOS DE SEGURIDAD

- El propano es extremadamente flamable y peligroso si se manipula incorrectamente.
- NUNCA mueva la bombona de gas cuando está encendida.
- Mantenga provista la puerta de la hoguera para resguardar el regulador de la lluvia.
- La bombona de gas debe estar utilizada siempre en posición vertical.
- Nunca intente conectar este aparato al sistema autónomo de gas LP de un camper, casa rodante o casa.
- Utilice siempre el regulador de presión y el conjunto de manguera que se proporciona con el aparato para conectarlo a un cilindro de gas LP. Nunca conecte a un suministro de gas LP no regulado.
- Cuando el aparato no esté en uso, coloque el cilindro de GLP en la posición “APAGADO”.
- El regulador de gas está diseñado para evitar que esté conectado a la válvula mientras estar en la posición de encendida NO intenta montar o desmontarlo cuando está en esa posición.
- En caso de fuga de gas, no se debe utilizar el aparato o, si está encendido, se debe cerrar el suministro de gas y se debe investigar y rectificar el aparato antes de volver a utilizarlo. Apriete los accesorios que cuenten con fugas, luego abra el suministro de gas y vuelva a verificar. Si es necesario, sustituya la junta (según EN 549 Clase B2).

PUNTO DE PRUEBA DE FUGAS

1 2 3 4

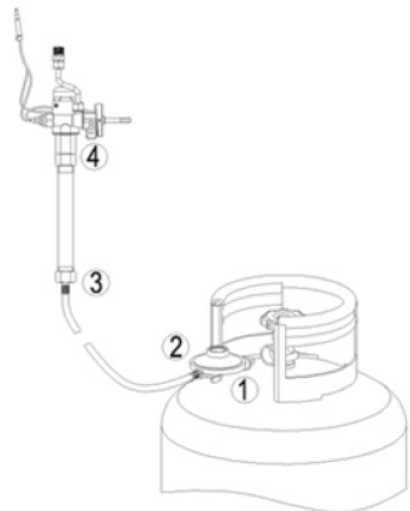

GUÍA DEL USUARIO

INSTRUCCIONES DE ENSAMBLAJE

1. Compruebe que tiene todas las piezas necesarias para montarla hoguera fuego.
2. Verifique que la perilla de control para el suministro de gas esté en la posición “APAGADO” antes de comenzar cualquier ensamblaje.

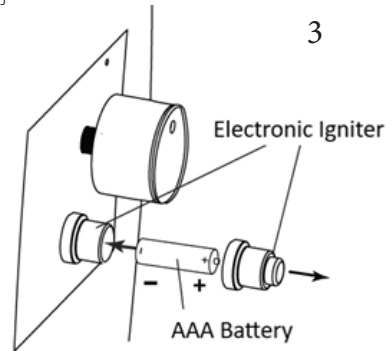
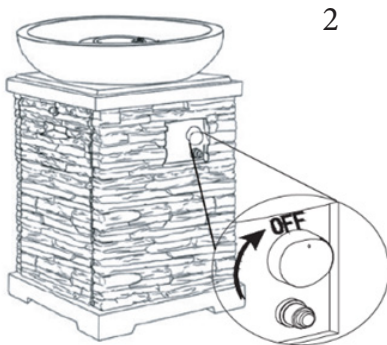

3. Coloque la hoguera de lado con cuidado y atornille los 4 pies en los agujeros de la base hasta que estén bien apretados
4. A continuación, retire la tapa de goma del encendedor electrónico desenroscándola y luego deslice la batería AAA en la ranura de la batería. Asegúrese de que el lado positivo de la batería mire hacia afuera. Ahora atornille bien la tapa del encendedor electrónico sobre la batería.
5. Coloque el cilindro de gas (no incluido) en el soporte de metal dentro de la hoguera de fuego. Asegúrese de que el tanque se asiente completamente sobre el soporte de metal. Gire el tornillo de mariposa pre-ensamblado en la parte exterior del soporte de metal en el sentido de las agujas del reloj para asegurar el cilindro de gas firmemente.

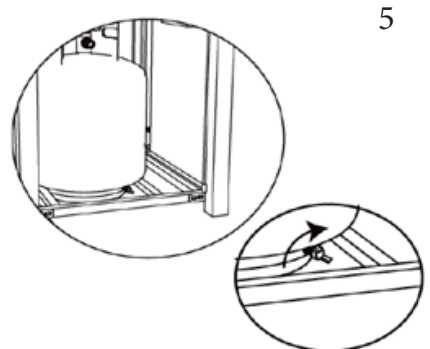
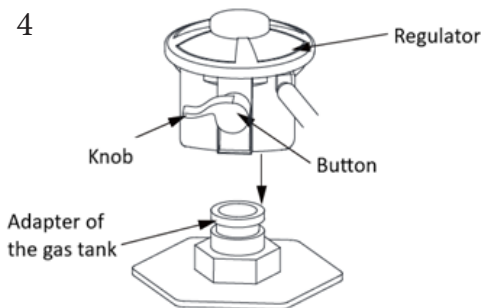

GUÍA DEL USUARIO

INSTRUCCIONES DE ENSAMBLAJE

6. Gire la perilla a la posición que se muestra en la figura siguiente. Ahora presione el regulador hacia abajo en la dirección que se muestra a continuación mientras mantiene presionado el botón del regulador para conectar el conector del regulador con el adaptador del cilindro de gas.

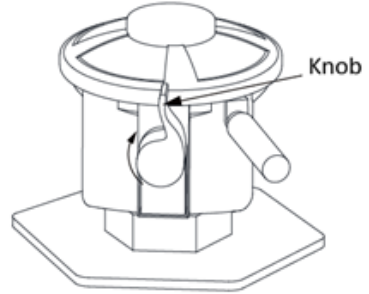

7. Suelte el botón, tire del regulador con la mano para asegurarse de que el regulador esté conectado al adaptador del tanque de gas. Ahora gire la perilla a la posición que se muestra a continuación. En este punto, puede optar por colocar la puerta en la hoguera.

8. Ahora vierte la caja de rocas volcánicas en el recipiente de fuego en la parte superior de la hoguera. Para garantizar un funcionamiento adecuado, asegúrese de que el protector dentro del recipiente de fuego esté libre de rocas volcánicas en todo momento.

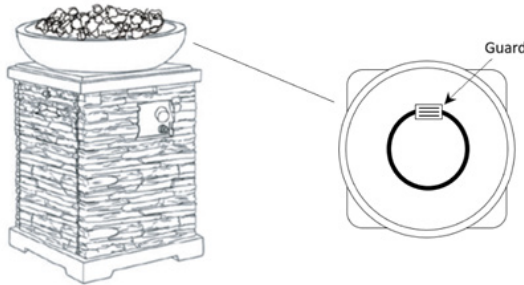

IMPORTANTE - PRUEBA DE FUGAS

Antes de realizar una prueba de fugas, asegúrese de que no se produzcan chispas y de que se encuentra en un área exterior espaciosa. Conecte el cilindro de gas propano al regulador y gire la válvula de la unidad a la posición "APAGADO". Cepille una mezcla de agua y jabón en todas las conexiones, luego abra el suministro de gas; si se forman burbujas en alguna conexión, puede haber una fuga. Si huele a gas o se descubre una fuga, cierre la válvula de gas, desconecte el cilindro de gas propano y no use el aparato hasta que se repare la fuga.

No use la hoguera sin inspeccionar la manguera de gas. Si hay signos de desgaste o abrasión, debe reemplazar la manguera.

GUÍA DEL USUARIO

INSTRUCCIONES DE OPERACIÓN

A LA LUZ

1. Asegúrese de que la perilla de control esté en la posición “APAGADO”.
2. Abra lentamente la válvula del cilindro de gas girando la perilla en sentido contrario a las manecillas del reloj.
3. Presione y mantenga presionado el encendedor electrónico para generar chispas dentro del electrodo, continúe presionando.
4. Presione la perilla de control y gírela a la posición “ALTA”. Mantenga presionada la perilla de control para permitir que el gas fluya durante 15 segundos.
5. Si no se enciende en unos pocos segundos, suelte la perilla de control y gírela a la posición “APAGADO”. Espere 5 minutos para que se disipe el gas y luego repita las instrucciones de encendido anteriores.
6. Una vez que se enciende el producto de fuego, la intensidad de la llama se puede controlar girando la perilla de control entre las posiciones “BAJA” y “ALTA”.



SEGURIDAD DE USO POR PRIMERA VEZ

Manténgase alejado de la unidad durante los primeros 20 minutos después de encenderla por primera vez, ya que las rocas volcánicas podrían salirse y causar lesiones. En caso de que salga alguna piedra, deséchela..

PARA EXTINGUIR

1. Gire la perilla de control en el sentido de las agujas del reloj a la posición “ALTA”; deje que la perilla se eleve y continúe girando la perilla de control a la posición “APAGADO”.
2. Cierre la válvula del cilindro en el cilindro de gas.

GUÍA DEL USUARIO

MANTENIMIENTO

- Antes de realizar cualquier mantenimiento, desconecte siempre el cilindro de gas.
- Proteja este artículo de las heladas y guárdelo en interiores durante los meses de invierno. Evitando condiciones climáticas de frío extremo.
- Mantenga la unidad de calefacción libre y despejada de materiales combustibles.
- Inspeccione visualmente el quemador en busca de obstrucciones y mantenga el recinto del cilindro libre y despejado de escombros.
- Utilice un cepillo suave para eliminar las manchas leves, la suciedad suelta y la suciedad después deje que el quemador y las rocas volcánicas se enfríen completamente. Limpiar con un paño suave.
- Las condiciones climáticas adversas pueden causar manchas rebeldes, decoloración y posiblemente picaduras de óxido.
- Pueden ocurrir daños permanentes si el polvo o solvente entra en contacto con pintura componentes de plástico en esta unidad de calefacción.
- Mantenga la unidad de calefacción guardada lejos de la luz solar directa.
- Antes de guardar esta unidad en el interior, desconecte el tanque de gas propano de la válvula de gas.

SOLUCIÓN DE PROBLEMAS

GUÍA DE RESOLUCIÓN

¿QUÉ HAGO SI FALTAN PIEZAS DE MI PEDIDO?

Si parece que falta alguna pieza en su pedido, comuníquese con nuestro amable y servicial Equipo de Atención al Cliente dentro de los 7 días posteriores a la recepción.

¿NECESITO QUE INSPECCIONEN MI HOGUERA DE GAS?

Para disfrutar de años de rendimiento excepcional de su electrodoméstico, los servicios regulares del aparato son obligatorios de la siguiente manera:

El aparato debe ser inspeccionado al menos una vez al año únicamente por un servicio calificado.

Cualquier resguardo u otro dispositivo de protección que se haya quitado para dar servicio al electrodoméstico debe reemplazarse antes de operarlo.

¿POR QUÉ NO SE ENCIENDE MI HOGUERA?

- Compruebe que la clavija de encendido y el quemador no estén mojados y, si es así, séquelos con un paño suave.
- Verifique que la batería no esté descargada y necesite ser reemplazada.
- La batería también podría estar insertada de manera incorrecta; verifique que el extremo positivo de la batería esté orientado hacia afuera, hacia usted.
- Si encuentra que la clavija del encendedor está rota, comuníquese con nuestro amable y servicial Equipo de atención al cliente.

Si ninguno de estos es aplicable, es posible que deba intentar encender el quemador con un fósforo. Si esto no funciona, hay un problema con el flujo de gas a la hoguera. Primero, verifique que el tanque de gas no esté vacío y que no haya obstrucción al flujo debido a una torcedura o doblez en la manguera. También verifique que la conexión del regulador sea segura.

SOLUCIÓN DE PROBLEMAS

¿POR QUÉ MI FUEGO EMITE HUMO NEGRO?

Puede encontrar que la llama se obstruye en los puertos del quemador, verifique que todos estén libres de rocas volcánicas. También vale la pena verificar que la manguera del regulador esté libre de torceduras y dobleces.

¿POR QUÉ HAY UNA CAÍDA REPENTINA EN EL FLUJO DE GAS DE MI HOGUERA?

Esto se debe a que se ha activado la válvula de seguridad incorporada de exceso de flujo. Gire la perilla de control a la posición “apagado”. Cierre la válvula del tanque y desconecte el tanque de gas propano. Gire la perilla de control a “alto” y espere 1 minuto. Gire la perilla de control de nuevo a la posición de “apagado”. Vuelva a conectar el tanque de gas propano. Encienda la unidad de fuego como se indica en la sección “Para encender” de este manual.

¿POR QUÉ SE ESTÁ APAGANDO LA LLAMA DE MI FUEGO?

Esto podría deberse a vientos fuertes o ráfagas, si este es el caso, deberá aumentar la configuración de la llama a “ALTA”. También puede deberse a que no hay flujo de gas, así que verifique que su tanque de gas no esté vacío. Si no es ninguno de los anteriores, siga los pasos de la pregunta en la solución de problemas anterior “¿POR QUÉ HAY UNA CAÍDA REPENTINA EN EL FLUJO DE GAS ...?”

PARA TODOS LOS DEMÁS PROBLEMAS, CONTACTE A NUESTRO EQUIPO DE ATENCIÓN AL CLIENTE.

SPECIFICHE

DESCRIZIONE DEL PRODOTTO

Questo braciere a gas in pietra da giardino è l'aggiunta ideale a qualsiasi giardino per prolungare il tempo all'aperto fino a sera. Perfetto tutto l'anno, questo braciere fornirà calore e comfort dal momento in cui lo accendi!

SPECIFICHE DEL PRODOTTO

DIMENSIONI: 74.5cm (A) x 50.5cm (L) x 45.5cm (P)
PESO: 28KG (senza pietre)
POTENZA TERMICA: 40,000 BTU
POTENZA: 13kw

LISTA DELLE PARTI

Quando si disimballa per la prima volta il braciere a gas in pietra, controllare ogni parte in base a questo elenco per assicurarsi che siano tutte presenti. Se ne mancassero, contattaci prima di provare l'assemblaggio.

Nome	Descrizione	Illustrazione	Quantità
A	Corpo		X 1
B	Pietre laviche (3kg)		X 1
C	Fodera protettiva		X 1
D	Batteria (AAA)		X 1
E	Sportello		X 1
F	Piedini		X 4

SPECIFICHE

CARATTERISTICHE DEL PRODOTTO

- A. Fodera protettiva in PVC resistente agli agenti atmosferici
 B. Regolatore del gas EN 16129
 C. 0.5m tubo del gas, 8mm, EN 16436
 D. 3kg di pietre laviche naturali

Nome del prodotto	Braciere a gas			
Tipo di gas e pressione	G30 (butano) a 28-30mbar e G31 (propano) a 37mbar	G30 (butano) e G31 (propano) a 30mbar	G30 (butano) e G31 (propano) a 37mbar	G30 (butano) e G31 (propano) a 50mbar
Categoria del gas	3+(28-30/37)	3B/P(30)	3B/P(37)	3B/P(50)
Potenza	13kW (946.4g/h)			
Diametro dell'iniettore (Ø) e num.	1.84mm	1.84mm	1.74mm	1.59mm
Paesi di destinazione	BE, CH, VY, CZ, ES, FR, GB, GR, IE, IT, LT, LU, LV, PT, SK, SI	BE, CY, DK, EE, FI, FR, HU, IT, LT, NL, NO, SE, SI, SK, RO, HR, TR, BG, IS, LU, MT	PL	AT, CH, DE, SK
Regolatore del gas	Regolatore certificato secondo EN 16129			
Tubo del gas	Tubo del gas certificato secondo lo standard applicabile EN			
Bombola del gas	Bombola del gas standard (raccomandati 5kg)			

La responsabilità di Monster Group UK Limited sarà limitata al solo valore commerciale del prodotto.

CONSIGLI DI SICUREZZA

PROCEDURE DI UTILIZZO SICURO

Si prega di leggere le procedure di utilizzo sicuro per garantire la prevenzione di lesioni o danni al braciere a gas in pietra.

- Assicurarsi di aver letto e compreso appieno il manuale di istruzioni e i consigli di sicurezza prima di assemblare questo prodotto.
- Assicurarsi che questo braciere a gas in pietra sia maneggiato e assemblato secondo queste istruzioni.
- Assicurarsi che questo braciere a gas in pietra sia assemblato e utilizzato su una superficie dura, non infiammabile, come cemento, roccia o pietra. Una superficie asfaltata potrebbe non essere accettabile per questo scopo.
- Assicurarsi che questo apparecchio sia assemblato in sicurezza.
- NON spostare l'apparecchio durante l'utilizzo.
- Chiudere l'alimentazione del gas alla bombola dopo l'utilizzo.
- Le parti accessibili possono essere molto calde. Tenere lontani i bambini piccoli.
- Questo apparecchio NON deve essere adoperato dai bambini. I bambini piccoli e gli animali domestici devono essere attentamente controllati quando si trovano nelle vicinanze di questo braciere per esterni.
- Questo apparecchio ha una fiamma viva e quindi dovrebbe essere usata una protezione adatta per riparare i bambini, gli anziani e i malati.
- Questo braciere a gas deve essere utilizzato SOLO all'aperto in uno spazio ben ventilato e NON deve essere utilizzato all'interno di un edificio, garage o qualsiasi altra area al chiuso.
- Non conservare o utilizzare benzina o altri vapori infiammabili e combustibili liquidi nelle vicinanze di questo o di qualsiasi altro apparecchio. Una bombola di GPL che non è stata collegata per l'uso non deve essere conservata nelle vicinanze di questo braciere a gas o di qualsiasi altro apparecchio simile.
- Questo apparecchio è solo per il riscaldamento.

CONSIGLI DI SICUREZZA

PROCEDURE DI UTILIZZO SICURO

- PERICOLO DI MONOSSIDO DI CARBONIO - Questo apparecchio può produrre monossido di carbonio che non ha odore. Usarlo in uno spazio chiuso può ucciderti. Non utilizzare mai questo apparecchio in uno spazio chiuso come un camper, una tenda, un'automobile o una casa.
- Se si sente odore di gas:
 - Interrompere l'alimentazione del gas al braciere.
 - Spegnere qualsiasi fiamma viva.
 - Non tentare di accendere alcun apparecchio.
 - Non toccare alcun interruttore elettrico né utilizzare alcun telefono nell'edificio.
 - Chiamare immediatamente il vostro fornitore di gas dal telefono di un vicino.
 - Seguire le istruzioni del fornitore del gas.
 - Se non è possibile contattare il fornitore del gas, chiamare i vigili del fuoco.
- La mancata osservanza di queste istruzioni potrebbe provocare incendi o esplosioni che potrebbero causare danni alla proprietà, lesioni personali o morte.
- Non utilizzare questo prodotto per scopi diversi da quelli previsti.
- NON sedersi o salire sopra l'apparecchio.
- Distanza minima dall'unità al materiale combustibile: 182,9 cm (72") dalla parte superiore; 121,9 cm (48") da tutti i lati e dal retro.
- NON accendere questo braciere entro un raggio di 2,5m da muri, strutture o edifici.
- NON lasciare MAI il braciere a gas incustodito quando è in uso.
- Lo stoccaggio di questo braciere al chiuso è consentito solo se è stato scollegato dalla alimentazione del gas (bombola di gas GPL).
- Si consiglia vivamente di utilizzare dei guanti durante lo spostamento di questo apparecchio per proteggere le mani.
- Eventuali parti sigillate dal produttore non possono essere alterate dall'utente.
- NON conservare materiali combustibili all'interno del vano della bombola.
- NON utilizzare questo braciere quando si è sotto l'influenza di alcol o farmaci con o senza prescrizione.

CONSIGLI PER LA SICUREZZA

PRATIQUE DE TRAVAIL SÉCURITAIRE

- Questo braciere per esterni non deve essere installato o utilizzato dentro o sopra un veicolo ricreativo e/o barche.
- Usa le stesse precauzioni che useresti con qualsiasi fiamma viva quando adoperi questo braciere per esterni.
- NON bruciare in questo braciere combustibili solidi come legno, bricchette di carbone, carbone in pezzi, tronchi, legnetti, spazzatura, foglie, carta, cartone, compensato, legno verniciato o tinto o trattato a pressione.
- NON alterare in alcun modo questo braciere per esterni.
- NON utilizzare questo braciere finché non è **COMPLETAMENTE** assemblato e tutte le parti non sono fissate e avvitate saldamente.
- NON conservare un'altra bombola di GPL a meno di 3,05m (10 piedi) da questo braciere mentre è in funzione.
- NON utilizzare questo braciere per esterni vicino ad automobili, camion, furgoni o veicoli ricreativi.
- NON utilizzare questo braciere per esterni sotto qualsiasi tipo di copertura o vicino a materiali combustibili non protetti. Evitare l'uso vicino o sotto agli alberi e agli arbusti sporgenti.
- NON utilizzare questo braciere per esterni se una sua parte qualsiasi è stata esposta all'acqua. Chiamare immediatamente un tecnico dell'assistenza qualificato per ispezionare il braciere e per sostituire qualsiasi parte o sistema di controlli del gas che siano stati esposti all'acqua.
- NON indossare indumenti infiammabili o larghi quando si utilizza questo braciere.
- NON utilizzare in condizioni di vento forte o tempeste.
- Tenere tutti i cavi elettrici lontani dal braciere caldo.
- Alcune parti di questo braciere per esterni diventeranno troppo calde per essere toccate durante e dopo l'uso. Non toccare le superfici calde finché l'unità non si è raffreddata, a meno che non si indossi indumenti protettivi come presine isolanti o guanti o muffole resistenti al calore per evitare ustioni.

CONSIGLI PER LA SICUREZZA

PRATIQUE DE TRAVAIL SÉCURITAIRE

- NON appendere o posizionare indumenti o altri materiali infiammabili sopra o vicino al braciere a gas.
- Eventuali protezioni o altri dispositivi di protezione rimossi per la manutenzione del braciere devono essere riposizionati prima dell'uso.
- NON tentare di spostare o riporre questo braciere finché tutte le parti non si sono raffreddate.
- NON chinarsi su questo braciere durante l'accensione o quando è in uso.
- Utilizzare solo il regolatore e il tubo flessibile forniti. Utilizzare solo regolatori di ricambio e gruppi di tubi flessibili specificati dal produttore.
- Lo stoccaggio di questo braciere in luoghi al chiuso è consentito solo se la bombola del gas è scollegata, rimossa dal braciere e adeguatamente conservata all'esterno.
- Non tentare di scollegare il regolatore del gas dalla bombola o da qualsiasi raccordo del gas mentre il braciere è in uso.
- Chiudere sempre l'alimentazione del gas dalla valvola della bombola e scollegare il regolatore dalla bombola quando il braciere non è in uso.
- Non gettare nulla sul fuoco quando l'unità è in funzione.
- Le pietre laviche sono molto calde; si prega di tenere i bambini o gli animali domestici a distanza di sicurezza.
- È essenziale mantenere puliti il vano della valvola, i bruciatori e i passaggi di riciclo dell'aria. Ispezionare il braciere per eventuali detriti prima di ogni utilizzo.
- Il gruppo bruciatore può essere sostituito solo da un bruciatore specificato dal produttore.
- Posizionare il tubo fuori dai percorsi in cui le persone potrebbero inciamparvi.
- NON piegare il tubo tra il braciere e la bombola.
- La bombola GPL non è inclusa e deve essere acquistata in base alla forma del vano bombola e al suo supporto.

CONSIGLI DI SICUREZZA

SICUREZZA PRIMA DELL'UTILIZZO

- Prima di ogni utilizzo controllare il tubo per rilevare segni di eccessiva abrasione o usura guardando attraverso il foro di controllo. Se il tubo è danneggiato, tagliato o incrinato, deve essere sostituito prima di utilizzare il bruciatore a gas. Il tubo flessibile può essere sostituito solo da un tubo flessibile specificato dal produttore.
- Prima di ogni utilizzo rimuovere le pietre laviche. Esaminare il bruciatore e i suoi componenti. Se sporco, pulire con una spazzola morbida e una soluzione di acqua saponata. Esaminare anche l'area intorno al bruciatore. Qualsiasi sporco o materiale estraneo in quest'area, come ragnatele o nidi, deve essere rimosso. Se è evidente che il bruciatore è danneggiato deve essere sostituito prima di utilizzare il bruciatore a gas.
- Prima dell'installazione assicurarsi che la bombola di GPL e il tipo di gas siano compatibili – vedere la pagina delle specifiche.



SICUREZZA PER IL PRIMO UTILIZZO

Tenez-vous à l'écart de l'appareil pendant les 20 premières minutes après le premier allumage, car les pierres de lave pourraient jaillir et causer des blessures. Si des pierres éclatent, veuillez les jeter.

AVVERTENZE GAS GPL

- Il gas GPL è infiammabile e pericoloso se maneggiato in modo improprio. Si prega di rivedere le caratteristiche prima di utilizzare qualsiasi prodotto a gas GPL.
- Caratteristiche del propano: infiammabile, esplosivo sotto pressione, più pesante dell'aria e si deposita in pozze nelle zone basse. Nel suo stato naturale il propano non ha odore. Di solito per sicurezza viene aggiunto un odorizzante. Il contatto con il propano potrebbe bruciare la pelle.
- Il propano è estremamente infiammabile e pericoloso se maneggiato in modo improprio.

CONSIGLI DI SICUREZZA

- Non tentare mai di collegare questo apparecchio all'impianto autonomo a gas GPL di una roulotte, un camper o una casa.
- Utilizzare sempre il regolatore di pressione e il tubo flessibile forniti con l'apparecchio per collegare una bombola di gas GPL. Non collegare mai a una fornitura di gas GPL non regolamentata.
- Quando l'apparecchio non è in uso girare la valvola della bombola in posizione "OFF".
- Non muovere MAI il cilindro a gas durante l'uso.
- Proteggere il regolatore del gas dalla pioggia assicurandosi che lo sportello del bracere sia sempre in posizione
- Il cilindro del gas deve essere sempre in posizione verticale.
- Il regolatore del gas è ideato per prevenire che venga installato nella valvola del cilindro quando sia nella posizione "ON". Prego NON cercare di montarlo o smontarlo quando è in tale posizione.

PUNTI DOVE TESTARE LE PERDITE

1 2 3 4

- In caso di perdita di gas l'apparecchio non deve essere utilizzato o, se acceso, l'alimentazione del gas deve essere chiusa e l'apparecchio deve essere esaminato e rettificato prima di essere riutilizzato. Serrare eventuali raccordi che perdono, quindi attivare l'alimentazione del gas e ricontrollare. Se necessario sostituire la guarnizione (EN 549 Classe B2).

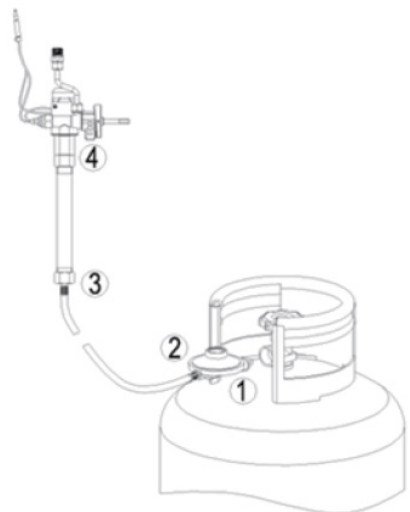

MANUALE DELL'UTENTE

ISTRUZIONI DI MONTAGGIO

1. Verificare di avere tutte le parti necessarie per assemblare il braciere a gas.
2. Verificare che la manopola di controllo dell'alimentazione del gas sia ruotata in posizione "OFF" prima di iniziare qualsiasi montaggio.

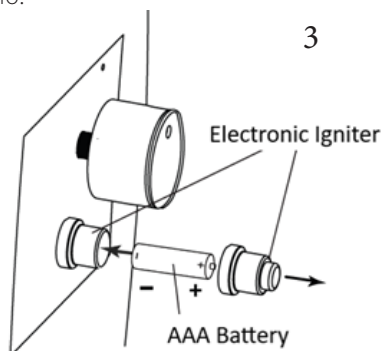
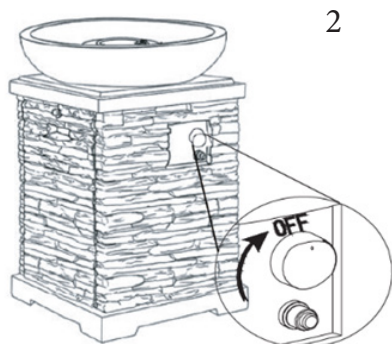

3. Appoggiare attentamente il braciere sul fianco e avvitare saldamente i 4 piedini nelle asole sulla base
4. Quindi rimuovere il cappuccio di gomma sull'accenditore elettrico svitandolo e poi far scorrere la batteria AAA nell'alloggiamento. Assicurarsi che il lato positivo della batteria sia rivolto verso l'esterno. A questo punto avvitare saldamente il cappuccio dell'accenditore elettrico sulla batteria.
5. Posizionare la bombola del gas (non inclusa) sul supporto metallico nel vano all'interno del braciere. Assicurarsi che la bombola poggi completamente sul supporto. Ruotare la vite ad alette premontata sulla parte esterna del supporto metallico in senso orario per fissare saldamente la bombola del gas.

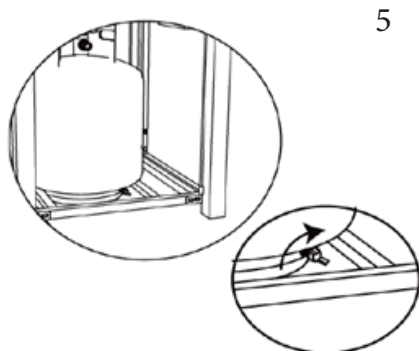
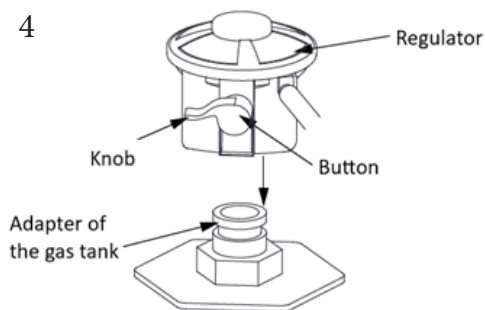

MANUALE DELL'UTENTE

ISTRUZIONI DI MONTAGGIO

6. Ruotare la manopola (Knob) nella posizione mostrata nella figura sottostante. Ora premere il regolatore verso il basso nella direzione mostrata qui sotto mentre si tiene premuto il pulsante del regolatore per collegare il connettore del regolatore all'adattatore della bombola del gas.

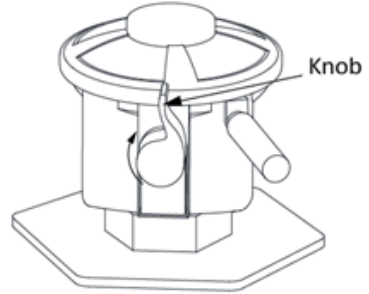

7. Rilasciare il pulsante, tirare manualmente il regolatore per assicurarsi che il sia collegato all'adattatore della bombola. Ora ruotare la manopola (Knob) nella posizione mostrata qui sotto. A questo punto si può scegliere di applicare lo sportello al corpo del braciere.

8. Ora versa le pietre laviche nella conca del fuoco in cima al braciere. Per garantire il corretto funzionamento assicurarsi che la protezione (Guard) all'interno della conca sia sempre libera dalle pietre laviche.

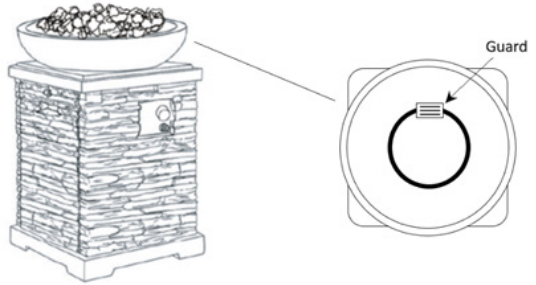

IMPORTANTE – TEST DELLE PERDITE

Prima di eseguire un test delle perdite assicurarsi che non possano verificarsi scintille e di trovarsi in un'ampia area all'aperto. Collegare la bombola del gas al regolatore e ruotare la valvola sull'unità in posizione "OFF". Spennellare una miscela di acqua e sapone su tutti i collegamenti, quindi aprire l'alimentazione del gas: se si verificassero bolle su qualsiasi collegamento potrebbe esserci una perdita.

Se si sente odore di gas o si scopre una perdita, chiudere la valvola del gas, scollegare la bombola e non utilizzare l'apparecchio finché la perdita non viene riparata.

Non utilizzare il braciere senza aver ispezionato il tubo del gas. Se ci sono segni di usura o abrasione è necessario sostituire il tubo.

MANUALE DELL'UTENTE

ISTRUZIONI DI MONTAGGIO

ACCENSIONE

1. Assicurarsi che la manopola di controllo sia in posizione "OFF".
2. Aprire lentamente la valvola sulla bombola del gas ruotando la manopola in senso antiorario.
3. Spingere e tenere premuto l'accenditore elettrico per creare scintille all'interno dell'elettrodo, continuare a tenerlo premuto.
4. Spingere la manopola di controllo e ruotarla in posizione "HIGH". Continuare a tenere premuta la manopola di controllo per consentire il flusso del gas per 15 secondi.
5. Se l'accensione non avviene entro pochi secondi rilasciare la manopola di controllo e ruotarla in posizione "OFF". Attendere 5 minuti affinché il gas si dissolva, quindi ripetere le istruzioni di accensione illustrate sopra.
6. Una volta accesa l'unità l'intensità della fiamma può essere controllata ruotando la manopola di controllo tra le posizioni "LOW" e "HIGH".



SICUREZZA PER IL PRIMO UTILIZZO

Tenersi lontani dall'unità per i primi 20 minuti dopo la prima accensione perché le pietre laviche potrebbero fuoriuscire e causare lesioni. Se dovessero fuoriuscire delle pietre, scartarle.

SPEGNIMENTO

1. Ruotare la manopola di controllo in senso orario sulla posizione "HIGH"; lasciare che la manopola si sollevi e continuare a girarla sino a raggiungere la posizione "OFF".
2. Chiudere la valvola della bombola del gas.

MANUALE DELL'UTENTE

MANUTENZIONE

- Prima di eseguire qualsiasi operazione di manutenzione scollegare sempre la bombola del gas.
- Proteggere questo apparecchio dal gelo e conservarlo al chiuso durante i mesi invernali. Evitare condizioni di freddo estremo.
- Tenere l'elemento riscaldante libero e sgombro da materiali combustibili.
- Ispezionare visivamente il bruciatore per rilevare eventuali ostruzioni e mantenere il vano della bombola libero e sgombro da detriti.
- Utilizzare una spazzola morbida per eliminare le macchie lievi, lo sporco e la terra dopo che il bruciatore e le pietre laviche si sono completamente raffreddate. Pulire con un panno morbido.
- Condizioni meteorologiche avverse possono causare macchie ostinate, scolorimento ed eventualmente della ruggine.
- Possono verificarsi danni permanenti se la polvere o il solvente entrano in contatto con la vernice o con i componenti in plastica di questa unità di riscaldamento.
- Conservare l'unità di riscaldamento al riparo dalla luce solare diretta.
- Prima di riporre questo apparecchio al chiuso, scollegare la bombola del gas dalla valvola.

SOLUZIONE DEI PROBLEMI

GUIDA ALLA SOLUZIONE DEI PROBLEMI

COSA FACCIO SE CI SONO PARTI MANCANTI DAL MIO ORDINE?

Se sembra che manchi una parte dal tuo ordine contatta il nostro team di assistenza clienti, sempre cordiale e disponibile, entro 7 giorni dal ricevimento.

DEVO FAR ISPEZIONARE IL MIO BRACIERE A GAS?

Per godere di anni di prestazioni eccezionali del tuo apparecchio, servizi di manutenzione regolari sono obbligatori come segue:

L'apparecchio deve essere ispezionato almeno una volta all'anno solo da un'assistenza qualificata.

Qualsiasi protezione o altro dispositivo di protezione rimosso per la manutenzione dell'apparecchio deve essere sostituito prima di azionarlo.

PERCHÉ IL MIO BRACIERE NON SI ACCENDE?

- Verificare che l'accenditore elettrico e il bruciatore non siano bagnati e, in tal caso, asciugarli con un panno morbido.
- Verificare che la batteria non sia scarica e che debba essere sostituita.
- La batteria potrebbe anche essere inserita in modo sbagliato – controlla che il polo positivo della batteria sia rivolto verso l'esterno, cioè verso di te.
- Se riscontri che l'accenditore elettrico è rotto, contatta il nostro team di assistenza clienti, sempre cordiale e disponibile.

Se nessuna di queste operazioni fosse risolutiva potrebbe essere necessario provare ad accendere il bruciatore con un fiammifero. Se anche questo non funziona allora c'è un problema con il flusso del gas al bruciatore. Verificare prima che la bombola del gas non sia vuota e che non vi siano ostacoli al flusso dovuti a una piega o strozzatura del tubo. Verificare inoltre che l'allacciamento del regolatore sia saldo.

SOLUZIONE DEI PROBLEMI

GUIDA ALLA SOLUZIONE DEI PROBLEMI

PERCHÉ IL MIO BRACIERE EMETTE FUMO NERO?

Potresti scoprire che la fiamma è ostruita agli ugelli del bruciatore; controlla che siano tutti liberi da pietre laviche. Vale anche la pena controllare che il tubo dell'erogatore sia privo di pieghe e strozzature.

PERCHÉ C'È UN IMPROVISO CALO DEL FLUSSO DI GAS VERSO IL MIO BRACIERE?

Questo perché è stata attivata la valvola di sicurezza del flusso in eccesso incorporata. Ruotare la manopola di controllo in posizione "OFF". Chiudere la valvola della bombola e scollegare la bombola stessa. Ruotare la manopola di controllo su "HIGH" e attendere 1 minuto. Riportare la manopola di controllo in posizione "OFF". Ricollegare la bombola. Accendere l'unità come indicato nella sezione "Accensione" di questo manuale.

PERCHÉ LA FIAMMA DEL MIO BRACIERE SI SPENGE?

Ciò potrebbe essere dovuto a raffiche forti di vento; se questo è il caso, sarà necessario aumentare l'impostazione della fiamma su "HIGH". Potrebbe anche essere dovuto all'assenza di flusso di gas, quindi controllare che la bombola del gas non sia vuota. Se non è nessuno di questi casi, seguire i passaggi nella precedente domanda di risoluzione dei problemi: "PERCHÉ C'È UN IMPROVISO CALO DEL FLUSSO DI GAS..."

**PER QUALUNQUE ALTRO PROBLEMA, CONTATTA IL NOSTRO
TEAM DI ASSISTENZA CLIENTI.**

OMSCHRIJVING

PRODUCT OMSCHRIJVING







Deze Jardí Stenen Gas Vuurhaard is de ideale aanvulling voor elke tuin, zodat u tot laat in de avond buiten kunt genieten. Deze vuurhaard is perfect voor het hele jaar door, en zorgt voor warmte en comfort vanaf het moment dat u hem aansteekt!

PRODUCT SPECIFICATIES

AFMETINGEN: 74.5cm (H) x 50.5cm (W) x 45.5cm (D)
GEWICHT: 28KG (zonder stenen)
WARMTEAFGIFTE: 40,000 BTU
VERMOGEN: 13kw

ONDERDELENLIJST

Wanneer u uw stenen gasvuurhaard voor het eerst uitpakt, controleer dan of elk onderdeel aanwezig is aan de hand van deze lijst. Als een onderdeel ontbreekt, neem dan contact met ons op voordat u probeert om de haard te monteren.

Onderdeelnr.	Omschrijving	Illustratie	Aantal
A	Behuizing		X 1
B	Lavastenen (3kg)		X 1
C	Deksel		X 1
D	Batterij (AAA)		X 1
E	Deur		X 1
F	Voeten		X 4

SPECIFICATIE

PRODUCT SPECIFICATIE

- A. Weerbestendige PVC Afdekking
- B. Gasregelaar EN 16129
- C. Gaslang van 0.5m, 8mm, EN 16436
- D. 3kg Natuurlijke Lavasteen

Productnaam	Gas Vuurhaard			
Gastype & Druk	Butane G30 à 28-30mbar et Propane G31 à 37mbar	Butane G30 et Propane G31 à 30mbar	Butane G30 et Propane G31 à 37mbar	Butane G30 et Propane G31 à 50mbar
Gas Categorie	3+(28-30/37)	3B/P(30)	3B/P(37)	3B/P(50)
Classificatie	13kW (946.4g/h)			
Injector Diameter (Ø) en Nr.	1.84mm	1.84mm	1.74mm	1.59mm
Land van Bestemming	BE, CH, VY, CZ, ES, FR, GB, GR, IE, IT, LT, LU, LV, PT, SK, SI	BE, CY, DK, EE, FI, FR, HU, IT, LT, NL, NO, SE, SI, SK, RO, HR, TR, BG, IS, LU, MT	PL	AT, CH, DE, SK
Gasregelaar	Régulateur certifié selon EN 16129			
Gaslang	Tuyau de gaz certifié selon la norme EN applicable)			
Gascilinder	Bouteille de gaz standard (5kg recommandé)			

De aansprakelijkheid van Monster Group UK Limited is beperkt tot de commerciële waarde van het product.

VEILIGHEIDSADVIIES

VEILIGHEIDSVOORSCHRIFTEN

Lees de veiligheidsvoorschriften zorgvuldig om letsel of schade aan de stenen gas vuurhaard te voorkomen.

- Zorg ervoor dat u de gebruiksaanwijzing en het veiligheidsadvies volledig gelezen en begrepen heeft voordat u het product in elkaar zet.
- Zorg ervoor dat u de stenen gas vuurhaard volgens deze instructies hanteert en monteert.
- Zorg ervoor dat de stenen gas vuurhaard gemonteerd en gebruikt wordt op een harde, vlakke, onbrandbare ondergrond zoals beton, rots of steen. Een ondergrond van asfalt is niet geschikt hiervoor.
- Zorg ervoor dat het product stevig en veilig in elkaar is gezet.
- Verplaats het toestel NIET tijdens het gebruik.
- Sluit na gebruik de gastoevoer af aan de gasfles.
- Bereikbare onderdelen kunnen heel heet zijn. Houd jonge kinderen uit de buurt.
- Dit toestel mag NIET door kinderen worden bediend. Houd jonge kinderen en huisdieren nauwlettend in de gaten wanneer zij in de buurt van de tuinhaard komen.
- Dit toestel heeft een open vlam en daarom moet er een geschikte beschermkap worden gebruikt om jonge kinderen, ouderen en mindervaliden te beschermen.
- Deze gas vuurhaard mag ALLEEN buiten in een goed geventileerde ruimte worden gebruikt en mag NIET binnen in een gebouw, garage of andere afgesloten ruimte gebruikt worden.
- Bewaar of gebruik geen benzine of andere ontvlambare dampen en vloeistoffen in de buurt van dit of enig ander toestel. Een LPG-cilinder die niet is aangesloten voor gebruik, mag niet in de nabijheid van deze gashaard of een ander soortgelijk toestel worden bewaard.
- Dit toestel is uitsluitend bestemd voor verwarmingsdoeleinden.

VEILIGHEIDSADVIIES

VEILIGHEIDSVOORSCHRIFTEN

- **KOOLSTOFMONOXIDEGEVAAR** – Dit toestel kan koolstofmonoxide produceren, een gas dat geen geur heeft. Het gebruik van het toestel in een afgesloten ruimte kan dodelijk zijn. Gebruik dit toestel nooit in een afgesloten ruimte zoals een camper, tent, auto of huis.
- Als u gas ruikt:
 - o Sluit de gastoevoer naar de vuurhaard af.
 - o Doof de vlammen.
 - o Zet geen andere toestellen aan.
 - o Raak geen enkele elektrische schakelaar aan en gebruik geen enkele telefoon in uw gebouw.
 - o Bel onmiddellijk uw gasleverancier via de telefoon van een buur.
 - o Volg de instructies van de gasleverancier.
 - o Als u uw gasleverancier niet kunt bereiken, bel dan de brandweer.
- Het niet opvolgen van deze instructies kan leiden tot brand of explosie, wat materiële schade, persoonlijk letsel of het verlies van mensenlevens tot gevolg kan hebben.
- Gebruik dit product niet voor andere doeleinden dan waarvoor het bestemd is.
- Ga **NIET** op de tafel staan of zitten.
- Minimale afstand tussen apparaat en brandbaar materiaal: 182,9cm (72”) vanaf de bovenkant; 121,9cm (48”) vanaf alle zijkanten en de achterkant.
- Steek deze vuurhaard **NIET** aan binnen een afstand van 2,5m van muren, constructies of gebouwen.
- Laat de gas vuurhaard **NOOIT** onbeheerd achter wanneer deze in gebruik is.
- Deze haard mag alleen binnenshuis worden opgeslagen als hij is losgekoppeld van zijn brandstoftoevoer (LP gasfles).
- Het gebruik van handschoenen wordt ten strengste aanbevolen tijdens het verplaatsen van dit toestel, om uw handen te beschermen.
- Alle door de fabrikant verzegelde onderdelen kunnen niet door de gebruiker worden gewijzigd.
- Bewaar **GEEN** brandbare materialen in de basisbehuizing.

VEILIGHEIDSADVIJES

VEILIGHEIDSVOORSCHRIFTEN

- Gebruik deze vuurhaard NIET wanneer u onder invloed bent van alcohol of van medicijnen (met of zonder doktersvoorschrift).
- Deze tuinhaard mag niet geïnstalleerd of gebruikt worden in of op een recreatievoertuig en/of boten.
- Neem bij deze tuinhaard dezelfde voorzorgsmaatregelen die u bij elk open vuur zou nemen.
- Verbrand in deze tuinhaard GEEN vaste brandstoffen zoals: hout, houtskoolbriketten, houtskoolklompen, gefabriceerde houtblokken, drijfhout, afval, bladeren, papier, karton, triplex, geverfd of gebeitst hout of onder druk behandeld hout.
- Breng GEEN wijzigingen aan in deze vuurhaard, op welke manier dan ook.
- Gebruik deze vuurhaard NIET voordat hij VOLLEDIG in elkaar is gezet en alle onderdelen goed zijn bevestigd en vastgedraaid.
- Sla GEEN andere LPG gasfles op binnen een straal van 3.05m (10 feet) van deze vuurhaard terwijl deze in gebruik is.
- Gebruik deze haard NIET in de buurt van auto's, vrachtwagens, bestelwagens of recreatievoertuigen.
- Gebruik deze vuurhaard NIET onder een overkapping of in de buurt van onbeschermd brandbare materialen. Vermijd het gebruik in de buurt van of onder overhangende bomen en struiken.
- Gebruik deze tuinhaard NIET als een onderdeel onder water heeft gestaan. Neem onmiddellijk contact op met een gekwalificeerde servicetechnicus om de haard te inspecteren en om elk onderdeel of controlesysteem en elke gasbediening die onder water heeft gestaan te vervangen.
- Draag GEEN brandbare of losse kleding wanneer u deze tuinhaard bedient.
- Gebruik het toestel NIET bij harde wind of stormachtige omstandigheden.
- Houd alle elektrische snoeren uit de buurt van een hete vuurhaard.

VEILIGHEIDSADVIJES

VEILIGHEIDSVOORSCHRIFTEN

- Bepaalde delen van deze haard zullen te heet worden om aan te raken tijdens en na gebruik. Raak geen hete oppervlakken aan totdat het toestel is afgekoeld, tenzij u beschermende uitrusting draagt zoals geïsoleerde pannenlappen of hittebestendige handschoenen of wanten om brandwonden te voorkomen.
- Hang of leg GEEN kleding of andere brandbare materialen op of in de buurt van de gashaard.
- Afschermingen of andere beschermingen die zijn verwijderd voor onderhoud aan de haard, moeten vóór gebruik weer worden teruggeplaatst.
- Probeer deze tuinhaard NIET te verplaatsen of op te bergen voordat alle onderdelen afgekoeld zijn.
- Leun NIET over deze vuurhaard bij het aansteken of tijdens het gebruik.
- Gebruik alleen de bijgeleverde gasregelaar en slang. Gebruik alleen vervangende regelaars en slangen die door de fabrikant zijn gespecificeerd.
- Deze tuinhaard mag alleen binnenshuis worden opgeslagen als de LPG/gas tank is losgekoppeld, van de haard is verwijderd en op de juiste manier buiten is opgeslagen.
- Probeer niet om de gasregelaar los te koppelen van de tank of een andere gasaansluiting terwijl de vuurhaard in gebruik is.
- Sluit altijd de gastoevoer af bij het ventiel van de fles en koppel de regelaar los van de fles als de vuurhaard niet in gebruik is.
- Gooi niets op het vuur wanneer het toestel in gebruik is.
- Lavastenen zijn zeer heet; houd kinderen en huisdieren op een veilige afstand.
- Het is van essentieel belang om het ventielcompartiment van de vuurhaard, de branders en de circulerende luchtkanalen schoon te houden. Controleer de haard voor elk gebruik op vuil.
- De brander kan alleen vervangen worden door een door de fabrikant gespecificeerde brander.

VEILIGHEIDSADVIES

VEILIGHEIDSVOORSCHRIFTEN

- Plaats de slang uit de buurt van paden waar mensen er over kunnen struikelen.
- Zorg ervoor dat de slang tussen de tuinhaard en de propaantank NIET knikt.
- De LPG cilinder is niet inbegrepen en moet gekocht worden naargelang de vorm van het LPG compartiment en de cilinder ondersteuning.

VEILIGHEIDSVOORSCHRIFTEN VOOR GEBRUIK

- Controleer voor elk gebruik van de tuinhaard de slang op tekenen van slijtage door door het kijkgaatje te kijken. Als de slang beschadigd, doorgesneden of gescheurd is, moet deze worden vervangen voordat de gashaard wordt gebruikt. De slang kan alleen worden vervangen door een door de fabrikant gespecificeerde slang.
- Verwijder voor elk gebruik de lavastenen. Controleer de brander en de onderdelen. Als de brander vuil is, reinig hem dan met een zachte borstel en een sopje van water. Controleer ook het oppervlak rond de brander. Alle vuil of vreemd materiaal, zoals spinnenwebben of nesten in dit gebied moeten worden verwijderd. Als blijkt dat de brander beschadigd is, moet deze worden vervangen voordat de gashaard in gebruik wordt genomen.
- Controleer voor de installatie of de LPG-cilinder en het type gas compatibel zijn - zie de specificatiepagina.



VEILIGHEID BIJ HET EERSTE GEBRUIK

Blijf uit de buurt van het toestel gedurende de eerste 20 minuten nadat het voor de eerste keer is aangestoken, aangezien lavastenen eruit kunnen springen en letsel kunnen veroorzaken. Mochten er stenen uit springen, gooi deze dan weg.

VEILIGHEIDSADVIES

! WAARSCHUWINGEN VOOR VLOEIBAAR PROPANGAS

- LP-gas is ontvlambaar en gevaarlijk als het niet op de juiste manier wordt gebruikt. Controleer de specifieke eigenschappen voordat u een LP-gasproduct gebruikt.
- Kenmerken van propaan: Ontvlambaar, explosief onder druk, zwaarder dan lucht, en bezinkt in plassen in lage gebieden. In zijn natuurlijke staat heeft propaan geen geur. Voor uw veiligheid wordt meestal een geurstof toegevoegd. Contact met propaan kan brandwonden op de huid veroorzaken.
- Propaan is uiterst ontvlambaar en gevaarlijk bij onjuist gebruik. Verplaats de gasfles NOOIT als deze aan staat.
- Bescherm de gasregelaar tegen regen door ervoor te zorgen dat de deur van de vuurplaats altijd dicht is.
- De gasfles moet altijd rechtop worden gebruikt.
- Utilizzare sempre il regolatore di pressione e il tubo flessibile forniti con l'apparecchio per collegare una bombola di gas GPL. Non collegare mai a una fornitura di gas GPL non regolamentata.
- Quando l'apparecchio non è in uso girare la valvola della bombola in posizione "OFF".
- De gasregelaar is zo ontworpen dat hij niet op de cilinderafsluiter kan worden gemonteerd terwijl deze in de "aan"-stand staat. Probeer hem NIET te monteren of te demonteren als hij in die positie staat.
- In caso di perdita di gas l'apparecchio non deve essere utilizzato o, se acceso, l'alimentazione del gas deve essere chiusa e l'apparecchio deve essere esaminato e rettificato prima di essere riutilizzato. Serrare eventuali raccordi che perdono, quindi attivare l'alimentazione del gas e ricontrollare. Se necessario sostituire la guarnizione (EN 549 Classe B2).

LEKKAGE TEST PUNT

1 2 3 4

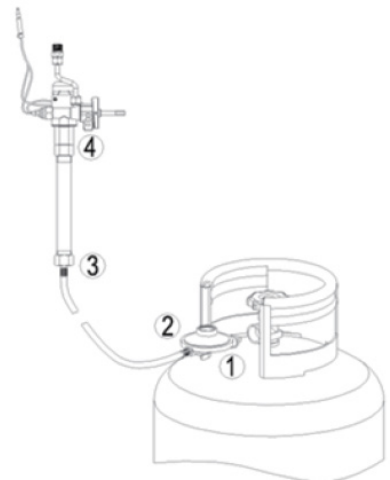

HANDLEIDING

MONTAGE-INSTRUCTIES

1. Controleer of u elk onderdeel hebt dat nodig is om de gashaard in elkaar te zetten.
2. Controleer of de bedieningsknop voor de gastoevoer in de "OFF" stand staat voordat u met de montage begint.

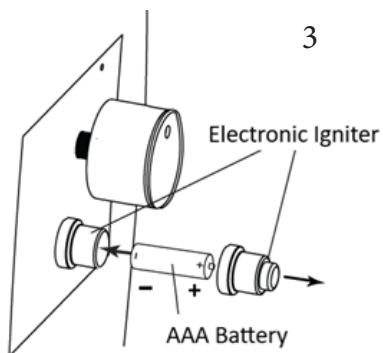
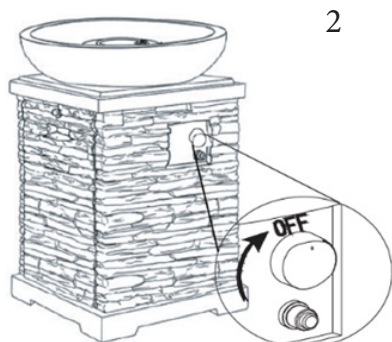

3. Leg de vuurplaats voorzichtig op zijn kant en schroef de 4 x voeten in de gaten van de basis totdat deze stevig vastzitten.
4. Verwijder vervolgens de rubberen dop op de elektronische ontsteker door deze los te draaien, en schuif vervolgens de AAA-batterij in de batterijsleuf. Zorg ervoor dat de positieve kant van de batterij naar buiten wijst. Schroef nu de kap van de elektronische ontsteker stevig over de batterij.
5. Plaats de gasfles (niet meegeleverd) in de metalen standaard binnenin de vuurhaard. Zorg ervoor dat de tank volledig op de metalen standaard staat. Draai de voorgemonteerde vleugelschroef op het buitenste deel van de metalen standaard met de klok mee om de gasfles stevig vast te zetten

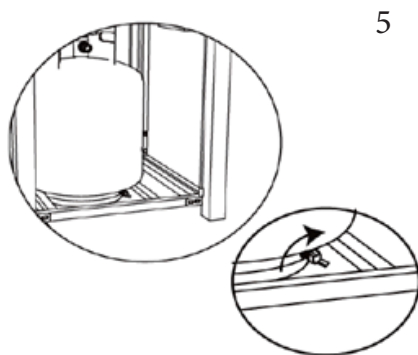
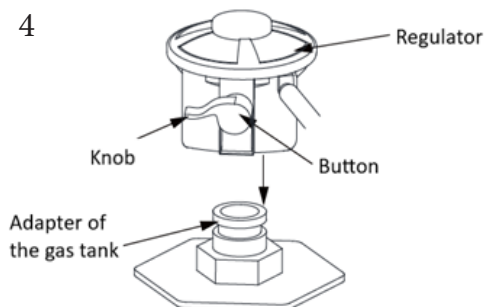

HANDLEIDING

MONTAGE-INSTRUCTIES

6. Draai de knop naar de stand die in de onderstaande figuur is aangegeven. Druk nu de drukregelaar omlaag in de hieronder getoonde richting terwijl u de drukregelaarknop ingedrukt houdt om de drukregelaaraansluiting met de gasflesadapter te verbinden.

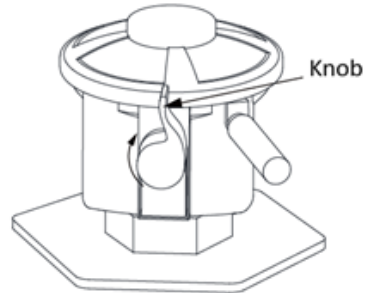

7. Laat de knop los, trek met de hand aan de drukregelaar om er zeker van te zijn dat de drukregelaar is aangesloten op de adapter van de gastank. Draai nu de knop naar de hieronder getoonde positie. Op dit punt kunt u ervoor kiezen om de deur op de vuurhaard te plaatsen.

8. Giet nu de doos met lavastenen uit in de vuurschaal bovenop de vuurhaard. Om een goede werking te garanderen, moet u ervoor zorgen dat de beschermkap in de vuurschaal altijd vrij is van lavastenen.

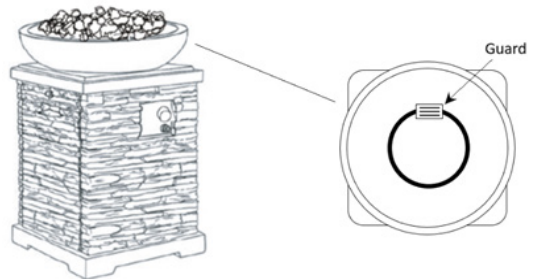

BELANGRIJK – LEK TEST

Controleer voordat u een lektest uitvoert of er geen vonken kunnen ontstaan en u zich in een ruime buitenruimte bevindt. Sluit de propaangasfles aan op de regelaar en draai de kraan op het toestel naar de 'OFF/UIT' stand. Borstel een mengsel van water en zeep op alle aansluitingen en zet dan de gastoevoer aan - als er bellen ontstaan op een aansluiting, kan er een lek aanwezig zijn.

Als u gas ruikt of een lek ontdekt, draai dan de gaskraan dicht, koppel de propaangasfles los en gebruik het toestel niet totdat het lek gerepareerd is.

Gebruik de vuurhaard niet zonder de gas slang te hebben geïnspecteerd. Als er tekenen van slijtage of scheuren zijn, moet u de slang vervangen.

GEBRUIKERSHANDLEIDING

BEDIENINGS INSTRUCTIES

HET VUUR AANSTEKEN

1. Zorg ervoor dat de bedieningsknop in de “OFF” stand staat.
2. Open langzaam de klep van de gasfles door de knop tegen de wijzers van de klok in te draaien.
3. Druk de elektronische ontsteker in en houd hem ingedrukt om vonken te creëren in de elektrode. Blijf hem ingedrukt houden.
4. Druk de bedieningsknop in en draai hem naar de “HIGH” stand. Houd de bedieningsknop ingedrukt om het gas gedurende 15 seconden te laten stromen.
5. Als er binnen enkele seconden geen ontsteking plaatsvindt, laat u de bedieningsknop los en draait u hem naar de “OFF” stand. Wacht 5 minuten tot het gas is weggetrokken en herhaal dan de bovenstaande aansteekinstructies.
6. Zodra de vuurhaard is aangestoken, kan de intensiteit van de vlam worden geregeld door de bedieningsknop tussen de standen “LOW” en “HIGH” te draaien.



VEILIGHEID BIJ EERSTE GEBRUIK

Blijf de eerste 20 minuten na de eerste ontsteking uit de buurt van het apparaat, omdat er lavastenen uit kunnen springen die letsel kunnen veroorzaken. Als er stenen uit springen, gooi deze dan weg.

HET VUUR DOVEN

1. Draai de bedieningsknop met de klok mee naar de “HIGH” stand; laat de knop omhoog komen en draai de bedieningsknop verder naar de “OFF” positie.
2. Sluit de cilinderkraan op de gasfles.

GEBRUIKERSHANDLEIDING

ONDERHOUD

- Koppel de gasfles altijd los voordat u onderhoud uitvoert.
- Bescherm dit artikel tegen vorst en berg het tijdens de wintermaanden binnen op. Vermijd extreem koude weersomstandigheden.
- Houd het verwarmingselement vrij en uit de buurt van brandbare materialen.
- Controleer de brander visueel op verstoppingen en houd de cilinderbehuizing vrij van puin en vuil.
- Gebruik een zachte borstel om lichte vlekken, los vuil en aarde te verwijderen nadat de brander en lavastenen volledig zijn afgekoeld. Veeg af met een zachte doek.
- Barre weersomstandigheden kunnen hardnekkige vlekken, verkleuringen en eventueel putcorrosie veroorzaken.
- Er kan blijvende schade ontstaan als poeder of oplosmiddel in contact komt met gelakte of kunststof onderdelen van dit verwarmingstoestel.
- Bewaar het verwarmingstoestel uit de buurt van direct zonlicht.
- Ontkoppel de propaangastank van de gaskraan voordat u dit toestel binnen opbergt.

PROBLEEM OPLOSSEN

OPLOSSINGEN

WAT MOET IK DOEN ALS ER ONDERDELEN VAN MIJN BESTELLING ONTBREKEN?

Neem wanneer een onderdeel van je bestelling ontbreekt binnen 7 dagen na ontvangst contact op met onze vriendelijke en behulpzame klantenservice.

MOET IK MIJN GAS VUURHAARD LATEN INSPECTEREN?

Om jarenlang te kunnen genieten van de uitstekende prestaties van uw toestel, is regelmatig onderhoud van het toestel via de volgende stappen verplicht: Het toestel moet ten minste één keer per jaar worden geïnspecteerd door een gekwalificeerde servicetechnicus.

Beschermkappen of andere beschermingen die voor het onderhoud van het toestel verwijderd zijn, moeten teruggeplaatst worden voordat het in gebruik wordt genomen.

WAAROM GAAT MIJN VUURHAARD NIET AAN?

- Controleer of de ontstekingspin en de brander niet nat zijn en zo ja, droog ze af met een zachte doek.
- Controleer of de batterij niet leeg is en vervangen moet worden.
- Het kan ook zijn dat de batterij verkeerd in het toestel zit - controleer of de positieve kant van de batterij naar u toe is gericht.
- Als u merkt dat de ontstekingspin gebroken is, neem dan contact op met onze vriendelijke en behulpzame klantenservice.

Als geen van deze punten van toepassing is, moet u mogelijk proberen om de brander aan te steken met een lucifer. Als dit niet werkt, is er een probleem met de gasstroom naar de vuurhaard. Controleer eerst of de gastank niet leeg is, en of de gasstroom niet wordt belemmerd door een knik of bocht in de slang. Controleer ook of de aansluiting van de regelaar goed vast zit.

PROBLEEM OPLOSSEN

OPLOSSINGEN

WAAROM GEEFT MIJN VUURHAARD ZWARTE ROOK AF?

Het kan zijn dat de vlam wordt geblokkeerd bij de poorten van de brander, controleer of ze vrij zijn van lavastenen. Het is ook goed om te controleren of uw regelaarslang geen knikken of bochten vertoont.

WAAROM IS ER EEN PLOTSELINGE DALING VAN DE GASSTROOM NAAR MIJN VUURHAARD?

Dit komt doordat de ingebouwde overstroomveiligheidsklep geactiveerd is. Draai de bedieningsknop naar de 'OFF' positie. Sluit het gasventiel en ontkoppel de propaangastank. Draai de bedieningsknop naar 'HIGH' en wacht 1 minuut. Draai de bedieningsknop terug naar de 'OFF' positie. Sluit de propaangastank weer aan. Ontsteek het verwarmingselement zoals aangegeven in het hoofdstuk over 'Het vuur aansteken' in deze handleiding.

WAAROM WORDT DE VLAM VAN MIJN VUURHAARD UITGEBLAZEN?

Dit kan te wijten zijn aan harde wind of windvlagen. Als dit het geval is, moet u de vlaminstelling op 'HIGH' zetten. Het kan ook komen doordat er geen gas doorstroomt, dus controleer zeker of uw gastank niet leeg is. Als het geen van deze twee opties is, volg dan de stappen bij de vorige vraag 'WAAROM IS ER EEN PLOTSELINGE DALING VAN DE GASSTROOM NAAR MIJN VUURHAARD?'.

**NEEM VOOR ALLE ANDERE KWESTIES CONTACT
MET ONZE KLANTENSERVICE OP.**



SPECIFIKATION

PRODUKTBeskrivning







Denna Gaseldstad i sten från Jardí är det perfekta komplementet till alla slags trädgårdar för att förlänga tiden utomhus på kvällarna. Eldstaden fungerar utmärkt året om då den förser värme och komfort samma ögonblick som den tänds!

PRODUKTSPECIFIKATIONER

STORLEK:	74.5cm (H) x 50.5cm (W) x 45.5cm (D)
VIKT:	28KG (zonder stenen)
VÄRMEEFFEKT:	40,000 BTU
EFFEKT:	13kw

MEDFÖLJANDE DELAR

När du packar upp din eldstad för första gången bör du dubbelkolla varje del mot listan nedan för att säkerställa att alla delar är närvarande. Var god kontakta oss om du märker att något saknas innan du påbörjar monteringen.

Artikel nr.	Beskrivning	Bild	Kvantitet
A	Eldstad		X 1
B	Lavastenar (3kg)		X 1
C	Skydd		X 1
D	Batteri (AAA)		X 1
E	Dörr		X 1
F	Fötterna		X 4

SPECIFIKATION

PRODUKTFUNKTIONER

- A. Vädertåligt PVC-skydd
- B. Gasreglage EN 16129
- C. 0.5m Gasslang, 8mm, EN 16436
- D. 3kg äkta lavasten

Produktnamn	Gasol-eldstad			
Gastyp och tryck	G30 Butan vid 28-30mbar och G31 Propan vid 37mbar	G30 Butan och G31 Propan vid 30mbar	G30 Butan och G31 Propan vid 37mbar	G30 Butan och G31 Propan vid 50mbar
Kategori för gas	3+(28-30/37)	3B/P(30)	3B/P(37)	3B/P(50)
Effekt	13kW (946.4g/h)			
Injektorns diameter (Ø) och nr.	1.84mm	1.84mm	1.74mm	1.59mm
Länder för destination	BE, CH, VY, CZ, ES, FR, GB, GR, IE, IT, LT, LU, LV, PT, SK, SI	BE, CY, DK, EE, FI, FR, HU, IT, LT, NL, NO, SE, SI, SK, RO, HR, TR, BG, IS, LU, MT	PL	AT, CH, DE, SK
Gasreglage	Certifierat reglage enligt EN 16129			
Gasslang	Certifierad gasslang enligt gällande EN-standard)			
Gasflaska	Standardgasflaska (5 kg rekommenderas)			

Monster Group UK Limiteds ansvar begränsas endast till produktens kommersiella värde.

SÄKERHETSANVISNINGAR

SÄKER ARBETSÖVNING

Läs igenom säkerhetsanvisningarna för att undvika skador på eldstaden eller olyckor i samband med användning av eldstaden.

- Se till att du har läst och förstått bruksanvisningen och säkerhetsanvisningarna innan du monterar den här produkten.
- Se till att den här gasol-eldstaden hanteras och monteras i överensstämmelse med dessa anvisningar.
- Se till att den här gasol-eldstaden monteras och brukas på en hård, jämn och brandsäker yta, t.ex. betong eller sten. Användning på asfalt eller annan liknande markbeläggning är inte lämplig för det här ändamålet.
- Se till att produkten är ordentligt monterad.
- Flytta INTE på produkten under användning.
- Stäng av gastillförseln vid gasflaskan efter användning.
- Åtkomliga delar av eldstaden kan vara mycket varma. Håll små barn på avstånd.
- Den här apparaten får INTE användas av barn. Små barn och husdjur bör övervakas noga när de befinner sig i närheten av denna eldstad.
- Den här apparaten har en öppen låga och därför bör lämpliga avstånd och förberedelser brukas för att skydda små barn, äldre och särskilt utsatta personer.
- Den här gaseldstaden ska ENDAST användas utomhus i ett välventilerat utrymme och ska INTE användas inne i en byggnad, ett garage eller något annat slutet utrymme.
- Förvara eller använd inte bensin eller andra lättantändliga ångor och vätskor i närheten av denna eller någon annan eldstad. En gasolfaska som inte är ansluten för att användas får inte förvaras i närheten av den här eldstaden eller någon annan liknande apparat.
- Den här produkten är endast avsedd för uppvärmning av ett utrymme.
- KOLMONOXIDRISK - Den här produkten kan avge luktfri kolmonoxid. Användning i ett slutet utrymme kan leda till dödsfall. Använd ALDRIG denna produkt i ett slutet utrymme som t.ex. en husbil, ett tält, en bil eller ett hus.

SÄKERHETSANVISNINGAR

SÄKER ARBETSÖVNING

- Om du känner av lukten av gas:
 - o Stäng av gastillförseln till eldstaden.
 - o Släck alla öppna lågor.
 - o Försök inte tända någon utrustning.
 - o Rör inte någon elektrisk strömbrytare och använd inte heller någon telefon i byggnaden.
 - o Ring omedelbart din gasleverantör från en grannes telefon.
 - o Följ gasleverantörens anvisningar.
 - o Om du inte kan nå din gasleverantör, ring brandkåren.
- Om du inte följer dessa anvisningar kan det leda till brand eller explosion, vilket kan orsaka egendomsskador, personskador eller dödsfall.
- Använd inte den här produkten för något annat än vad den är avsedd för.
- Sätt eller ställ INTE produkten ett bord.
- Minsta avstånd från enheten till brännbart material: 182,9 cm (72”) från ovasidan; 121,9 cm (48”) från alla sidor och baksidan.
- Tänd INTE den här eldstaden inom 2,5 meter från väggar, konstruktioner eller byggnader.
- Lämna ALDRIG gaseldstaden obevakad när den används.
- Förvaring av den här eldstaden inomhus är endast tillåten om bränsletillförseln (gasolflaskan) den har kopplats från.
- Det rekommenderas att du använder handskar för att skydda dina händer när du flyttar apparaten.
- Alla delar som är förseglade av tillverkaren får inte modifieras av användaren.
- Förvara INTE brännbart material innanför basens väggar.
- Använd INTE den här eldstaden under påverkan av alkohol, receptfria eller receptbelagda läkemedel.
- Denna eldstad för utomhusbruk får inte installeras eller användas i eller på ett fritidsfordon och/eller båtar.

SÄKERHETSANVISNINGAR

SÄKER ARBETSÖVNING

- Använd samma försiktighetsåtgärder som du skulle göra med vilken öppen eld som helst när du använder den här eldstaden för utomhusbruk.
- Bränn INTE bränslen som trä, kolbriketter, träkol, tillverkade stockar, drivved, skräp, löv, papper, kartong, plywood, målat, färgat eller tryckbehandlat trä i den här eldstaden.
- Modifiera INTE den här eldstaden på något sätt.
- Använd INTE den här eldstaden förrän den är HELT monterad och alla delar är ordentligt fastsatta och åtdragna.
- Förvara ALDRIG en annan gasolflaska inom 3,05 meter (10 fot) från den här eldstaden för utomhusbruk när den är i drift.
- Använd INTE den här eldstaden utomhus i närheten av bilar, lastbilar, skåpbilar eller fritidsfordon.
- Använd INTE den här eldstaden utomhus under något överliggande tak eller i närheten av oskyddat brännbart material. Undvik att använda den nära eller under överhängande träd och buskar.
- Använd INTE den här eldstaden om någon del har varit under vatten. Kontakta omedelbart en kvalificerad servicetekniker för att inspektera eldstaden och byta ut alla delar eller driftsystem och alla gasreglage som har varit under vatten.
- Bär INTE lättantändliga eller löst sittande kläder när du använder den här eldstaden utomhus.
- Använd INTE under starka vindar eller stormiga förhållanden.
- Håll alla elektriska sladdar borta från den heta eldstaden.
- Vissa delar av den här eldstaden blir för varma att röra vid under och efter användning. Rör inte varma ytor förrän enheten har svalnat om du inte bär skyddsutrustning i form av värmebeständig handskar eller vantar för att undvika brännskador.
- Häng eller placera INTE kläder eller andra brännbara material på eller i närheten av eldstaden.

SÄKERHETSANVISNINGAR

SÄKER ARBETSÖVNING

- Alla skydd eller andra skyddsanordningar som har avlägsnats vid service av eldstaden måste återställas innan den brukas igen.
- Försök INTE flytta eller förvara den här eldstaden förrän alla delar är kalla.
- Luta dig INTE över den här eldstaden när den är tänd.
- Använd endast det medföljande reglaget och slangen. Använd endast ersättningsreglage- och slangar som specificeras av tillverkaren.
- Förvaring av den här eldstaden inomhus är endast tillåten om gasol-/gasbehållaren är bortkopplad, avlägsnad från eldstaden och förvaras utomhus på rätt sätt.
- Försök inte att koppla bort gasreglaget från gasflaskan eller någon gasarmatur medan eldstaden används.
- Stäng alltid av gastillförseln vid gasflaskans ventil och koppla bort reglaget från gasflaskan när eldstaden inte används.
- Kasta inget på elden när enheten är i drift.
- Lavastenarna kan bli väldigt heta, håll barn och husdjur borta på ett säkert avstånd.
- Det är viktigt att hålla ventilutrymmet, gasbrännarna och luftcirkulationerna rena. Inspektera alltid eldstaden innan du använder den för att kontrollera att ingen smuts har fastnat i och på dessa delar.
- Eldstadens delar kan endast ersättas med tillverkarens reservdelar.
- Placera slangen bort från de gångvägar där människor kan snubbla över den.
- Bryt INTE slangen mellan eldstaden och propangasflaskan.
- Gasolfaska ingår inte och måste köpas i enlighet med gasolfackets form och stöd.

SÄKERHETSANVISNINGAR

SÄKERHET INNAN ANVÄNDNING

- Innan varje användning av eldstaden bör du kontrollera slangen för att se om den är trasig eller sliten genom att titta genom kikhålet. Om slangen är skadad, skuren eller sprucken måste den bytas ut innan eldstaden används. Slangen och dess komponenter kan endast ersättas med reservdelar som specificeras av tillverkaren.
- Avlägsna lavastenarna innan varje användning. Undersök brännaren och dess komponenter. Om de är smutsiga, rengör dem med en mjuk borste och mild tvålatten. Undersök även området runt brännaren. Eventuell smuts eller främmande material, t.ex. spindelnät i detta område bör avlägsnas. Om det är uppenbart att brännaren är skadad måste den bytas ut innan eldstaden används.
- Innan installationen bör du se till att gasolflaskan och gastypen är kompatibla - se specifikationssidan.



SÄKERHETSÅD INNAN ANVÄNDNING

Håll dig borta från enheten under de första 20 minuterna efter att den har antänts för första gången, eftersom lavastentar kan spricka och orsaka skador. Om några stenar faller ut bör du kassera dem.

! VARNINGAR FÖR FLYTANDE PROPANGAS

- Gasol är brandfarligt och riskabelt om det hanteras felaktigt. Läs igenom dess egenskaper innan du använder en gasolprodukt.
- Egenskaper för propan: Brandfarligt, explosivt under tryck, tyngre än luft och sedimenterar i pölar i låga områden. I naturligt tillstånd har propan ingen lukt. För din säkerhet tillsätts vanligtvis ett luktämne. Kontakt med propan kan orsaka brännskador.
- Propan är extremt brandfarligt och riskfyllt om det hanteras felaktigt.
- Flytta ALDRIG på gasflaskan när den är aktiv.

SÄKERHETSANVISNINGAR

- Skydda regulatorn från regn genom att se till att dörren till eldstaden alltid är monterad.
- Gasflaskan ska alltid användas i upprätt läge.
- Försök aldrig att ansluta den här apparaten till det fristående gasolsystemet i en husvagn, en husbil eller ett hus.
- Använd alltid det tryckreglage och slang som medföljer enheten för att ansluta till en gasolflaska. Anslut aldrig till en oreglerad gasledning för gasol.
- När apparaten inte används ska gasolflaskan ställas till "OFF".
- Gasregulatorn är utformad för att förhindra att den kopplas till cylinderventilen när den är påslagen. Försök INTE att montera eller demontera den när den är i det läget.
- Vid gasläckage får apparaten inte användas, eller om den är tänd ska gastillförseln stängas av och apparaten ska undersökas och åtgärdas innan den används igen. Dra åt eventuella läckande kopplingar, slå sedan på gastillförseln och kontrollera på nytt. Vid behov, byt ut packningen (enligt EN 549 klass B2).

TESTPUNKT FÖR LÄCKAGE

1 2 3 4

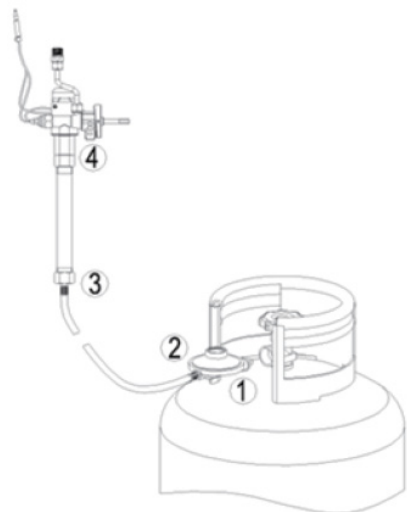

ANVÄNDARHANDLEDNING

MONTERINGSANVISNINGAR

1. Kontrollera att du har alla delar som behövs för att montera eldstaden.
2. Kontrollera att reglaget för gastillförseln är i läget "OFF" (AV) innan monteringen påbörjas.

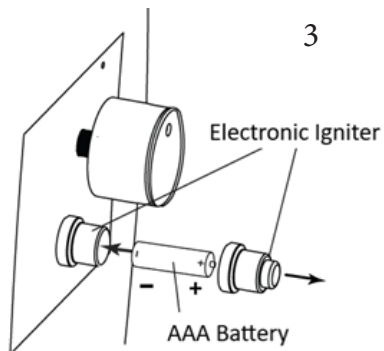
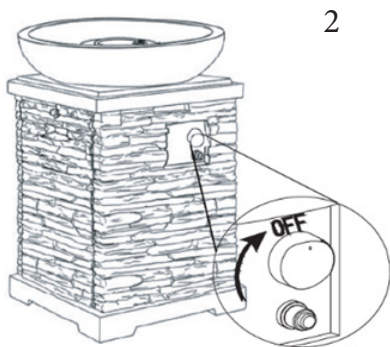

3. Lägg försiktigt ned eldstaden på sidan och skruva fast de 4 x fötterna i hålen på basen tills de sitter stadigt.
4. Ta sedan bort gummikåpan på den elektroniska tändaren genom att skruva loss den och för sedan in AAA-batteriet i batterifacket. Se till att batteriets positiva sida är vänd utåt. Skruva nu ordentligt fast den elektroniska tändarens lock över batteriet.
5. Placera gasflaskan (ej inkluderad) i metallstativet inuti eldstaden. Se till att gasflaskan står stadigt på metallstativet. Vrid den förmonterade vingskruven på metallstativets yttre del medurs för att fästa gasflaskan ordentligt.

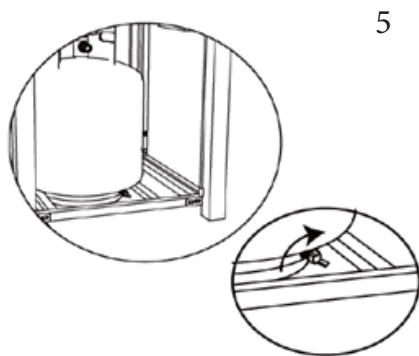
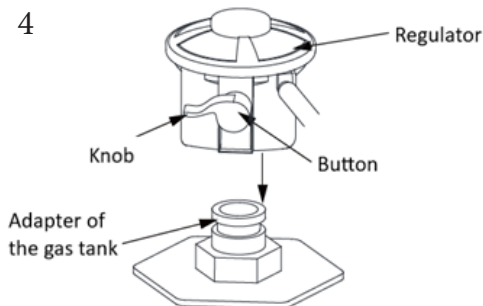

ANVÄNDARHANDLEDNING

! VARNINGAR FÖR FLYTANDE PROPANGAS

6. Vrid reglaget till det läge som framgår av figuren nedan. Tryck nu ned reglaget i den riktning som visas nedan medan du håller in reglageknappen för att ansluta reglaget till gasflaskadaptren.

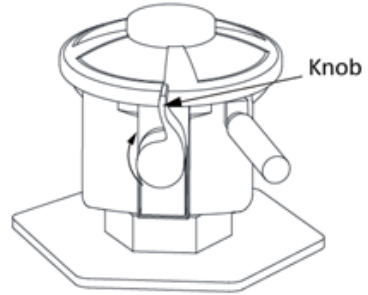

7. Lossa knappen, dra i reglaget för att se till att den är ansluten till gasbehållarens adapter. Vrid nu ratten till det läge som visas nedan. Vid detta tillfälle kan du också välja att placera dörren på eldstaden.

8. Placera nu lådan med lavastenar i eldskålen på toppen av eldstaden. För att säkerställa en korrekt funktion ska du se till att skyddet inuti eldskålen aldrig är täckt med lavastenar.

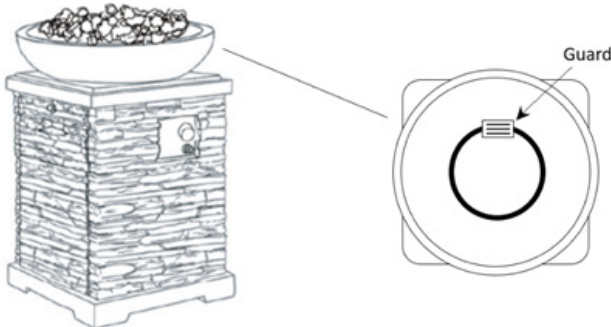

VIKTIGT – LÄCKAGETEST

Innan du utför ett läckagetest ska du försäkra dig om att inga gnistor kan uppstå och att du befinner dig på ett stort utomhusområde.

Anslut propangasflaskan till reglaget och vrid ventilen på enheten till läget "OFF". Pensla en tvål- och vattenblandning på alla anslutningar och slå sedan på gastillförseln - om det uppstår bubblor på någon anslutning kan det finnas ett läckage.

Om det luktar gas eller om ett läckage upptäcks, stäng av gasventilen, koppla bort propangasflaskan och använd inte apparaten förrän läckan är reparerad.

Använd inte eldstaden utan att ha inspekterat gasslangen. Om det finns tecken på slitage eller skada måste du byta ut slangen.

ANVÄNDARHANDLEDNING

BRUKSANVISNINGAR

FÖR TÄNDNING

1. Kontrollera att reglaget är i läget "OFF".
2. Öppna långsamt ventilen på gasflaskan genom att vrida ratten moturs.
3. Tryck och håll in den elektroniska tändaren för att det ska uppstå gnistor i elektroden, fortsätt att hålla den intryckt.
4. Tryck in reglaget och vrid till läget "HIGH". Fortsätt att hålla ned kontrollknappen så att gasen kan flöda i 15 sekunder.
5. Om det inte går att tända inom några sekunder släpper du kontrollknappen och vrider den till läget "OFF". Vänta i 5 minuter tills gasen har försvunnit och upprepa sedan ovanstående tändningsinstruktioner.
6. När brasan är tänd kan du reglera flammans intensitet genom att vrida vredet mellan lägena "LOW" och "HIGH".



SÄKERHET VID FÖRSTA ANVÄNDNINGEN

Håll dig borta från enheten under de första 20 minuterna efter att den har antänts för första gången, eftersom lavastenar kan spricka och orsaka skador. Om några stenar faller ut bör du kassera dem.

FÖR SLÄCKNING

1. Vrid reglaget medurs till läget "HIGH", låt reglaget poppa upp och fortsätt att vrida reglaget till läget "OFF".
2. Stäng flaskventilen på gasflaskan.

ANVÄNDARHANDLEDNING

UNDERHÅLL

- Innan du utför underhåll ska du alltid koppla bort gasflaskan.
- Skydda den här produkten från frost och förvara den inomhus under vintermånaderna. Undvik extremt kalla väderförhållanden.
- Håll varma komponenter borta från brännbart material.
- Utför en visuell inspektion av brännaren för att se om den är blockerad och håll cylinderstativet fritt från skräp.
- Använd en mjuk borste för att få bort lätta fläckar, lös smuts och jord från brännaren.
- Hårda väderförhållanden kan orsaka envisa fläckar, missfärgningar och eventuellt rostfläckar.
- Permanenta skador kan uppstå om pulver eller lösningsmedel kommer i kontakt med målade eller plastkomponenter på denna enhet.
- Håll enheten borta från direkt solljus.
- Innan du förvarar eldstaden inomhus ska du koppla bort propangasflaskan från gasventilen.

FELSÖKNING

LÖSNINGSGUIDE

VAD GÖR JAG OM DET SAKNAS DELAR FRÅN MIN BESTÄLLNING?

Om det verkar som om någon del saknas i din beställning, kontakta vårt vänliga och hjälpsamma kundsupportteam inom 7 dagar efter mottagandet.

BEHÖVER JAG SE TILL ATT ELDSTADEN INSPEKTERAS?

För att få många år av enastående prestanda från din apparat är regelbunden service av apparaten obligatorisk enligt följande:

Apparaten ska inspekteras minst en gång om året av kvalificerad servicepersonal.

Alla skydd eller andra skyddsanordningar som avlägsnas för att serva apparaten måste ersättas innan den tas i bruk.

VARFÖR KAN JAG INTE TÄNDA MIN ELDSTAD?

- Kontrollera att tändstiftet och brännaren inte är våta och torka i så fall av med en mjuk trasa.
- Kontrollera att batteriet inte är urladdat och behöver bytas ut.
- Batteriet kan också vara isatt på fel sätt - kontrollera att batteriets positiva ände är vänd utåt mot dig.
- Om du upptäcker att tändstiftet är trasigt, kontakta vår vänliga och hjälpsamma kundtjänst.

Om ingen av dessa åtgärder är relevanta kan du försöka tända brännaren med en tändsticka. Om detta inte fungerar finns det ett problem med gasflödet till eldstaden. Kontrollera först att gasflaskan inte är tom och att det inte finns något hinder för flödet på grund av en knut eller böjning av slangen. Kontrollera också att reglageanslutningen är säker.

FELSÖKNING

LÖSNINGSGUIDE

VARFÖR AVGER MIN ELDSTAD SVART RÖK?

Det kan hända att flamman hindras vid brännarportarna, kontrollera att de är fria från lavastenar. Det är också värt att kontrollera att reglageslangen är fri från alla knutar och böjningar.

VARFÖR MINSKAR GASFLÖDET TILL MIN ELDSTAD PLÖTSLIGT?

Detta beror på att den inbyggda säkerhetsventilen för överflöd har aktiverats. Vrid kontrollknappen till läget "OFF". Stäng gasflaskans ventil och koppla bort propangasflaskan. Vrid kontrollknappen till "HIGH" och vänta i 1 minut. Vrid kontrollknappen tillbaka till läget "OFF". Anslut propangasflaskan igen. Tänd eldstaden enligt anvisningarna i avsnittet "FÖR TÄNDNING" i den här manualen.

VARFÖR BLÅSES LÅGAN I MIN ELDSTAD UT?

Detta kan bero på starka vindar eller vindbyar. Om så är fallet måste du öka flamminställningen till "HIGH". Det kan också bero på att det inte finns något gasflöde, så kontrollera att gasflaskan inte är tom. Om det inte är något av dessa, följ stegen i den tidigare felsökningsfrågan "VARFÖR MINSKAR GASFLÖDET I MIN ELDSTAD PLÖTSLIGT?".

**FÖR ALLA ANDRA FRÅGOR, VÄNLIGEN KONTAKTA VÅRT
KUNDSUPPORTTEAM.**

Monster Group (UK) is one of the UK's fastest growing online retailers. We supply a diverse range of products which offer exceptional value for money. We strive to provide the best possible customer experience with free UK delivery across all our products and a Monster Guarantee for 100% satisfaction.

For information regarding this device or other products from our Monster divisions please contact Sales.

SALES

TEL: 01347 878 888

EMAIL: hello@monstershop.co.uk

For queries about this device, warranty, returns or reporting faults please contact Support.

SUPPORT

TEL: 01347 878 887

EMAIL: help@monstershop.co.uk

Pour plus d'informations concernant cet appareil ou d'autres produits de nos divisions de Monster veuillez utiliser les détails suivants ci-dessous.

DÉPARTEMENT COMMERCIAL

TEL: 01347 878 888

EMAIL: bonjour@monstershop.eu

Pour les interrogations concernant cet appareil, la garantie, les retours ou les défauts de déclaration veuillez utiliser les détails suivants ci-dessous.

DÉPARTEMENT DE SOUTIEN

TEL: 01347 878 887

EMAIL: help@monstershop.co.uk

Para información sobre este dispositivo u otros productos de nuestras divisiones de Monster por favor use los siguientes detalles.

DEPARTAMENTO DE VENTAS

TEL: 01347 878 888

EMAIL: hola@monstershop.eu

Para consultas sobre este dispositivo, la garantía, devoluciones o denuncias de fallos por favor use los siguientes detalles.

DEPARTAMENTO DE SOPORTE

TEL: 01347 878 887

EMAIL: help@monstershop.co.uk

Für Informationen bezüglich dieses Geräts oder anderer Produkte aus unserer Monster-Abteilung, benutzen sie die folgenden unten aufgeführten Angaben.

VERKAUFABTEILUNG

TEL: 01347 878 888

EMAIL: hallo@monstershop.eu

Für Fragen über dieses Gerät, die Garantie, Rückgaben oder bei Störungen, benutzen sie die folgenden unten aufgeführten Angaben.

SUPPORT-ABTEILUNG

TEL: 01347 878 887

EMAIL: help@monstershop.co.uk

Per informazioni riguardanti questo dispositivo o altri prodotti dalle categorie Monster utilizzare i dettagli sotto riportati.

DIPARTIMENTO VENDITE

TEL: 01347 878 888

EMAIL: ciao@monstershop.eu

Per domande riguardo dispositivo, garanzia, reso o per riferire di guasti, utilizzare i dettagli sotto riportati.

DIPARTIMENTO SUPPORTO

TEL: 01347 878 887

EMAIL: help@monstershop.co.uk

Monster House, Alan Farnaby Way,
Sheriff Hutton Industrial Estate,
Sheriff Hutton, York, YO60 6PG
www.monstershop.co.uk



 Try **Monster**. Buy **Monster**. Be **Monster**. 