



# Motorbike Tent Regular & Large

29593 - 29594

INSTRUCTION MANUAL

[www.monstershop.co.uk](http://www.monstershop.co.uk)



# SPECIFICATION

## PRODUCT DESCRIPTION

Our Monster Motorbike Tent is all you need to store your motorcycle effortlessly. This product will help keep your motorcycle clean and safe.

## PRODUCT SPECIFICS

- MATERIAL:** 600D Oxford fabric, black powder coated steel
- DIMENSIONS:** 270 (L) x 105 (W) x 155cm (H) (29593) /  
295 (L) x 105 (W) x 170cm (H) (29594)
- WEIGHT:** 18KG (29593) /  
21KG (29594)

## ITEM CONTENTS

- A x 1
- B x 1
- C x 7
- D x 1
- E x 2
- F x 8
- G x 8
- H x 8
- I x 6
- J x 2
- K x 2
- L x 2

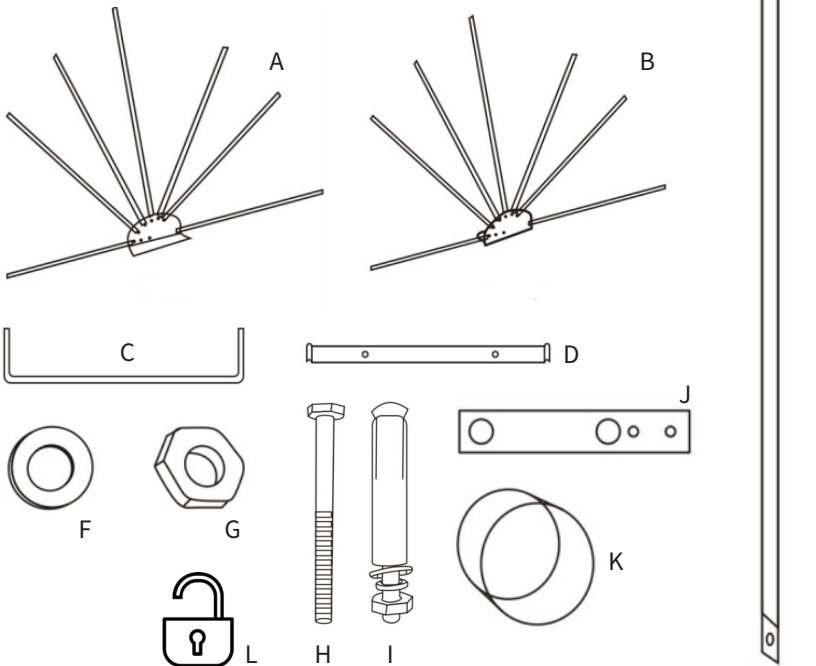

# SAFETY ADVICE

## SAFE WORKING PRACTICE

Please read through the Safe Working Practice to ensure prevention of injury or damage to the device.

- Do not use this product for anything other than its intended purposes.
- Ensure you have read and fully understood the instruction manual and safety advice before using this product.
- Do not attempt to assemble this product on a windy day.
- Ensure this product is assembled and erected on a flat, hard/sturdy surface.
- Ensure this product is assembled securely.
- Ensure this product is erected in a safe place.
- This product must be bolted to the ground as per these instructions.
- Two people are required to assemble this product.
- We recommend wearing gloves during assembly of the product.
- Please take care when handling the metal bars as to not cause injury to yourself or others.
- This item is not a toy. Do not allow children to play with this product.

Monster Group UK Limited's liability will be limited to the commercial value of the product only.

# USER GUIDE

## ASSEMBLY INSTRUCTIONS

1. Ensure you have all the parts required to assemble the Motorbike Tent.
2. Start by placing part **A** and part **B** on the ground, parallel to each other as shown below. Ensure you are facing the shortest metal rod, which is the rear side of the tent.
3. Attach the 2 x **E** metal rods on the rear side of the tent by using the screws, nuts and washers provided (**H, G, F**).

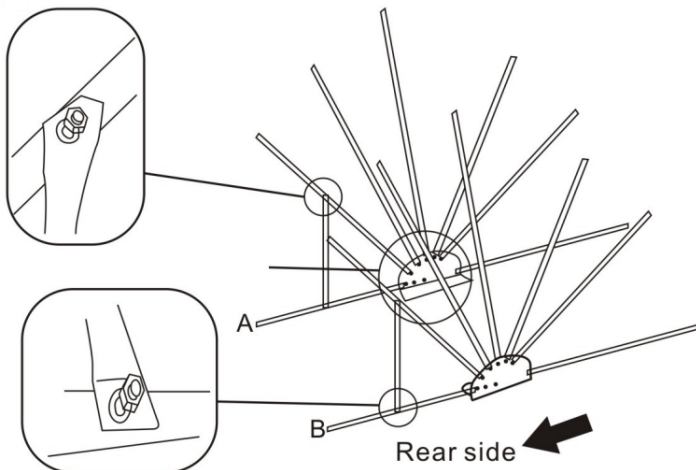
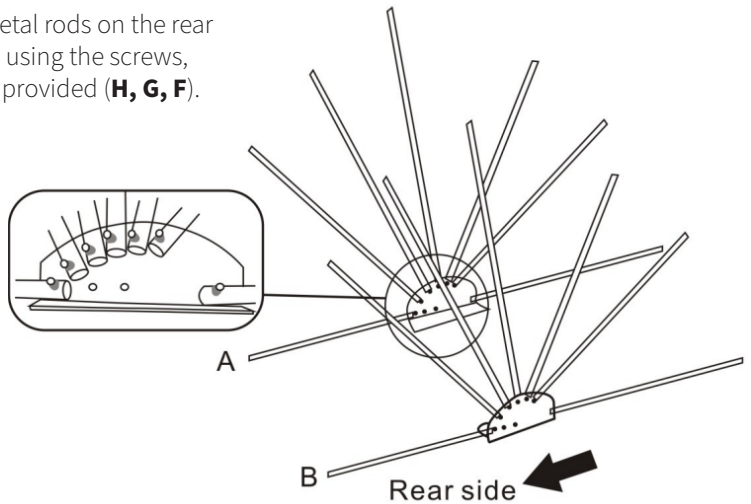

# USER GUIDE

## ASSEMBLY INSTRUCTIONS

4. Connect part **A** and part **B** by using the 5 x **C** metal bars as shown below. Connect those on top of the metal rods from **A** and **B**, leaving the base rear and front disconnected.
5. Once part **A** and part **B** are connected by the **C** metal bars, the frame will stand by itself. Attach the **D** part to the rear side of the frame, as shown below.
6. Take the **J** parts and use the screws, nuts and washers to fix these onto the **A** and **B** bases, as shown below.
7. Slide the **K** steel hoop through the longest bottom rod on the front side of the frame. Do this on both the **A** and **B** sides of the frame. Make sure *not to slide* the **K** steel hoops through the **J** part which you installed on the previous step.

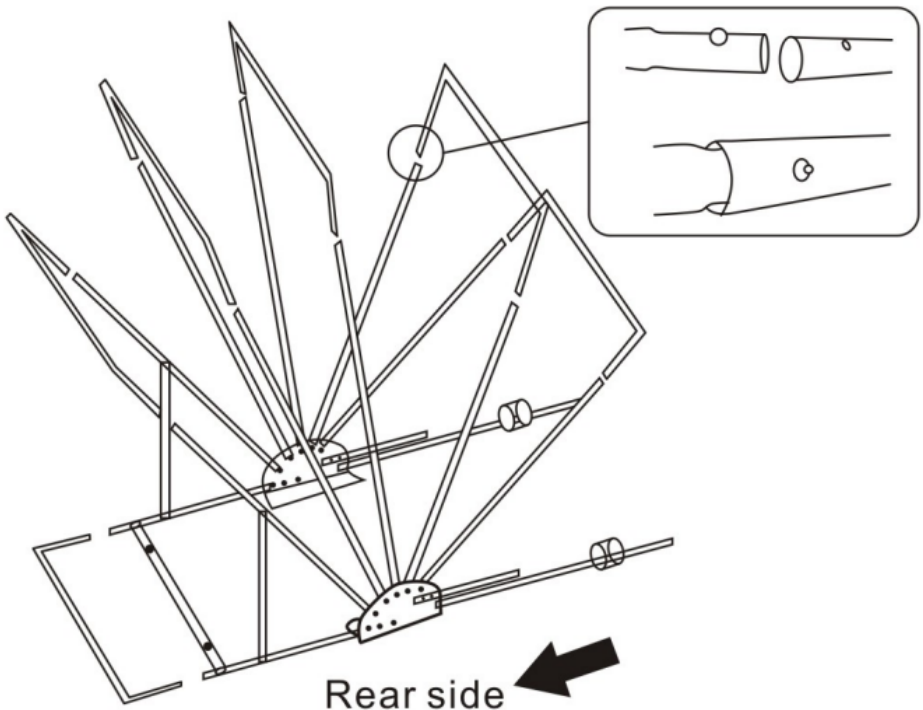

# USER GUIDE

## ASSEMBLY INSTRUCTIONS

8. Fold the frame backwards (towards the rear side), and spread the cover on the frame. Ensure the cover is correctly positioned over the rear and front sides. Slide the front rods (the longest base rods) through the fabric sleeves.
9. Pass one of the **C** metal bars through the front fabric sleeve. Once this is done you can connect it to base rods of **A** and **B** to complete the front side of the frame.
10. To finish up the tent, simply wrap the rods with the velcro as shown below, including the rods on the rear side of the base.
11. To lock the tent, make sure to slide the **K** steel hoops through the rod and the **J** part which you installed previously. This will not allow the cover to fold anymore. For extra safety you can use a padlock.

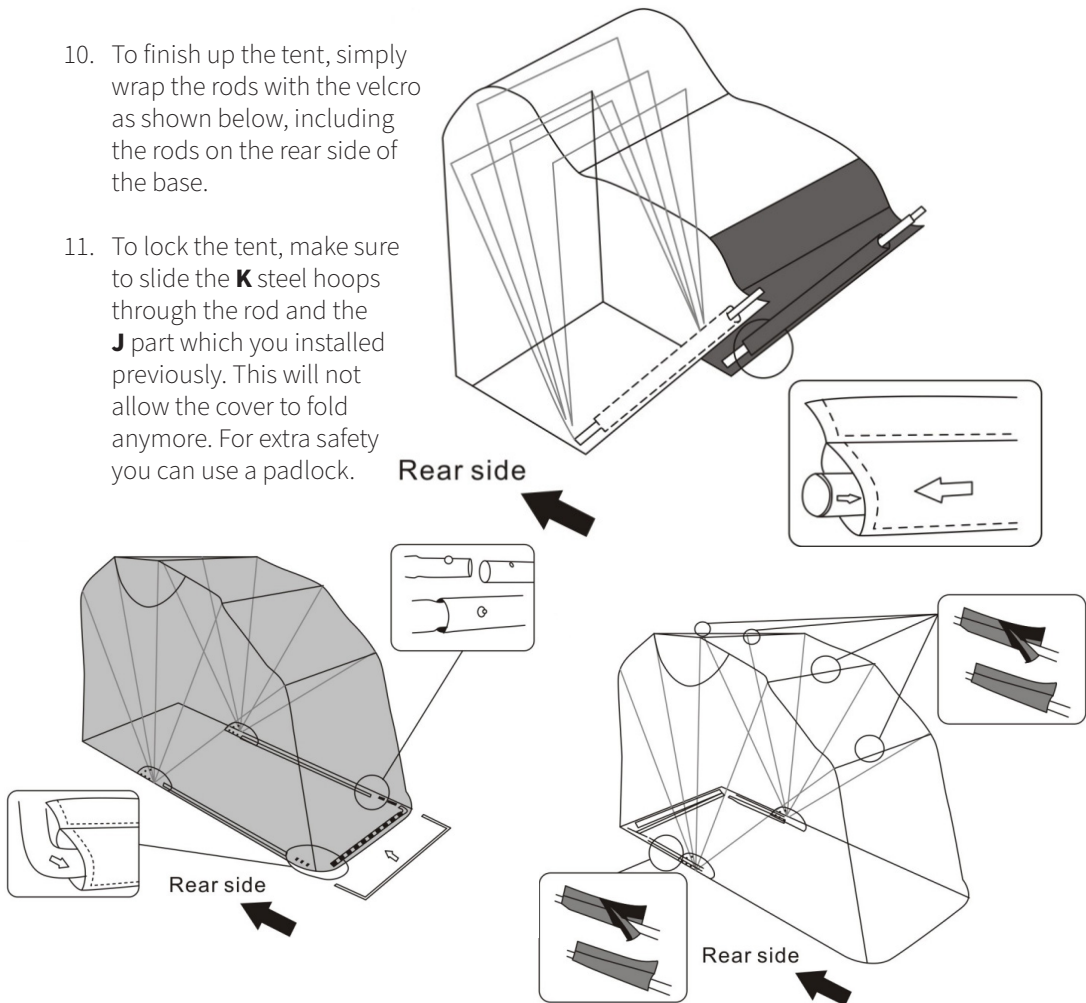

# TROUBLESHOOTING

## RESOLUTION GUIDE

### WHAT DO I DO IF THERE ARE MISSING PARTS FROM MY ORDER?

If there appears to be any part missing from your order, contact our friendly and helpful Customer Support Team within 7 days of receipt.

**FOR ALL OTHER ISSUES, PLEASE CONTACT OUR  
CUSTOMER SUPPORT TEAM.**

# SPÉCIFICATIONS

## DESCRIPTION DU PRODUIT

Notre housse de protection pour moto Monster est parfaite pour protéger votre moto en un tour de main. Ce produit vous permettra de garder votre moto propre et en sécurité.

## DÉTAILS DU PRODUIT

MATIÈRE :	Toile Oxford 600D, Acier Thermolaqué Noir
DIMENSIONS:	270 (L) x 105 (l) x 155cm (H) (29593)/ 295 (L) x 105 (l) x 170cm (H) (29594)
POIDS :	18KG (29593) / 21KG (29594)

## LISTE DES PIÈCES

- A x 1
- B x 1
- C x 7
- D x 1
- E x 2
- F x 8
- G x 8
- H x 8
- I x 6
- J x 2
- K x 2
- L x 2

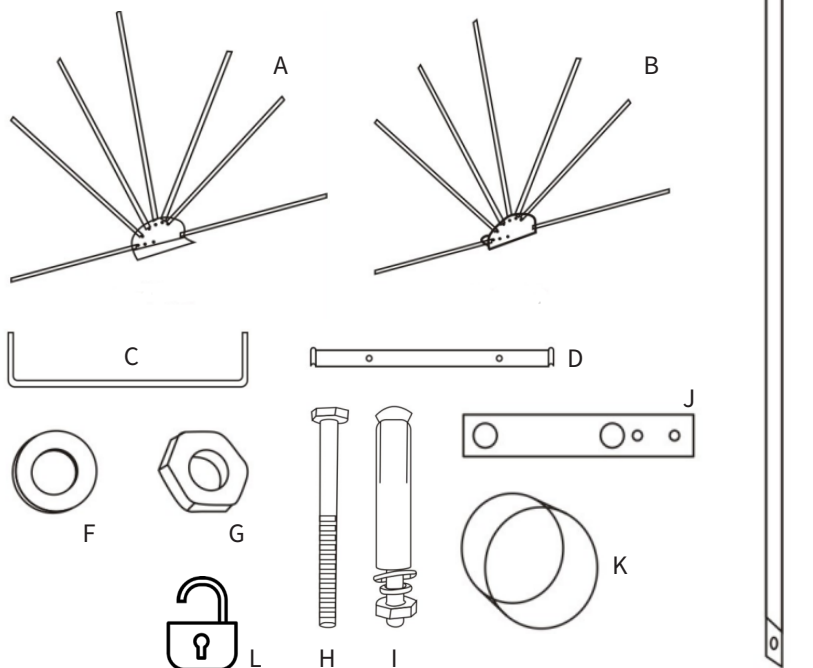



# CONSEILS DE SÉCURITÉ

## PRATIQUE DE TRAVAIL SÉCURITAIRE

**Veillez lire les consignes de sécurité afin d'éviter toute blessure ou tout dommage sur le produit.**

- N'utilisez pas ce produit à d'autres fins que celles pour lesquelles il a été conçu.
- Assurez-vous d'avoir bien lu et compris le manuel d'utilisation et les conseils de sécurité avant d'utiliser ce produit.
- N'essayez pas d'assembler ce produit par temps venteux.
- Assurez-vous que ce produit soit assemblé et monté sur une surface plane, dure et solide.
- Assurez-vous que ce produit soit assemblé de manière sûre.
- Assurez-vous que ce produit soit installé dans un endroit sûr.
- Ce produit doit être boulonné au sol conformément à ces instructions.
- Deux personnes sont requises pour assembler ce produit.
- Nous vous recommandons le port de gants lors de l'assemblage du produit.
- Veuillez faire attention lorsque vous manipulez les barres métalliques afin d'éviter de vous blesser ou de blesser d'autres personnes.
- Cet article n'est pas un jouet. Ne laissez pas les enfants jouer avec ce produit.

La responsabilité de Monster Group UK Limited sera limitée à la valeur commerciale du produit.

# MODE D'EMPLOI

## INSTRUCTIONS DE MONTAGE

1. Assurez-vous d'avoir en votre possession toutes les pièces nécessaires à l'assemblage de la housse pour moto.
2. Commencez par placer la pièce **A** et la pièce **B** sur le sol, parallèlement l'une à l'autre, comme indiqué ci-dessous. Assurez-vous d'être face à la tige métallique la plus courte, celle-ci faisant partie du côté arrière de la tente.
3. Attachez les 2 x tiges métalliques **E** sur la face arrière de la housse à l'aide des vis, écrous et rondelles fournis (**H, G, F**).

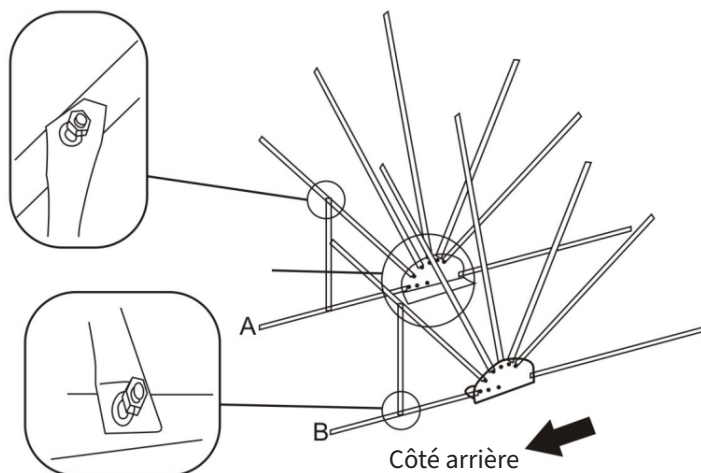
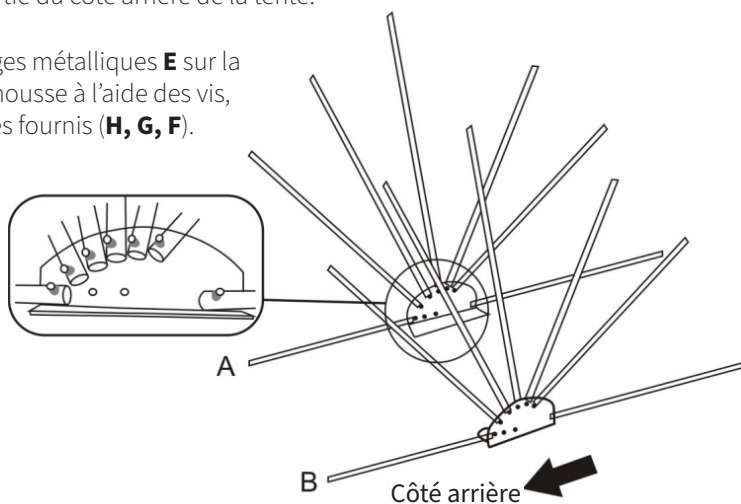

# MODE D'EMPLOI

## INSTRUCTIONS DE MONTAGE

4. Reliez la pièce **A** et la pièce **B** en utilisant 5 x barres métalliques **C** comme indiqué ci-dessous. Connectez-les sur les barres métalliques des pièces **A** et **B**, en laissant l'arrière et l'avant de la base déconnectés.
5. Une fois les pièces **A** et **B** reliées par les barres métalliques **C**, le cadre tiendra de par lui-même. Fixez la partie **D** sur la face arrière du cadre, comme indiqué ci-dessous.
6. Prenez les pièces **J** et utilisez les vis, les écrous et les rondelles pour les fixer sur les bases **A** et **B**, comme indiqué ci-dessous.
7. Faites glisser l'arceau en acier **K** à travers la tige inférieure la plus longue sur le côté avant du cadre. Effectuez cette opération sur les côtés **A** et **B** du cadre. Veillez à ne pas connecter les arceaux en acier **K** dans la partie **J** que vous venez d'assembler lors de l'étape précédente.

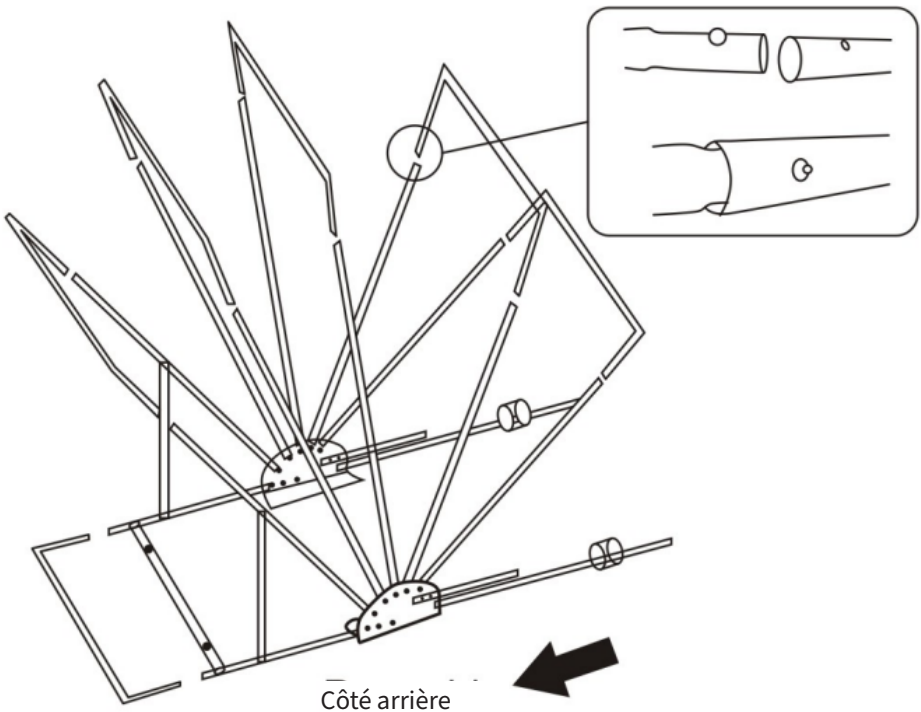

# MODE D'EMPLOI

## INSTRUCTIONS DE MONTAGE

8. Repliez le cadre vers l'arrière (vers le côté arrière), et étalez la toile sur le cadre. Assurez-vous que la housse soit correctement positionnée sur les côtés arrière et avant. Faites glisser les tiges avant (les tiges de base les plus longues) dans les passants.
9. Faites passer l'une des barres métalliques **C** à travers le passant en tissu situé à l'avant. Une fois cette étape terminée, vous pouvez la connecter aux tiges de base des pièces **A** et **B** pour compléter le côté avant du cadre.

10. Pour terminer l'assemblage de la housse, il suffit d'envelopper les tiges avec le velcro comme indiqué ci-dessous, y compris les tiges sur le côté arrière de la base.

11. Pour verrouiller la housse, glissez les arceaux en acier **K** à travers la tige et la pièce **J** que vous avez installé précédemment. Ceci empêchera la housse de se plier. Pour plus de sécurité, vous pouvez utiliser un cadenas.

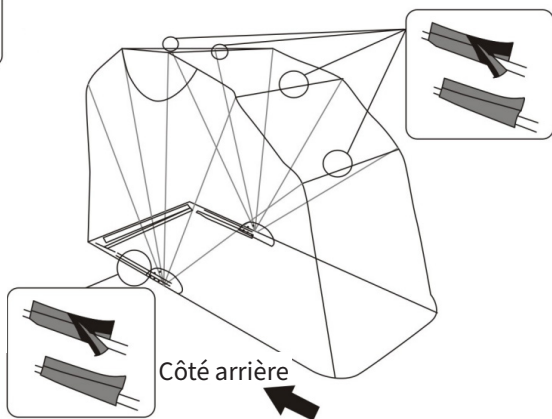
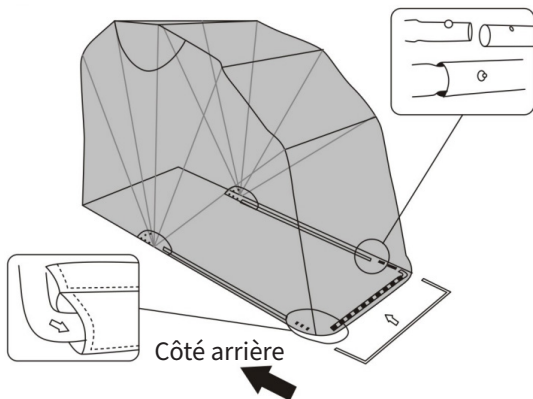
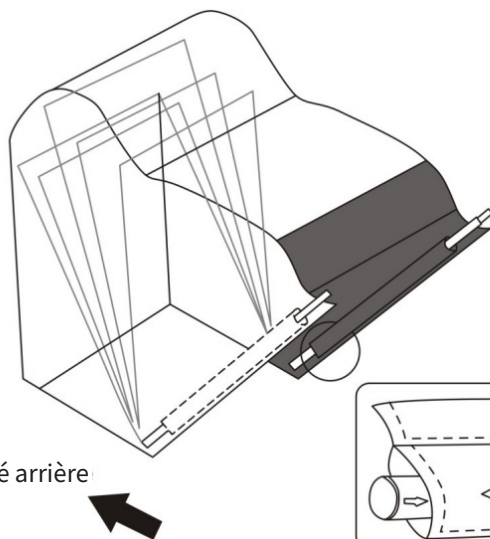

# DÉPANNAGE

## GUIDE DE RÉOLUTION

### QUE FAIRE S'IL MANQUE DES PIÈCES À MA COMMANDE?

S'il semble manquer des pièces à votre commande, contactez notre équipe du service client dans les 7 jours suivant la réception.

**POUR TOUT AUTRE PROBLÈME, VEUILLEZ  
CONTACTER NOTRE ÉQUIPE DU SERVICE CLIENT.**



# SPEZIFIKATIONEN

## PRODUKTBESCHREIBUNG

Die Motorradabdeckung von Monster ist alles, was Sie brauchen, um Ihr Motorrad sicher zu verstauen. Mit diesem Produkt bleibt ihr Motorrad sauber und sicher.

## PRODUKTSPEZIFIKA

<b>MATERIAL:</b>	600D Oxford, schwarz pulverbeschichteter Stahl
<b>MASSE:</b>	270 (L) x 105 (B) x 155 cm (H) (29593)/ 295 (L) x 105 (B) x 170 cm (H) (29594)
<b>GEWICHT:</b>	18 kg (29593) / 21 kg (29594)

## TEILELISTE

- A x 1
- B x 1
- C x 7
- D x 1
- E x 2
- F x 8
- G x 8
- H x 8
- I x 6
- J x 2
- K x 2
- L x 2

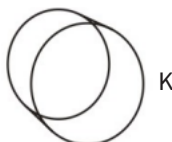
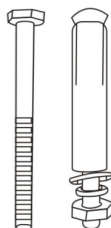
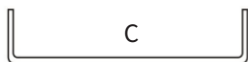
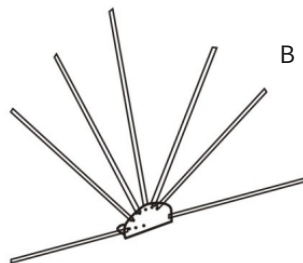
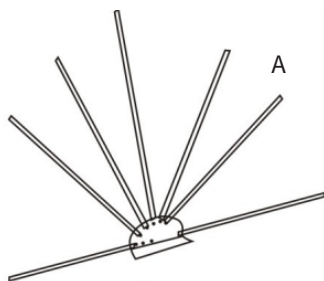

# SICHERHEITSHINWEIS

## SICHERES ARBEITEN

Bitte lesen Sie die Sicherheitshinweise genau durch, um Verletzungen und Beschädigungen am Gerät zu vermeiden.

- Verwenden Sie dieses Produkt nur für den vorgesehenen Zweck.
- Stellen Sie sicher, dass Sie die Bedienungsanleitung und die Sicherheitshinweise gelesen und vollständig verstanden haben, bevor Sie dieses Produkt verwenden.
- Bauen Sie das Produkt nicht zusammen, wenn es windig ist.
- Stellen Sie sicher, dass dieses Produkt auf einer ebenen, harten/stabilen Oberfläche zusammengebaut und aufgestellt wird.
- Stellen Sie sicher, dass dieses Produkt sicher und fest zusammengebaut wird.
- Stellen Sie sicher, dass dieses Produkt an einem sicheren Ort aufgestellt ist.
- Dieses Produkt muss gemäß dieser Anleitung mit dem Boden verschraubt werden.
- Für den Zusammenbau dieses Produkts sind zwei Personen erforderlich.
- Wir empfehlen, beim Zusammenbau des Produkts Handschuhe zu tragen.
- Bitte achten Sie beim Umgang mit den Metallstangen darauf, sich selbst oder andere nicht zu verletzen.
- Dieser Artikel ist kein Spielzeug. Lassen Sie Kinder nicht mit diesem Produkt spielen.

Die Haftung von Monster Group UK Limited ist auf den Handelswert des Produkts beschränkt.

# BENUTZERLEITFADEN

## MONTAGEANLEITUNGEN

1. Stellen Sie sicher, dass Sie alle Teile haben, die für den Zusammenbau der Motorradabdeckung erforderlich sind.
2. Legen Sie zunächst Teil **A** und Teil **B** parallel zueinander auf den Boden wie unten gezeigt. Stellen Sie sicher, dass Sie der kürzesten Metallstange zugewandt sind, die die Rückseite der Abdeckung darstellt.
3. Befestigen Sie die 2 Metallstäbe (**E**) auf der Rückseite der Abdeckung mit den mitgelieferten Schrauben, Muttern und Unterlegscheiben (**H, G, F**).

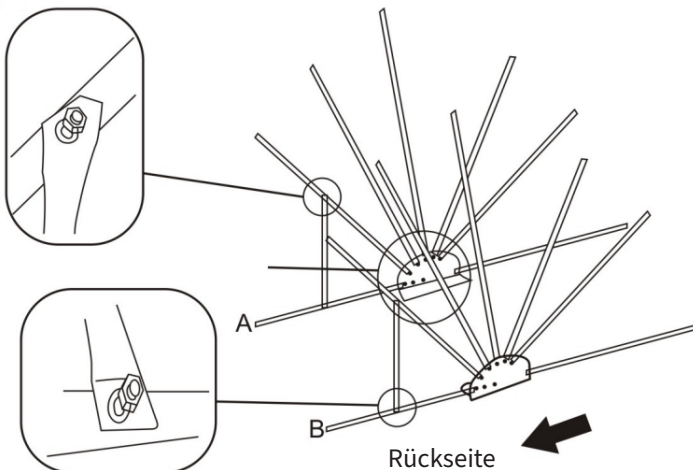
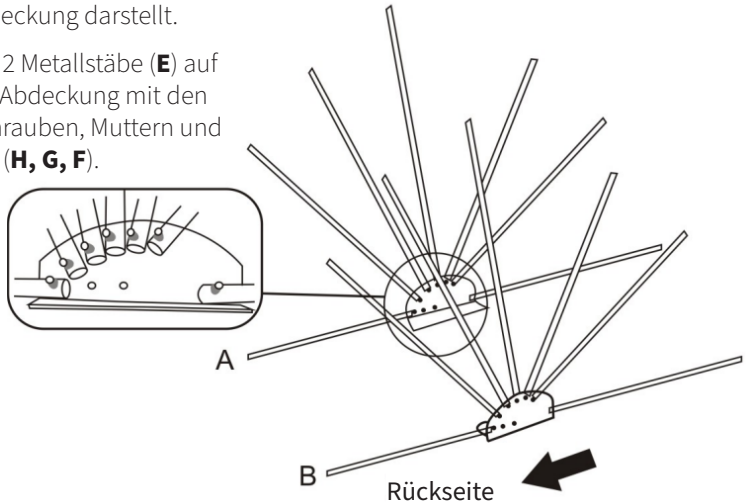



# BENUTZERLEITFADEN

## MONTAGEANLEITUNGEN

4. Verbinden Sie Teil **A** und Teil **B** mit den 5 Metallstangen (**C**), wie unten gezeigt. Verbinden Sie die Stangen von **A** und **B** oben und lassen Sie die Vorder- und Hinterseite der Basis getrennt.
5. Sobald Teil **A** und Teil **B** durch die **C**-Metallstäbe verbunden sind, steht der Rahmen selbstständig. Befestigen Sie den **D**-Teil an der Rückseite des Rahmens, wie unten gezeigt.
6. Nehmen Sie die **J**-Teile und verwenden Sie die Schrauben, Muttern und Unterlegscheiben, um diese auf den **A**- und **B**-Sockeln zu befestigen, wie unten gezeigt.
7. Schieben Sie den **K**-Stahlring durch die längste untere Stange an der Vorderseite des Rahmens. Tun Sie dies sowohl auf der **A**- als auch auf der **B**-Seite des Rahmens. Achten Sie darauf, die **K**-Stahlringe nicht durch das **J**-Teil zu schieben, das Sie im vorherigen Schritt angebracht haben.

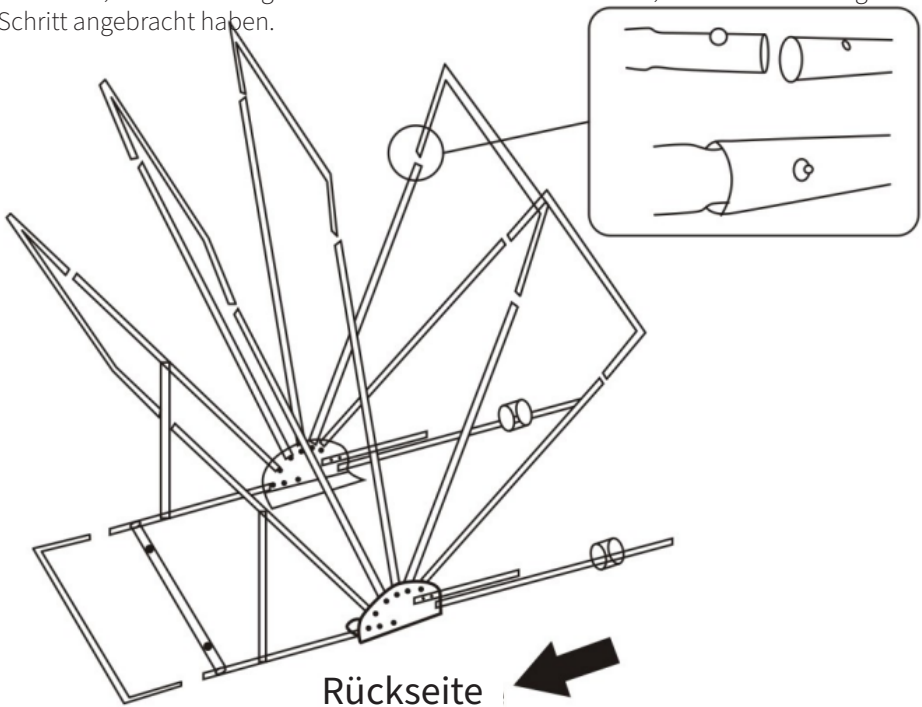

# BENUTZERLEITFADEN

## MONTAGEANLEITUNGEN

8. Klappen Sie den Rahmen nach hinten und legen Sie die Abdeckung auf dem Rahmen. Stellen Sie sicher, dass die Abdeckung vorne und hinten richtig positioniert ist. Schieben Sie die vorderen Stäbe (die längsten Basisstäbe) durch die Stoffhülsen.
9. Führen Sie einen der **C**-Metalstäbe durch die vordere Stoffhülse. Sobald dies geschehen ist, können Sie die **C**-Stange mit den Basisstangen von **A** und **B** verbinden, um die Vorderseite des Rahmens zu vervollständigen.

10. Zum Abschluss wickeln Sie die Stäbe mit dem unten abgebildeten Klettverschluss und den Stäben auf die Rückseite der Basis.

11. Zum Abschluss schieben Sie die **K**-Stahlringe durch die Stange und das vorher angebrachte **J**-Teil. Nun lässt sich die Abdeckung nicht mehr zusammenklappen. Für zusätzliche Sicherheit verwenden Sie ein Vorhängeschloss.

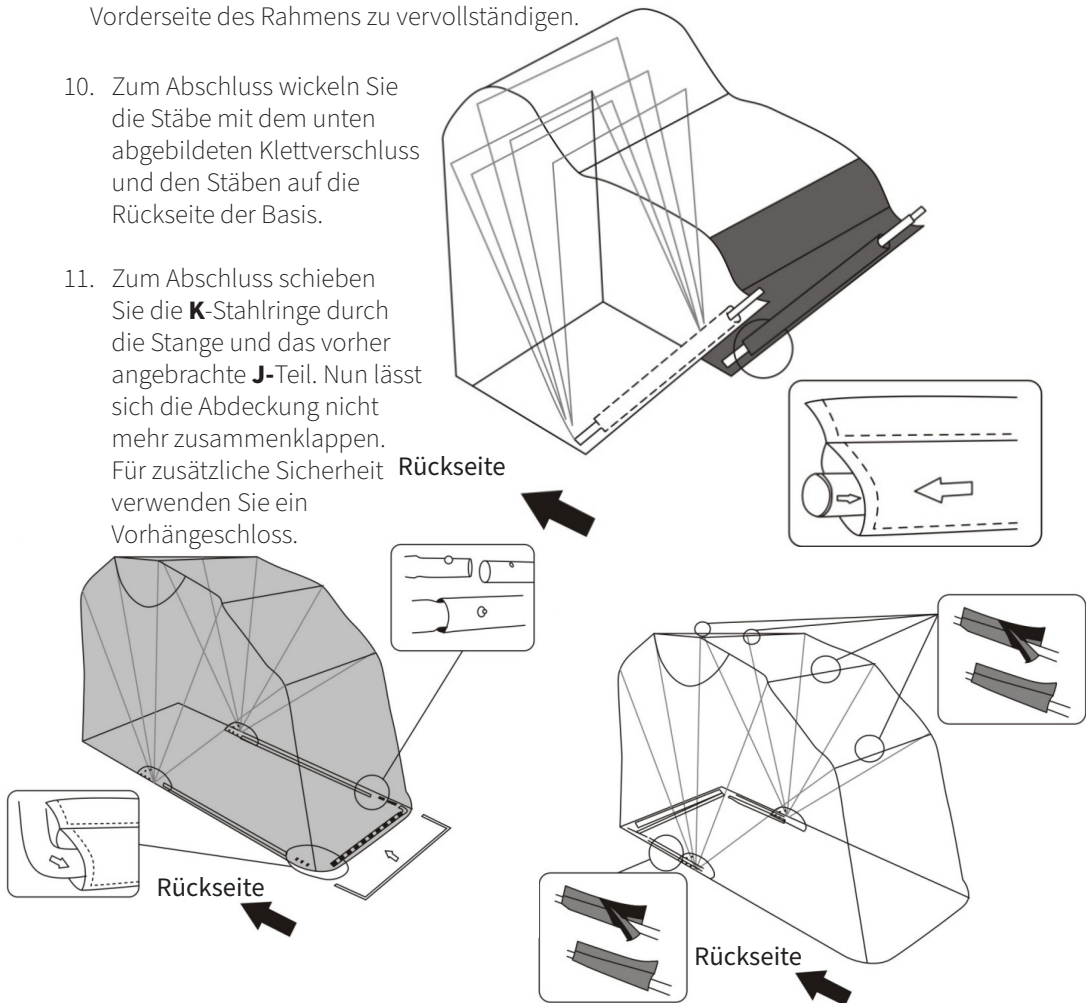

# FEHLERBEHEBUNG

## LÖSUNGSGUIDE

### WAS MACHE ICH, WENN BEI MEINER BESTELLUNG TEILE FEHLEN?

Falls bei Ihrer Bestellung ein Teil zu fehlen scheint, wenden Sie sich bitte innerhalb von 7 Tagen nach Erhalt der Ware an unser freundliches und hilfsbereites Kundenservice-Team.

**FÜR ALLE ANDEREN FRAGEN WENDEN SIE SICH BITTE AN  
UNSER KUNDENSERVICE-TEAM.**



# ESPECIFICACIONES

## DESCRIPCIÓN DEL PRODUCTO

Nuestra Tienda de Motos Monster es todo lo que necesita para guardar su moto sin esfuerzo. Este producto ayudará a mantener su moto limpia y segura.

## ESPECIFICACIONES DEL PRODUCTO

**MATERIAL:** Tejido Oxford 600D, acero con recubrimiento de polvo negro

**DIMENSIONS:** 270 (L) x 105 (A) x 155cm (Altura) (29593)/  
295 (L) x 105 (A) x 170cm (Altura) (29594)

**PESO:** 18KG (29593) /  
21KG (29594)

## LISTA DE PIEZAS

- A x 1
- B x 1
- C x 7
- D x 1
- E x 2
- F x 8
- G x 8
- H x 8
- I x 6
- J x 2
- K x 2
- L x 2

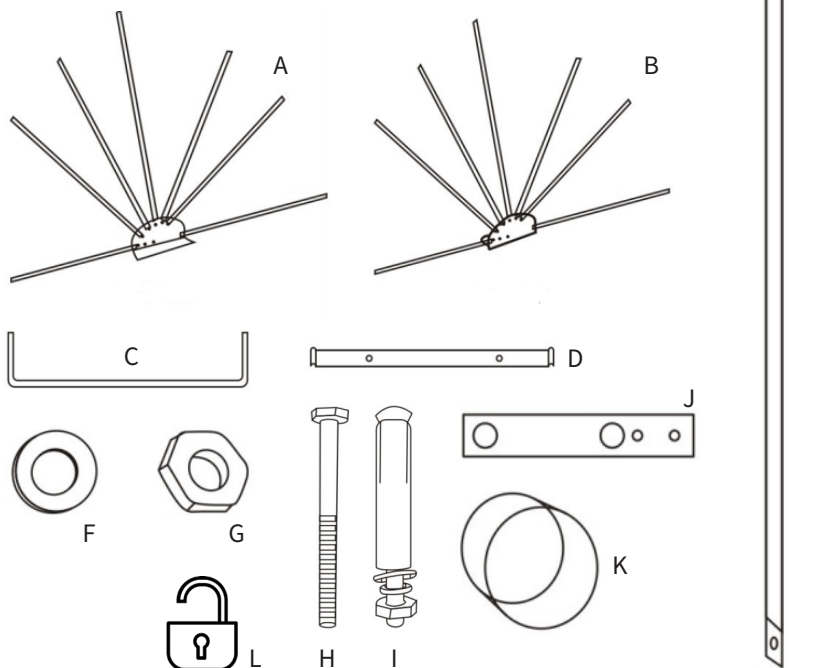

# CONSEJOS DE SEGURIDAD

## PRÁCTICAS DE TRABAJO SEGURAS

Lea las Prácticas de trabajo seguras para garantizar la prevención de lesiones o daños al dispositivo.

- No utilice este producto para ningún otro fin que no sea el previsto.
- Asegúrese de haber leído y entendido completamente el manual de instrucciones y los consejos de seguridad antes de usar este producto.
- No intente montar este producto en un día ventoso.
- Asegúrese de que este producto esté montado sobre una superficie plana, dura y resistente.
- Asegúrese de que este producto esté montado de forma segura.
- Asegúrese de montar este producto en un lugar seguro.
- Este producto debe atornillarse en el suelo según indicado en estas instrucciones.
- Se requieren dos personas para montar este producto.
- Recomendamos usar guantes durante el montaje del producto.
- Tenga cuidado al manipular las barras de metal para no causar lesiones ni a usted ni a otras personas.
- Este artículo no es un juguete. No permita que los niños jueguen con este producto.

La responsabilidad de Monster Group UK Limited estará limitada únicamente al valor comercial del producto.

# GUÍA DEL USUARIO

## INSTRUCCIONES DE ENSAMBLAJE

1. Asegúrese de tener todas las piezas necesarias para montar la carpa.
2. Comience colocando la parte **A** y la parte **B** en el suelo, paralelas entre sí, como se muestra en la imagen. Asegúrese de mirar hacia la barra de metal más corta, que es la parte trasera de la carpa.
3. Fije las varillas de metal 2 x **E** en la parte trasera de la tienda con los tornillos, tuercas y arandelas proporcionados (**H, G, F**).

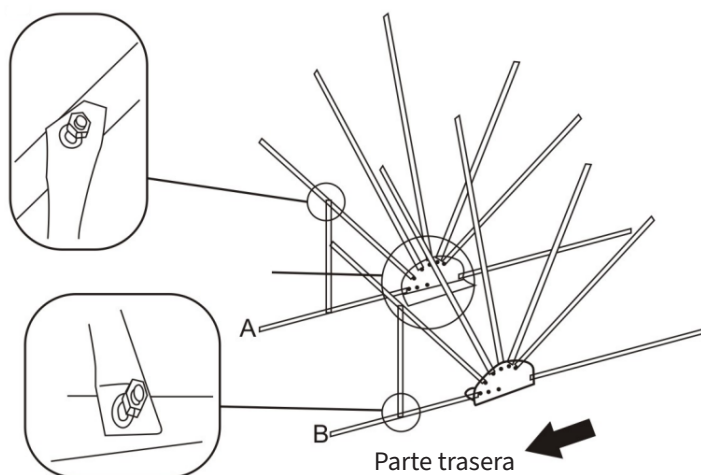
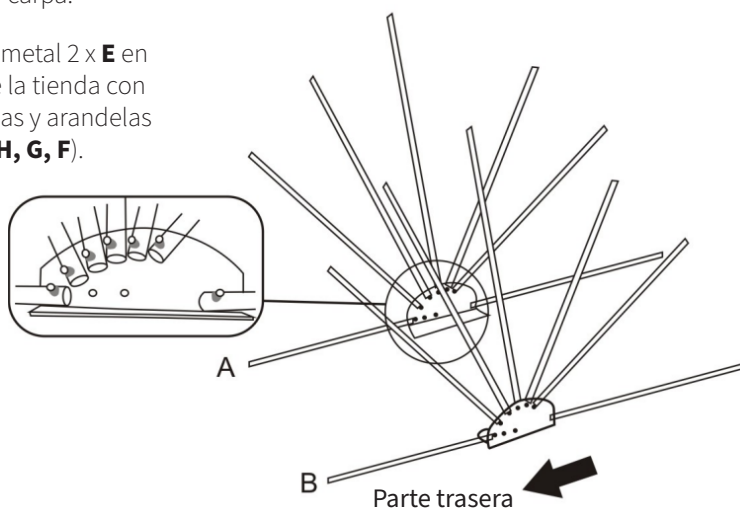

# GUÍA DEL USUARIO

## INSTRUCCIONES DE ENSAMBLAJE

4. Conecte la parte **A** y la parte **B** usando las barras de metal de 5 x **C** como se muestra a continuación. Conéctelos encima de las varillas metálicas de **A** y **B**, dejando la base trasera y delantera desconectadas.
5. Una vez que la parte **A** y la parte **B** estén conectadas por las barras de metal **C**, el marco se sostendrá solo. Fije la parte **D** a la parte trasera del marco, como se muestra a continuación.
6. Tome las piezas **J** y use los tornillos, tuercas y arandelas para fijarlas en las piezas **A** y **B**.
7. Deslice el aro de acero **K** a través de la barra inferior más larga en el lado frontal del marco. Haga esto en los lados **A** y **B**. Asegúrese de no deslizar los aros de acero **K** a través de la parte **J** que instaló en el paso anterior.

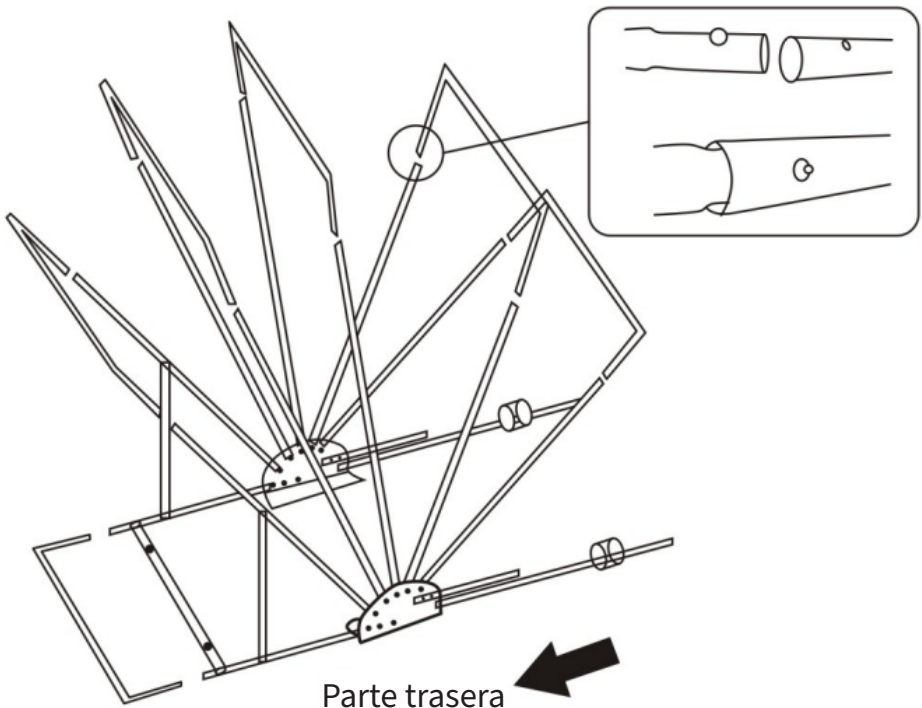

# GUÍA DEL USUARIO

## INSTRUCCIONES DE ENSAMBLAJE

8. Doble el marco hacia atrás (hacia la parte trasera) y extienda la cubierta. Asegúrese de que la cubierta esté colocada correctamente sobre los lados trasero y delantero. Deslice las barras frontales (las barras de base más largas) a través de las mangas de tejido.
9. Pase una de las barras de metal **C** a través de la funda de tela delantera. Una vez que se esto se haga puede conectarlo a las barras de base de **A** y **B** para completar la parte frontal del marco.
10. Para terminar la tienda, simplemente envuelva las barras con el velcro como se muestra en la imagen, incluidas las barras en la parte trasera de la base.
11. Para cerrar la tienda, asegúrese de deslizar los aros de acero **K** a través de la barra y el **J** que instaló anteriormente. Esto no permitirá que la cubierta se doble más. Para mayor seguridad, puede usar un candado.

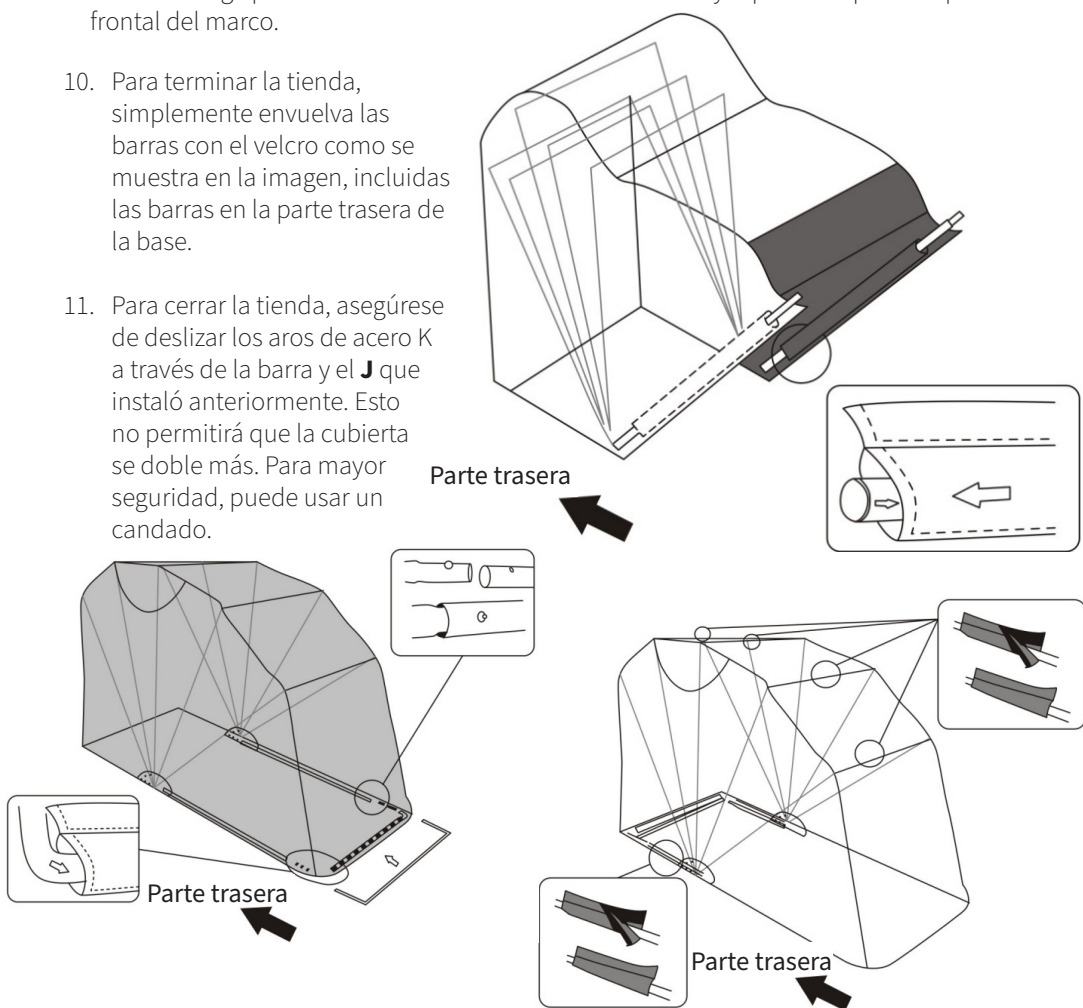



# SOLUCIÓN DE PROBLEMAS

## GUÍA DE RESOLUCIÓN

### ¿QUÉ PUEDO HACER SI LE FALTAN PIEZAS A MI PEDIDO?

Si parece faltar alguna pieza en su pedido, por favor, comuníquese con nuestro amable y servicial Equipo de Atención al Cliente en los 7 días posteriores a la recepción de su pedido.

**PARA CUALQUIER OTRO PROBLEMA, POR FAVOR CONTACTE  
CON NUESTRO EQUIPO DE ATENCIÓN AL CLIENTE**

# SPECIFICHE

## DESCRIZIONE DEL PRODOTTO

La nostra tenda da moto Monster è la soluzione perfetta per conservare il vostro mezzo al riparo senza sforzo. Questo prodotto aiuterà a mantenere la vostra moto pulita e sicura.

## SPECIFICHE DEL PRODOTTO

<b>MATERIALE:</b>	Tessuto Oxford 600D, acciaio con verniciatura nera a polvere
<b>DIMENSIONI:</b>	270 (L) x 105 (La) x 155cm (A) (29593)/ 295 (L) x 105 (La) x 170cm (A) (29594)
<b>PESO:</b>	18KG (29593) / 21KG (29594)

## LISTA COMPONENTI

- A x 1
- B x 1
- C x 7
- D x 1
- E x 2
- F x 8
- G x 8
- H x 8
- I x 6
- J x 2
- K x 2
- L x 2

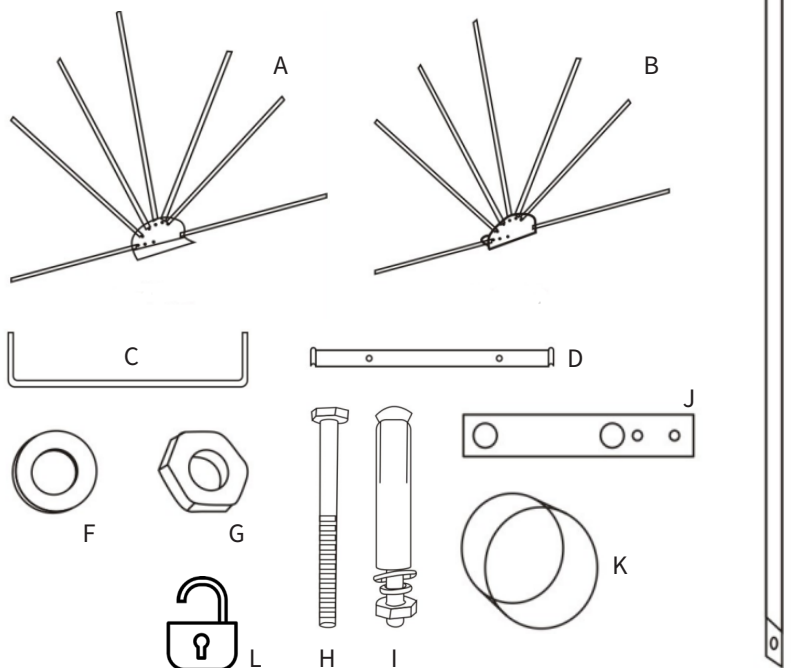

# CONSIGLI PER LA SICUREZZA

## PRATICHE DI LAVORO SICURO

Si prega di leggere le seguenti istruzioni per prevenire infortuni o danni agli oggetti.

- Non utilizzare questo prodotto per scopi diversi da quelli previsti.
- Verificare di aver letto e compreso appieno il manuale di istruzioni e i consigli sulla sicurezza prima di utilizzare il prodotto.
- Non montare questo prodotto in giorni ventosi.
- Assicurarsi di assemblarlo e montarlo su una superficie piana e stabile.
- Assicurarsi di eseguire il montaggio in modo sicuro.
- Assicurarsi di eseguire il montaggio in un luogo sicuro.
- Il prodotto deve essere messo in sicurezza al suolo seguendo attentamente le istruzioni.
- Sono necessarie due persone per assemblare questo prodotto.
- Si consiglia di indossare guanti durante il montaggio.
- Si ricorda di prestare molta attenzione quando si maneggiano le barre di metallo, per non causare lesioni a se stessi o ad altri.
- Questo articolo non è un giocattolo. Non permettere ai bambini di giocare con questo prodotto

La responsabilità di Monster Group UK Limited sarà limitata al solo valore commerciale del prodotto.

# GUIDA UTENTE

## ISTRUZIONI PER IL MONTAGGIO

1. Assicuratevi di avere a disposizione tutte le parti necessarie per assemblare la tenda da moto.
2. Iniziate posizionando la parte **A** e la parte **B** a terra, in parallelo l'una rispetto all'altra, come mostrato qui sotto. Assicuratevi di essere rivolti verso l'asta metallica più corta, corrispondente al lato posteriore della tenda.
3. Fissare le 2 aste metalliche (**E**) sul lato posteriore della tenda utilizzando le viti, i dadi e le rondelle in dotazione (**H, G, F**).

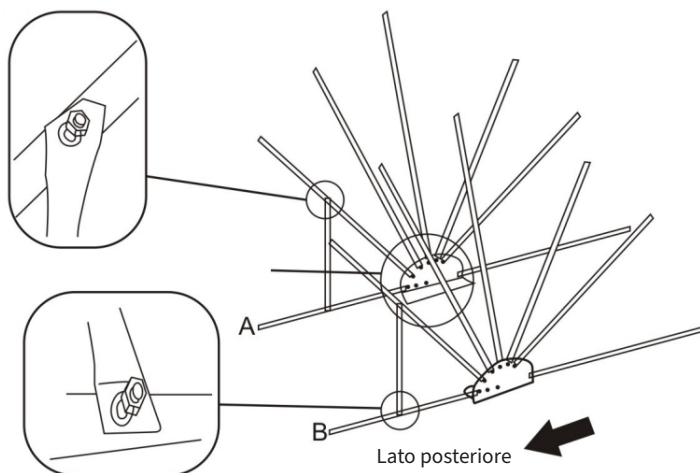
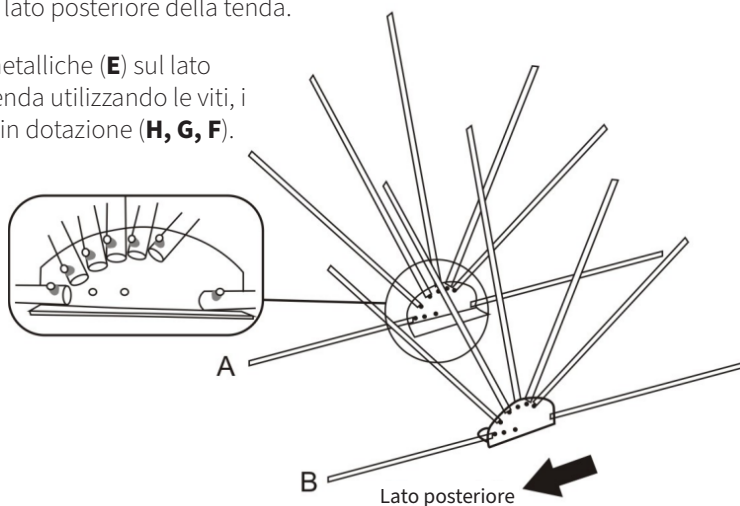

# GUIDA UTENTE

## ISTRUZIONI PER IL MONTAGGIO

4. Collegare la parte **A** alla parte **B** utilizzando le 5 barre di metallo (**C**) come mostrato qui sotto. Devono essere unite alle barre metalliche **A** e **B**, lasciando scollegate la parte anteriore e posteriore della base.
5. Una volta collegate le parti **A** e **B** alle barre metalliche **C**, il telaio potrà mantenersi in piedi da solo. Attaccare la parte **D** al lato posteriore del telaio, come mostrato qui sotto.
6. Prendere le parti **J** e, utilizzando le viti, i dadi e le rondelle, fissarle sulle basi **A** e **B** come mostrato nelle immagini.
7. Far scorrere il cerchio in acciaio **K** attraverso l'asta inferiore più lunga, sul lato anteriore del telaio. Realizzate questa operazione su entrambi i lati **A** e **B** del telaio. Assicuratevi di non far scivolare i cerchi in acciaio **K** oltre la parte **J** installata al passo precedente.

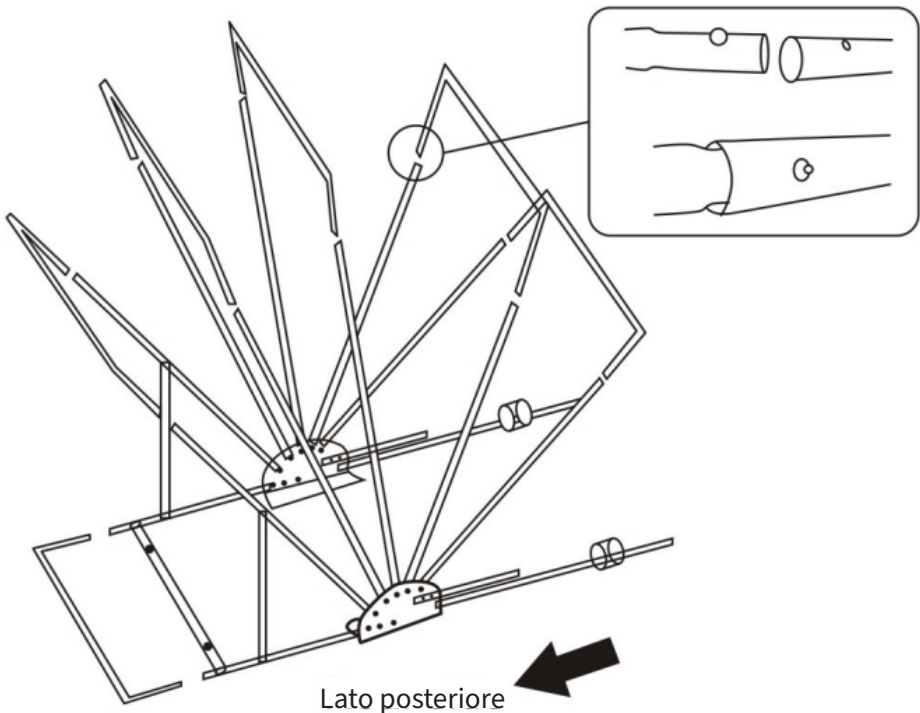

# GUIDA UTENTE

## ISTRUZIONI PER IL MONTAGGIO

8. Piegarlo il telaio all'indietro (verso il lato posteriore) e stendervi sopra la copertura. Assicurarsi del corretto posizionamento della copertura sul lato anteriore e posteriore. Far scorrere le aste anteriori (quelle con base più ampia) attraverso l'intelaiatura.
9. Fate passare una delle barre metalliche (**C**) attraverso l'intelaiatura anteriore. A questo punto sarà possibile collegarla alle aste di base (**A e B**) per completare il lato anteriore del telaio.
10. Per completare la tenda, è sufficiente avvolgere le aste con il velcro come mostrato qui sotto, incluse quelle presenti sul lato posteriore della base.
11. Per bloccare la tenda, assicuratevi di far scorrere i cerchi in acciaio **K** attraverso l'asta e la parte **J** installata in precedenza. In questo modo il telo non potrà più piegarsi. Per maggiore sicurezza potrai utilizzare un lucchetto.

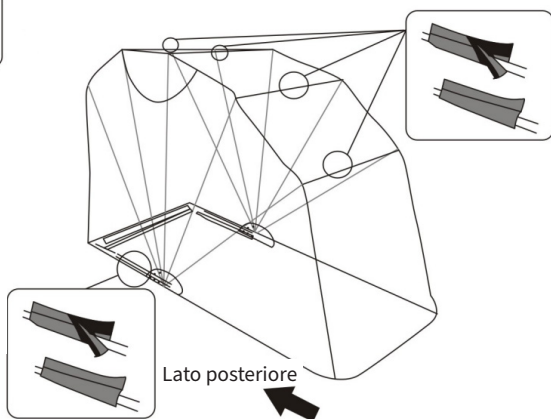
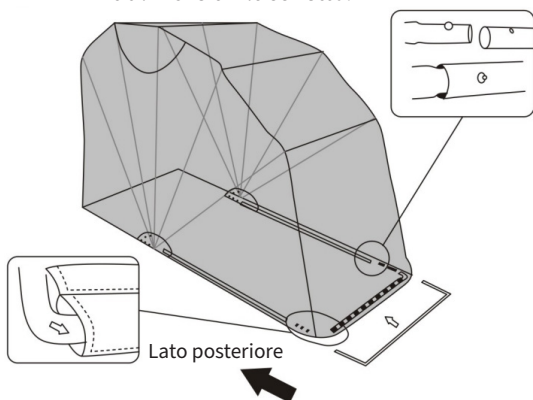
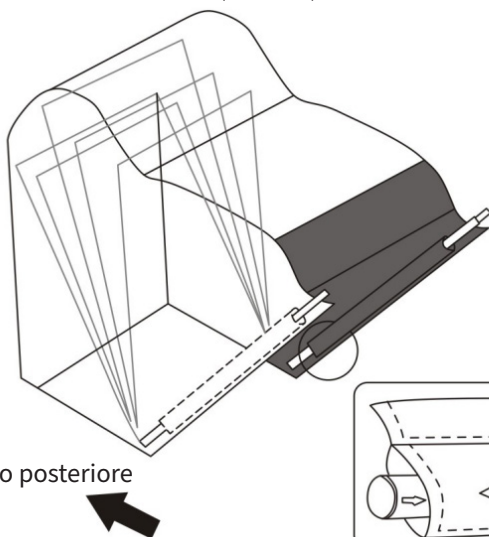

# RISOLUZIONE DEI PROBLEMI

## GUIDA ALLA RISOLUZIONE DEI PROBLEMI

### COSA DEVO FARE SE NEL MIO ORDINE CI SONO DELLE PARTI MANCANTI?

Se sembra che all'interno del tuo ordine manchino delle parti, contatta il nostro gentile e disponibile team di assistenza clienti entro 7 giorni dalla ricezione del tuo ordine.

**PER QUALUNQUE ALTRO PROBLEMA, CONTATTA IL NOSTRO  
TEAM DI ASSISTENZA CLIENTI.**

# OMSCHRIJVING

## PRODUCT OMSCHRIJVING

Onze Monster Motortent is alles wat je nodig hebt om je motor eenvoudig op te bergen.  
Dit product zorgt ervoor dat je motorfiets schoon en veilig blijft.

## PRODUCTSPECIFICATIES

MATERIAAL:	600D Oxford stof, zwart gepoedercoat staal
AFMETINGEN:	270 (L) x 105 (B) x 155cm (H) (29593)/ 295 (L) x 105 (B) x 170cm (H) (29594)
GEWICHT:	18KG (29593) / 21KG (29594)

## ONDERDELENLIJST

- A x 1
- B x 1
- C x 7
- D x 1
- E x 2
- F x 8
- G x 8
- H x 8
- I x 6
- J x 2
- K x 2
- L x 2

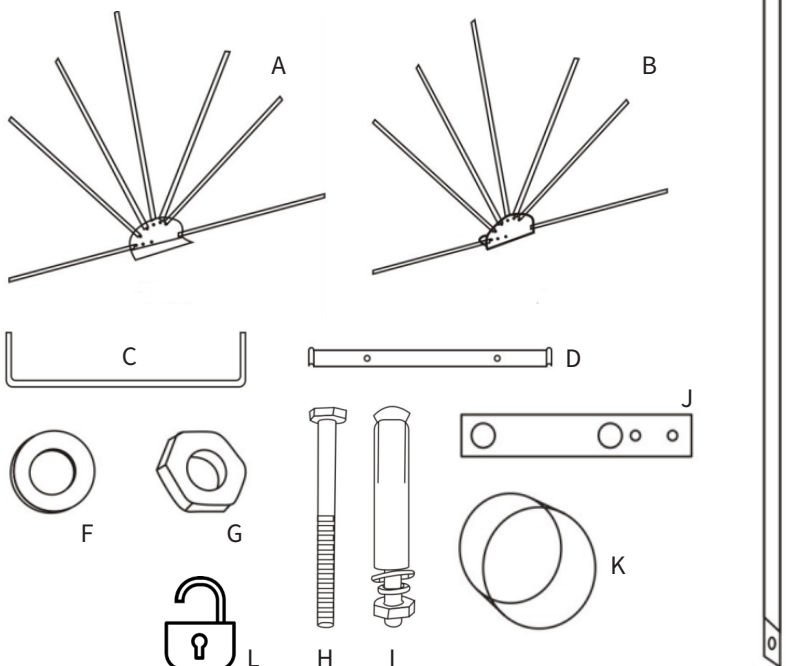



# VEILIGHEIDSADVIJES

## VEILIG GEBRUIK

Lees a.u.b. het veiligheidsadvies door om letsel of schade aan het apparaat te voorkomen.

- Gebruik dit product niet voor iets anders dan waarvoor het bedoeld is.
- Zorg ervoor dat je voordat je dit product gebruikt de gebruiksaanwijzing en het veiligheidsadvies volledig gelezen en begrepen hebt.
- Probeer dit product niet op een winderige dag in elkaar te zetten.
- Zorg ervoor dat dit product op een vlakke, harde/stevige ondergrond gemonteerd en opgesteld wordt.
- Zorg ervoor dat dit product stevig is gemonteerd.
- Zorg ervoor dat dit product op een veilige plaats wordt opgesteld.
- Dit product moet volgens deze instructies aan de grond worden vastgeschroefd.
- Er zijn twee mensen nodig om dit product te monteren.
- We raden aan om handschoenen te dragen tijdens de montage van het product.
- Wees voorzichtig bij het hanteren van de metalen staven om jezelf of anderen niet te verwonden.
- Dit artikel is geen speelgoed. Laat kinderen niet met dit product spelen.

De aansprakelijkheid van Monster Group UK Limited is beperkt tot de commerciële waarde van het product.

# HANDLEIDING

## MONTAGE-INSTRUCTIES

1. Zorg ervoor dat je alle onderdelen hebt die nodig zijn om de motortent te monteren.
2. Plaats deel **A** en deel **B** op de grond, evenwijdig aan elkaar zoals hieronder weergegeven. Zorg ervoor dat de kortste metalen staaf zich vlak voor u bevindt. Dit is de achterkant van de tent.
3. Bevestig de 2 x **E** metalen staven aan de achterkant van de tent met behulp van de meegeleverde schroeven, moeren en ringen (**H, G, F**).

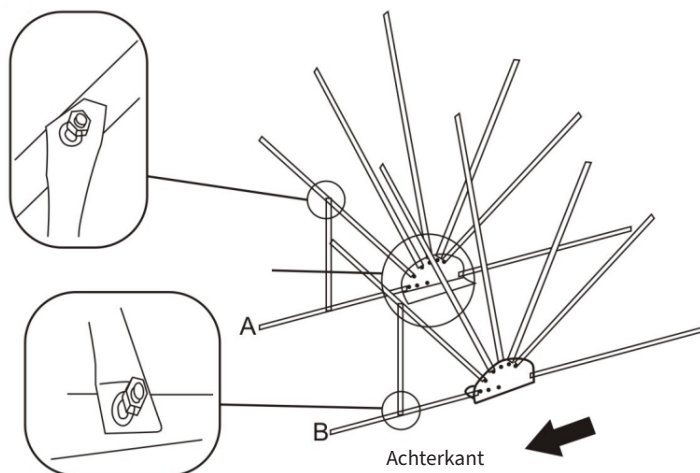
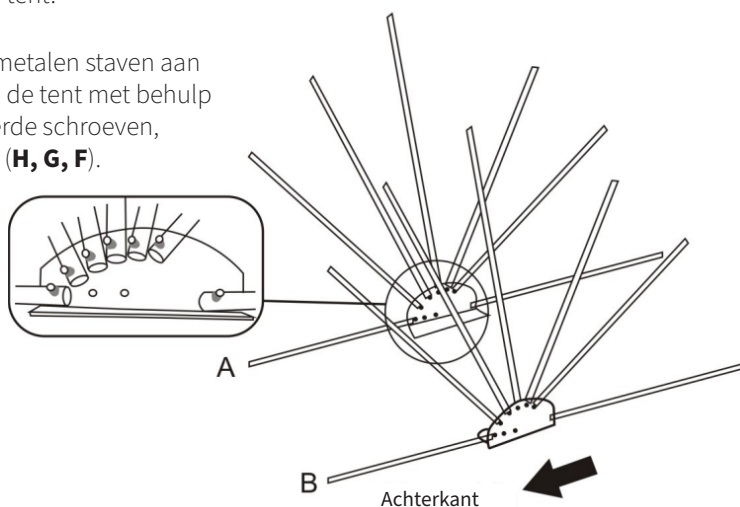

# HANDLEIDING

## MONTAGE-INSTRUCTIES

4. Verbind deel **A** en deel **B** met behulp van de 5 x **C** metalen staven zoals hieronder getoond. Verbind die bovenop de metalen staven van **A** en **B**. Hou de achterkant en voorkant van de basis uit elkaar.
5. Zodra deel **A** en deel **B** zijn verbonden door de **C**-metalen staven, staat het frame op zichzelf. Bevestig het **D**-deel aan de achterkant van het frame, zoals hieronder weergegeven.
6. Neem de **J**-onderdelen en gebruik de schroeven, moeren en ringen om deze op de **A**- en **B**-bases te bevestigen, zoals hieronder weergegeven.
7. Schuif de **K** stalen ring door de langste onderste stang aan de voorzijde van het frame. Doe dit aan zowel de **A**- als de **B**-zijde van het frame. Zorg ervoor dat u de stalen **K**-ringen niet door het **J**-deel schuift dat u bij de vorige stap hebt geïnstalleerd.

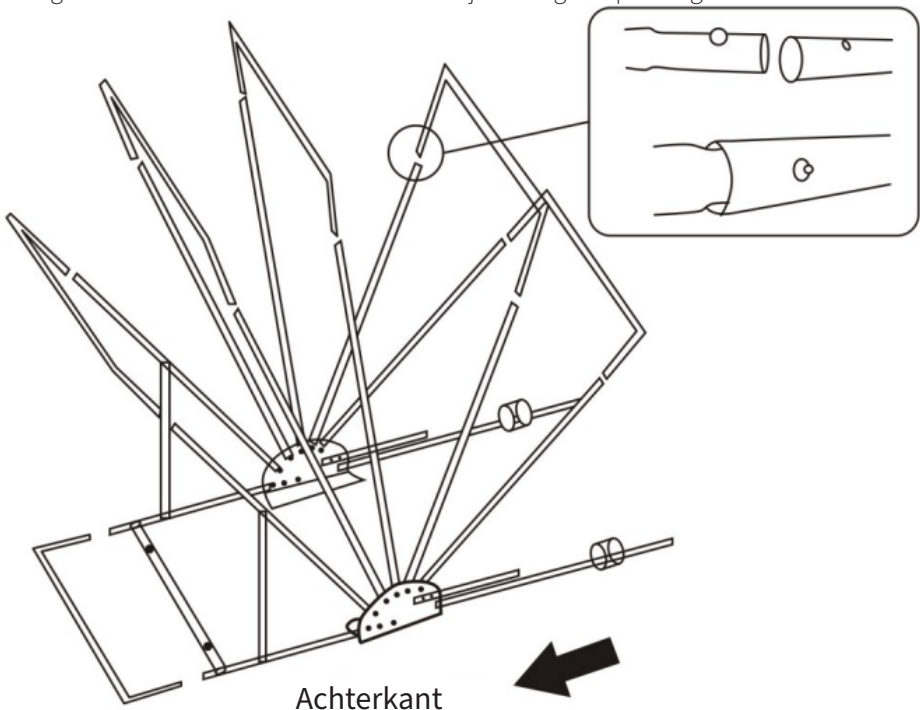

# HANDLEIDING

## MONTAGE-INSTRUCTIES

8. Vouw het frame naar achteren (naar de achterkant toe) en spreid de hoes over het frame. Zorg ervoor dat de hoes correct over de voor- en achterkant is geplaatst. Schuif de voorstangen (de langste basisstangen) door de stoffen hoezen.
9. Steek één van de metalen **C**-staven door de voorste stoffen hoes. Zodra dit is gebeurd kan je het aansluiten op de basisstaven van **A** en **B** om de voorkant van het frame te voltooien.

10. Wikkel om de tent af te werken simpelweg het klittenband om de staven zoals hieronder weergegeven, inclusief de staven aan de achterkant van de basis.

11. Om de tent te vergrendelen, moet je ervoor zorgen dat je de K-stalen hoepels door de stang en het **J**-deel schuift dat je eerder hebt geïnstalleerd. Hierdoor kan de hoes niet meer dubbel. Voor extra veiligheid kan je een hangslot gebruiken.

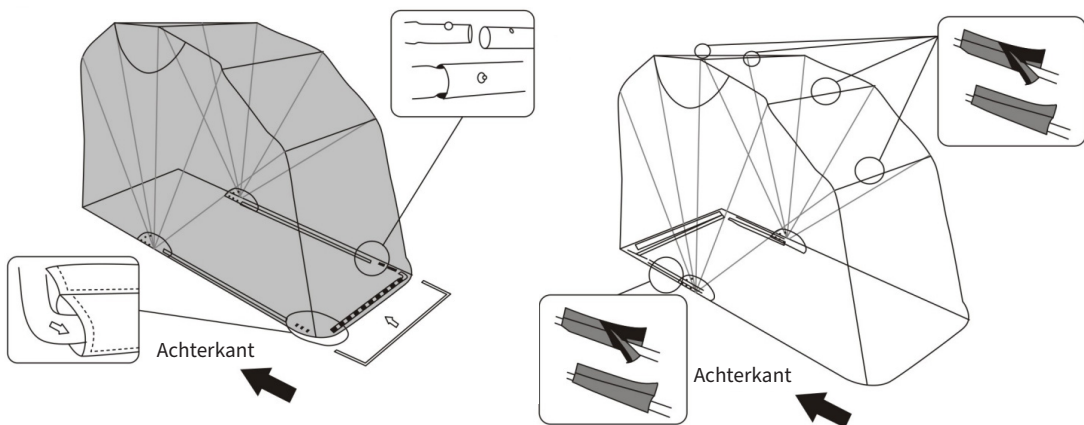
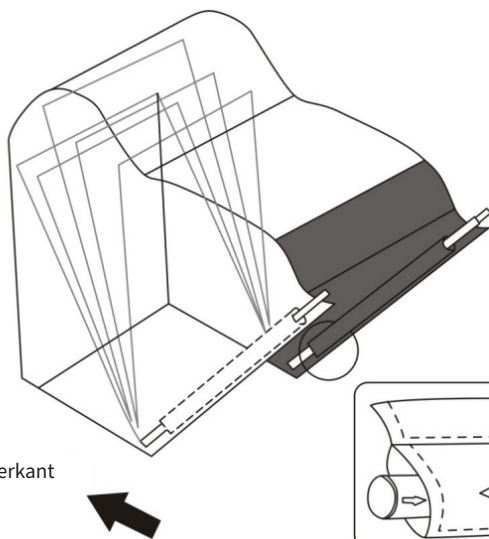

# PROBLEEM OPLOSSEN

## OPLOSSINGEN

### WAT MOET IK DOEN ALS ER ONDERDELEN VAN MIJN BESTELLING ONTBREKEN?

Neem wanneer een onderdeel van je bestelling ontbreekt binnen 7 dagen na ontvangst contact op met onze vriendelijke en behulpzame klantenservice.

**NEEM VOOR ALLE ANDERE KWESTIES CONTACT  
MET ONZE KLANTENSERVICE OP.**



# SPECIFIKATION

## PRODUKTBESKRIVNING

Vårt Garagetält för Motorcyklar är allt du behöver för att förvara din motorcykel utan problem. Den här produkten hjälper dig att hålla din motorcykel ren och i säkert förvar.

## PRODUKTSPECIFIKATIONER

**MATERIAL:** 600D Oxford-tyg, Svart Pulverlackerat Stål  
**DIMENSIONER:** 270 (L) x 105 (B) x 155cm (H) (29593) /  
295 (L) x 105 (B) x 170cm (H) (29594)  
**VIKT:** 18KG (29593) /  
21KG (29594)

## MEDFÖLJANDE DELAR

- A x 1
- B x 1
- C x 7
- D x 1
- E x 2
- F x 8
- G x 8
- H x 8
- I x 6
- J x 2
- K x 2
- L x 2

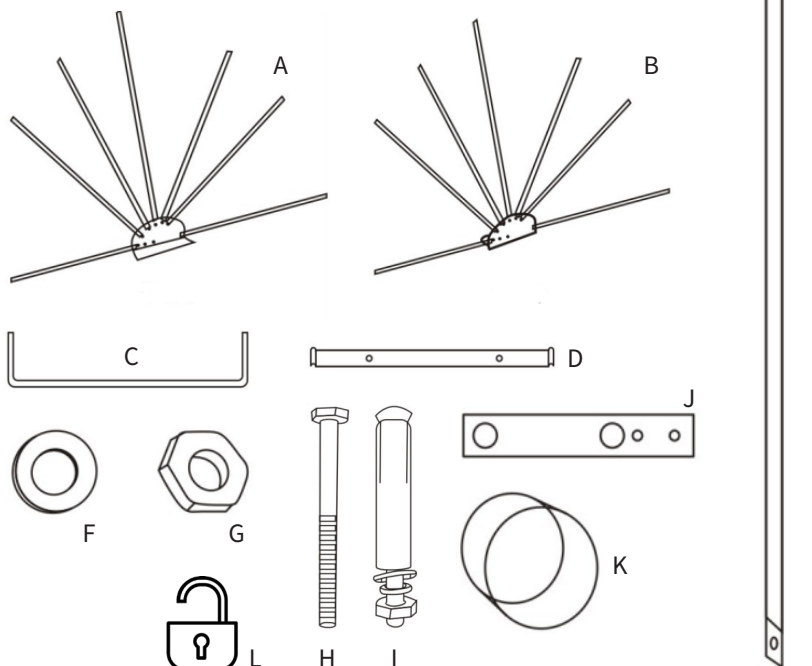

# SÄKERHETSÅD

## SÅKER ARBETSÖVNING

Lås igenom säkerhetsrutinerna för att undvika skador på enheten.

- Använd inte den här produkten för något annat än vad den är avsedd för.
- Se till att du har läst och förstått bruksanvisningen och säkerhetsråden innan du använder den här produkten.
- Försök inte att montera produkten när det blåser.
- Se till att produkten monteras och ställs upp på ett plant, hårt/starkt underlag.
- Se till att produkten är ordentligt monterad.
- Se till att produkten placeras på en säker plats.
- Denna produkt måste skruvas fast i marken enligt dessa anvisningar.
- Det krävs två personer för att montera den här produkten.
- Vi rekommenderar att du bär handskar under monteringen av produkten.
- Var försiktig när du hanterar metallstängerna så att du inte skadar dig själv eller andra.
- Detta är ingen leksak. Låt inte barn leka med den här produkten.

# ANVÄNDARGUIDE

## MONTERINGS INSTRUKTIONER

1. Se till att du har alla delar som behövs för att montera garagetältet.
2. Börja med att placera del **A** och del **B** på marken, parallellt med varandra enligt bilden nedan. Se till att du är vänd mot den kortaste metallstången, vilket är tältets baksida.
3. Fäst metallstångerna 2 x **E** på tältets baksida med hjälp av de medföljande skruvarna, muttrarna och mutterbrickorna (**H, G, F**).

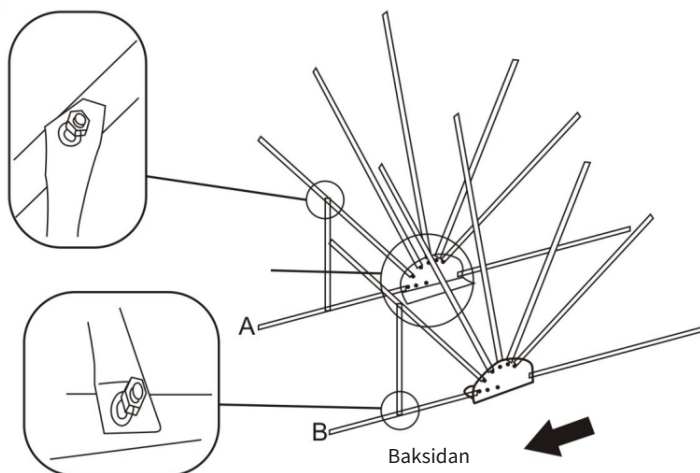
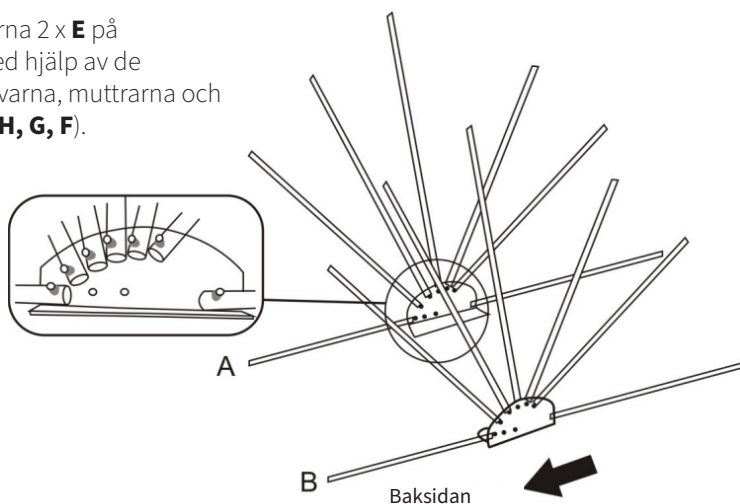



# ANVÄNDARGUIDE

## MONTERINGS INSTRUKTIONER

4. Anslut del **A** och del **B** med hjälp av metallstängerna 5 x **C** enligt bilden nedan. Anslut dessa ovanpå metallstängerna från **A** och **B** och låt basens bakre och främre del vara bortkopplade.
5. När del **A** och del **B** är sammanfogade med **C**-stängerna kommer ramen att stå stadigt utan stöd. Fäst del **D** på ramens baksida, enligt bilden nedan.
6. Ta **J**-delarna och använd skruvarna, muttrarna och mutterbrickorna för att fästa dem på **A** och **B** baserna, som visas nedan.
7. Skjut **K**-bågen genom den längsta nedersta stäng på ramens framsida. Gör detta på både **A**- och **B**-sidan av ramen. Se till att inte föra **K**-bågarna genom **J**-delen som du installerade i föregående steg.

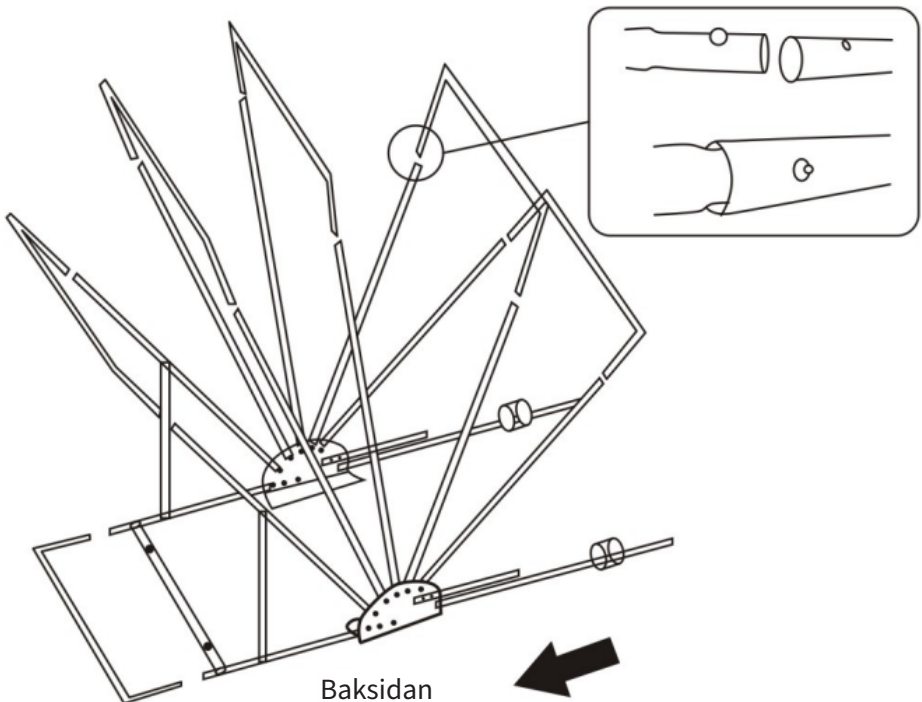

# ANVÄNDARGUIDE

## MONTERINGS INSTRUKTIONER

- Vik ramen bakåt (mot baksidan) och dra överdraget över ramen. Se till att överdraget är korrekt placerat över de bakre och främre sidorna. Skjut de främre stängerna (de längsta basstängerna) genom tyghylsorna.
- För in en av metallstängerna **C** genom den främre tyghylsan. När detta är gjort kan du ansluta den till basstängerna i **A** och **B** för att slutföra ramens framsida.
- För att färdigställa tältet, lindar du helt enkelt in stängerna med kardborreband som visas nedan, inklusive stängerna på baksidan av basen.
- För att låsa tältet måste du se till att **K**-stålbågarna glider genom stängerna och **J**-delen som du installerade tidigare. Detta gör att tältet inte kan fällas ihop längre. För extra säkerhet kan du använda ett hänglås.

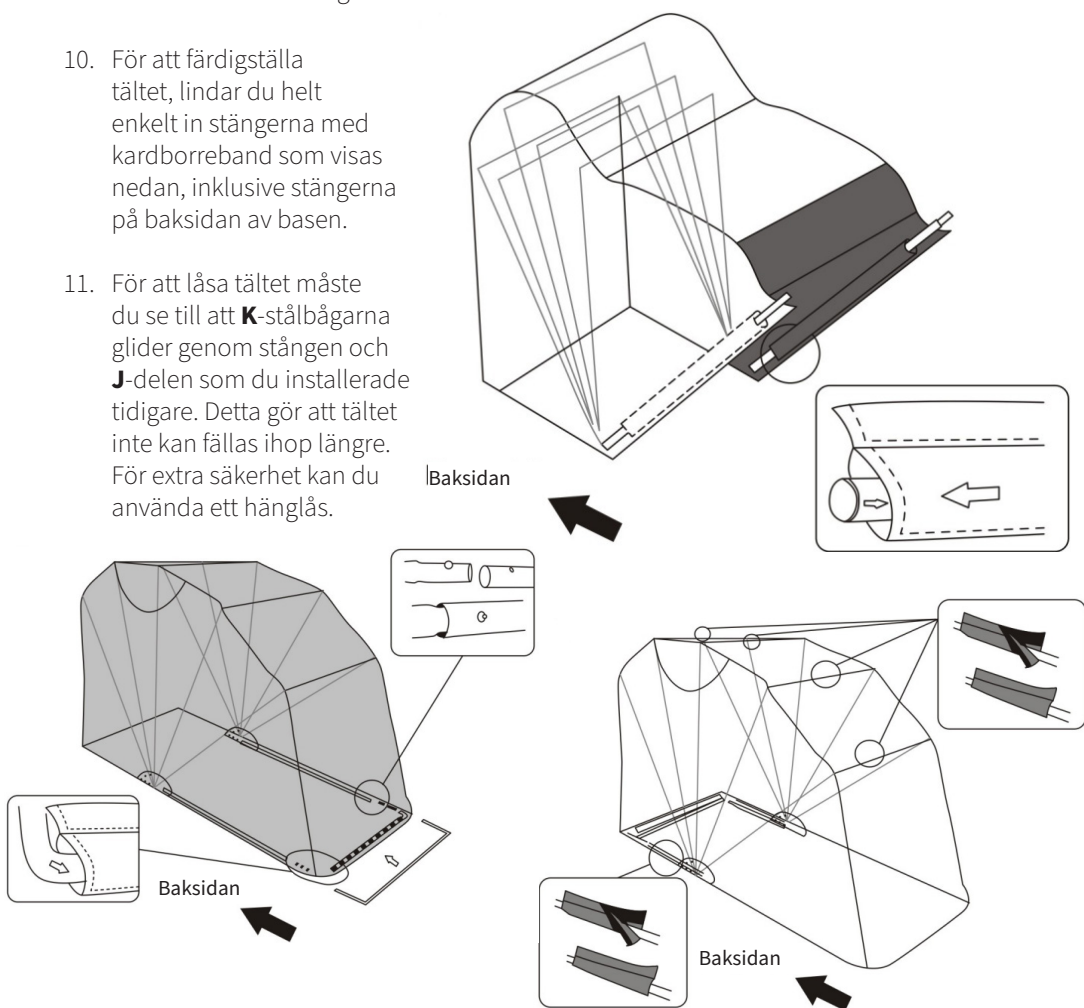

# FELSÖKNING

## LÖSNINGSGUIDE

### VAD GÖR JAG OM DET SAKNAS DELAR FRÅN MIN BESTÄLLNING?

Om det verkar som om någon del saknas i din beställning, kontakta vårt vänliga och hjälpsamma kundsupportteam inom 7 dagar efter mottagandet.

**FÖR ALLA ANDRA FRÅGOR, VÄNLIGEN KONTAKTA VÅRT  
KUNDSUPPORTTEAM.**

Monster Group (UK) is one of the UK's fastest growing online retailers. We supply a diverse range of products which offer exceptional value for money. We strive to provide the best possible customer experience with free UK delivery across all our products and a Monster Guarantee for 100% satisfaction.

For information regarding this device or other products from our Monster divisions please contact Sales.

#### SALES

TEL: 01347 878 888

EMAIL: hello@monstershop.co.uk

For queries about this device, warranty, returns or reporting faults please contact Support.

#### SUPPORT

TEL: 01347 878 887

EMAIL: help@monstershop.co.uk

Pour plus d'informations concernant cet appareil ou d'autres produits de nos divisions de Monster veuillez utiliser les détails suivants ci-dessous.

#### DÉPARTEMENT COMMERCIAL

TEL: 01347 878 888

EMAIL: bonjour@monstershop.eu

Pour les interrogations concernant cet appareil, la garantie, les retours ou les défauts de déclaration veuillez utiliser les détails suivants ci-dessous.

#### DÉPARTEMENT DE SOUTIEN

TEL: 01347 878 887

EMAIL: help@monstershop.co.uk

Para información sobre este dispositivo u otros productos de nuestras divisiones de Monster por favor use los siguientes detalles.

#### DEPARTAMENTO DE VENTAS

TEL: 01347 878 888

EMAIL: hola@monstershop.eu

Para consultas sobre este dispositivo, la garantía, devoluciones o denuncias de fallos por favor use los siguientes detalles.

#### DEPARTAMENTO DE SOPORTE

TEL: 01347 878 887

EMAIL: help@monstershop.co.uk

Für Informationen bezüglich dieses Geräts oder anderer Produkte aus unserer Monster-Abteilung, benutzen sie die folgenden unten aufgeführten Angaben.

#### VERKAUFABTEILUNG

TEL: 01347 878 888

EMAIL: hallo@monstershop.eu

Für Fragen über dieses Gerät, die Garantie, Rückgaben oder bei Störungen, benutzen sie die folgenden unten aufgeführten Angaben.

#### SUPPORT-ABTEILUNG

TEL: 01347 878 887

EMAIL: help@monstershop.co.uk

Per informazioni riguardanti questo dispositivo o altri prodotti dalle categorie Monster utilizzare i dettagli sotto riportati.

#### DIPARTIMENTO VENDITE

TEL: 01347 878 888

EMAIL: ciao@monstershop.eu

Per domande riguardo dispositivo, garanzia, reso o per riferire di guasti, utilizzare i dettagli sotto riportati.

#### DIPARTIMENTO SUPPORTO

TEL: 01347 878 887

EMAIL: help@monstershop.co.uk

Monster House, Alan Farnaby Way,  
Sheriff Hutton Industrial Estate,  
Sheriff Hutton, York, YO60 6PG  
[www.monstershop.co.uk](http://www.monstershop.co.uk)



 Try **Monster**. Buy **Monster**. Be **Monster**. 