



CLOSED CURVED CORNER UNIT

CM60

INSTRUCTION MANUAL

www.monstershop.co.uk



SPECIFICATION

PRODUCT DESCRIPTION

The curved corner shop counter works just as well as a standalone unit as it does as part of a team as an extension to other counters. To properly round off its appeal, it also has an expensive-looking laminate finish.

Why not try it as a point of sale shop counter or alongside other counters to make a customer service area? Let customers be almost as impressed with its design appeal as they are with your stock. You can also secretly store handy items on its shelves that you need access to in a hurry, like till roll or carrier bags.

Whether you decide to use this corner shop counter as the point of sale or as a beautiful retail display unit, it will give your stock and establishment that little extra touch of class and professionalism.

Available in maple or white lilac.

PRODUCT SPECIFICS

Dimensions: 600mm (W) x 600mm (D) x 900mm (H)

MONSTER GUARANTEE

If you wish to return a product in perfect working order, we provide a 14 day returns policy as long as the item is unopened and in a resalable condition. A 12 month warranty applies to all of our electrical products, we will cover labour, parts and delivery charges. Our policy is to try and fix the item before arranging an exchange or refund. For full terms and conditions contact our Support department via the details on the Contact page.

SPECIFICATION

ITEM CONTENTS

(A) Bottom Shelf	x1
(B) Bottom Panel	x1
(C) Side Panel	x1
(D) Side Panel	x1
(E) Front Panel	x1
(F) Counter Top	x1
(G) Shelf	x1
(i) Bolts	x11
(ii) Cross Dowel Nuts	x11
(iii) Cam Lock Pegs	x4
(iv) Cam Locks	x4

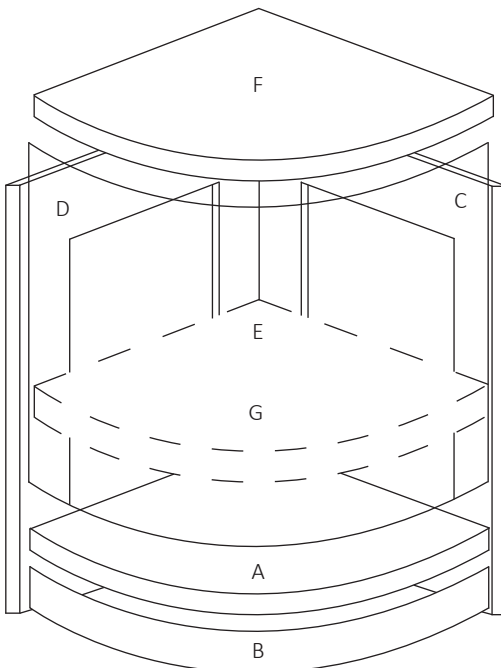

SPECIFICATION

PRODUCT FEATURES

- 1) Counter Top
- 2) Middle Shelf
- 3) Bottom Shelf
- 4) Side Panel

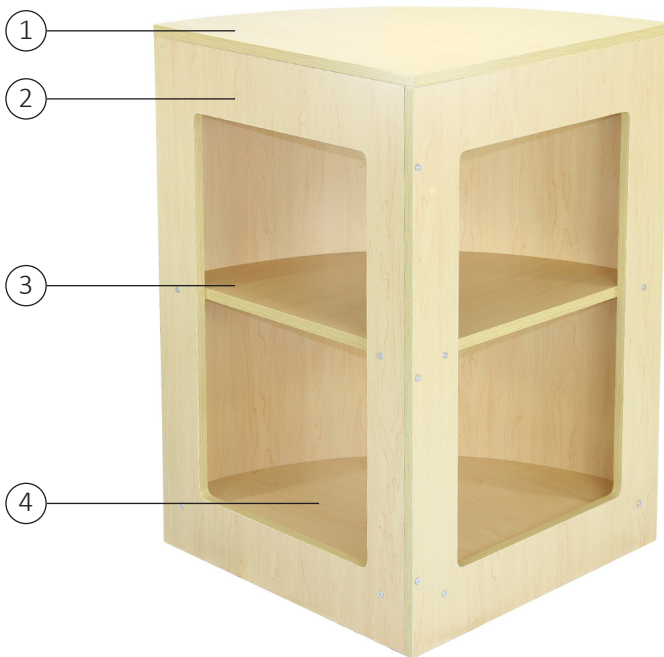

USER GUIDE

ASSEMBLY INSTRUCTIONS

Please follow these simple instructions to assemble the retail counter.

Step 1:

Identify yourself with all the parts using the images below. Work in an appropriate area, with plenty of room.

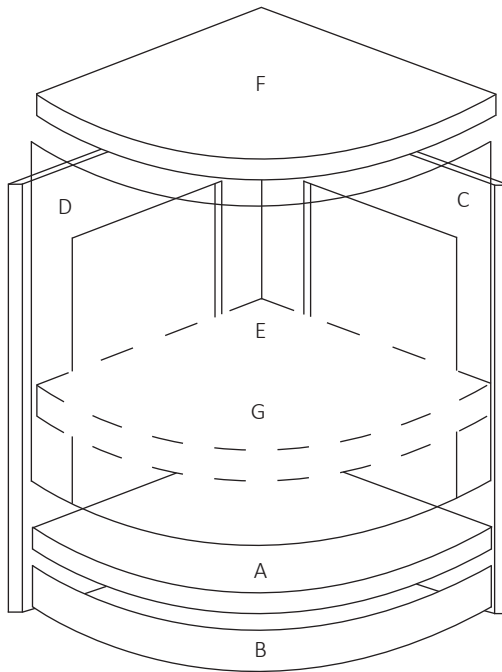

USER GUIDE

ASSEMBLY INSTRUCTIONS

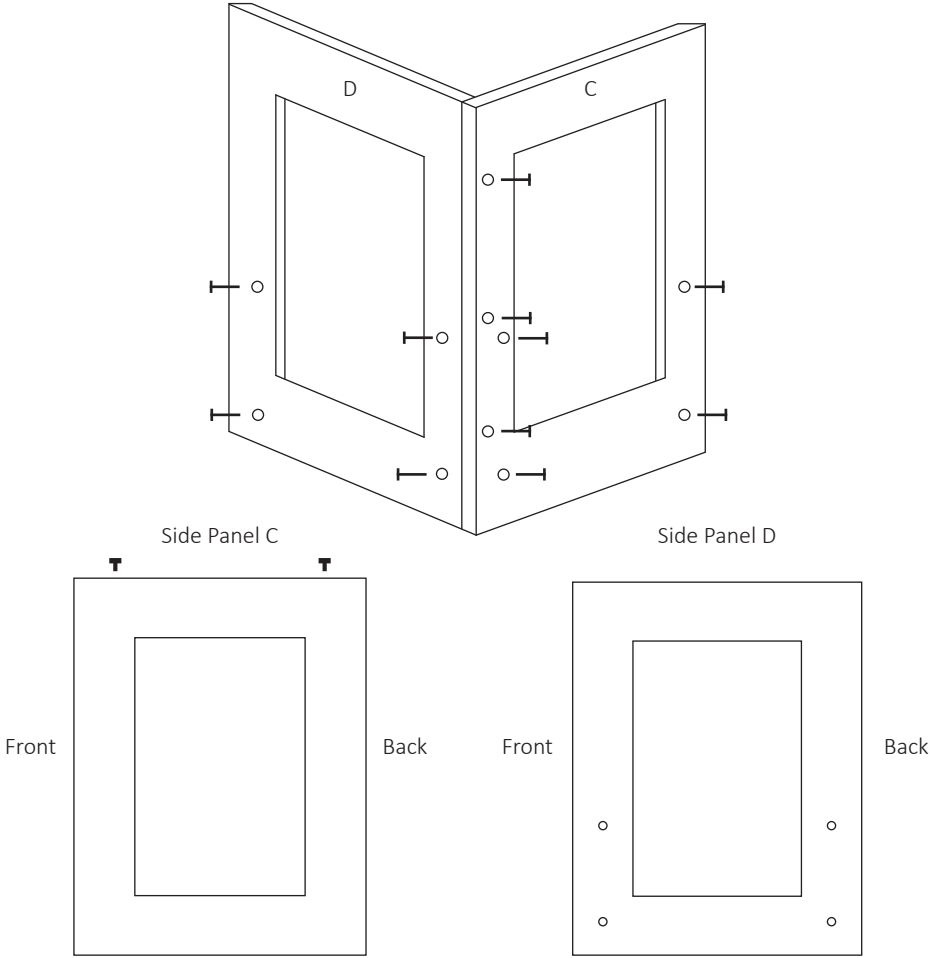

Please Note: When slotting in the front panel E and the base panel B, take care. You will need to slightly bend the wood. Do not over bend or use a lot of force when slotting them in the grooves.

USER GUIDE

ASSEMBLY INSTRUCTIONS

Step 2:

First place all the cam locks into the 4 holes in the counter top (F). There are 2 on each side panel.



Cabinet Part WITHOUT
Cam Lock



Cabinet Part WITH
Cam Lock

Step 3:

Screw all the cam lock pegs into the appropriate holes, located on the tops of side panels C and D.



Step 4:

Using the bolts and cross dowel nuts, attach parts A and G the side panel C. Turn the parts on the side, so C becomes the base.

Step 5:

Slot the base panel B into C and the bottom of A. Attach D using the bolts and cross dowel nuts, to the shelves, whilst simultaneously slotting the base panel B into it. This part can be a little tricky when lining up all the parts with the bolts.

Step 6:

Turn the counter the correct way up. Slot the front panel E, using the grooves.

Step 7:

Place the counter top (F) on top and attach by turning the cam locks. Your counter should now be complete.

USER GUIDE

PRODUCT RECOMMENDATIONS

Our large range of retail counters can be purchased separately or in money saving bundles to create a large retail counter or several customer facing display cabinets. Check out some bundles we have to offer...



Draco Set- A1200, C1200 & CM60



Zodiac Set- A1200, A1200 & CM60



Leo Set- B1200, C1200 & CM60



Gemini Set- C1200, C1200 & CM60

TROUBLESHOOTING

RESOLUTION GUIDE

Please read through the guide below if you have any issues or faults with your counter. The information covers and resolves the majority of frequently asked questions.

Q: The bolts are not screwing through the side panel into the shelf.

A: If resistance is experienced when inserting the bolt into the cross dowel nut, try using a screwdriver to rotate the nut 180 degrees.

Q: Nuts/bolts will not fit into the holes correctly.

A: There may be some saw dust debris in the holes, which require removing before building commences.

Q: There are pieces missing from my retail counter.

A: Lay all parts out on the floor to double check the parts from the Item Contents page and be sure to look inside the counters original packaging. If the pieces can't be found you can contact our Customer Support department via the details on the Contact page.

Q: Is my counter fire resistant?

A: The counter is not fire resistant.

Q: Can I paint my counter?

A: We do not recommend you paint your counter.

SAFETY ADVICE

SAFE WORKING PRACTICE

Please read through the safe working practice to ensure prevention of injury or damage to the counter.

Do not store the counter in areas of high temperature or humidity.

There may be some sawdust in the holes, remove before building.

Prolong the life of the counter by keeping clean.

Use appropriate cleaning products to clean the wood and glass.



ESPECIFICACIONES

DESCRIPCIÓN DEL PRODUCTO

El mostrador esquinero curvo funciona tanto como unidad independiente como parte de un equipo como una extensión a otros mostradores. Para rematar su atractivo, también tiene un acabado laminado de aspecto costoso.

¿Por qué no probarlo como un mostrador de punto de venta o junto a otros mostradores para un área de servicio al cliente? Deje que los clientes estén casi tan impresionados con su atractivo diseño como lo están con sus productos. También puede guardar en secreto artículos prácticos a los que necesita acceder rápidamente en sus estantes, como hasta el rollo de caja o bolsas.

Si decide usar este mostrador esquinero como punto de venta o como una hermosa unidad de exhibición, le dará a sus productos y a su establecimiento un toque extra de clase y profesionalismo.

Disponible en arce, blanco lila o negro.

ESPECIFICACIONES DEL PRODUCTO

Dimensiones: 60 cm (Ancho) x 60 cm (Fondo) x 90 cm (Alto)

GARANTÍA MONSTER

Si desea devolver un producto en perfecto estado de funcionamiento, le proporcionamos una política de devolución de 14 días siempre que el artículo no esté abierto y esté en condiciones de reventa. Se aplica una garantía de 12 meses a todos nuestros productos eléctricos; cubriremos el costo de mano de obra, piezas y costos de envío. Nuestra política es intentar reparar el artículo antes de arreglar un cambio o reembolso. Para conocer los términos y condiciones en su totalidad, comuníquese con nuestro Departamento de Soporte a través de los detalles en la página de Contacto.

ESPECIFICACIONES

Contenido de Artículos

(A) Repisa inferior	x1
(B) Panel inferior	x1
(C) Panel lateral	x1
(D) Panel lateral	x1
(E) Panel frontal	x1
(F) Encimera	x1
(G) Estante	x1
(i) Tornillos	x11
(ii) Tuercas cruzadas	x11
(iii) Pinzas de Clavijas	x4
(iv) Clavijas	x4

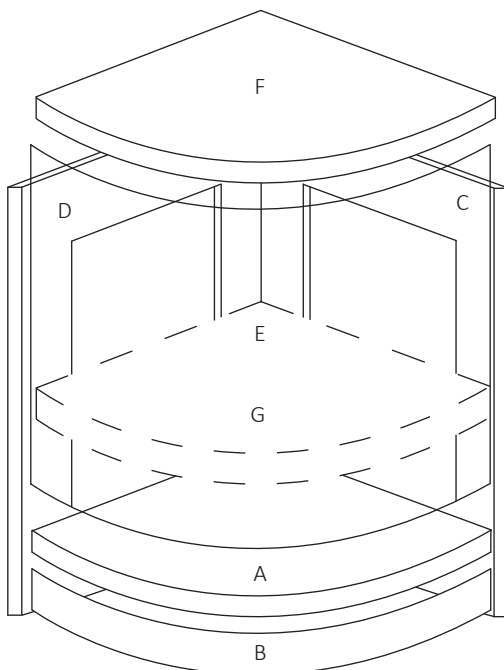

ESPECIFICACIONES

CARACTERÍSTICAS DEL PRODUCTO

- 1) Encimera
- 2) Repisa Intermedia
- 3) Repisa Inferior
- 4) Panel Lateral

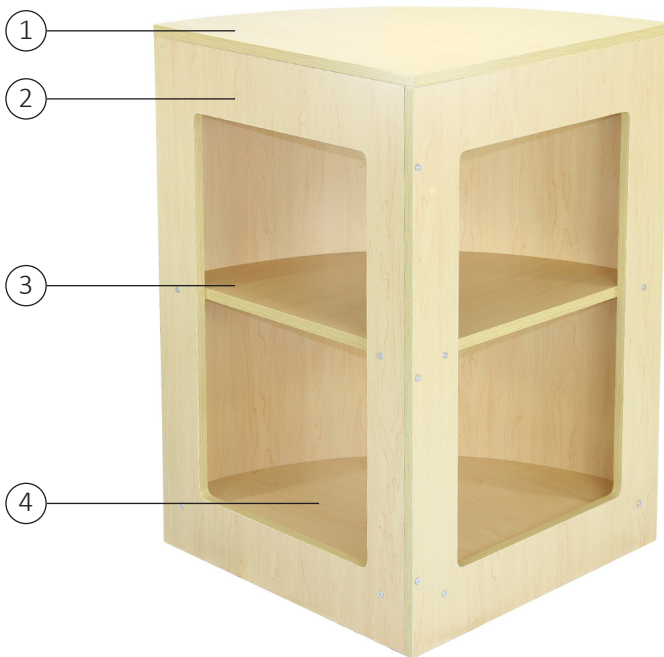

GUÍA DE USUARIO

INSTRUCCIONES DE ARMADO

Siga estas sencillas instrucciones para armar el mostrador minorista.

Paso 1:

Identifique todas las partes usando las imágenes a continuación. Trabaje en un área apropiada, con mucho espacio.

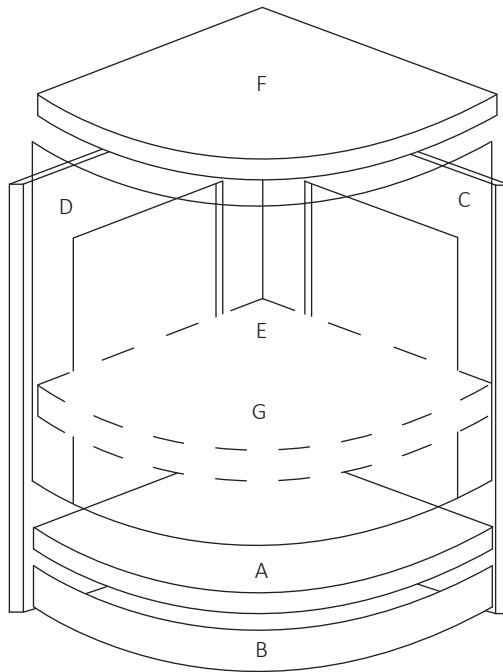

GUÍA DE USUARIO

INSTRUCCIONES DE MONTAJE

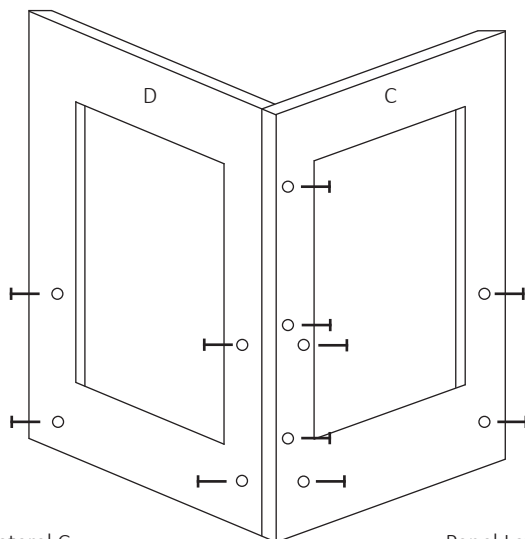

Panel Lateral C

Panel Lateral D

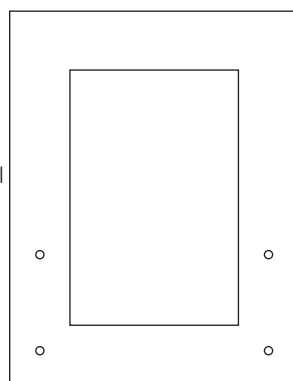
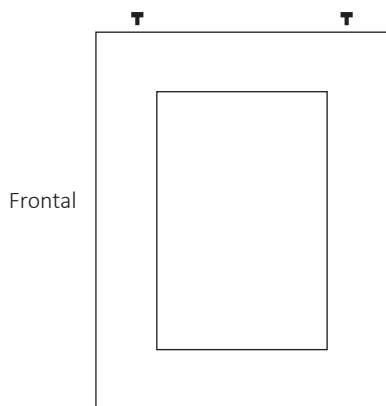

Tenga en cuenta: Al colocar en el panel frontal E y el panel base B, tenga cuidado. Necesitará doblar ligeramente la madera. No doble demasiado ni emplee mucha fuerza al colocarlos en las ranuras.

GUÍA DE USUARIO

INSTRUCCIONES DE MONTAJE

Paso 2:

Primero coloque todas clavijas dentro de los 4 agujeros en la tapa del mostrador (F). Existen 2 en cada panel lateral.



Parte del Mostrador sin
cerradura



Parte del Mostrador con
cerradura

Paso 3:

Atornille todas las clavijas en los orificios apropiados, ubicados en la parte superior de paneles laterales C y D.



Paso 4:

Usando los tornillos y las tuercas cruzadas, fije las partes A y G al panel lateral C. Gire las partes a un lado, para que C se convierta en la base.

Paso 5:

Coloque el panel base B en C y la parte inferior de A. Fije D con los tornillos y tuercas cruzadas, a los estantes, mientras que simultáneamente encaja la base panel B en él. Esta parte puede ser un poco complicada cuando se alinean todas las partes con los tornillos.

Paso 6:

Gire el mostrador de la manera correcta hacia arriba. Encaje el panel frontal E, utilizando las ranuras.

Paso 7:

Coloque la tapa del mostrador (F) en la parte superior y fíjela girando las clavijas. Su mostrador debe estar completo ahora.

GUÍA DE USUARIO

RECOMENDACIONES DEL PRODUCTO

Nuestra amplia gama de mostradores minoristas se puede comprar por separado o en paquetes económicos para crear un mostrador minorista grande o muchos mostradores con vistas a vitrinas de exhibición. Eche un vistazo a algunos paquetes que tenemos para ofrecerle.



Draco Set- A1200, C1200 & CM60



Zodiac Set- A1200, A1200 & CM60



Leo Set- B1200, C1200 & CM60



Gemini Set- C1200, C1200 & CM60

SOLUCIÓN DE PROBLEMAS

GUÍA DE RESOLUCIÓN

Si tiene problemas o fallos con su dispositivo Lea la siguiente guía. La información cubre y resuelve la mayoría de las preguntas frecuentes.

P: Los tornillos no se atornillan a través del panel lateral de la repisa.

R: Si se experimenta resistencia al insertar los tornillos en la tuerca cruzada, intente usar un destornillador para girar la tuerca 180 grados.

P: Las tuercas / tornillos no encajan en los agujeros correctamente.

R: Puede haber algunos restos de serrín en los agujeros los cuales necesitan ser retirados antes de comenzar el montaje.

P: Le faltan piezas a mi mostrador minorista.

R: Extienda todas las partes en el piso para verificar las partes del artículo con la página de contenido y asegúrese de mirar dentro del empaçado original del mostrador. Si no encuentra las piezas, puede ponerse en contacto con nuestro departamento servicio al cliente a través de los detalles en la Página de Contacto.

P: ¿Mi mostrador es resistente al fuego?

R: El mostrador no es resistente al fuego.

P: ¿Puedo pintar mi mostrador?

R: No recomendamos pintar su mostrador.

Consejo de Seguridad

Práctica de Trabajo Segura

Por favor lea detenidamente las prácticas de trabajo seguras para garantizar la prevención de lesiones o daño al mostrador.

No guarde el mostrador en áreas de alta temperatura o humedad.

Puede haber algo de serrín en los agujeros, retírelo antes del montaje.

Prolongue la vida del mostrador manteniéndolo limpio.

Use productos de limpieza apropiados para limpiar la madera y el vidrio.

SPECIFICHE

DESCRIZIONE DEL PRODOTTO

L'angolo da bancone chiuso è l'ideale sia come soluzione indipendente che come estensione per altri piani. Questo prodotto è caratterizzato da un'importante finitura in laminato per un design ancora più elegante.

Utilizzalo come bancone per le vendite o integralo ad altri ripiani per realizzare un'area di assistenza alla vendita più ampia. Sorprendi i tuoi clienti con un bancone di qualità, all'altezza del livello dei tuoi prodotti e servizi. Puoi anche decidere di utilizzarlo per conservare oggetti da avere sempre a portata di mano, come borse o rotoli per gli scontrini.

Trasformalo nel bancone principale per la tua attività o in una splendida vetrina: aggiungerà un tocco di classe e professionalità al tuo punto vendita.

Disponibile nei colori acero, bianco lilla o nero.

SPECIFICHE DEL PRODOTTO

Dimensioni: 60cm (L) x 60cm (P) x 90cm (A)

GARANZIA MONSTER

Se desideri restituire un prodotto perfettamente funzionante, potrai usufruire della nostra politica dei resi di 14 giorni, purché il prodotto non sia stato aperto e sia rivendibile. Tutti i nostri prodotti elettrici sono coperti da una garanzia di 12 mesi, per i quali sosterremo le spese di manutenzione, dei componenti e di spedizione. La nostra politica prevede di riparare il prodotto prima di procedere con una sostituzione o un rimborso. Per consultare tutti i termini e condizioni, contatta la nostra Assistenza Clienti ai recapiti indicati nella pagina Contatti.

SPECIFICHE

Contenuto

(A)	Ripiano Inferiore	x1
(B)	Pannello Inferiore	x1
(C)	Pannello Laterale	x1
(D)	Pannello Laterale	x1
(E)	Pannello Frontale	x1
(F)	Testata Bancone	x1
(G)	Ripiano	x1
(i)	Vite	x11
(ii)	Dado a croce	x11
(iii)	Perno per Giunto	x4
(iv)	Giunto	x4

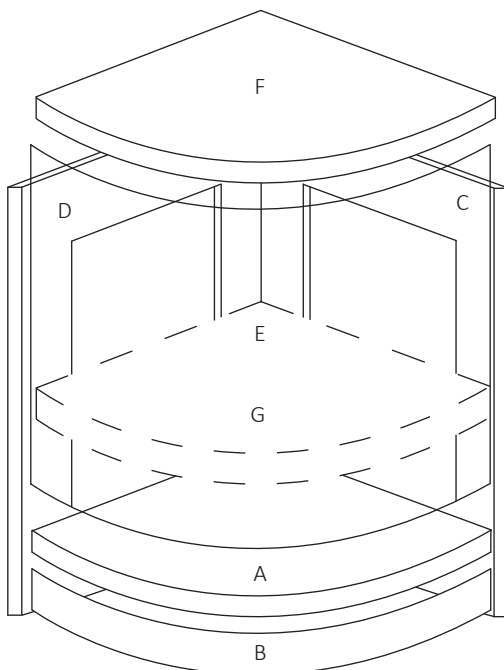

SPECIFICHE

CARATTERISTICHE DEL PRODOTTO

- 1) Testata Bancone
- 2) Ripiano Mezzano
- 3) Ripiano Inferiore
- 4) Pannello Laterale

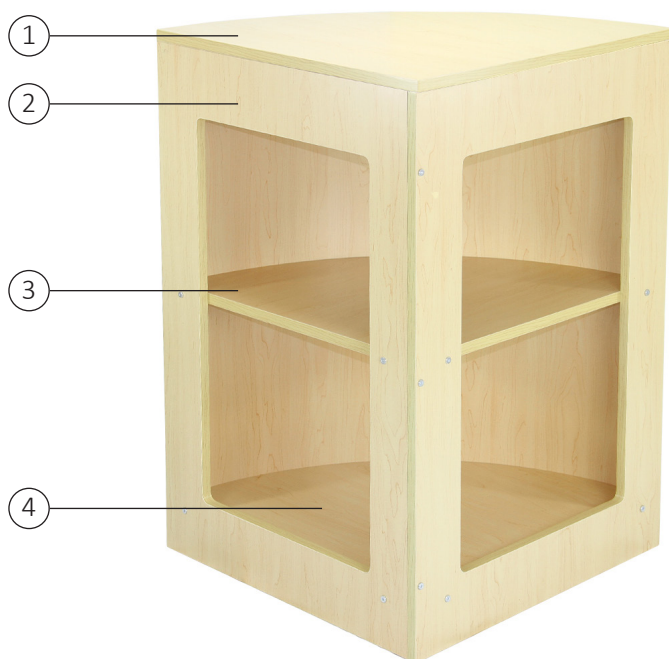

GUIDA PER L'USO

ISTRUZIONI DI MONTAGGIO

Si prega di seguire le seguenti istruzioni per il montaggio del bancone.

Fase 1:

Prendendo come riferimento l'immagine qui sotto, individuare tutti i componenti del bancone. Si consiglia di lavorare in un ambiente idoneo e spazioso.

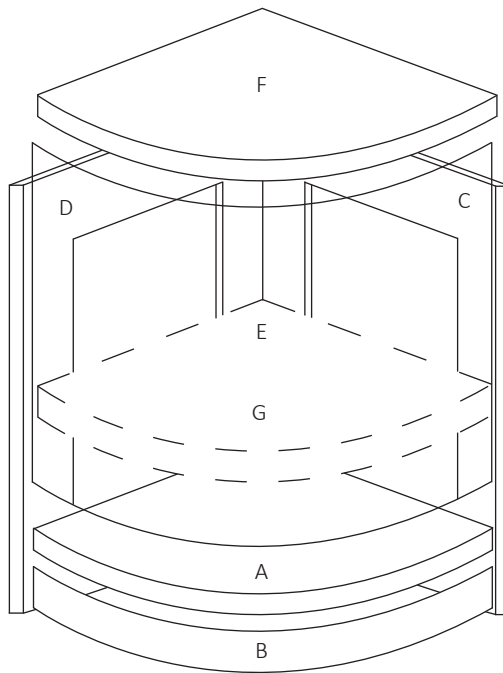

GUIDA PER L'USO

ISTRUZIONI DI MONTAGGIO

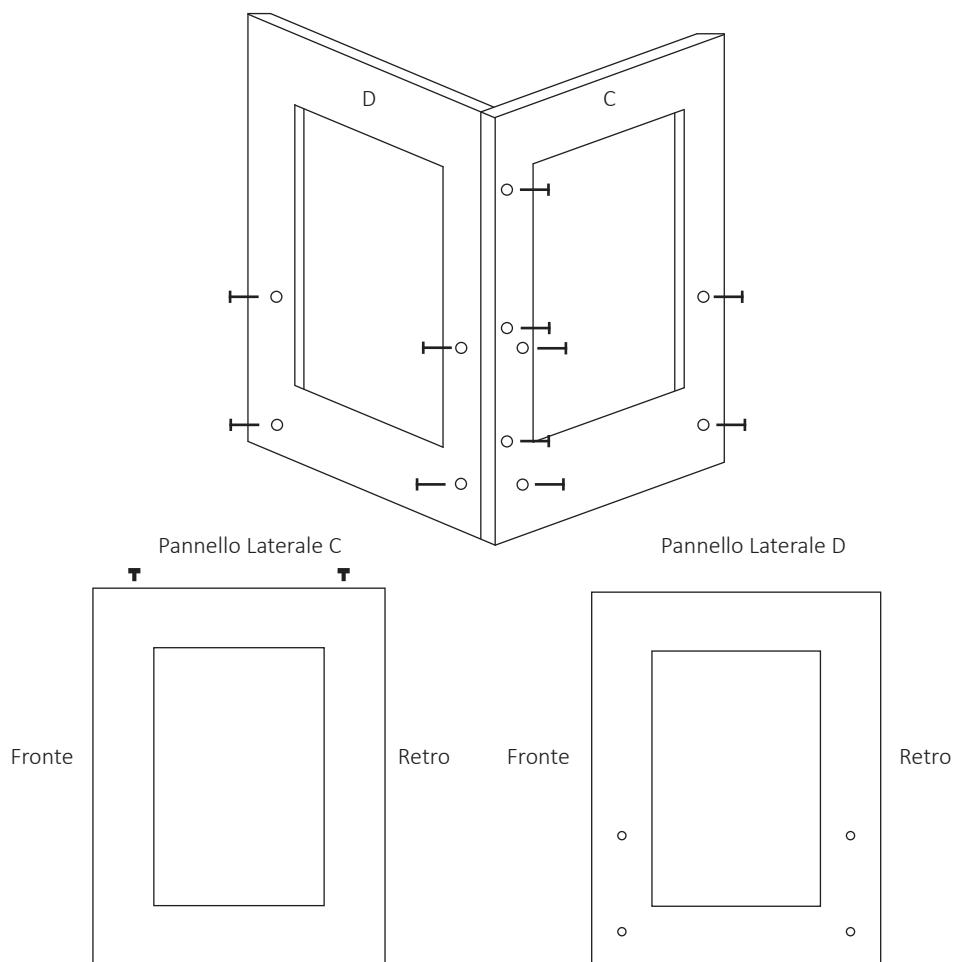

Attenzione: Inserire il pannello frontale E nel pannello della base B con estrema cura. Sarà necessario piegare leggermente il legno. Non esercitare una pressione eccessiva nell'inserimento all'interno dei fori.

GUIDA PER L'USO

ISTRUZIONI DI MONTAGGIO

Fase 2:

Inserire tutti i giunti all'interno dei 4 fori sul bancone superiore (F). Vi sono 2 fori su ciascun pannello laterale.



Sezione di Bancone
SENZA Giunto



Sezione di Bancone
CON Giunto

Fase 3:

Avvitare tutti i perni per giunto all'interno dei relativi fori, situati sulla parte superiore dei pannelli laterali C e D.



Fase 4:

Utilizzando le viti e i dadi a croce, montare le parti A e G al pannello laterale C. Rotare le parti di lato, in modo che C diventi la base.

Fase 5:

Inserire il pannello di base B all'interno di C e sul fondo di A. Montare D ai ripiani utilizzando le viti e i dadi a croce; contemporaneamente inserirvi all'interno il pannello di base B. Questo passaggio necessita di particolare attenzione, soprattutto quando si allineano tutti i componenti con le viti.

Fase 6:

Ruotare il bancone nel verso corretto. Applicare il pannello frontale E utilizzando i fori.

Fase 7:

Posizionare il bancone superiore (F) in alto e applicarlo ruotando i giunti. Il montaggio del bancone è completato.

GUIDA PER L'USO

CONSIGLI SUL PRODOTTO

È possibile acquistare la nostra ampia gamma di banconi separatamente o in lotti (per usufruire di un migliore rapporto costo/unità) in modo da realizzare banconi più estesi o diversi banconi con vetrinetta. Scopri alcune delle nostre offerte migliori...



Set Draco- A1200, C1200 & CM60



Set Zodiac- A1200, A1200 & CM60



Set Leo - B1200, C1200 & CM60



Set Gemini - C1200, C1200 & CM60

RISOLUZIONE DEI PROBLEMI

DOMANDE FREQUENTI

Si prega di leggere attentamente la seguente guida se hai riscontrato problemi con il tuo bancone. Le informazioni che seguono forniscono la soluzione alla maggior parte delle domande più frequenti.

D: Le viti non si avvitano all'interno del ripiano attraverso il pannello laterale.

R: Se riscontri una resistenza al momento di inserire la vite nel dado a croce, prova ad utilizzare un cacciavite per ruotare il dado di 180 gradi.

D: Le viti/i bulloni non si inseriscono correttamente nei fori.

R: Potrebbe essere presente della segatura nei fori; rimuoverla prima di iniziare il montaggio.

D: Non sono presenti tutti i pezzi necessari nella confezione.

R: Riponi tutti i componenti sul pavimento per verificare ulteriormente la presenza di tutte le parti prendendo come riferimento la pagina del Contenuto. Assicurati di guardare all'interno della confezione originale del prodotto. Se non sono presenti i pezzi mancanti, contatta la nostra Assistenza Clienti tramite i contatti indicati nella pagina Contatti.

D: Il bancone è resistente al fuoco?

R: Il bancone non è resistente al fuoco.

D: Posso dipingere il bancone di un colore diverso?

R: Non è consigliabile dipingere il bancone.

Consigli di Sicurezza

Norme Antinfortunistiche

Si prega di leggere attentamente queste norme antinfortunistiche per prevenire infortuni o danni al prodotto.

Non conservare il bancone in aree con temperatura o umidità elevata. Potrebbe essere presente della segatura all'interno dei fori, rimuoverla prima del montaggio. Per una maggiore durata del prodotto, pulirlo con regolarità. Utilizzare prodotti per la pulizia idonei per le superfici in legno e in vetro.

SPÉCIFICATIONS

DESCRIPTION DU PRODUIT

Le comptoir courbé d'angle fonctionne aussi bien en tant qu'unité seule ou qu'en tant d'extension d'autres comptoirs. Pour compléter son attrait, il possède également un fini stratifié luxueux.

Pourquoi ne pas l'essayer comme guichet de point de vente ou à côté d'autres guichets pour créer une zone de service client ? Laissez les clients être autant impressionnés par son design attrayant que par vos produits. Vous pouvez également stocker secrètement sur ses étagères des articles auxquels vous devez accéder rapidement, comme des rouleaux pour caisse enregistreuse ou des sacs en plastique.

Que vous décidiez d'utiliser ce comptoir d'angle comme point de vente ou comme magnifique présentoir de vente, il donnera à vos produits et à votre marque cette petite touche de classe et de professionnalisme.

Disponible en érable, lilas blanc ou noir.

SPÉCIFICITÉS DU PRODUIT

Dimensions : 600mm (L) x 600mm (P) x 900mm (H)

GARANTIE MONSTER

Si vous souhaitez retourner un produit en parfait état de fonctionnement, nous fournissons une politique de retour de 14 jours tant que le produit n'est pas ouvert et peut être revendu. Une garantie de 24 mois s'applique à tous nos produits électriques. Nous couvrirons les frais de main-d'œuvre, de pièces et de livraison. Notre politique est d'essayer de réparer l'article avant d'organiser un échange ou un remboursement. Pour connaître les conditions générales complètes, veuillez contacter notre service d'assistance via les coordonnées que vous trouverez sur la page 'Nous contacter'

SPÉCIFICATIONS

CONTENU

(A) Etagère inférieure	x1
(B) Panneau du bas	x1
(C) Panneau latéral	x1
(D) Panneau latéral	x1
(E) Panneau frontal	x1
(F) Comptoir	x1
(G) Etagère	x1
(i) Boulons	x11
(ii) Ecrous de canon cruciformes	x11
(iii) Chevilles Cam	x4
(iv) Connecteurs Cam	x4

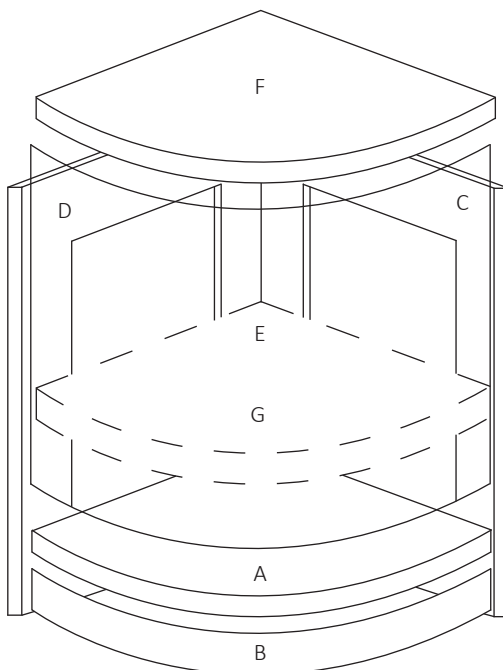

SPÉCIFICATIONS

CARACTÉRISTIQUES DU PRODUIT

- 1) Comptoir
- 2) Étagère du milieu
- 3) Étagère du bas
- 4) Panneau latéral

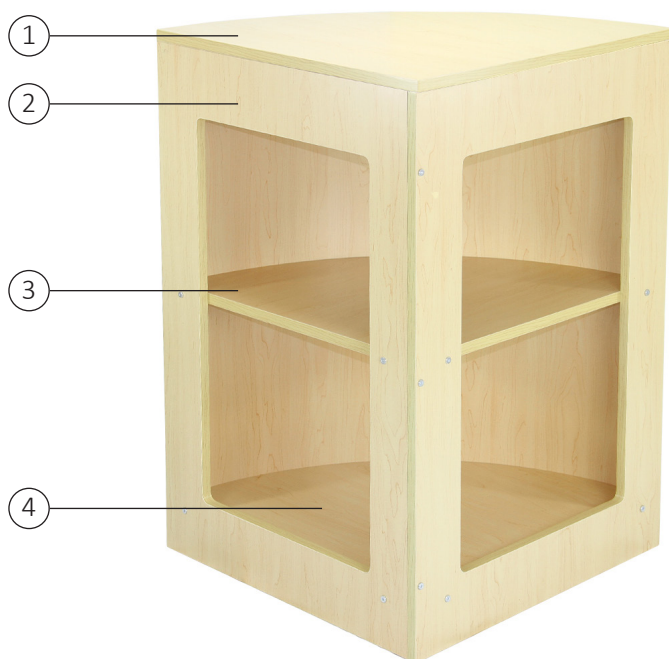

MODE D'EMPLOI

INSTRUCTIONS D'ASSEMBLAGE

Veillez suivre ces instructions simples pour assembler le comptoir.

Étape 1 :

Familiarisez-vous avec toutes les pièces à l'aide des images ci-dessous.
Travaillez dans un endroit approprié, avec beaucoup d'espace.

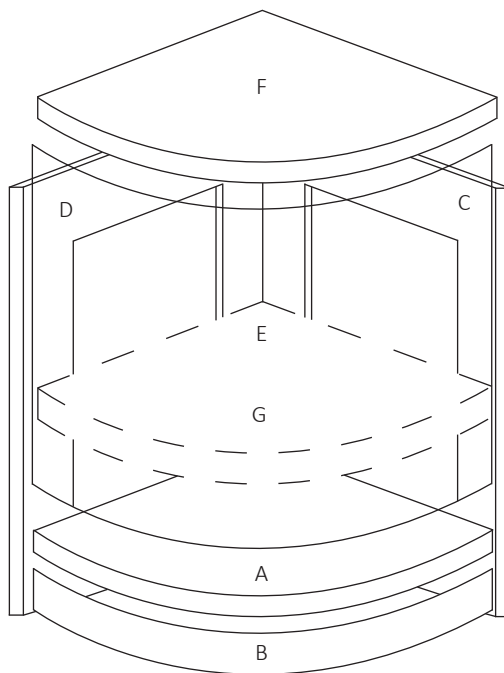

MODE D'EMPLOI

INSTRUCTIONS D'ASSEMBLAGE

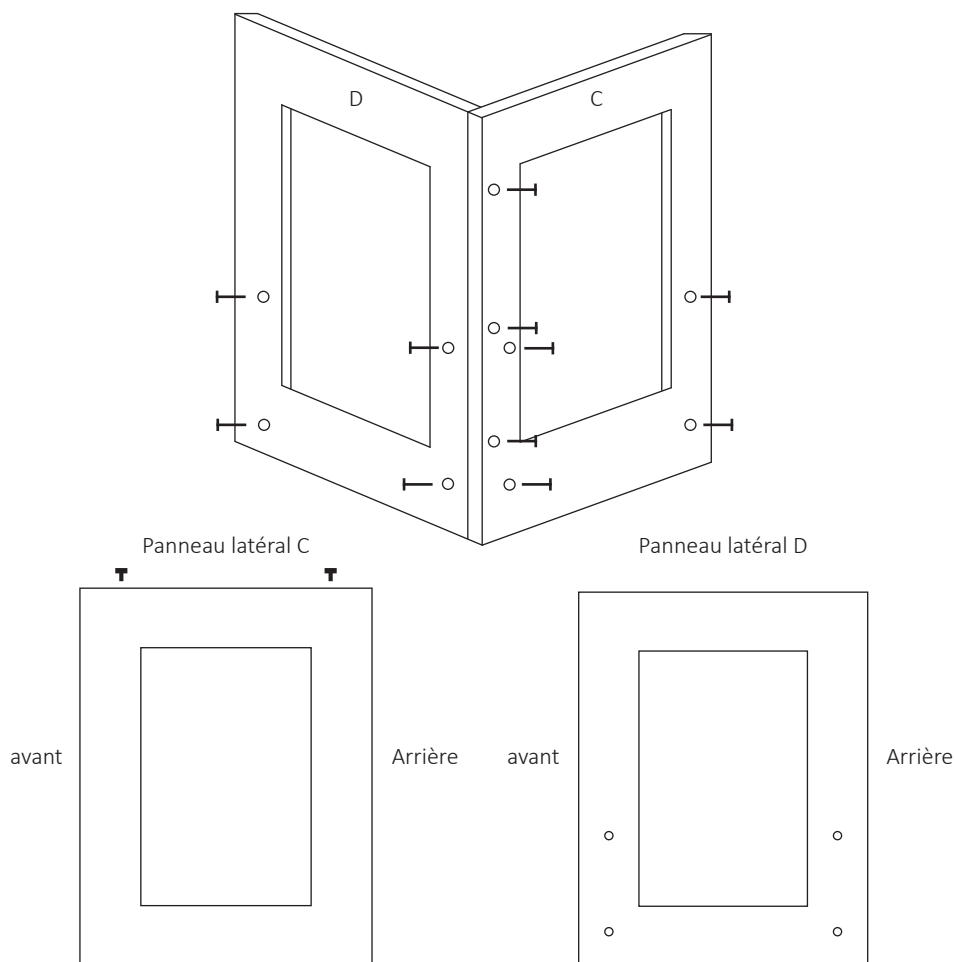

Remarque: Faites attention lors de l'insertion du panneau avant E et du panneau de base B. Vous devrez légèrement plier le bois. Ne pliez pas trop et n'exercez pas trop de force lorsque vous les insérez dans les rainures.

MODE D'EMPLOI

INSTRUCTIONS D'ASSEMBLAGE

Étape 2:

Placez tout d'abord les connecteurs cam dans les 4 trous du comptoir (F). Il y en a 2 sur chaque panneau latéral.



Partie du meuble SANS
Connecteur Cam



Partie du meuble AVEC
Connecteur Cam

Étape 3:

Visser toutes les chevilles Cam dans les trous appropriés, situés sur le dessus des panneaux latéraux C et D.



Étape 4:

À l'aide des boulons et des écrous de canon, installez les pièces A et G au panneau latéral C. Tournez les pièces sur le côté pour que C devienne la base.

Étape 5:

Insérez le panneau de base B dans la partie C et le bas de la pièce A. Attachez D aux étagères à l'aide des boulons et des écrous de canon, tout en y insérant simultanément le panneau de base B. Cette phase peut être un peu délicate lorsque vous alignez toutes les pièces avec les boulons.

Étape 6:

Tournez le comptoir dans le bon sens. Insérez le panneau avant E en utilisant les rainures.

Étape 7:

Placez le comptoir (F) sur le dessus et vissez-le en tournant les connecteurs cam. Votre comptoir devrait maintenant être monté.

MODE D'EMPLOI

RECOMMANDATION DE PRODUITS

Notre large gamme de comptoirs de vente peut être achetée séparément ou par lots économiques afin de créer un grand comptoir de vente ou plusieurs vitrines destinées aux clients. Découvrez la gamme que nous avons à vous offrir ...



Draco Set- A1200, C1200 & CM60



Zodiac Set- A1200, A1200 & CM60



Leo Set- B1200, C1200 & CM60



Gemini Set- C1200, C1200 & CM60

DÉPANNAGE

GUIDE DE DÉPANNAGE

Veillez lire le guide ci-dessous si vous rencontrez des problèmes ou défauts avec votre comptoir. Les informations couvrent et résolvent la majorité des questions fréquemment posées.

Q : Impossible de visser les boulons à travers le panneau latéral dans l'étagère.

R : Si vous rencontrez une résistance lors de l'insertion du boulon dans l'écrou de canon, essayez d'utiliser un tournevis pour faire pivoter l'écrou à 180 degrés.

Q: Les écrous / boulons ne rentrent pas correctement dans les trous.

R: Il peut y avoir des débris de sciure dans les trous, et ils doivent être enlevés avant le montage.

Q: Il manque des pièces à mon comptoir.

R : Posez toutes les pièces sur le sol pour vérifier celles-ci à l'aide de la page Contenu et assurez-vous de vérifier à l'intérieur de l'emballage d'origine. Si vous ne parvenez pas à trouver les pièces, veuillez contactez notre service d'assistance via les coordonnées que vous trouverez sur la page 'Nous contacter'

Q : Mon comptoir est-il ignifugé ?

R : Le comptoir n'est pas ignifugé.

Q: Puis-je peindre mon comptoir?

R : Nous vous déconseillons de peindre votre comptoir.

CONSEILS DE SÉCURITÉ

PRATIQUES DE TRAVAIL SÉCURITAIRE

Veillez lire attentivement les consignes de sécurité afin d'éviter toutes blessures et dégâts sur le comptoir.

N'entreposez pas le comptoir dans des zones de haute température ou d'humidité.

Il peut y avoir de la sciure de bois dans les trous, enlevez les avant le montage.

Prolongez la vie du comptoir en le maintenant propre.

Utilisez des produits de nettoyage appropriés pour nettoyer le bois et le verre.

SPEZIFIKATIONEN

PRODUKTBESCHREIBUNG

Die bogenförmige Ecke der Ladentheke kann als eigenständige Einheit oder aber auch in Kombination als Erweiterung einer anderen Theke eingesetzt werden. Um ihrer Attraktivität den letzten Schliff zu geben, verfügt sie zudem über eine hochwertige Laminatoberfläche.

Warum nutzen Sie sie nicht einfach als Verkaufstheke oder neben anderen Theken? So schaffen Sie einfach und schnell einen intimen Kundenservicebereich. Ihre Kunden werden von der ansprechenden Optik fast genauso beeindruckt sein wie von Ihrem Angebot. Sie können auch Gegenstände in den Regalen aufbewahren, sodass diese von Ihren Kunden versteckt sind. So haben Sie Verkaufszubehör, Taschen und Co. immer schnell zur Hand.

Egal, ob Sie sich entscheiden, diese Eckverkaufstheke als Verkaufspunkt oder als schöne Verkaufsfläche zu verwenden, sie wird Ihrem Angebot und Ihrer Einrichtung den Extratouch von Klasse und Professionalität verleihen.

Erhältlich in den Farben Ahorn, weißer Flieder oder schwarz.

PRODUKTMERKMALE

Abmessungen: 900 mm (H) x 600 mm (B) x 600 mm (T)

MONSTER-GARANTIE

Wenn Sie ein Produkt in einwandfreiem Zustand zurückgeben möchten, bieten wir eine 14-tägige Rückgabegarantie an, solange der Artikel ungeöffnet und in einem wiederverkaufsfähigen Zustand ist. Für alle unsere Elektroprodukte gilt eine 24-monatige Garantie. Wir übernehmen dabei die Kosten für Arbeiten, Versand und Ersatzteile. Unsere Richtlinie ist es, den Artikel zuerst zu reparieren, bevor wir einem Umtausch oder einer Rückerstattung zustimmen. Für die vollständigen Geschäftsbedingungen wenden Sie sich bitte an unsere Supportabteilung über die Details auf der Seite Kontakt.

SPEZIFIKATIONEN

LIEFERUMFANG

(A) Untere Ablage	x 1
(B) Bodenplatte	x 1
(C) Seitenplatte	x 1
(D) Seitenplatte	x 1
(E) Frontplatte	x 1
(F) Thekenaufsatz	x 1
(G) Regalbrett	x 1
(i) Schrauben	x 11
(ii) Zylindermuttern	x 11
(iii) Verbindungsbeschläge	x 4
(iv) Bolzen	x 4

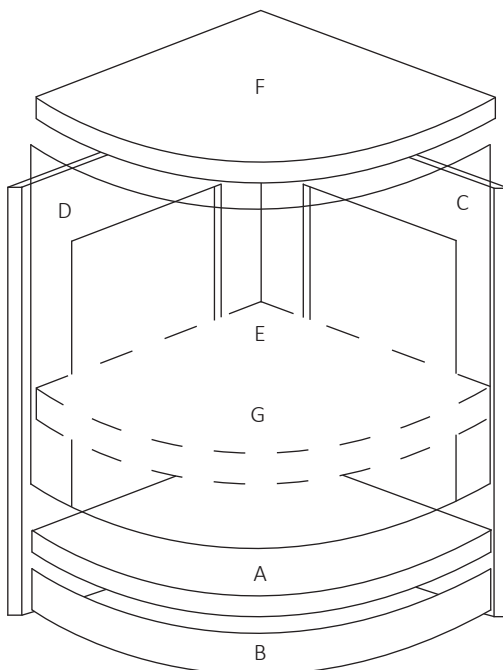

SPEZIFIKATIONEN

PRODUKTMERKMALE

- 1) Thekenaufsatz
- 2) Mittleres Regal
- 3) Untere Ablage
- 4) Seitenverkleidung

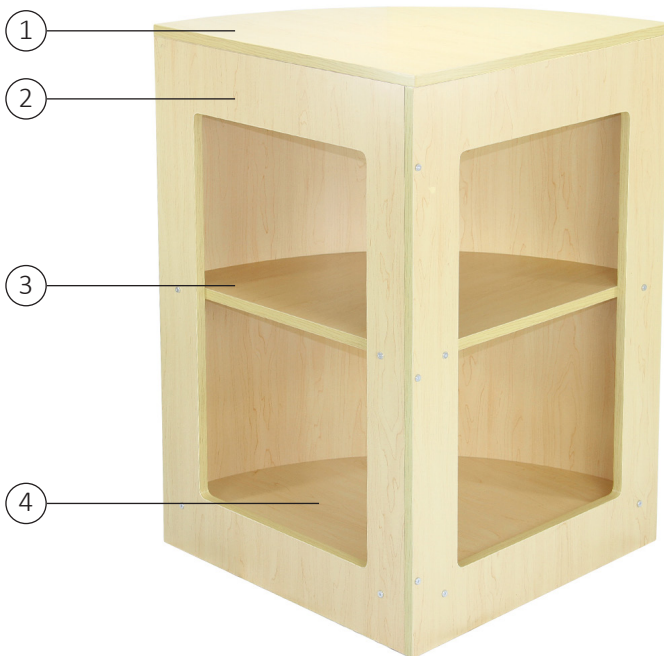

HANDBUCH

MONTAGEANWEISUNG

Bitte befolgen Sie diese einfachen Anweisungen, um die Verkaufstheke zu montieren.

Schritt 1:

Machen Sie sich mit allen Teilen anhand der Bilder vertraut. Arbeiten Sie an einem geeigneten Bereich mit viel Platz.

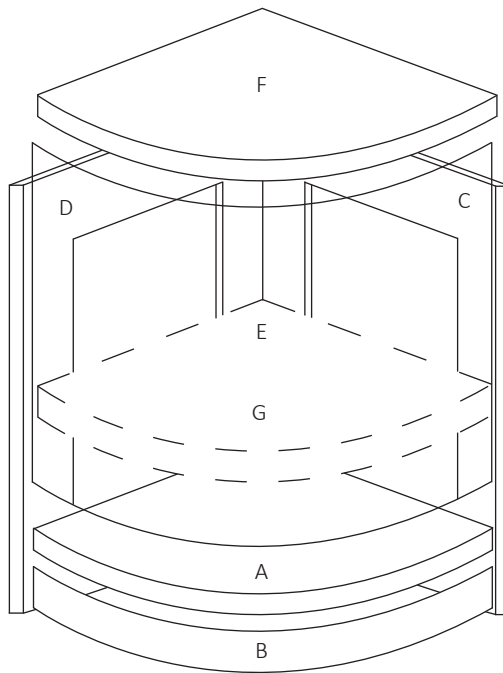

HANDBUCH

MONTAGEANWEISUNG

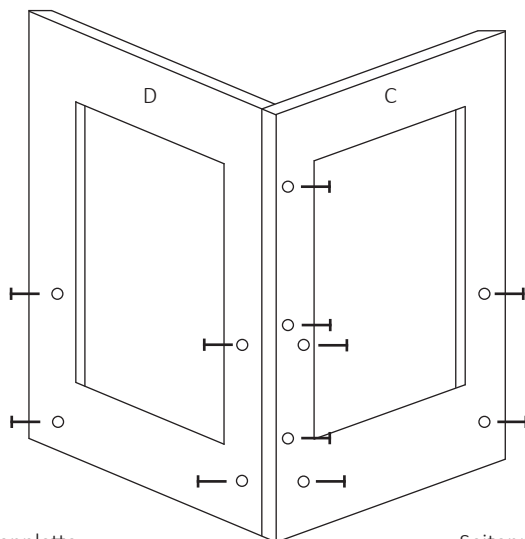

Seitenplatte

Seitenplatte

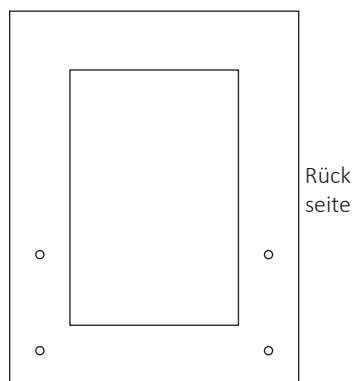
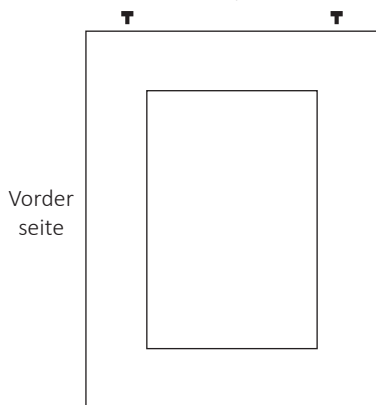

Bitte beachten Sie: Beim Verbinden der Frontplatte E und der Grundplatte B sollten Sie mit gebotener Vorsicht vorgehen. Sie müssen das Holz leicht biegen. Dabei sollten Sie es jedoch nicht übermäßig biegen oder zu viel Kraft aufwenden, um es in die Einbohrungen einzuführen.

HANDBUCH

MONTAGEANWEISUNG

Schritt 2:

Verteilen Sie zuerst die Bolzen in die 4 Löcher in der Arbeitsplatte (F) . Auf jeder Seitenwand befinden sich zwei Stück.



Schrankteil OHNE
Bolzen



Schrankteil MIT
Bolzen

Schritt 3:

Schrauben Sie alle Verbindungsbeschläge in die entsprechenden Löcher, die sich an den oberen Enden der Seitenwände C und D befinden.



Schritt 4:

Befestigen Sie die Teile A und G mit den Schrauben und Zylindermuttern an der Seitenwand C. Drehen Sie die Teile an der Seite, so dass C zur Grundplatte wird.

Schritt 5:

Stecken Sie die Grundplatte B in C und den Boden von A. Befestigen Sie D mit den Schrauben und Zylindermuttern an den Regalen und stecken Sie gleichzeitig die Grundplatte B in diese. Richten Sie alle Teile mit den Schrauben aus. Beachten Sie, dass dieser Teil etwas kompliziert sein kann.

Schritt 6:

Bringen Sie die Theke in die korrekte Position. Stecken Sie die Frontplatte E ein, indem Sie die vorgebohrten Löcher benutzen.

Schritt 7:

Legen Sie die Thekenplatte (F) darauf und befestigen Sie sie durch Drehen der Bolzen. Ihre Theke sollte nun komplett montiert sein.

HANDBUCH

MONTAGEANWEISUNG

Unsere große Auswahl an Verkaufstheken kann einzeln oder in Sparpaketen erworben werden. So können Sie leicht eine große Verkaufstheke oder mehrere kundenorientierte Theken aufstellen. Schauen Sie sich einige der Pakete an, die wir in unserem Angebot haben ...



Draco Set- A1200, C1200 & CM60



Zodiac Set- A1200, A1200 & CM60



Leo Set- B1200, C1200 & CM60



Gemini Set- C1200, C1200 & CM60

FEHLERBEHEBUNG

PROBLEMLÖSUNG

Bitte lesen Sie die folgende Hinweise, wenn Sie Probleme mit Ihrer Theke haben oder Fehler finden. Die Informationen decken die am häufigsten gestellten Fragen ab.

Frage: Die Schrauben lassen sich nicht durch die Seitenwand in den Boden drehen.

Antwort: Wenn beim Einsetzen der Schraube in die Zylindermutter Widerstand auftritt, versuchen Sie, die Mutter mit einem Schraubendreher um 180 Grad zu drehen.

Frage: Muttern/Schrauben passen nicht richtig in die Löcher.

Antwort: In den Löchern können sich Sägemehlablagerungen befinden, die vor dem Beginn der Montage entfernt werden müssen.

Frage: An meiner Verkaufstheke fehlen Teile.

Antwort: Legen Sie vor der Montage alle Teile auf den Boden und überprüfen Sie sie mit Hilfe der Artikelinhaltsseite. Achten Sie darauf, auch wirklich alle Teile aus der Originalverpackung zu nehmen. Wenn die Teile nicht gefunden werden können, können Sie sich über die Details auf der Kontaktseite an unseren Kundendienst wenden.

Frage: Ist meine Theke feuerresistent?

Antwort: Die Theke ist nicht feuerresistent.

Frage: Kann ich meine Theke streichen/lackieren?

Antwort: Wir empfehlen Ihnen nicht, Ihre Theke zu streichen/lackieren.

Sicherheitshinweise

Sicheres Arbeiten

Bitte lesen Sie die Sicherheitshinweise aufmerksam durch, um Verletzungen oder Schäden der Theke zu vermeiden.

Lagern Sie die Theke nicht in Bereichen mit hoher Temperatur oder Luftfeuchtigkeit. In den vorgebohrten Löchern kann sich Sägemehl befinden, das vor der Montage entfernt werden muss.

Verlängern Sie die Lebensdauer der Theke, indem Sie sie sauber halten.

Verwenden Sie zur Reinigung von Holz und Glas geeignete Reinigungsmittel.



SPECIFICATIE

PRODUCTOMSCHRIJVING

De rond afgewerkte toonbank is perfect als hoekstuk onderdeel van een toonbank set of als op zichzelf staande balie. De laminaatafwerking geeft de toonbank een chique uitstraling, welke ten goede komt aan de aantrekkingskracht van deze balie.

Creeër een verkooppunt of klantenservice balie met deze toonbank of in combinatie met andere units. Uw klanten zullen net zo onder de indruk zijn van de mooi ontworpen toonbank als van uw assortiment. De toonbank heeft handige schapjes waar u snel een draagtas of kassarol vandaan pakt.

Of u nu besluit om deze hoek-toonbank te gebruiken als verkooppunt of als een mooie display, het geeft uw zaak net dat beetje extra klasse en professionaliteit.

Beschikbaar in esdoorn, wit, lila of zwart.

PRODUCT SPECIFICATIES

Afmetingen: 600 mm (B) x 600 mm (D) x 900 mm (H)

MONSTER GARANTIE

Mocht u niet tevreden zijn met een product dan kunt u het binnen 14 dagen na levering retourneren, zolang het artikel ongeopend is en in een verkoopbare staat verkeert. Een garantie van 12 maanden is van toepassing op al onze elektrische producten, wij vergoeden de arbeids-, onderdelen- en verzendkosten. Ons beleid is dat we het item proberen te repareren voordat een ruil of terugbetaling wordt geregeld. Neem voor de volledige voorwaarden contact op met onze Support afdeling via de details op de Contactpagina.

SPECIFICATIE

ARTIKELINHOUD

(A)	Bodemplank	x1
(B)	Bodempaneel	x1
(C)	Zijpaneel	x1
(D)	Zijpaneel	x1
(E)	Voorpaneel	x1
(F)	Bovenblad	x1
(G)	Plank	x1
(i)	Schroeven	x11
(ii)	Kruiskop Dwarsmoer	x11
(iii)	Excenterstift	x4
(iv)	Excenter	x4

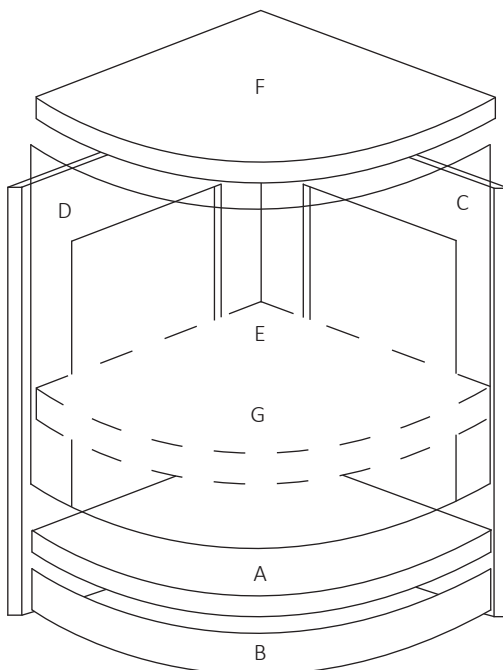

SPECIFICATIE

PRODUCTEIGENSCHAPPEN

- 1) Bovenblad
- 2) Middelste plank
- 3) Bodemplank
- 4) Zijpaneel

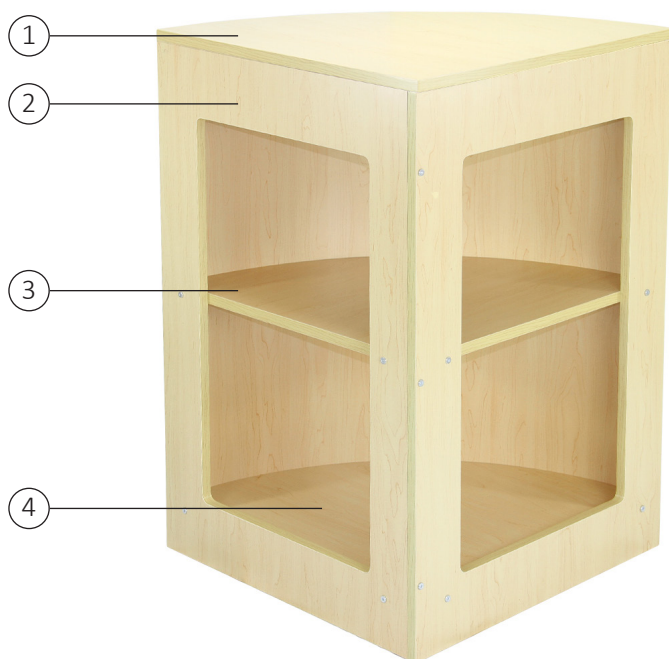

GEBRUIKERS HANDLEIDING

MONTAGEHANDLEIDING

Volg deze eenvoudige instructies om de toonbank in elkaar te zetten.

Stap 1: Zorg dat u bekend bent met alle onderdelen met behulp van de onderstaande afbeeldingen. Werk in een geschikte omgeving, met voldoende ruimte

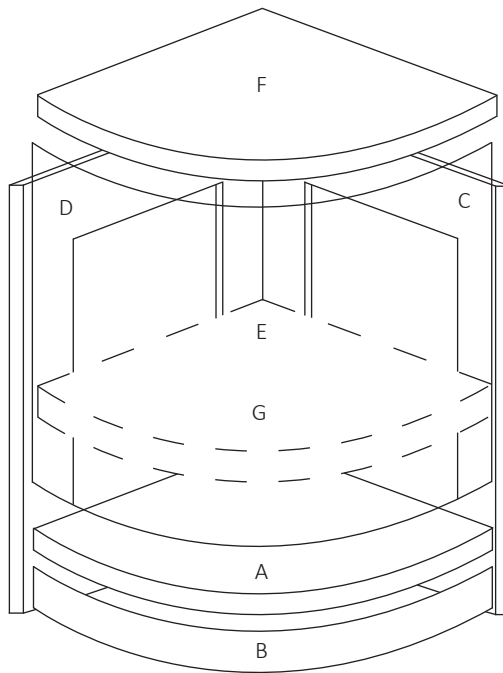

GEBRUIKERS HANDLEIDING

MONTAGEHANDLEIDING

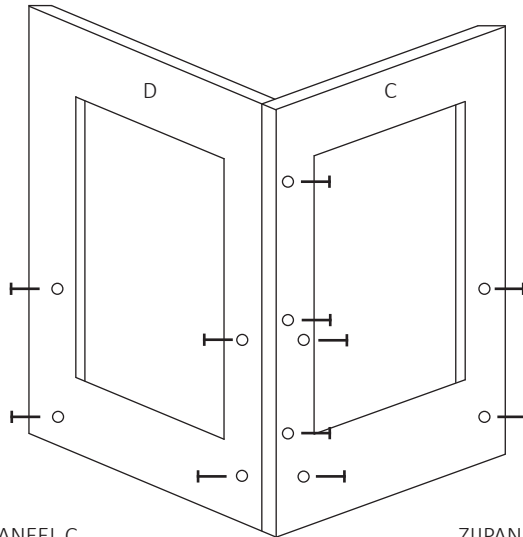

ZIJPANEEL C

ZIJPANEEL D

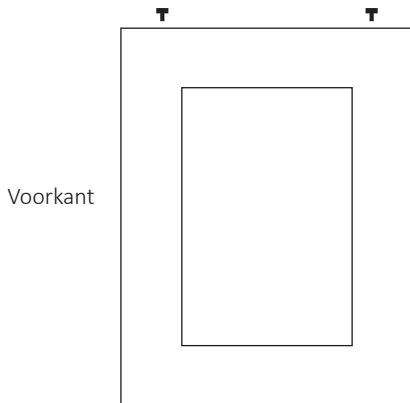

Voorkant

Terug

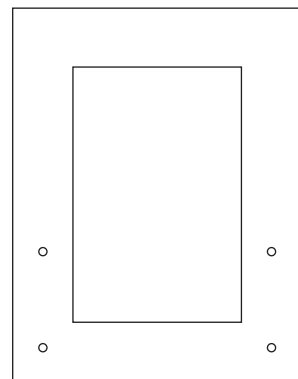

Voorkant

Terug

Let op: Wees voorzichtig bij het plaatsen van het voorpaneel E en het bodempaneel B. U moet het hout licht buigen. Buig niet te veel en gebruik niet te veel kracht wanneer u deze in de groeven steekt.

GEBRUIKERS HANDLEIDING

MONTAGEHANDLEIDING

Stap 2:

Plaats eerst alle excenters in de 4 gaten in het bovenblad (F). Er zitten 2 op ieder zijpaneel.



Kastdeel ZONDER
Excenter



Kastdeel MET
Excenter

Stap 3:

Schroef alle excenterstiften in de juiste gaten op de bovenkant van zijpanelen C en D.



Stap 4:

Bevestig de delen A en G met de schroeven en kruiskop dwarsmoeren aan het zijpaneel C. Zet de delen op de zijkant, zodat C de basis wordt.

Stap 5:

Steek het bodempaneel B in C en de onderkant van A. Bevestig D met behulp van de schroeven en kruiskopmoeren aan de planken, terwijl u tegelijkertijd het bodempaneel B erin steekt. Dit onderdeel kan een beetje lastig zijn wanneer alle onderdelen worden opgesteld om te schroeven.

Stap 6:

Zet de toonbank rechtop. Plaats het voorpaneel E met behulp van de groeven.

Stap 7:

Plaats het bovenblad (F) en bevestig door de excenters te draaien. Je toonbank zou nu compleet moeten zijn.

GEBRUIKERS HANDLEIDING

PRODUCTAANBEVELINGEN

Ons groot assortiment toonbanken kan zowel afzonderlijk als in voordeelbundels worden gekocht. Hiermee kun je zelf een grote toonbank of meerdere klantgerichte vitrines creëren. Bekijk enkele sets die we te bieden hebben ...



Draco Set- A1200, C1200 & CM60



Zodiac Set- A1200, A1200 & CM60



Leo Set- B1200, C1200 & CM60



Gemini Set- C1200, C1200 & CM60

PROBLEEM OPLOSSING

RESOLUTIE HANDLEIDING

Lees de onderstaande gids door als u tegen problemen of fouten met uw toonbank aan loopt. De informatie behandelt en lost de meest gestelde vragen op.

V: De schroeven worden niet door het zijpaneel in de plank geschroefd.

A: Als u weerstand ondervindt bij het plaatsen van de schroef in de kruiskopmoer, probeer dan met een schroevendraaier de moer 180 graden te draaien.

V: Moeren / schroeven passen niet correct in de gaten.

A: Er kunnen wat zaagselresten in de gaten zitten, die verwijderd moeten worden voordat u gaat monteren.

V: Er ontbreken onderdelen van mijn toonbank.

A: Controleer alle onderdelen aan de hand van de artikelinoud in dit instructieboek. Mocht een onderdeel ontbreken kunt u contact opnemen met onze klantenservice via de details op de Contactpagina.

V: Is mijn toonbank brandwerend?

A: De toonbank is niet brandwerend.

V: Kan ik mijn toonbank schilderen?

A: We raden u niet aan om uw toonbank te schilderen.

Veiligheids advies

Veilige Werkwijze

Lees de veilige werkwijze door om letsel of schade aan de toonbank te voorkomen.

Bewaar de toonbank niet op plaatsen met een hoge temperatuur of luchtvochtigheid.

Er kan wat zaagsel in de gaten zitten, verwijder dit voordat u gaat monteren.

Verleng de levensduur van de toonbank door hem schoon te houden.

Gebruik geschikte schoonmaakproducten om het hout en glas te reinigen.



Monster Group (UK) is one of the UK's fastest growing online retailers. We supply a diverse range of products which offer exceptional value for money. We strive to provide the best possible customer experience with free UK delivery across all our products and a Monster Guarantee for 100% satisfaction.

For information regarding this device or other products from our Monster divisions please contact Sales.

SALES

TEL: 01347 878 888
EMAIL: hello@monstershop.co.uk

For queries about this device, warranty, returns or reporting faults please contact Support.

SUPPORT

TEL: 01347 878 887
EMAIL: help@monstershop.co.uk

Pour plus d'informations concernant cet appareil ou d'autres produits de nos divisions de Monster veuillez utiliser les détails suivants ci-dessous.

DÉPARTEMENT COMMERCIAL

TEL: 01347 878 888
EMAIL: bonjour@monstershop.eu

Pour les interrogations concernant cet appareil, la garantie, les retours ou les défauts de déclaration veuillez utiliser les détails suivants ci-dessous.

DÉPARTEMENT DE SOUTIEN

TEL: 01347 878 887
EMAIL: help@monstershop.co.uk

Para información sobre este dispositivo u otros productos de nuestras divisiones de Monster por favor use los siguientes detalles.

DEPARTAMENTO DE VENTAS

TEL: 01347 878 888
EMAIL: hola@monstershop.eu

Para consultas sobre este dispositivo, la garantía, devoluciones o denuncias de fallos por favor use los siguientes detalles.

DEPARTAMENTO DE SOPORTE

TEL: 01347 878 887
EMAIL: help@monstershop.co.uk

Für Informationen bezüglich dieses Geräts oder anderer Produkte aus unserer Monster-Abteilung, benutzen sie die folgenden unten aufgeführten Angaben.

VERKAUFABTEILUNG

TEL: 01347 878 888
EMAIL: hallo@monstershop.eu

Für Fragen über dieses Gerät, die Garantie, Rückgaben oder bei Störungen, benutzen sie die folgenden unten aufgeführten Angaben.

SUPPORT-ABTEILUNG

TEL: 01347 878 887
EMAIL: help@monstershop.co.uk

Per informazioni riguardanti questo dispositivo o altri prodotti dalle categorie Monster utilizzare i dettagli sotto riportati.

DIPARTIMENTO VENDITE

TEL: 01347 878 888
EMAIL: ciao@monstershop.eu

Per domande riguardo dispositivo, garanzia, reso o per riferire di guasti, utilizzare i dettagli sotto riportati.

DIPARTIMENTO SUPPORTO

TEL: 01347 878 887
EMAIL: help@monstershop.co.uk

Monster House, Alan Farnaby Way,
Sheriff Hutton Industrial Estate,
Sheriff Hutton, York, YO60 6PG
www.monstershop.co.uk



 Try **Monster**. Buy **Monster**. Be **Monster**. 

